



Unas palabras para los propietarios de vehículos Mazda

Le felicitamos por la elección de este Mazda. En Mazda diseñamos y fabricamos los vehículos para satisfacer completamente a nuestros clientes.

Para que pueda disfrutar al máximo de su nuevo Mazda sin problemas, le sugerimos leer este manual con atención y seguir cuidadosamente las recomendaciones descritas.

El servicio regular de su vehículo por un técnico especializado le ayudará a mantener la respuesta de su vehículo y su valor de reventa. La red de técnicos autorizados Mazda en todo el mundo le brindará la ayuda necesaria gracias a su experto servicio profesional. Su personal entrenado especialmente son los más indicados para servir su vehículo Mazda correcta y exactamente. También cuentan con el apoyo de una amplia gama de herramientas altamente especializadas y equipos especialmente desarrollados para el servicio de vehículos Mazda. Cuando su vehículo necesite de mantenimiento o servicio, le recomendamos acudir a un técnico autorizado Mazda.

Le aseguramos que todos en Mazda estamos interesados en el placentero funcionamiento de su vehículo y en que usted esté completamente satisfecho con su Mazda.



Mazda Motor Corporation
HIROSHIMA, JAPÓN

Notas importantes sobre este manual

Este manual se debe conservar en la guantera como conveniente fuente de referencia para el uso correcto de su Mazda. Si fuera necesario revender su vehículo, debe incluir este manual para el uso del próximo propietario.

Todas las especificaciones y descripciones están actualizadas al momento de la impresión. Sin embargo, el constante afán por mejorar los productos Mazda, nos permite reservarnos el derecho de hacer cambios en las especificaciones en cualquier momento sin previo aviso u obligación.

Tenga en cuenta que este manual es para todos los modelos, equipos y opciones. Por lo tanto, podría encontrarse con explicaciones sobre equipos no instalados en su vehículo.

©2017 Mazda Motor Corporation
Febrero 2017 (Impresión I)

Para usar este manual

El deseo de Mazda es ayudarle para disfrutar al máximo de la conducción de su vehículo. Cuando lea completamente su Manual del propietario podrá lograrlo de varias maneras.

Las figuras complementan las palabras para explicar mejor cómo disfrutar de su Mazda. Leyendo este manual encontrará información acerca de todas las funciones, información sobre aspectos importantes de la seguridad y sobre la forma de conducir en diferentes condiciones.

El símbolo a continuación en este manual significa "No haga esto" o "No permita que suceda esto".

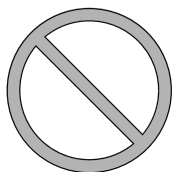

Las referencias volante a la izquierda y volante a la derecha se realizan desde la posición del conductor. A pesar de que este manual detalla un modelo con volante a la izquierda, las explicaciones también se aplican para los modelos con volante a la derecha.

Índice: Un lugar por donde se puede empezar es por el índice, que es un listado alfabético de toda la información de este manual.

También podrá encontrar varias **ADVERTENCIAS**, **PRECAUCIONES** y **NOTAS**.

ADVERTENCIA

*Una **ADVERTENCIA** indica una situación que, en el caso de que se ignore, puede causar heridas graves o la muerte.*

PRECAUCIÓN

Las **PRECAUCIONES** indican las situaciones que, en el caso de que ignoren, puede resultar herido o dañar el vehículo.

NOTA

Las **NOTAS** le brindan información y le sugieren cómo aprovechar mejor su vehículo.

El símbolo a continuación, ubicado en alguna de las partes del vehículo, indica que el manual contiene información relativa a la parte. Consulte el manual para obtener información más detallada.



Tabla de contenido

Indice pictórico Vista interior, exterior y identificación de las partes de su Mazda.	1
Equipo de seguridad esencial Información importante acerca del equipamiento de seguridad, incluyendo asientos, sistema de cinturones de seguridad, sistema de seguridad para niños y bolsas de aire SRS.	2
Antes de conducir Uso de diferentes características, incluyendo llaves, puertas, espejos y ventanillas.	3
Cuando conduce Información respecto a conducción segura y parada.	4
Características interiores Uso de los diferentes dispositivos que hacen cómodo el conducir, incluyendo el control de climatización y el sistema de audio.	5
Mantenimiento y cuidado Como mantener su Mazda en óptimas condiciones.	6
Si surge un problema Información útil para saber que hacer en caso que surja un problema con el vehículo	7
Información para el propietario Información importante para el consumidor incluyendo garantías y equipos adicionales.	8
Especificaciones Información técnica acerca de su Mazda.	9
Indice	10

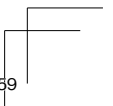
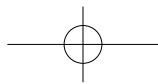
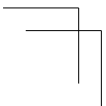
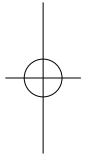
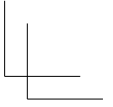
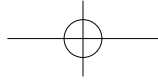
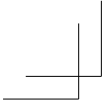

1 Índice pictórico

Vista interior, exterior e identificación de las partes de su Mazda.

Vista general del interior (Modelo con volante a la izquierda)..... 1-2

Equipamiento interior (Vista A).....	1-2
Equipamiento interior (Vista B).....	1-3
Equipamiento interior (Vista C).....	1-4
Equipamiento interior (Vista D).....	1-6

Vista general del interior (Modelo con volante a la derecha) 1-7

Equipamiento interior (Vista A).....	1-7
Equipamiento interior (Vista B).....	1-8
Equipamiento interior (Vista C).....	1-9
Equipamiento interior (Vista D).....	1-11

Vista general del exterior..... 1-12

Delantero.....	1-12
Trasero.....	1-13

Equipamiento interior (Vista A)

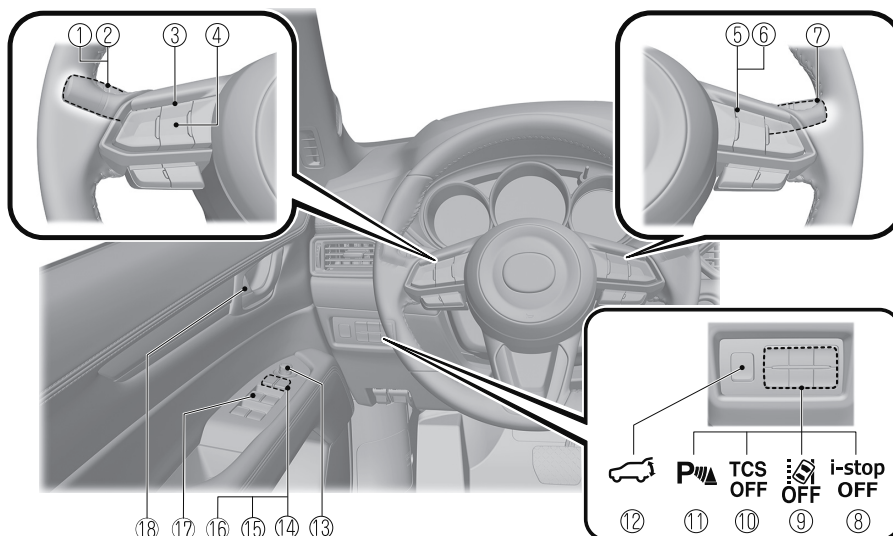

① Control de luces	página 4-79
② Señal de viraje y de cambio de pista	página 4-89
③ Interruptores de control de audio	página 5-17
④ Interruptor INFO	página 4-35, 4-39
⑤ Interruptores del control de cruceo de radar de Mazda (MRCC)	página 4-173, 4-187
⑥ Interruptores de control de velocidad de cruceo	página 4-254
⑦ Palanca de limpiador y lavador	página 4-90
⑧ Interruptor i-stop OFF	página 4-22
⑨ Interruptor OFF del sistema de asistencia de mantenimiento en carril (LAS) y el sistema de advertencia de abandono de carril (LDWS)	página 4-209
⑩ Interruptor TCS OFF	página 4-117
⑪ Interruptor de sensor de estacionamiento	página 4-284
⑫ Interruptor de compuerta trasera eléctrica	página 3-24
⑬ Interruptor de espejo exterior	página 3-43
⑭ Interruptor de bloqueo de elevalunas eléctricas	página 3-54
⑮ Interruptor de espejo plegable eléctrico	página 3-43
⑯ Interruptor de cerradura de puerta	página 3-16
⑰ Interruptores de elevalunas eléctricas	página 3-48
⑱ Seguro de puerta	página 3-20

1-2 El equipo y la posición de instalación varía de acuerdo al vehículo

Vista general del interior (Modelo con volante a la izquierda)

Equipamiento interior (Vista B)

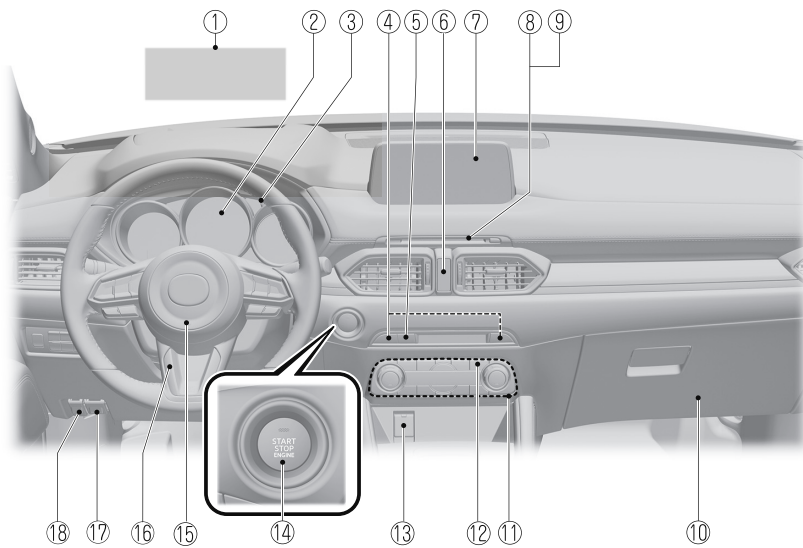

- | | |
|---|--------------------|
| ① Pantalla de conducción activa | página 4-50 |
| ② Grupo de instrumentos | página 4-27 |
| ③ Perilla de iluminación del panel de instrumentos | página 4-33 |
| ④ Interruptores de calefacción del asiento | página 2-7 |
| ⑤ Interruptor de volante calefaccionado | página 3-41 |
| ⑥ Interruptor del destellador de aviso de peligro | página 4-99 |
| ⑦ Sistema de audio | página 5-24, 5-85 |
| ⑧ Reproductor de discos compactos | página 5-32, 5-100 |
| ⑨ Reproductor de DVD | página 5-104 |
| ⑩ Guantero | página 5-175 |
| ⑪ Climatizador | página 5-4 |
| ⑫ Interruptor del desempañador de luneta trasera | página 4-96 |
| ⑬ Conector de accesorios | página 5-171 |
| ⑭ Botón pulsador de encendido | página 4-4 |
| ⑮ Bocina | página 4-99 |
| ⑯ Palanca de desbloqueo | página 3-41 |
| ⑰ Liberador del capó | página 6-21 |
| ⑱ Desbloqueo remoto de la tapa del tubo de llenado de combustible | página 3-40 |

El equipo y la posición de instalación varía de acuerdo al vehículo

1-3

Equipamiento interior (Vista C)

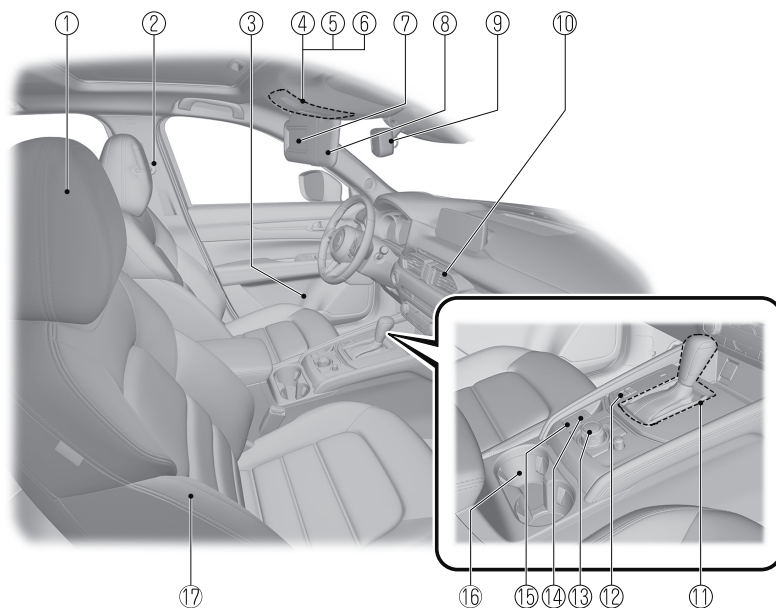

① Reposacabezas	página 2-20
② Cinturón de seguridad	página 2-22
③ Soporte para botella	página 5-174
④ Luces en el techo	página 5-168
⑤ Consola del techo	página 5-175
⑥ Interruptor de techo solar	página 3-55
⑦ Espejo cosmético	página 5-168
⑧ Parasol	página 5-168
⑨ Espejo interior	página 3-46
⑩ Salida de aire	página 5-5
⑪ Palanca de cambio/Palanca selectora	página 4-64, 4-67
⑫ Interruptor de selección de marcha	página 4-125
⑬ Interruptor del sistema de mando	página 5-85
⑭ Interruptor del freno de estacionamiento eléctrico (EPB)	página 4-102
⑮ Interruptor de la función AUTOHOLD	página 4-109
⑯ Soporte para bebidas	página 5-173
⑰ Asiento delantero	página 2-5

1-4 El equipo y la posición de instalación varía de acuerdo al vehículo

Vista general del interior (Modelo con volante a la izquierda)

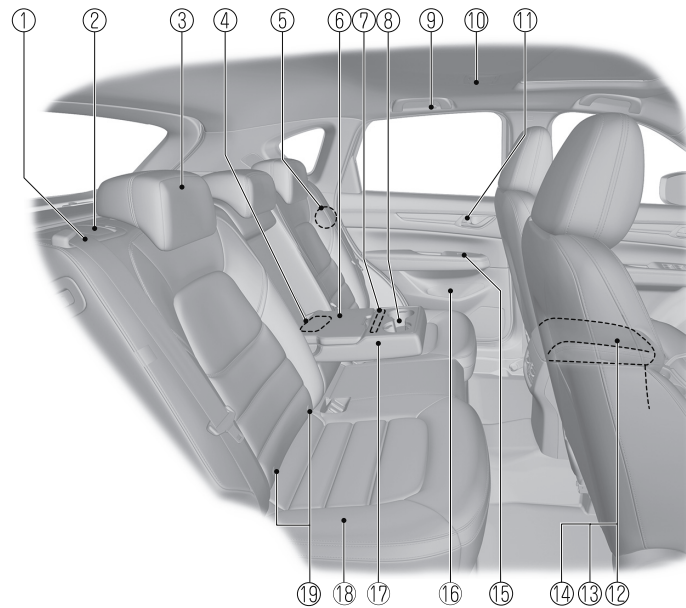

① Cinturones de seguridad.....	página 2-22
② Palanca.....	página 2-11, 2-17
③ Reposacabezas.....	página 2-20
④ Toma eléctrica USB.....	página 5-172
⑤ Seguros para niños.....	página 3-21
⑥ Caja del apoyabrazos.....	página 5-176
⑦ Interruptores de calefacción del asiento.....	página 2-18
⑧ Soporte para bebidas.....	página 5-173
⑨ Ganchos para ropa traseros.....	página 5-179
⑩ Luces para lectura de mapas traseras.....	página 5-168
⑪ Seguro de puerta.....	página 3-20
⑫ Consola central.....	página 5-176
⑬ Terminal de entrada externo.....	página 5-19
⑭ Conector de accesorios.....	página 5-171
⑮ Interruptor de elevalunas eléctrico.....	página 3-48
⑯ Soporte para botella.....	página 5-174
⑰ Apoyabrazos.....	página 2-19
⑱ Asiento trasero.....	página 2-11
⑲ Anclajes ISOFIX.....	página 2-48

El equipo y la posición de instalación varía de acuerdo al vehículo

1-5

Equipamiento interior (Vista D)

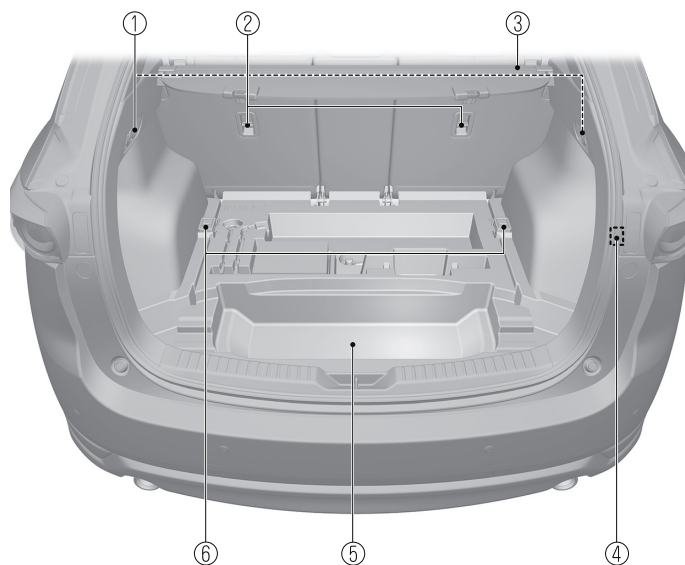

① Palancas remotas.....	página 2-11
② Soportes de anclaje.....	página 2-47
③ Cubierta del compartimiento para equipajes.....	página 3-31
④ Conector de accesorios.....	página 5-171
⑤ Compartimiento secundario de carga.....	página 5-177
⑥ Ganchos para asegurar la carga.....	página 5-177

1-6 El equipo y la posición de instalación varía de acuerdo al vehículo

Vista general del interior (Modelo con volante a la derecha)

Equipamiento interior (Vista A)

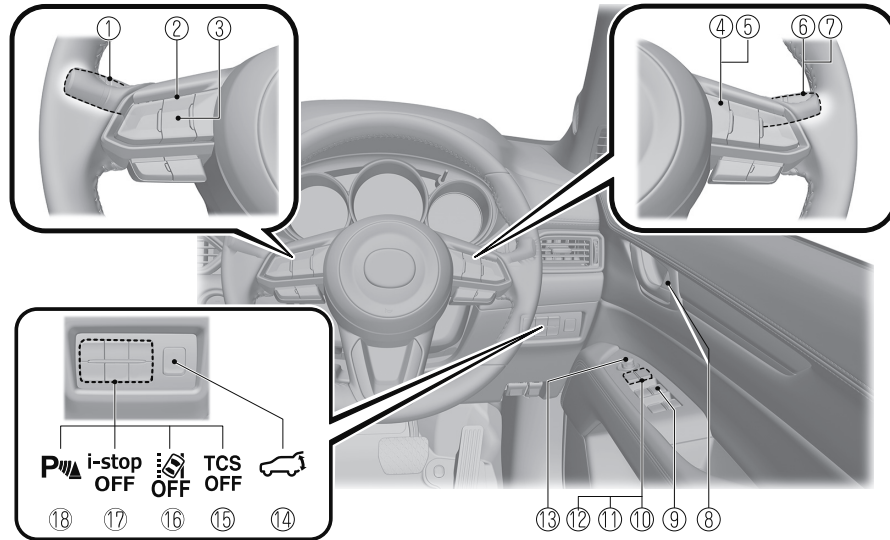

- ① Palanca de limpiador y lavador página 4-90
- ② Interruptores de control de audio página 5-17
- ③ Interruptor INFO página 4-35, 4-39
- ④ Interruptores del control de cruceo de radar de Mazda (MRCC) página 4-173, 4-187
- ⑤ Interruptores de control de velocidad de cruceo página 4-254
- ⑥ Control de luces página 4-79
- ⑦ Señal de viraje y de cambio de pista página 4-89
- ⑧ Seguro de puerta página 3-20
- ⑨ Interruptores de elevalunas eléctricos página 3-48
- ⑩ Interruptor de bloqueo de elevalunas eléctricos página 3-54
- ⑪ Interruptor de espejo plegable eléctrico página 3-43
- ⑫ Interruptor de cerradura de puerta página 3-16
- ⑬ Interruptor de espejo exterior página 3-43
- ⑭ Interruptor de compuerta trasera eléctrica página 3-24
- ⑮ Interruptor TCS OFF página 4-117
- ⑯ Interruptor OFF del sistema de asistencia de mantenimiento en carril (LAS) y el sistema de advertencia de abandono de carril (LDWS) página 4-209
- ⑰ Interruptor i-stop OFF página 4-22
- ⑱ Interruptor de sensor de estacionamiento página 4-284

El equipo y la posición de instalación varía de acuerdo al vehículo

Equipamiento interior (Vista B)

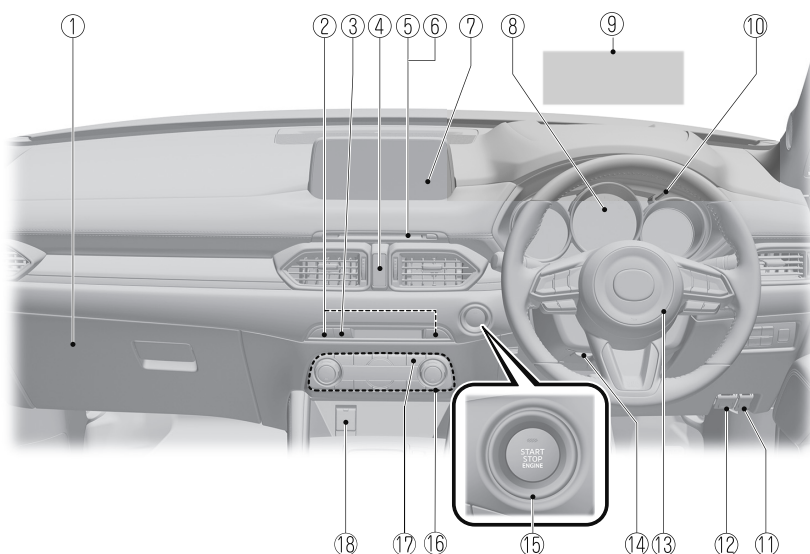

①	Guantera	página 5-175
②	Interruptores de calefacción del asiento	página 2-7
③	Interruptor de volante calefaccionado	página 3-41
④	Interruptor del destellador de aviso de peligro	página 4-99
⑤	Reproductor de discos compactos	página 5-32, 5-100
⑥	Reproductor de DVD	página 5-104
⑦	Sistema de audio	página 5-24, 5-85
⑧	Grupo de instrumentos	página 4-27
⑨	Pantalla de conducción activa	página 4-50
⑩	Perilla de iluminación del panel de instrumentos	página 4-33
⑪	Desbloqueo remoto de la tapa del tubo de llenado de combustible	página 3-40
⑫	Liberador del capó	página 6-21
⑬	Bocina	página 4-99
⑭	Palanca de desbloqueo	página 3-41
⑮	Botón pulsador de encendido	página 4-4
⑯	Climatizador	página 5-4
⑰	Interruptor del desempañador de luneta trasera	página 4-96
⑱	Conector de accesorios	página 5-171

1-8 El equipo y la posición de instalación varía de acuerdo al vehículo

Vista general del interior (Modelo con volante a la derecha)

Equipamiento interior (Vista C)

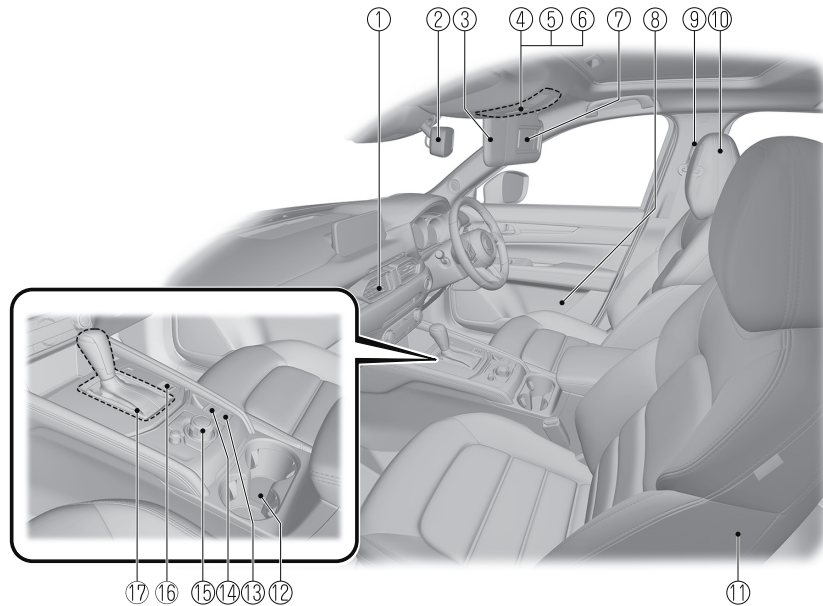

① Salida de aire.....	página 5-5
② Espejo interior.....	página 3-46
③ Parasol.....	página 5-168
④ Luces en el techo.....	página 5-168
⑤ Consola del techo.....	página 5-175
⑥ Interruptor de techo solar.....	página 3-55
⑦ Espejo cosmético.....	página 5-168
⑧ Soporte para botella.....	página 5-174
⑨ Cinturón de seguridad.....	página 2-22
⑩ Reposacabezas.....	página 2-20
⑪ Asiento delantero.....	página 2-5
⑫ Soporte para bebidas.....	página 5-173
⑬ Interruptor de la función AUTOHOLD.....	página 4-109
⑭ Interruptor del freno de estacionamiento eléctrico (EPB).....	página 4-102
⑮ Interruptor del sistema de mando.....	página 5-85
⑯ Interruptor de selección de marcha.....	página 4-125
⑰ Palanca de cambio/Palanca selectora.....	página 4-64, 4-67

El equipo y la posición de instalación varía de acuerdo al vehículo

1-9

Vista general del interior (Modelo con volante a la derecha)

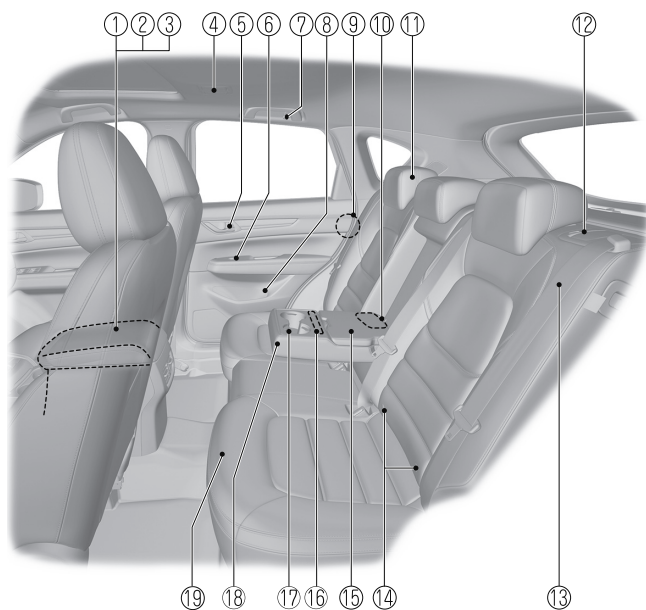

① Consola central.....	página 5-176
② Terminal de entrada externo.....	página 5-19
③ Conector de accesorios.....	página 5-171
④ Luces para lectura de mapas traseras.....	página 5-168
⑤ Seguro de puerta.....	página 3-20
⑥ Interruptor de elevalunas eléctrico.....	página 3-48
⑦ Ganchos para ropa traseros.....	página 5-179
⑧ Soporte para botella.....	página 5-174
⑨ Seguros para niños.....	página 3-21
⑩ Toma eléctrica USB.....	página 5-172
⑪ Reposacabezas.....	página 2-20
⑫ Palanca.....	página 2-11, 2-17
⑬ Cinturones de seguridad.....	página 2-22
⑭ Anclajes ISOFIX.....	página 2-48
⑮ Caja del apoyabrazos.....	página 5-176
⑯ Interruptores de calefacción del asiento.....	página 2-18
⑰ Soporte para bebidas.....	página 5-173
⑱ Apoyabrazos.....	página 2-19
⑲ Asiento trasero.....	página 2-11

1-10 El equipo y la posición de instalación varía de acuerdo al vehículo

Vista general del interior (Modelo con volante a la derecha)

Equipamiento interior (Vista D)

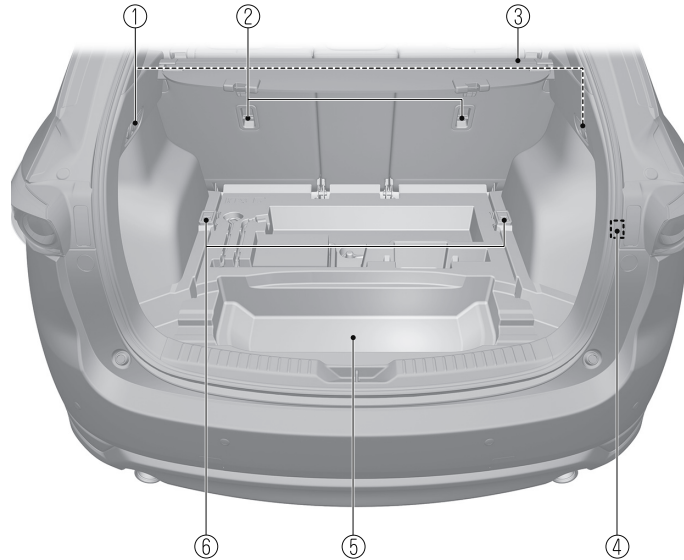

- ① Palancas remotas página 2-11
- ② Soportes de anclaje..... página 2-47
- ③ Cubierta del compartimento para equipajes..... página 3-31
- ④ Conector de accesorios..... página 5-171
- ⑤ Compartimento secundario de carga..... página 5-177
- ⑥ Ganchos para asegurar la carga..... página 5-177

El equipo y la posición de instalación varía de acuerdo al vehículo **1-11**

Vista general del exterior

Delantero

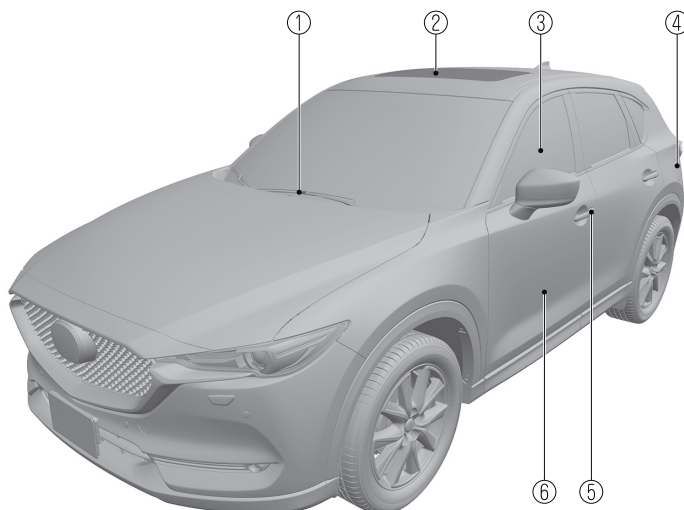

① Hojas del limpiaparabrisas	página 6-34
② Techo solar	página 3-55
③ Ventanilla	página 3-48
④ Tapa del llenador de combustible.....	página 3-39
⑤ Interruptor de solicitud	página 3-13
⑥ Puerta	página 3-11

Trasero

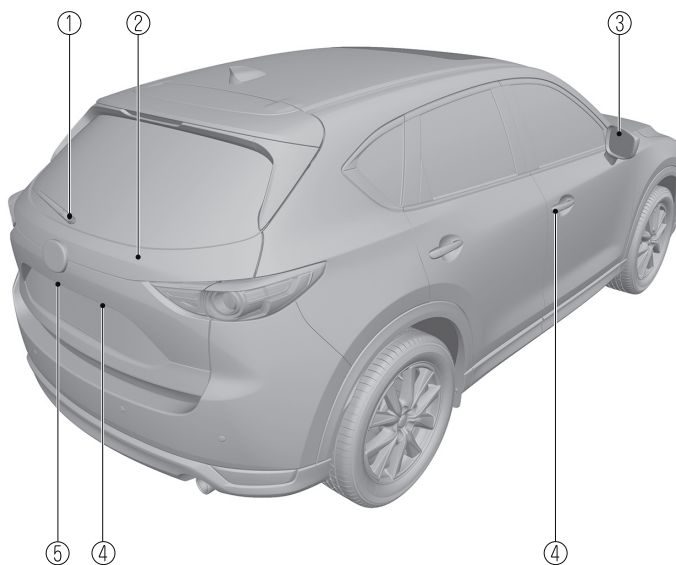

- ① Hoja del limpiador de luneta trasera página 6-38
- ② Portón trasero página 3-21
- ③ Espejo exterior página 3-43
- ④ Interruptor de solicitud página 3-13
- ⑤ Dispositivo eléctrico de apertura del portón trasero página 3-22

El equipo y la posición de instalación varía de acuerdo al vehículo

1-13

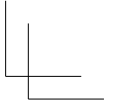
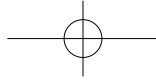
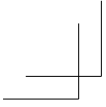

NOTAS

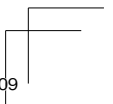
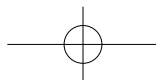
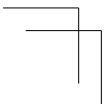
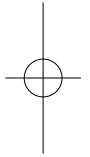

2 Equipo de seguridad esencial

Información importante acerca del equipamiento de seguridad, incluyendo asientos, sistema de cinturones de seguridad, sistema de seguridad para niños y bolsas de aire SRS.

Asientos	2-2
Precauciones del asiento	2-2
Asiento delantero	2-5
Asiento trasero	2-11
Reposacabezas	2-20
Sistemas de cinturones de seguridad.....	2-22
Precauciones de los cinturones de seguridad	2-22
Cinturón de seguridad	2-26
Sistemas de advertencia de cinturones de seguridad	2-27
Sistemas de pretensores de cinturones de seguridad y de limitación de carga	2-27
Sistema de seguridad para niños	2-30
Precauciones para el sistema de seguridad para niños	2-30
Instalación del sistema de seguridad para niños	2-37
Cuadro de conveniencia del sistema de seguridad para niños de acuerdo a las posiciones de los asientos	2-43
Instalación de sistemas de seguridad para niños	2-47
Airbags SRS.....	2-51
Precauciones del sistema de seguridad suplementario (SRS).....	2-51
Componentes del sistema de seguridad suplementarios	2-59
Como funcionan los airbags SRS	2-61
Criterio para el inflado de las bolsas de aire SRS	2-67
Limitantes para la bolsa de aire SRS	2-69
Sistema de clasificación del ocupante del asiento delantero del acompañante*	2-71
Control continuo	2-77

*Algunos modelos. **2-1**

Precauciones del asiento

ADVERTENCIA

Asegúrese que los componentes ajustables del asiento se encuentren bloqueados en su lugar:

Los asientos y respaldos ajustables que no estén bien asegurados son peligrosos. En el caso de un choque o una parada brusca, el asiento o respaldo del asiento se podría mover, causándole heridas. Asegúrese intentando deslizar el asiento hacia adelante y atrás y sacudiendo el respaldo que los componentes ajustables del asiento se encuentren bloqueados en su lugar.

Nunca deje que los niños ajusten un asiento:

Permitir que los niños ajusten un asiento es peligroso y puede resultar en heridas graves si un niño se atrapa las manos o los pies con el asiento.

No conduzca con el respaldo sin trabar:

Todos los respaldos cumplen un papel importante en la protección dentro del vehículo. Un respaldo sin trabar es muy peligroso pues puede hacer que un pasajero salga despedido o se golpee y el equipaje podría también golpear a un ocupante en caso de una frenada repentina o un choque, provocándole heridas graves. Después de ajustar a su posición el respaldo del asiento en cualquier momento, incluso cuando no hay ningún pasajero, sacuda el respaldo para asegurarse que ha quedado trabado en su lugar.

Ajuste el asiento del conductor sólo cuando el vehículo está parado:

Ajustar el asiento del conductor mientras el vehículo está en movimiento es peligroso. El conductor podría perder el control del vehículo y tener un accidente.

No modifique ni cambie los asientos delanteros:

Modificar o cambiar los asientos delanteros como al reponer el tapizado o aflojar cualquier perno es peligroso. Los asientos delanteros tienen componentes de las bolsas de aire o esenciales para el sistema de seguridad suplementario. Esas modificaciones pueden dañar el sistema de seguridad suplementario y pueden resultar en heridas graves. Consulte a un técnico autorizado Mazda si fuera necesario desmontar o volver a instalar los asientos delanteros.

 **ADVERTENCIA****No conduzca con los asientos delanteros dañados:**

Conducir con los asientos delanteros dañados, como los almohadones de asientos rotos o dañados hasta el uretano, es peligroso. Un choque, incluso uno no lo suficientemente fuerte como para inflar las bolsas de aire, puede dañar los asientos delanteros que tienen componentes de las bolsas de aire o esenciales para el sistema de seguridad suplementario. Si sufriera otro choque, una bolsa de aire podría no inflarse, lo que puede ocasionar heridas. Después de un choque siempre haga inspeccionar los asientos delanteros, los pretensores de cinturones de seguridad delanteros y las bolsas de aire en un técnico autorizado Mazda.

No conduzca con ninguno de los asientos delanteros reclinados:

Ir sentado con el respaldo inclinado con el vehículo en movimiento es peligroso porque no se tiene toda la protección de los cinturones de seguridad. En caso de una frenada brusca o un accidente, se puede deslizar debajo del cinturón de falda y sufrir heridas internas serias. Para lograr el máximo de protección se debe viajar sentado con el respaldo lo más derecho posible.

No coloque objetos como un almohadón entre el respaldo y su espalda:

Colocar un objeto como un almohadón entre el respaldo y su espalda es peligroso debido a que Ud. no podrá mantener una postura de conducción segura y el cinturón de seguridad no funcionará en toda su capacidad en caso de un choque, lo que puede resultar en un accidente serio, heridas graves o muertes.

No coloque objetos debajo del asiento:

El objeto podría quedar atrapado y hacer que el asiento no se fije con seguridad y resultar en un accidente.

No amontone carga más arriba del respaldo de los asientos:

Amontonar equipaje u otras cargas por encima de los respaldos de los asientos es peligroso. En caso de una frenada brusca o un accidente, los objetos pueden volar y salir proyectados y golpear o lastimar a los pasajeros.

Asegúrese que el equipaje y carga están bien seguros antes de conducir:

No asegurar el equipaje y la carga mientras conduce es peligroso pues se puede mover o aplastar en caso de una parada brusca o un choque y podría causarle heridas.

Asientos

ADVERTENCIA

Nunca deje que una persona se siente o se pare sobre un respaldo mientras el vehículo está en movimiento:

Conducir con una persona sobre el respaldo plegado es peligroso. Permitir que un niño viaje sentado sobre un respaldo plegado es muy peligroso. En el caso de una frenada brusca o incluso un choque menor, un niño que no se encuentre en un asiento adecuado o un sistema de seguridad para niños o no use el cinturón de seguridad podría ser proyectado hacia adelante, atrás o incluso hacia afuera del vehículo resultando en heridas serias o la muerte. El niño en el área de equipaje puede golpearse con otros ocupantes y sufrir heridas serias.

PRECAUCIÓN

- Cuando se use un asiento, tenga cuidado de no poner sus manos o dedos cerca de las partes del asiento que estén en movimiento o en el adorno lateral para evitar heridas.
- Cuando mueva los asientos, asegúrese que no haya ninguna carga en el área alrededor. Si se atrapa la carga se podría dañar.
- **(Asiento manual)**
Al mover los asientos hacia delante y atrás o volver a colocar el respaldo inclinado en su posición vertical, asegúrese de sostener el respaldo con la mano. Si no sostiene el respaldo, el asiento se podría mover repentinamente y provocarle heridas.

NOTA

- Al volver a colocar un asiento trasero en su posición original, ponga el cinturón de seguridad en su posición normal. Verifique que el cinturón de seguridad puede ser extraído y que se retrae.
- **(Asiento eléctrico)**
El ajuste eléctrico del almohadón funciona por medio de motores. Los motores se pueden averiar si funcionan excesivamente por ello se debe evitar el uso continuo.
 - Evite el uso continuo del ajuste eléctrico estando el motor parado, para evitar que se descargue la batería. El ajustador consume gran cantidad de energía.
 - No use el interruptor para hacer más de un ajuste a la vez.

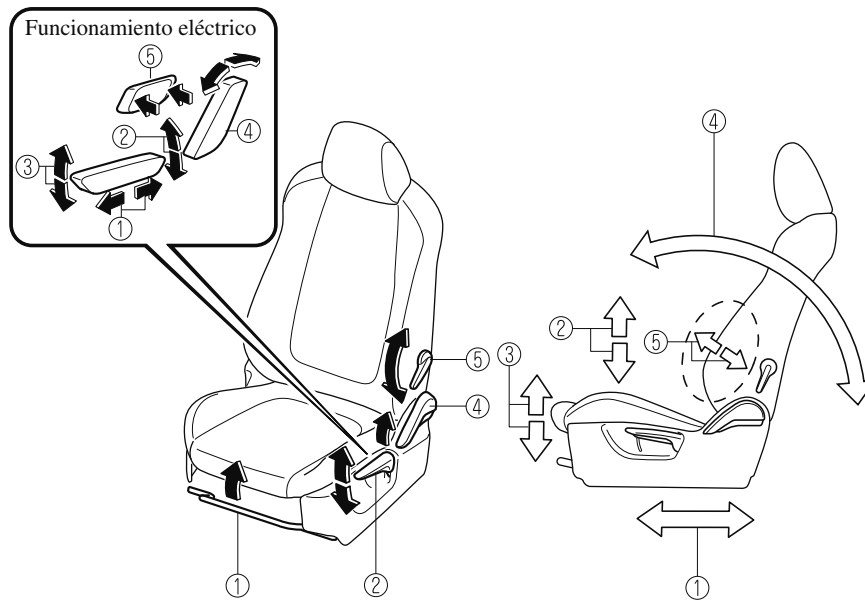
Asiento delantero**▼ Funcionamiento del asiento****① Deslizamiento del asiento**

(Asiento manual)

Para mover el asiento hacia adelante o hacia atrás, levante la palanca y deslice el asiento a la posición deseada y suelte la palanca.

Asegúrese que su palanca vuelve a su posición original y el asiento queda trabado en su lugar intentándolo empujar hacia adelante y hacia atrás.

(Asiento eléctrico)

Para deslizar el asiento, mueva el interruptor de ajuste del lado de afuera del asiento hacia adelante o hacia atrás y manténgalo en esa posición. Suelte el interruptor cuando el asiento está en la posición deseada.

② Ajuste de la altura*

(Asiento manual)

Para ajustar la altura del asiento, mueva la palanca hacia arriba o abajo.

(Asiento eléctrico)

Para ajustar la altura del asiento, mueva el interruptor hacia arriba o abajo.

③ Ajuste de altura del borde delantero del almohadón del asiento (Asiento eléctrico del conductor)

Para ajustar la altura delantera del almohadón del asiento, levante o baje la parte delantera del interruptor de deslizamiento elevación.

*Algunos modelos.

2-5

Asientos

④ **Inclinación del respaldo**

(Asiento manual)

Para cambiar el ángulo de inclinación del respaldo, inclínese hacia adelante ligeramente levantando la palanca. A continuación, inclínese hacia atrás hasta la posición deseada y suelte la palanca.

Asegúrese que su palanca vuelve a su posición original y el respaldo queda trabado en su lugar intentándolo empujar hacia adelante y hacia atrás.

(Asiento eléctrico)

Para cambiar el ángulo del respaldo, oprima la parte delantera o trasera del interruptor de inclinación. Suelte el interruptor cuando el asiento está en la posición deseada.

⑤ **Ajuste del soporte lumbar (Asiento del conductor)***

(Asiento manual)

Para aumentar la dureza del asiento, mueve la palanca hacia abajo. Mueva la palanca hacia arriba para disminuir la firmeza.

(Asiento eléctrico)

Para aumentar la dureza del asiento, mantenga oprimiendo la parte delantera del interruptor a la posición deseada, luego suéltelo.

Oprima la parte trasera del interruptor para reducir la firmeza.

▼ Calefacción del asiento*

Los asientos delanteros tienen calefacción eléctrica. El conmutador de arranque debe estar en la posición ON.

Pulse el interruptor de la calefacción del asiento mientras el conmutador de arranque está en la posición ON para activar la calefacción del asiento. Los indicadores se encienden para indicar que la calefacción del asiento está funcionando. El modo cambia de la siguiente manera cada vez que se pulsa el interruptor de calefacción del asiento.

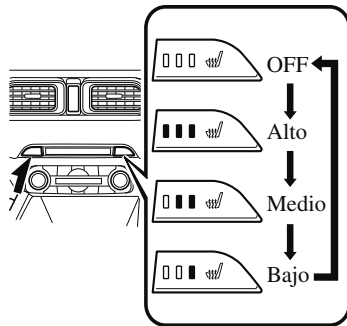
**⚠ ADVERTENCIA**

Tenga cuidado cuando use el calentador de asiento:

El calor de la calefacción del asiento puede estar demasiado alto para algunas personas, tal como se indica a continuación, y puede provocar quemaduras de baja temperatura.

- *Bebés, niños pequeños, personas mayores y personas con dificultades físicas*
- *Personas con piel delicada*
- *Personas que estén muy fatigadas*
- *Personas intoxicadas*
- *Personas que hayan tomado medicamentos que inducen al sueño, como píldoras para dormir o medicamentos para los resfríos*

No use el calentador de asiento nada que tenga la capacidad de retener humedad como una sábana o almohadón en el asiento:

El asiento podría calentarse excesivamente y causarle quemaduras de baja temperatura.

No use el calentador de asiento incluso cuando duerma una siesta en el vehículo:

El asiento podría calentarse excesivamente y causarle quemaduras de baja temperatura.

No coloque objetos pesados con proyecciones filosas en el asiento, ni inserte agujas o pasadores en el:

Esto podría hacer que el asiento se caliente demasiado y resultar en heridas debido a quemaduras leves.

*Algunos modelos.

2-7

Asientos

PRECAUCIÓN

No use solventes orgánicos para limpiar el asiento. Podría dañar la superficie del asiento y el calentador.

NOTA

- Si el encendido está desconectado mientras la calefacción del asiento está funcionando (alta, media o baja) y luego se vuelve a ON, la calefacción del asiento funcionará automáticamente a la temperatura ajustada antes de desconectar el encendido.
- Use la calefacción del asiento cuando el motor está funcionando. Dejar la calefacción del asiento encendida durante un largo tiempo con el motor apagado puede hacer que la batería se descargue.
- La temperatura de la calefacción del asiento no se puede ajustar más de Alta, Media o Baja debido a que la calefacción del asiento está controlado por el termóstato.

▼ **Memoria de posición de conducción***

La posición de conducción deseada se puede recuperar después de programarla. Se pueden programar las siguientes posiciones de conducción.

- Posición de asiento del conductor (deslizamiento de asiento, ajuste de altura, borde delantero del almohadón, reclinación de asiento)
Consulte la sección Funcionamiento del asiento en la página 2-5.
- Visualización de conducción activa (posición de visualización, nivel de brillo, información de visualización)
Consulte la sección Exhibición de conducción activa en la página 4-50.

PRECAUCIÓN

No coloque los dedos o las manos alrededor del botón del asiento mientras la función de memoria del asiento esté funcionando. El asiento se mueve automáticamente mientras la función de memoria de asiento está funcionando y se puede pellizcar y lastimar los dedos o manos.

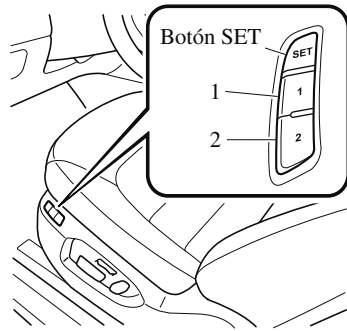

La posición de conducción se puede programar u operar usando los botones situados al lado del asiento o la llave.

NOTA

- El ajuste de soporte lumbar no se puede programar.
- Las posiciones de asiento individual se pueden programar para los dos botones de programación disponibles a un lado del asiento del conductor, además de una posición para cada llave registrada.
- Si se ha realizado el mantenimiento del vehículo y se le ha desconectado la batería, las posiciones de asiento programadas serán borradas. Vuelva a programar las posiciones de asiento.

Programación

1. Verifique que se ha levantado el freno de estacionamiento.
2. **(Transmisión automática)**
Asegúrese que la palanca selectora está en la posición P.
3. Arranque el motor.
4. Ajuste el asiento y la visualización de conducción activa a la posición de conducción deseada.
5. Pulse el botón SET en el asiento hasta que se escuche un bip.
6. Realice uno de los siguientes ajustes durante los 5 segundos posteriores a haber completado el paso 5 anterior:

- **Programación usando un botón situado a un lado del asiento**

Pulse el botón que desea programar, el botón 1 o 2, hasta que escuche un bip.

- **Programación usando la llave**

Pulse el botón de la llave  hasta que escuche un bip.

NOTA

Si escucha el bip tres veces, se cancelará el funcionamiento.



Asientos

Para mover la posición de conducción a la posición programada

(Usando un botón a un lado del asiento)

1. Verifique que se ha levantado el freno de estacionamiento.
2. **(Transmisión automática)**
Asegúrese que la palanca selectora está en la posición P.
3. Arranque el motor.
4. Pulse el botón de programación para la posición de conducción que desea recuperar (botón 1 o 2).
5. Se escucha un bip cuando se completa el ajuste de posición de conducción.



NOTA

- Si no se cambia el movimiento de la posición de conducción, solo escuchará el bip.
- Se puede recuperar una posición de asiento incluso con el motor apagado.
- En los siguientes casos se cancela el ajuste de posición de conducción:
 - Cualquiera de los interruptores de ajuste de asiento sean usados.
 - Se pulsa el botón SET.
 - Se oprima el botón de programación 1 o 2.
 - Se usa el botón de la llave  o el botón .
 - El vehículo se comienza a mover.
 - Se ajusta la visualización de conducción activa.

(Usando una llave programada)

1. Abra las puertas pulsando el interruptor de petición o el botón de la llave .
2. Después de abrir los seguros de las puertas, el ajuste de posición del asiento comienza 40 segundos de abrir la puerta del conductor, y se escucha un bip cuando termina la operación.
3. Verifique que se ha levantado el freno de estacionamiento.
4. **(Transmisión automática)**
Asegúrese que la palanca selectora está en la posición P.
5. Arranque el motor.
6. Comienza el ajuste de la visualización de conducción activa.

NOTA

- Si no se mueve la posición de conducción, no se escuchará el bip.
- En los siguientes casos se cancela el ajuste de posición de conducción:
 - Cualquiera de los interruptores de ajuste de asiento sean usados.
 - Se pulsa el botón SET.
 - Se oprima el botón de programación 1 o 2.
 - Se usa el botón de la llave  o el botón .
 - El vehículo se comienza a mover.
 - Se ajusta la visualización de conducción activa.

Borrado de las posiciones de conducción programadas**(Borrado de las posiciones de conducción programadas en la llave)**

1. Coloque el conmutador de arranque en la posición OFF.
2. Pulse el botón SET situado a un lado del asiento hasta que se escuche un bip.
3. Después que suena el bip, pulse el botón de la llave  en menos de 5 segundos hasta que escuche un bip.

NOTA

Si escucha el bip tres veces, se cancelará el funcionamiento.

Asiento trasero**▼ Divididos plegables**

Bajando los respaldos de asientos traseros se puede expandir el espacio del compartimiento para equipajes.

 ADVERTENCIA

Asegure la carga firmemente en el compartimiento para equipajes cuando se transporta con los respaldos de los asientos plegados:

Conducir sin asegurar la carga y el equipaje firmemente es peligroso pues se podría mover y obstruir la conducción al querer frenar de emergencia o un choque resultando en un accidente inesperado.

 PRECAUCIÓN

Si no se sujeta el respaldo con la mano, se podría mover repentinamente y provocarle heridas.

Asientos

Plegado de ambos respaldos

PRECAUCIÓN

Verifique la posición de un asiento delantero antes de plegar un respaldo trasero. Dependiendo de la posición de un asiento delantero, podría no ser posible plegar completamente un respaldo trasero debido a que podría golpear el respaldo del asiento delantero lo que puede rayar o dañar el asiento delantero o su bolsillo. Si fuera necesario baje o desmonte el reposacabezas de los asientos exteriores traseros.

NOTA

Al plegar hacia abajo el respaldo izquierdo, el respaldo central se pliegue hacia abajo al mismo tiempo.

Uso de la palanca remota*

1. **(Con calefacción del asiento trasero)**
Apague el interruptor de la calefacción del asiento trasero.
Consulte la sección Calefacción del asiento en la página 2-18.
2. Después de verificar que los asientos traseros están vacíos, abra la compuerta trasera y baje el respaldo que desea plegar usando la palanca remota.
Cuando pliegue el lado izquierdo, haga funcionar la parte exterior de la palanca remota.

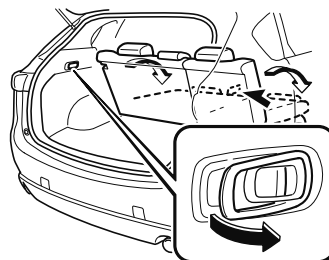

⚠ ADVERTENCIA

Retire siempre el sistema de seguridad para niños del asiento trasero antes de usar la palanca remota para el asiento trasero:

Usar la palanca remota mientras haya un sistema de seguridad para niños mirando hacia atrás en el asiento trasero es peligroso. Puede producirle heridas al niño que se encuentra sentado en el sistema de seguridad para niños al plegarse repentinamente hacia adelante el respaldo del asiento trasero.

Asegúrese que no hay nadie en el área del asiento trasero antes de usar (tirando de ella) la palanca remota:
No verificar el área del asiento trasero para que pueda ser usado por personas antes de plegar los respaldos con la correa/la palanca remota es peligroso. El área del asiento trasero es difícil de ver desde la parte de atrás del vehículo. Usar (tirando de ella) la palanca remota sin una comprobación previa, puede provocar heridas a una persona en el caso de que el respaldo del asiento trasero se pliegue de forma súbita hacia delante.

⚠ PRECAUCIÓN

- Antes de plegar los respaldos hacia abajo con la palanca remota, asegúrese que no haya ninguna bebida en el soporte para bebidas trasero. Si pliega los respaldos con la palanca remota con una bebida en el soporte para bebidas puede manchar o dañar el almohadón y respaldo del asiento.
- Tenga cuidado con lo siguiente cuando utilice la palanca remota:
 - En una bajada, el respaldo se podría caer hacia adelante más rápidamente que cuando el vehículo se encuentra en una superficie plana.
 - En una subida, el respaldo podría no plegarse hacia adelante. Cuando los respaldos no se puedan plegar hacia adelante con la palanca, tire del respaldo trasero hacia delante desde el interior del vehículo.
- **(Pliegue el respaldo izquierdo)**
Tenga cuidado cuando use la palanca remota con el respaldo central plegado. Si una persona que se encuentra sentada en el asiento trasero derecho coloca su mano en el respaldo central, se podría pellizcar con el respaldo o un componente del asiento sufriendo heridas.



Asientos

Uso de la palanca

1. **(Con calefacción del asiento trasero)**
Apague el interruptor de la calefacción del asiento trasero.
Consulte la sección Calefacción del asiento en la página 2-18.
2. Tire de la palanca y pliegue el respaldo hacia adelante.

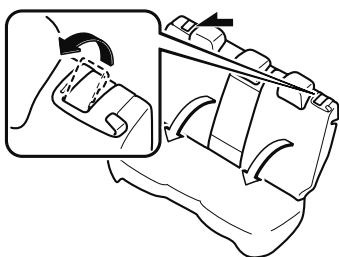

Plegado únicamente del respaldo central

Uso de la palanca remota*

1. **(Con calefacción del asiento trasero)**
Apague el interruptor de la calefacción del asiento trasero.
Consulte la sección Calefacción del asiento en la página 2-18.
2. Si el reposacabezas, central se encuentra en la posición de usar, guárdelo.
3. Después de verificar que el asiento central está vacío, abra la compuerta trasera y tire de la palanca remota interior de la izquierda del compartimento para equipajes.

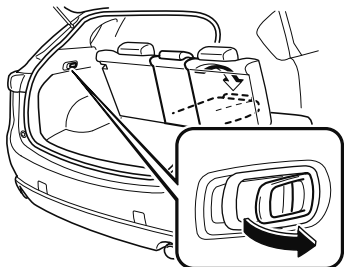

2-14 *Algunos modelos.

⚠ ADVERTENCIA

Retire siempre el sistema de seguridad para niños del asiento trasero antes de usar la palanca remota para el asiento trasero:

Usar la palanca remota mientras haya un sistema de seguridad para niños mirando hacia atrás en el asiento trasero es peligroso. Puede producirle heridas al niño que se encuentra sentado en el sistema de seguridad para niños al plegarse repentinamente hacia adelante el respaldo del asiento trasero.

Asegúrese que no hay nadie en el área del asiento trasero antes de usar (tirando de ella) la palanca remota:
No verificar el área del asiento trasero para que pueda ser usado por personas antes de plegar los respaldos con la correa/la palanca remota es peligroso. El área del asiento trasero es difícil de ver desde la parte de atrás del vehículo. Usar (tirando de ella) la palanca remota sin una comprobación previa, puede provocar heridas a una persona en el caso de que el respaldo del asiento trasero se pliegue de forma súbita hacia delante.

⚠ PRECAUCIÓN

- Antes de plegar los respaldos hacia abajo con la palanca remota, asegúrese que no haya ninguna bebida en el soporte para bebidas trasero. Si pliega los respaldos con la palanca remota con una bebida en el soporte para bebidas puede manchar o dañar el almohadón y respaldo del asiento.
- Tenga cuidado con lo siguiente cuando utilice la palanca remota:
 - En una bajada, el respaldo se podría caer hacia adelante más rápidamente que cuando el vehículo se encuentra en una superficie plana.
 - En una subida, el respaldo podría no plegarse hacia adelante. Cuando los respaldos no se puedan plegar hacia adelante con la palanca, tire del respaldo trasero hacia delante desde el interior del vehículo.

Uso de la correa

1. **(Con calefacción del asiento trasero)**
Apague el interruptor de la calefacción del asiento trasero.
Consulte la sección Calefacción del asiento en la página 2-18.
2. Si el reposacabezas, central se encuentra en la posición de usar, guárdelo.
3. Tire de la correa en la parte de atrás del respaldo para plegar el respaldo hacia delante.

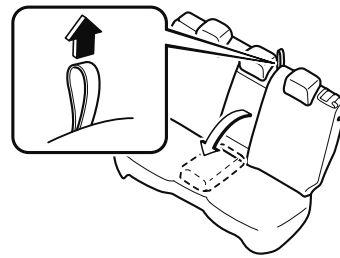

Asientos

Para volver a colocar los respaldos en la posición vertical

ADVERTENCIA

Asegúrese siempre de tirar los cinturones de seguridad para afuera de abajo de los respaldos:

Es peligroso tener un cinturón de seguridad apretado debajo de un respaldo después que el respaldo se vuelve a su posición vertical. En caso de un choque o frenada repentina, el cinturón de seguridad no le brindará una protección adecuada.

Al volver a colocar el respaldo de asiento en su posición vertical, asegúrese que está firmemente bloqueado y que la indicación roja no está visible.

Si la indicación roja está visible, el respaldo no está bloqueado. Si se conduce el vehículo sin bloquear el respaldo del asiento, se podría plegar repentinamente y provocar un accidente.

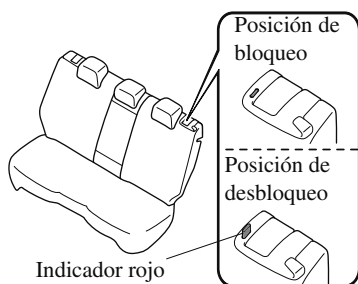

1. Asegúrese de que el cinturón de seguridad pasa a través de la guía del cinturón de seguridad.



2. Pulse el respaldo del asiento hacia atrás y bloquéelo en su lugar. Después de volver el respaldo del asiento a su posición vertical, asegúrese que está bien bloqueado.

▼ Reclinación del asiento trasero**⚠ ADVERTENCIA**

Después de ajustar el respaldo, asegúrese de que está bien bloqueado y que la indicación roja no se puede ver al intentar mover ligeramente el respaldo hacia delante y hacia atrás. Si la indicación roja está visible, el respaldo no está bloqueado. Si se conduce el vehículo con el respaldo desbloqueado, se podría mover de forma brusca y la postura del ocupante sentado se haría inestable, provocando un accidente.

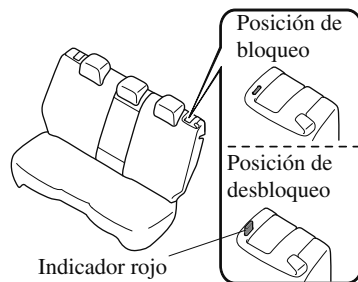
**⚠ PRECAUCIÓN**

Al ajustar el respaldo del asiento, siempre sostenga el respaldo del asiento con una mano. Si no se sujeta el respaldo con la mano, se podría mover repentinamente y provocarle heridas.

NOTA

Al ajustar el respaldo izquierdo, el respaldo central se mueve al mismo tiempo.

Los respaldos izquierdo y derecho del asiento trasero se pueden ajustar de forma independiente.

Recline el respaldo tirando hacia arriba de la palanca.

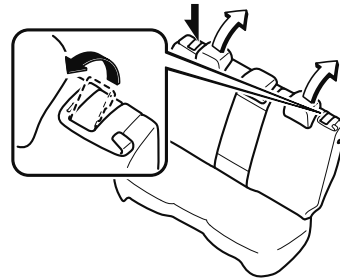

Asientos

▼ Calefacción del asiento*

Los asientos traseros tienen calefacción eléctrica. El conmutador de arranque debe estar en la posición ON.

Pulse el interruptor de la calefacción del asiento mientras el conmutador de arranque está en la posición ON para activar la calefacción del asiento. Los indicadores se encienden para indicar que la calefacción del asiento está funcionando. El modo cambia de la siguiente manera cada vez que se pulsa el interruptor de calefacción del asiento. Al utilizar la calefacción del asiento, pliegue el reposabrazos hacia delante. Consulte la sección Apoyabrazos en la página 2-19.

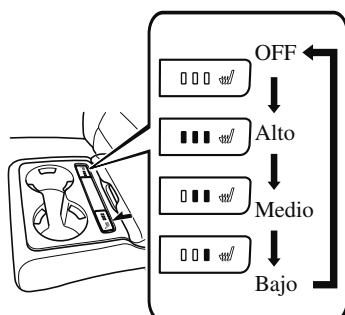

⚠ ADVERTENCIA

Tenga cuidado cuando use el calentador de asiento:

El calor de la calefacción del asiento puede estar demasiado alto para algunas personas, tal como se indica a continuación, y puede provocar quemaduras de baja temperatura.

- *Bebés, niños pequeños, personas mayores y personas con dificultades físicas*
- *Personas con piel delicada*
- *Personas que estén muy fatigadas*
- *Personas intoxicadas*
- *Personas que hayan tomado medicamentos que inducen al sueño, como píldoras para dormir o medicamentos para los resfriados*

No use el calentador de asiento nada que tenga la capacidad de retener humedad como una sábana o almohadón en el asiento:

El asiento podría calentarse excesivamente y causarle quemaduras de baja temperatura.

No use el calentador de asiento incluso cuando duerma una siesta en el vehículo:

El asiento podría calentarse excesivamente y causarle quemaduras de baja temperatura.

No coloque objetos pesados con proyecciones filosas en el asiento, ni inserte agujas o pasadores en él:
Esto podría hacer que el asiento se caliente demasiado y resultar en heridas debido a quemaduras leves.

⚠ PRECAUCIÓN

- Antes de plegar un respaldo trasero, asegúrese que el interruptor del calentador del asiento trasero está desconectado. Si se pliega un respaldo trasero mientras el calentador de asiento trasero está funcionando, podría calentar excesivamente el asiento y dañar la superficie del asiento.
- No use solventes orgánicos para limpiar el asiento. Podría dañar la superficie del asiento y el calentador.

NOTA

- Use la calefacción del asiento cuando el motor está funcionando. Dejar la calefacción del asiento encendida durante un largo tiempo con el motor apagado puede hacer que la batería se descargue.
- Cuando se apague el motor mientras los calentadores de asientos están funcionando y se cambia el encendido a ON, los calentadores de asiento no se volverán a conectar automáticamente. Además, el calentador de asientos se detiene automáticamente después de que se usen los calentadores de asiento durante aproximadamente 90 minutos. Para conectar el calentador de asiento, oprima otra vez el interruptor.
- La temperatura de la calefacción del asiento no se puede ajustar más de Alta, Media o Baja debido a que la calefacción del asiento está controlado por el termóstato.

▼ Apoyabrazos*

El apoyabrazos trasero en el centro del respaldo trasero se puede usar (si no hay un ocupante en el asiento central) o levantar.

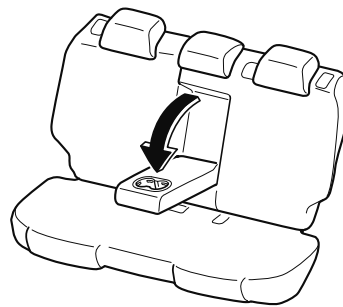
**⚠ ADVERTENCIA**

Nunca ponga sus manos y dedos alrededor de las partes en movimiento del asiento y el apoyabrazos:
Poner sus manos y dedos cerca de partes en movimiento del asiento y el apoyabrazos es peligroso pues puede resultar en heridas.

*Algunos modelos. **2-19**

Asientos

Reposacabezas

Su vehículo está equipado con reposacabezas en todos los asientos exteriores y en el asiento trasero central. Los reposacabezas son para que no sufra heridas en el cuello Ud y los pasajeros.

ADVERTENCIA

Se debe conducir siempre con los reposacabezas insertados cuando se usan los asientos y asegúrese de que están correctamente ajustados. Además, levante siempre los reposacabezas de todos los asientos traseros exteriores cuando los esté usando.

Conducir con los reposacabezas demasiado bajos o desmontados es peligroso. Sin soporte detrás de su cabeza, su cuello se podría herir gravemente en caso de un choque.

▼ Ajuste de la altura

Ajuste el reposacabezas de forma que el centro esté a la altura de la parte superior de las orejas del pasajero.

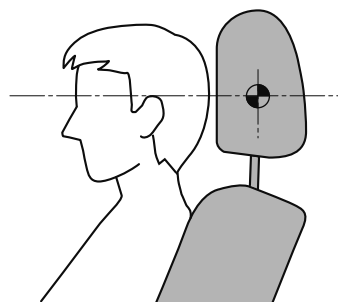

Para levantar el reposacabezas, tire del mismo hasta dejarlo en la posición deseada.

Para bajar el reposacabezas, y empuje el reposacabezas hacia abajo.

Asiento exterior delantero

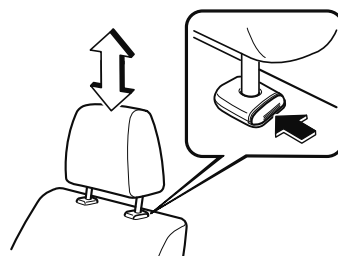

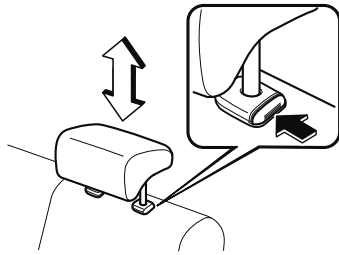
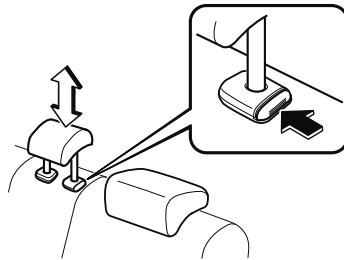
Asiento exterior trasero**Asiento central trasero****▼ Desmontaje/Instalación**

Para desmontar los reposacabezas, tire de ellos hacia arriba mientras presiona el seguro.

Para instalar el apoyacabezas, inserte las patas dentro de los orificios mientras presiona el seguro.

⚠ ADVERTENCIA

Se debe conducir siempre con los reposacabezas insertados cuando se usan los asientos y asegúrese que están correctamente instalados:

Conducir con los reposacabezas sin instalar es peligroso. Sin soporte detrás de su cabeza, su cuello se podría herir gravemente en caso de un choque.

Después de instalar un reposacabezas, intente levantarlo para asegurarse que no se sale:

Conducir con un reposacabezas sin sujetar es peligroso ya que la efectividad del reposacabezas será reducida lo que puede hacer que se salga del asiento.

⚠ PRECAUCIÓN

- Al instalar el reposacabezas, asegúrese que está instalado correctamente con la parte delantera del reposacabezas hacia delante. Si el reposacabezas está instalado incorrectamente, se podría salir del asiento durante un choque y resultar en heridas.
- Los reposacabezas en cada uno de los asientos delanteros y traseros están diseñados especialmente para cada asiento. No cambie los reposacabezas de posiciones. Si un reposacabezas no está instalado correctamente en la posición del asiento, la efectividad del reposacabezas durante un choque se verá comprometida lo que puede resultar en heridas.

Sistemas de cinturones de seguridad

Precauciones de los cinturones de seguridad

Los cinturones de seguridad reducen la posibilidad de sufrir heridas en caso de accidentes o frenadas bruscas. Mazda recomienda que el conductor y todos los pasajeros usen los cinturones de seguridad en todo momento.

Todos los asientos tienen cinturones de cintura/hombro. Estos cinturones también tienen retractores con trabas de inercia para que no molesten cuando no se usan. Las trabas permiten que los cinturones queden confortables, pero se traban automáticamente en caso de un accidente.

ADVERTENCIA

Use siempre su cinturón de seguridad y asegúrese que todos los pasajeros están bien protegidos:

Es extremadamente peligroso no usar un cinturón de seguridad. En caso de accidente, los pasajeros que no usan cinturones de seguridad pueden golpear a alguien o golpearse con el interior del vehículo o incluso salir proyectados del vehículo. Pueden sufrir heridas graves o incluso la muerte. En el mismo accidente, los pasajeros que usan cinturones de seguridad estarán más seguros.

No use los cinturones de seguridad si están doblados:

Los cinturones de seguridad doblados son peligrosos. En caso de accidente, todo el ancho del cinturón no podrá absorber el impacto. Esto hará más fuerza sobre los huesos debajo del cinturón, causándole heridas graves o la muerte. Por lo tanto, si su cinturón de seguridad está torcido, deberá enderezar el cinturón de seguridad para eliminar las torceduras y permitir usar todo el ancho del cinturón.

Nunca use un cinturón de seguridad para más de una persona a la vez:

Usar un cinturón de seguridad para más de un pasajero a la vez es peligroso. Un cinturón de seguridad usado de esa manera no podrá dispersar el impacto adecuadamente y los dos pasajeros se podrían golpear entre sí y sufrir heridas graves o incluso morir. Nunca use un cinturón para más de una persona a la vez y siempre use el vehículo con cada ocupante debidamente protegido.

No use un vehículo con un cinturón de seguridad dañado:

Usar un cinturón de seguridad dañado es peligroso. En un accidente el tejido del cinturón se podría dañar. Un cinturón de seguridad dañado no proveerá de adecuada protección. Haga que un técnico experto, le recomendamos un técnico autorizado Mazda inspeccione los sistemas de los cinturones de seguridad que estaban en uso durante un accidente antes de volver a usarlos.

Sistemas de cinturones de seguridad

ADVERTENCIA

Haga cambiar inmediatamente los cinturones de seguridad si el pretensor o el limitador de carga están usados:

Luego de un choque siempre haga inspeccionar los pretensores de cinturones de seguridad y las bolsas de aire inmediatamente en un técnico experto, le recomendamos un técnico autorizado Mazda. Como las bolsas de aire, los pretensores de cinturones de seguridad y los limitadores de carga sólo funcionarán una vez y deberán ser reemplazados después de cualquier choque que los haya activado. Si los pretensores de cinturones de seguridad y los limitadores de carga no son cambiados, el riesgo de heridas en caso de un choque puede aumentar.

Ubicación de la parte del hombro del cinturón de seguridad:

Ubicar mal la parte del hombro del cinturón de seguridad es peligroso. Asegúrese que la parte del hombro del cinturón de seguridad se encuentra cruzando por el hombro y próximo al cuello, pero nunca debajo del brazo, detrás del cuello ni sobre el lado interior del hombro.

Colocación de la parte de la falda del cinturón de seguridad:

La parte de la falda del cinturón de seguridad usada muy alta es peligrosa. En caso de accidente, concentrará la fuerza del impacto en el área abdominal causando heridas graves. Use la parte de la falda del cinturón de seguridad bien firme y tan bajo como sea posible.

En un vuelco, una persona que no usa cinturón de seguridad tiene más probabilidades de morir que una persona que usa cinturón de seguridad.

Sistemas de cinturones de seguridad

ADVERTENCIA

Instrucciones para el uso del conjunto de cinturones de seguridad:

Los cinturones de seguridad fueron diseñados para actuar junto con la estructura ósea del cuerpo, y deben ser usados bajos a través de la parte delantera de la pelvis, o la pelvis, el pecho y los hombros, como sea posible; se debe evitar usar la parte de la falda del cinturón atravesando el área abdominal.

Los cinturones de seguridad deben ser ajustados tan firmemente como sea posible, teniendo en cuenta la comodidad, para lograr la protección para los cuales fueron diseñados. Un cinturón flojo reducirá la protección pensada para quien lo usa.

Se debe evitar contaminar el tejido con lustres, aceites y productos químicos y especialmente con ácido de las baterías. Se deben limpiar cuidadosamente usando jabón suave y agua. El cinturón debe ser reemplazado si el tejido se deshilacha, contamina o daña.

Resulta esencial cambiar todo el conjunto después que ha sido usado en un impacto fuerte incluso si los daños en el conjunto no están a la vista.

Los cinturones no deben ser usados con las correas a torcidas.

Cada cinturón de seguridad sólo puede ser usado por un ocupante; es peligroso poner el cinturón de seguridad alrededor de un niño que viaja en la falda.

No se debe realizar ninguna modificación o agregado que impida que los dispositivos de ajuste del cinturón de seguridad funcione eliminando la flojedad, o que evite que el conjunto del cinturón de seguridad se ajuste para eliminar la flojedad.

PRECAUCIÓN

La retracción de la correa será difícil si los cinturones y los anillos están sucios, por lo tanto trate de mantenerlos limpios. Para más información acerca de la limpieza de los cinturones de seguridad, consulte la sección "Mantenimiento del cinturón de seguridad" (página 6-73).

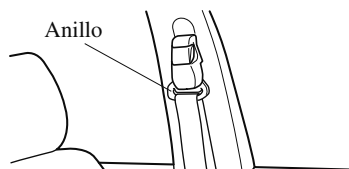

Sistemas de cinturones de seguridad

▼ Mujeres embarazadas y personas con condiciones médicas serias

Las mujeres embarazadas deben usar siempre los cinturones de seguridad. Consulte a su médico para obtener recomendaciones específicas.

El cinturón de cintura se debe usar BIEN FIRME Y TAN BAJO COMO SEA POSIBLE SOBRE LAS CADERAS.

El cinturón de hombro debe ser usado pasándolo por encima de su hombro, pero nunca cruzado a través del área del estómago.

Las personas con problemas médicos importantes también deben usar los cinturones de seguridad. Consulte con su médico para obtener instrucciones específicas respecto al problema médico en cuestión.



▼ Modo de bloqueo de emergencia

Cuando el cinturón de seguridad está abrochado, siempre estará en el modo de bloqueo de emergencia.

En el modo de bloqueo de emergencia, el cinturón será cómodo de usar y el retractor se bloqueará durante un choque.

Si el cinturón está bloqueado y no se puede sacar, retraiga el cinturón una vez y luego intente tirar de él suavemente. Si eso fallara, tire del cinturón fuertemente una vez y luego afloje, y luego tire de él suavemente otra vez.

Sistemas de cinturones de seguridad

Cinturón de seguridad

▼ Cómo abrocharse el cinturón de seguridad



Póngase el cinturón de falda lo más bajo posible, no en el área abdominal, luego ajuste el cinturón de hombro de manera que quede bien contra su cuerpo.

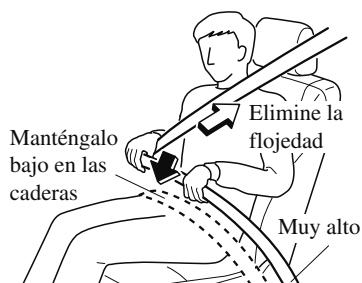

▼ Desabrochándose los cinturones de seguridad

Oprima el botón en la hebilla del cinturón de seguridad. Si el cinturón no se retrae completamente, tire de él hacia afuera y compruebe si está retorcido. A continuación, asegúrese que permanece del mismo modo al retraerlo.

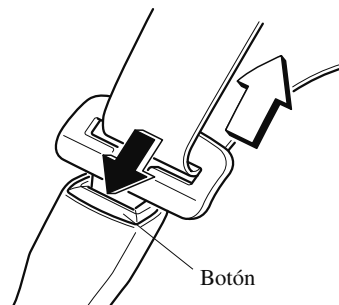

NOTA

Si el cinturón no se retrae completamente, inspecciónelo por torceduras. Si todavía no se retrae correctamente, hágalo inspeccionar en un técnico experto, le recomendamos un técnico autorizado Mazda.

▼ Ajustador de cinturón al hombro delantero

Para elevar

Para bajar

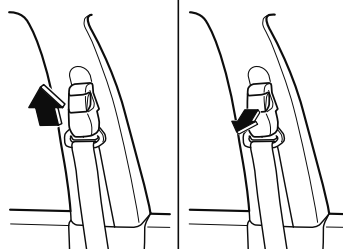

Asegúrese que el ajustador está trabado.

Sistemas de cinturones de seguridad

Sistemas de advertencia de cinturones de seguridad

Si detecta que el cinturón de seguridad del ocupante está desabrochado, la advertencia o un bip alertará al ocupante.

Consulte la sección Tomar medidas en la página 7-61.

Consulte la sección Advertencia sonora de cinturón de seguridad en la página 7-71.

Indicador de cinturón de seguridad (asiento trasero) (verde)*

REAR



Las luces se encienden cuando el encendido está en ON y uno de los cinturones de seguridad traseros está abrochado, y luego se apaga después de 30 segundos.

Sistemas de pretensores de cinturones de seguridad y de limitación de carga

Para máxima protección, los cinturones de seguridad de los asientos delanteros y los asientos traseros exteriores* están equipados con sistemas pretensores y de limitación de carga. Para que estos sistemas funcionen correctamente debe usar el cinturón de seguridad correctamente.

Pretensores:

Cuando se detecta un choque, los pretensores se activan simultáneamente con las bolsas de aire.

(Rusia)

Los pretensores se activan simultáneamente con los airbags cuando también se detecta un vuelco.

Por detalles sobre la activación, consulte la sección Criterio para el inflado de las bolsas de aire SRS (página 2-67).

Los pretensores eliminarán la flojedad de los cinturones de seguridad a la vez que se inflan las bolsas de aire. Siempre que las bolsas de aire y los pretensores de cinturones de seguridad se activen deben de ser cambiados.

Un malfuncionamiento del sistema o en las condiciones de funcionamiento se indica mediante una advertencia.

Consulte la sección Luces de advertencia/ indicadores en la página 4-54.

Consulte la sección Advertencia sonora del sistema de pretensores de cinturones de seguridad/bolsa de aire en la página 7-70.

*Algunos modelos. **2-27**

Sistemas de cinturones de seguridad

(Con sistema de clasificación del ocupante del asiento delantero del acompañante)

Además, el sistema de pretensores para el acompañante delantero, como el airbag delantero y lateral del acompañante delantero, fue diseñado para activarse sólo cuando el sensor de clasificación del ocupante del asiento del acompañante delantero detecta un acompañante sentado en el asiento delantero del acompañante. Para más detalles, consulte el sensor de clasificación del ocupante del asiento delantero del acompañante (página 2-71).

Limitador de carga:

El sistema de limitación de carga liberará la trama del cinturón de manera controlada para reducir la fuerza del cinturón que actúa sobre el pecho del ocupante. Mientras la carga más severa en un cinturón de seguridad ocurre en choques de frente, el limitador de carga tiene una función mecánica automática y se puede activar en cualquier modo de accidente con el suficiente movimiento del ocupante. Incluso si no se han disparado los pretensores, la función limitadora de carga debe ser verificada por un técnico experto, le recomendamos un técnico autorizado Mazda.

ADVERTENCIA

Use los cinturones de seguridad sólo como se recomienda en el manual para el propietario:

El posicionamiento incorrecto de los cinturones de seguridad es peligroso. Si no están bien ubicados, los sistemas de pretensores y el sistema de limitación de carga no podrán proveerle de la protección adecuada en caso de un accidente y puede resultar en heridas serias. Para más información acerca de cómo usar los cinturones de seguridad, consulte la sección "Abrochándose los cinturones de seguridad" (página 2-26).

Haga cambiar inmediatamente los cinturones de seguridad si el pretensor o el limitador de carga están usados:

Luego de un choque siempre haga inspeccionar los pretensores de cinturones de seguridad y las bolsas de aire inmediatamente en un técnico experto, le recomendamos un técnico autorizado Mazda. Como las bolsas de aire, los pretensores de cinturones de seguridad y los limitadores de carga sólo funcionarán una vez y deberán ser reemplazados después de cualquier choque que los haya activado. Si los pretensores de cinturones de seguridad y los limitadores de carga no son cambiados, el riesgo de heridas en caso de un choque puede aumentar.

Sistemas de cinturones de seguridad

ADVERTENCIA

Nunca modifique los componentes o el cableado, o use dispositivos de prueba electrónicos en el sistema de pretensores:

Modificar los componentes o el cableado del sistema de pretensores, incluyendo el uso de dispositivos de prueba electrónicos es peligroso. Podría activarse accidentalmente o volverlos inusables lo cual evitará que se activen en caso de un accidente. Los ocupantes o reparadores podrían sufrir heridas graves.

Deseche correctamente el sistema de pretensores:

El desecho incorrecto del sistema de pretensores o de un vehículo con pretensores no desactivados es peligroso. A menos que todos los procedimientos de seguridad hayan sido tenidos en cuenta, podría resultar en heridas. Haga que un técnico experto, le recomendamos un técnico autorizado Mazda sobre desecho con seguridad el sistema de pretensores o desarme el sistema de pretensores de un vehículo equipado con los mismos.

NOTA

- El sistema de pretensores podría no funcionar dependiendo del tipo de choque. Por detalles, consulte la sección Criterio para el inflado de las bolsas de aire SRS (página 2-67).
- Al activarse los pretensores e inflarse las bolsas de aire se liberará un poco de humo (gas no tóxico). Esto no indica que haya un incendio. El gas no tendrá ningún efecto en los ocupantes, sin embargo aquellas personas con piel sensible pueden experimentar un leve irritación. Si su piel o sus ojos hacen contacto con residuos de la activación de los pretensores o las bolsas de aire, lávese lo antes posible.

Sistema de seguridad para niños

Precauciones para el sistema de seguridad para niños

En los asientos traseros, Mazda recomienda encarecidamente el uso de sistemas de seguridad para niños desde tan temprana edad como sea posible.

Mazda recomienda el uso de un sistema de seguridad para niños original de Mazda o uno aprobado por la reglamentación UNECE*1 44. Si desea comprar un sistema de seguridad para niños de Mazda, consulte a un concesionario autorizado Mazda.

Verifique las leyes locales y estatales o provinciales para conocer los requisitos específicos respecto a la seguridad de los niños que viajan en su vehículo.

*1 UNECE quiere decir Comisión económica de las Naciones Unidas para Europa (United Nations Economic Commission for Europe).

Cualquiera que sea el sistema de seguridad para niños que vaya a elegir, decídase uno apropiado para la edad y el tamaño del niño, obedezca las leyes y siga las instrucciones que vienen con el sistema de seguridad para niños.

Un niño que es demasiado grande para usar sistemas de seguridad para niños debe ir sentado en el asiento trasero y usar cinturones de seguridad.

El sistema de seguridad para niños debe ser instalado en el asiento trasero.

Las estadísticas confirman que el asiento trasero es el mejor lugar para todos los niños de menos de 12 años de edad y aún más en caso de que haya un sistema de seguridad suplementario (airbags).

NUNCA se debe usar un sistema de seguridad para niños de los que miran hacia atrás en el asiento del pasajero con el sistema de bolsas de aire activado. El asiento del acompañante es el menos recomendando de los asientos para instalar los otros tipos de sistemas de seguridad para niños.

(Con sistema de clasificación del ocupante del asiento delantero del acompañante)

Para reducir las probabilidades de sufrir heridas causadas por el inflado del airbag del acompañante delantero, el sensor de clasificación del ocupante del asiento del acompañante como una parte del sistema de seguridad suplementario. Este sistema desactiva los airbags del acompañante y los airbags laterales y también el sistema de pretensores del acompañante cuando el indicador OFF de desactivación del airbag del acompañante se enciende.

Cuando un bebé o un niño pequeño se coloca en el asiento del acompañante, el sistema desactiva los airbags delantero y lateral del acompañante y el sistema de pretensores de cinturones de seguridad, por lo tanto asegúrese de que el indicador OFF de desactivación del airbag del acompañante está encendido.

Sistema de seguridad para niños

Incluso si la bolsa de aire del acompañante está desactivada, Mazda recomienda seriamente que los niños viajen bien protegidos y los sistemas de seguridad suplementarios de cualquier tipo sean instalados correctamente en los asientos traseros que son los lugares más adecuados para los niños.

Para más detalles, consulte la sección "Sensor de clasificación del ocupante del asiento delantero del acompañante" (página 2-71).

ADVERTENCIA

Use un sistema de seguridad para niños de tamaño correcto:

Para la protección efectiva en accidentes y frenadas repentinas, un niño debe ser protegido adecuadamente usando un cinturón de seguridad o sistema de seguridad para niños dependiendo de la edad y el tamaño. De lo contrario, el niño podría resultar con heridas graves o incluso morir en caso de un accidente.

Siga las instrucciones del fabricante y mantenga siempre el sistema de seguridad para niños asegurado con el cinturón:

Un sistema de seguridad para niños sin asegurar es peligroso. En caso de una frenada repentina o un choque se puede mover y ocasionar heridas graves o la muerte del niño u otros ocupantes. Asegúrese que un sistema de seguridad para niños está bien seguro en su lugar de acuerdo con las instrucciones del fabricante del sistema de seguridad para niños. Cuando no lo use, retírelo del vehículo o asegúrelo con un cinturón de seguridad, o engánchelo a AMBOS anclajes ISOFIX, y coloque el correspondiente anclaje de la correa de sujeción.

Proteja siempre a un niño con un sistema de seguridad para niños:

Sostener un niño en brazos con el vehículo en movimiento es extremadamente peligroso. No importa lo fuerte que sea la persona, ésta no podrá sostener el niño en caso de una frenada repentina o un choque y podría provocar heridas graves o incluso la muerte del niño u otro de los ocupantes. Incluso en caso de un accidente moderado, el niño podría quedar expuesto a las fuerzas de la bolsa de aire lo cual puede resultar en heridas serias o la muerte del niño, o podría arrojar al niño contra un adulto, y herirse el niño y el adulto.

Sistema de seguridad para niños

⚠️ ADVERTENCIA

¡Extremadamente peligroso! Nunca use sistemas de seguridad para niños instalados en el asiento del pasajero mirando hacia atrás cuando están equipados con airbags que se pueden inflar:

NUNCA use un sistema de seguridad para niños mirando hacia atrás en un asiento protegido con un AIRBAG ACTIVO delante de él, el NIÑO puede sufrir HERIDAS GRAVES o MORIR. Los vehículos con airbag del acompañante tienen la siguiente etiqueta de advertencia. La etiqueta de advertencia le recuerda que en ningún momento debe colocar sistemas de seguridad para niños en el asiento del pasajero.

(Excepto Taiwán)

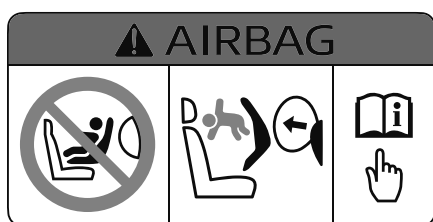

(Taiwán)



Incluso en caso de un choque moderado, el sistema de seguridad para niños puede ser golpeado al inflarse un airbag y se puede desplazar violentamente hacia atrás provocando en heridas graves o la muerte del niño.



(Taiwán, excepto asiento del acompañante, si está equipado con la siguiente etiqueta) NUNCA use un sistema de seguridad para niños mirando hacia atrás en un asiento protegido con un AIRBAG ACTIVO delante de él, el NIÑO puede sufrir HERIDAS GRAVES o MORIR.

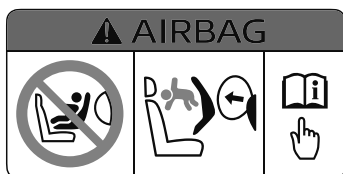

Equipo de seguridad esencial
Sistema de seguridad para niños

⚠ ADVERTENCIA

No instale un sistema de seguridad para niños mirando hacia delante en el asiento del pasajero a menos que sea inevitable:

En caso de choque, la fuerza de una bolsa de aire inflándose puede provocar heridas graves o la muerte al niño. Si es inevitable instalar un sistema de seguridad para niños mirando hacia delante en el asiento del acompañante, mueva hacia delante tanto como sea posible el asiento del acompañante y ajuste el almohadón (almohadón ajustable en altura) a la posición más alta en la cual el cinturón de seguridad que ajusta el sistema de seguridad para niños se puede apretar con seguridad.



Sistema de seguridad para niños

ADVERTENCIA

En ciertas condiciones sentar niños en un sistema de seguridad para niños en el asiento del acompañante es peligroso (Con sistema de clasificación de ocupantes para asiento delantero del acompañante):

Su vehículo está equipado con un sensor de clasificación del ocupante del asiento delantero del acompañante. Incluso con sensores de peso del asiento delantero del acompañante, si fuese necesario usar el asiento del acompañante para sentar un niño, el uso de un sistema de seguridad suplementario en el asiento del acompañante en las siguientes condiciones aumenta el peligro de que se infle el airbag del acompañante y puede provocar heridas graves o incluso la muerte del niño.

- ***El indicador OFF de desactivación del airbag del acompañante delantero no se encenderá cuando sienta a un niño en el sistema de seguridad para niños.***
- ***Se coloca equipaje u otros ítems en el asiento con el niño en el sistema de seguridad para niños.***
- ***Un pasajero trasero o equipaje empuja o tira hacia abajo el respaldo del asiento del acompañante.***
- ***Se coloca equipaje u otros ítems en el respaldo o se cuelgan del reposacabezas.***
- ***Se lava el asiento.***
- ***Se derraman líquidos en el asiento.***
- ***El asiento del acompañante se mueve hacia atrás, empujando el equipaje u otros ítems colocados detrás.***
- ***El respaldo del acompañante hace contacto con el asiento trasero.***
- ***Se coloca equipaje u otros ítems entre el asiento del acompañante y el asiento del conductor.***
- ***Se coloca un dispositivo eléctrico en el asiento delantero del acompañante.***
- ***Un dispositivo eléctrico adicional, como un calentador de asientos está instalado en la superficie del asiento delantero del acompañante.***

Las posiciones designadas con cinturones de seguridad en los asientos traseros son los lugares más seguros para los niños. Use siempre los cinturones de seguridad y los sistemas de seguridad suplementarios.

 **ADVERTENCIA**

No permita que un niño ni nadie se recuesten sobre o contra la ventanilla lateral de un vehículo con bolsas de aire lateral y de cortina:

Es peligroso dejar que alguien se recueste o apoye sobre la ventanilla lateral, el área del asiento del acompañante, los pilares de la ventanilla delantera y trasera y el borde del techo a lo largo de ambos lados desde donde se inflan las bolsas de aire laterales y de cortina, aunque se esté usando un sistema de seguridad para niños. El impacto de inflado de una bolsa de aire lateral o de cortina puede causarle heridas graves o la muerte a un niño mal sentado. Además, viajar recostado contra la puerta o con el brazo afuera de la puerta delantera puede bloquear las bolsas de aire laterales y de cortina y eliminar las ventajas del sistema de protección suplementario. Con la bolsa de aire delantera y la bolsa de aire lateral adicional que sale del asiento delantero, el asiento trasero es siempre una mejor ubicación para los niños. Tenga mucho cuidado que un niño no se recueste ni apoye sobre la ventanilla lateral, incluso si el niño está sentado en un sistema de seguridad para niños.

Nunca use un cinturón de seguridad para más de una persona a la vez:

Usar un cinturón de seguridad para más de un pasajero a la vez es peligroso. Un cinturón de seguridad usado de esa manera no podrá dispersar el impacto adecuadamente y los dos pasajeros se podrían golpear entre sí y sufrir heridas graves o incluso morir. Nunca use un cinturón para más de una persona a la vez y siempre use el vehículo con cada ocupante debidamente protegido.

Use la correa de sujeción y el anclaje de correa de sujeción para un sistema de seguridad para niños:

Los anclajes del sistema de seguridad para niños fueron diseñados para soportar sólo aquellas cargas impuestas por sistemas de seguridad para niños correctamente instalados. Bajo ninguna circunstancia deberán ser usados para cinturones de seguridad para adultos, arneses, o para colocar otros ítems o equipos en el vehículo.

Desmunte siempre el reposacabezas e instale el sistema de seguridad para niños (excepto al instalar un asiento de refuerzo):

Instalar un sistema de seguridad para niños sin desmontar el reposacabezas es peligroso. El sistema de seguridad para niños no se puede instalar correctamente lo que puede resultar en la muerte o heridas al niño.

Equipo de seguridad esencial

Sistema de seguridad para niños

PRECAUCIÓN

Con tiempo caluroso y el vehículo cerrado un cinturón de seguridad o sistema de seguridad para niños puede calentarse mucho. Para evitar quemarse o quemar a un niño, inspecciónelos antes de que Ud. o el niño los toquen.

NOTA

Su Mazda está equipado con anclajes ISOFIX para instalar los sistemas de seguridad para niños ISOFIX en los asientos traseros. Cuando se usan estos anclajes para asegurar un sistema de seguridad para niños, consulte la sección “Usando el anclaje ISOFIX” (página 2-48).

Instalación del sistema de seguridad para niños

▼ Categorías de sistemas de seguridad para niños

NOTA

Al comprar un sistema de seguridad para niños pregunte por el más adecuado para su niño y vehículo.

(Europa y países que cumplen con la reglamentación UNECE 44)

Los sistemas de seguridad para niños se clasifican en los siguientes 5 grupos de acuerdo con la reglamentación UNECE 44.

Grupo	Edad	Peso
0	Hasta 9 meses	Menos de 10 kg
0+	Hasta 2 años	Menos de 13 kg
1	De 8 meses a 4 años	9 kg — 18 kg
2	De 3 a 7 años	15 kg — 25 kg
3	De 6 a 12 años	22 kg — 36 kg

(Otros países)

Cumpla con los requisitos legales respecto al uso de los sistema de seguridad para niños de su país.

Sistema de seguridad para niños

▼ Tipos de sistemas de seguridad para niños

(Europa y países que cumplen con la reglamentación UNECE 44)

En este manual para el propietario, se explica la instalación de los siguientes tres tipos más populares de sistemas de seguridad para niños: asiento para bebés, asiento para niños y asiento de refuerzo.

NOTA

- La posición de instalación está determinada por el tipo de sistema de seguridad para niños. Lea cuidadosamente las instrucciones del fabricante y este manual para el propietario.
- Debido a variaciones en el diseño de los sistemas de seguridad para niños, asientos del vehículo y cinturones de seguridad, no todos los sistemas de seguridad para niños puede colocarse en todas las posiciones de los asientos. Antes de comprar un sistema de seguridad para niños, se debe probarlo en la(s) posición(es) específica(s) del vehículo donde intenta usarlo. Si no se puede instalar un sistema de seguridad para niños comprado anteriormente, deberá comprar uno diferente que si pueda ser instalado.

Asiento para bebés

Igual a Grupo 0 y 0+ de la reglamentación UNECE 44.

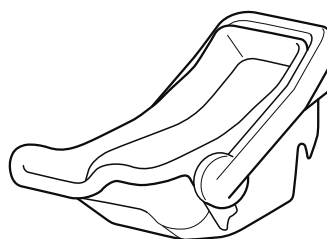

Asiento para niños

Igual a Grupo 1 de la reglamentación UNECE 44.



Asiento para niños grandes

Igual a Grupo 2 y 3 de la regulación UNECE 44.



*1

Al usar el asiento de refuerzo, instale siempre el reposacabezas del vehículo en el asiento donde se encuentre instalado el asiento de refuerzo.

Equipo de seguridad esencial
Sistema de seguridad para niños

(Otros países)

Cumpla con los requisitos legales respecto al uso de los sistema de seguridad para niños de su país.

▼ Posición de instalación del asiento para bebés

Un asiento para bebés debe ser usado solamente mirando hacia atrás.

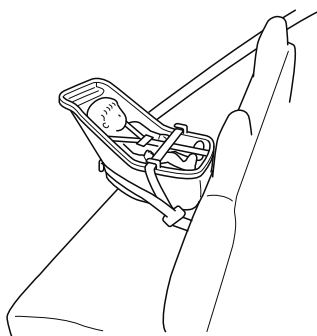

Consulte el cuadro “Cuadro de conveniencia del sistema de seguridad para niños de acuerdo a las posiciones de los asientos” para la posición de instalación del asiento para bebés (página 2-43).

! ADVERTENCIA

Instale siempre un asiento para bebés en una posición correcta del asiento: Instalar un asiento para bebés sin primero consultar el cuadro “Cuadro de conveniencia del sistema de seguridad para niños de acuerdo a las posiciones de los asientos” es peligroso. Un asiento para bebés instalado en el asiento equivocado no podrá sujetarlo. En caso de un choque, el niño podría golpear algo o a una persona en el vehículo y podría provocarle heridas graves o incluso la muerte.

Nunca use un sistema de seguridad para niños mirando hacia atrás en un asiento delantero protegido con una bolsa de aire: NUNCA use un sistema de seguridad para niños mirando hacia atrás en un asiento protegido con un AIRBAG ACTIVO delante de él, el NIÑO puede sufrir HERIDAS GRAVES o MORIR. El sistema de seguridad podría salirse al ser golpeado por la bolsa de aire que se infla. El niño que se encuentre sentado en el sistema de seguridad podría resultar herido de gravedad o morir.

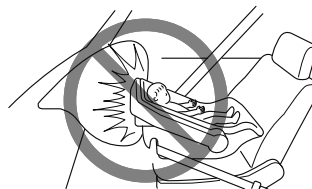

Sistema de seguridad para niños

▼ Posición de instalación del asiento para niños

El asiento para niños se puede instalar mirando hacia delante y mirando hacia atrás dependiendo de la edad y tamaño del niño. Al instalar, siga las instrucciones del fabricante de acuerdo con la edad y tamaño del niño así como las instrucciones para instalación del sistema de seguridad para niños.

Consulte el cuadro “Cuadro de conveniencia del sistema de seguridad para niños de acuerdo a las posiciones de los asientos” para la posición de instalación del asiento para niños (página 2-43).

Tipo mirando hacia atrás

ADVERTENCIA

Siempre instale un asiento para niños mirando hacia atrás en la posición de asiento correcta:

Instalar un asiento para bebés sin primero consultar el cuadro “Cuadro de conveniencia del sistema de seguridad para niños de acuerdo a las posiciones de los asientos” es peligroso. Un asiento para niños mirando hacia atrás instalado en el asiento equivocado no podrá sujetarlo. En caso de un choque, el niño podría golpear algo o a una persona en el vehículo y podría provocarle heridas graves o incluso la muerte.

Nunca use un sistema de seguridad para niños mirando hacia atrás en un asiento delantero protegido con una bolsa de aire:

NUNCA use un sistema de seguridad para niños mirando hacia atrás en un asiento protegido con un AIRBAG ACTIVO delante de él, el NIÑO puede sufrir HERIDAS GRAVES o MORIR. El sistema de seguridad podría salirse al ser golpeado por la bolsa de aire que se infla. El niño que se encuentre sentado en el sistema de seguridad podría resultar herido de gravedad o morir.



Tipo mirando hacia adelante

⚠ ADVERTENCIA

Nunca instale un asiento para niños mirando hacia adelante en un asiento equivocado:

Instalar un asiento para bebés sin primero consultar el cuadro “Cuadro de conveniencia del sistema de seguridad para niños de acuerdo a las posiciones de los asientos” es peligroso. Un asiento para niños mirando hacia adelante instalado en el asiento equivocado no podrá sujetarlo. En caso de un choque, el niño podría golpear algo o a una persona en el vehículo y podría provocarle heridas graves o incluso la muerte.

No instale un sistema de seguridad para niños mirando hacia delante en el asiento del pasajero a menos que sea inevitable:

En caso de choque, la fuerza de una bolsa de aire inflándose puede provocar heridas graves o la muerte al niño. Si es inevitable instalar un sistema de seguridad para niños mirando hacia delante en el asiento del acompañante, mueva hacia delante tanto como sea posible el asiento del acompañante y ajuste el almohadón (almohadón ajustable en altura) a la posición más alta en la cual el cinturón de seguridad que ajusta el sistema de seguridad para niños se puede apretar con seguridad.



▼ Posición de instalación del asiento para niños grandes

Los asientos para niños grandes se usan sólo mirando hacia adelante.

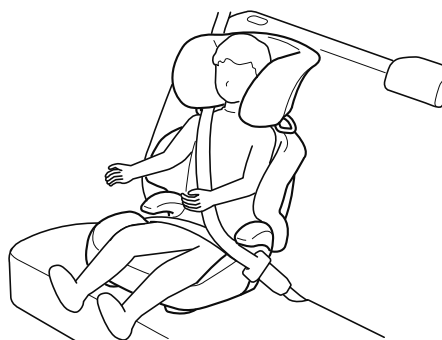

Consulte el cuadro “Cuadro de conveniencia del sistema de seguridad para niños de acuerdo a las posiciones de los asientos” para la posición de instalación del asiento para niños grandes (página 2-43).

Sistema de seguridad para niños

ADVERTENCIA

Instale siempre un asiento para niños grandes en la posición de asiento correcta:

Instalar un asiento para niños grandes sin primero consultar el cuadro “Cuadro de conveniencia del sistema de seguridad para niños de acuerdo a las posiciones de los asientos” es peligroso. Un asiento para niños grandes instalado en el asiento equivocado no podrá sujetarlo. En caso de un choque, el niño podría golpear algo o a una persona en el vehículo y podría provocarle heridas graves o incluso la muerte.

No instale un sistema de seguridad para niños mirando hacia delante en el asiento del pasajero a menos que sea inevitable:

En caso de choque, la fuerza de una bolsa de aire inflándose puede provocar heridas graves o la muerte al niño. Si es inevitable instalar un sistema de seguridad para niños mirando hacia delante en el asiento del acompañante, mueva hacia delante tanto como sea posible el asiento del acompañante y ajuste el almohadón (almohadón ajustable en altura) a la posición más alta en la cual el cinturón de seguridad que ajusta el sistema de seguridad para niños se puede apretar con seguridad.



Cuadro de conveniencia del sistema de seguridad para niños de acuerdo a las posiciones de los asientos

(Europa y países que cumplen con la reglamentación UNECE 16)

La información suministrada en el cuadro muestra la adecuación de su sistema de seguridad para niños a las diferentes posiciones del asiento. Para la instalación de sistemas de seguridad para niños de otros fabricantes, consulte cuidadosamente las instrucciones del fabricante que vienen con el sistema de seguridad para niños.

Al instalar el sistema de seguridad para niños, se deben tener en cuenta los siguientes puntos:

- Si el sistema de seguridad para niños no entra en el respaldo debido al reposacabezas, ajuste el reposacabezas o retire el reposacabezas de manera que el sistema de seguridad para niños entre en el respaldo. No obstante, al instalar un asiento de refuerzo, instale siempre el reposacabezas del vehículo en el asiento donde se encuentre instalado el asiento de refuerzo.
Consulte la sección Reposacabezas en la página 2-20.
- Al instalar un sistema de seguridad para niños en el asiento trasero, ajuste la posición del asiento delantero de manera que el asiento delantero no haga contacto con el sistema de seguridad para niños.
Consulte la sección Funcionamiento del asiento en la página 2-5.
- Al instalar un sistema de seguridad para niños equipado con correa, desmonte el reposacabezas.
Consulte la sección Reposacabezas en la página 2-20.

Sistema de seguridad para niños

Sistemas de seguridad para niños con anclajes ISOFIX

Al instalar un sistema de seguridad para niños en el asiento trasero, consulte las instrucciones del fabricante del sistema de seguridad para niños y Usando el anclaje ISOFIX en la página 2-48.

Grupo principal	Clase de tamaño	Montaje	Posiciones del asiento		
			Posiciones ISOFIX del vehículo	Asiento trasero (posición central)	Asiento del pasajero (lado de afuera)
			Asiento trasero (lado exterior)		
Carycot	F	ISO/L1	X	X	X
	G	ISO/L2	X	X	X
		(1)	X	X	X
GRUPO 0 Hasta 10 kg	E	ISO/R1	IL	X	X
		(1)	X	X	X
GRUPO 0+ Hasta 13 kg	E	ISO/R1	IL	X	X
	D	ISO/R2	IL	X	X
	C	ISO/R3	IL	X	X
		(1)	X	X	X
GRUPO 1 9 kg — 18 kg	D	ISO/R2	IL	X	X
	C	ISO/R3	IL	X	X
	B	ISO/F2	IUF	X	X
	B1	ISO/F2X	IUF	X	X
	A	ISO/F3	IUF	X	X
		(1)	X	X	X
GRUPO 2 15 kg — 25 kg		(1)	IL	X	X
GRUPO 3 22 kg — 36 kg		(1)	IL	X	X

(1) Para el CRS que no tiene la identificación de clase de tamaño ISO/XX (A a G), para el grupo principal aplicable, el fabricante del automóvil debe indicar el(los) sistema(s) de seguridad para niños ISOFIX específicos para el vehículo recomendados para cada posición.

Significado de las letras que aparecen en la tabla anterior:

IUF = Adecuado para sistemas de seguridad para niños ISOFIX de categoría universal aprobados para uso en este grupo principal.

IL = adecuado para determinados sistemas de seguridad para niños ISOFIX (CRS).

Estos CRS ISOFIX son de las categorías "vehículo específico", "restringido" o "semi-universal".

Se puede instalar un sistema de seguridad para niños original Mazda. Respecto a los sistemas de seguridad para niños que se pueden instalar, consulte el catálogo de accesorios.

(Excepto Europa)

Respecto a los sistemas de seguridad para niños que se pueden instalar en su Mazda, consulte un técnico experto, le recomendamos un técnico autorizado Mazda.

X = Posición ISOFIX no adecuada para los sistemas de seguridad para niños ISOFIX en este grupo de masa y/o esta clase de tamaño.

Sistemas de seguridad para niños i-Size

Los vehículos con la marca  indicada en la superficie delantera de un respaldo trasero son sistemas de seguridad para niños certificados i-Size.

Al instalar un sistema de seguridad para niños en el asiento trasero, consulte las instrucciones del fabricante del sistema de seguridad para niños y Usando el anclaje ISOFIX en la página 2-48.

Ubicación de la marca

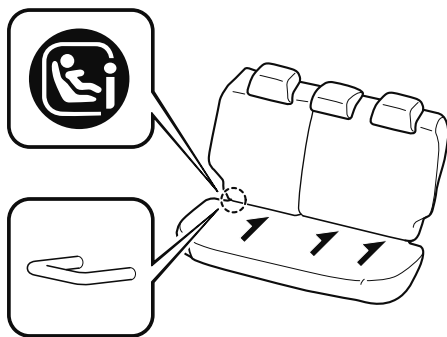

Se puede instalar un sistema de seguridad para niños i-Size en el asiento especificado de la siguiente manera:

	Asiento del pasajero delantero	Asiento trasero (lado exterior)	Asiento trasero (posición central)
Sistemas de seguridad para niños i-Size	X	i-U	X

Significado de las letras que aparecen en la tabla anterior:

i-U = Adecuado para sistemas de seguridad para niños "universal" i-Size mirando hacia atrás y adelante.



X = Posición de asiento no adecuado para sistemas de seguridad para niños "universal" i-Size.

NOTA

- Un sistema de seguridad para niños i-Size se refiere a un sistema de seguridad para niños que obtuvo la certificación de categoría i-Size para la reglamentación UNECE 129.
- Los vehículos con la marca  indicada en la superficie delantera de un respaldo trasero no son sistemas para niños certificados i-Size.

Sistema de seguridad para niños

Sistemas de protección para niños con cinturón de seguridad

Grupo de sistema	Edad	Peso	Tipo de sistema de seguridad para niños	Asiento del pasajero delantero			Asiento trasero (lado de afuera)	Asiento trasero (centro)
				Sin sistema de clasificación del ocupante del asiento delantero del acompañante	Con sistema de clasificación del ocupante del asiento delantero del acompañante			
					 ON (Airbag activado)	 OFF (Airbag desactivado)		
GRUPO 0	Hasta aproximadamente 9 meses	Menos de 10 kg	Asiento para bebés	X	X	X	U	L ^{*1}
GRUPO 0+	Hasta aproximadamente 2 años	Menos de 13 kg	Asiento para bebés	X	X	X	U	L ^{*1}
GRUPO 1	Aproximadamente de 8 meses a 4 años	9 kg — 18 kg	Asiento para niños	L ^{*2}	L ^{*2}	L ^{*2}	U	X
GRUPO 2	Aproximadamente de 3 a 7 años	15 kg — 25 kg	Asiento para niños grandes	L ^{*2}	L ^{*2}	L ^{*2}	U	L ^{*1}
GRUPO 3	Aproximadamente de 6 a 12 años	22 kg — 36 kg	Asiento para niños grandes	L ^{*2}	L ^{*2}	L ^{*2}	U	L ^{*1}

Significado de las letras que aparecen en la tabla anterior:

U = Adecuada para sistemas de categoría "universal" aprobados para el uso en este grupo principal.

L = Se puede instalar un sistema de seguridad para niños original Mazda. Respecto a los sistemas de seguridad para niños que se pueden instalar, consulte el catálogo de accesorios.

X = La posición del asiento no es adecuada para niños en este grupo principal.

*1 Al instalar el sistema de seguridad para niños en el asiento trasero, no sienta a ocupantes en el asiento trasero izquierdo exterior.

*2 Al instalar un sistema de seguridad para niños en el asiento del acompañante, ajuste la posición de deslizamiento del asiento tan hacia atrás como sea posible. Ajuste el almohadón del asiento a la posición más alta de manera que se pueda abrochar bien el sistema de seguridad para niños.
Consulte la sección Funcionamiento del asiento en la página 2-5.

(Otros países)

Cumpla con los requisitos legales respecto al uso de los sistemas de seguridad para niños de su país.

Instalación de sistemas de seguridad para niños

▼ Ménsula de anclaje

Hay ménsulas de anclaje para asegurar los sistemas de seguridad para niños equipados en el vehículo. Ubique cada posición de anclaje usando la figura. Para instalar un sistema de seguridad para niños, desmonte el reposacabezas. Siempre siga el manual de instrucciones que acompaña al sistema de seguridad para niños.

Ubicación de la ménsula de anclaje

Use las ubicaciones de la ménsula de anclaje indicadas para instalar un sistema de seguridad para niños equipado con una correa de sujeción.

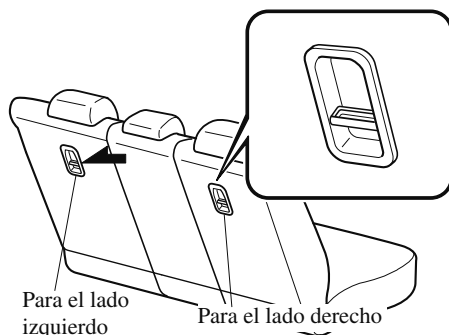

⚠ ADVERTENCIA

Coloque siempre la correa de sujeción en la posición correcta de anclaje de la correa de sujeción:

Colocar la correa de sujeción en una posición de anclaje incorrecta es peligroso. En caso de un choque, la correa de sujeción se puede deslizar y aflojar el sistema de seguridad para niños. Si el sistema de seguridad para niños se mueve puede resultar en la muerte o heridas al niño.

Desmonte siempre los reposacabezas e instale el sistema de seguridad para niños:

Instalar un sistema de seguridad para niños sin desmontar el reposacabezas es peligroso. El sistema de seguridad para niños no se puede instalar correctamente lo que puede resultar en la muerte o heridas al niño.

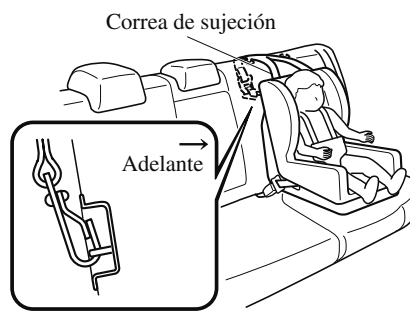

Sistema de seguridad para niños

ADVERTENCIA

Instale siempre el reposacabezas y ajústelo en la posición más adecuada después de desmontar el sistema de seguridad para niños.

Conducir con el reposacabezas desmontado es peligroso ya que no se puede prevenir el impacto en la cabeza de un ocupante durante el frenado de emergencia o un choque, lo que puede resultar en un accidente grave, heridas o muerte.

Consulte la sección Reposacabezas en la página 2-20.

▼ Uso del cinturón de seguridad

Al instalar el sistema de seguridad para niños, siga las instrucciones de instalación incluidas con el producto.

Además, desmonte el reposacabezas. No obstante, al instalar un asiento de refuerzo, instale siempre el reposacabezas del vehículo en el asiento donde se encuentre instalado el asiento de refuerzo.

▼ Uso del anclaje ISOFIX

ADVERTENCIA

Para usar el sistema de seguridad para niños siga siempre las instrucciones del fabricante del mismo:

Un sistema de seguridad para niños sin asegurar es peligroso. En caso de una frenada repentina o un choque se puede mover y ocasionar heridas graves o la muerte del niño u otros ocupantes. Asegúrese que el sistema de seguridad para niños está bien seguro en su lugar de acuerdo con las instrucciones del fabricante.

Asegúrese que el sistema de seguridad para niños está bien seguro:

Un sistema de seguridad para niños mal asegurado es peligroso. En una frenada brusca o un accidente, se puede proyectar hacia adelante y golpear a alguien, provocándole heridas graves. Cuando no se usa, desmóntelo del vehículo, póngalo en el compartimiento para equipajes o al menos asegúrese que están bien sujetos a los anclajes ISOFIX.

Sistema de seguridad para niños

⚠ ADVERTENCIA

Asegúrese de que no haya cinturones de seguridad ni objetos extraños cerca o alrededor del sistema de seguridad para niños de asegurar con anclajes ISOFIX:

Es peligroso no seguir las instrucciones del fabricante del sistema de seguridad para niños al instalar el sistema de seguridad para niños. Si los cinturones de seguridad o un objeto extraño impiden que el sistema de seguridad para niños sea instalado en los anclajes ISOFIX, y el sistema de seguridad para niños está bien instalado, el sistema de seguridad para niños se pueden mover en una frenada repentina o un choque, causándole heridas graves o la muerte al niño u otros ocupantes. Al instalar el sistema de seguridad para niños, asegúrese de que no haya cinturones de seguridad ni objetos extraños cerca o alrededor de los anclajes ISOFIX. Siga siempre las instrucciones del fabricante del sistema de seguridad para niños.

1. Primero, ajuste el asiento delantero para permitir que haya una separación entre el sistema de seguridad para niños y el asiento delantero (página 2-5).
2. Asegúrese de que el respaldo está bien seguro empujándolo hasta que esté completamente trabado.

3. Expanda ligeramente las costuras en la parte de atrás del almohadón del asiento para verificar las ubicaciones de los anclajes ISOFIX.

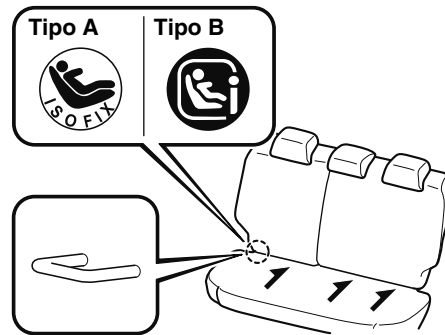

NOTA

Las marcas encima de los anclajes ISOFIX indican las ubicaciones de los anclajes ISOFIX para colocar un sistema de seguridad para niños.

4. Desmonte el reposacabezas. Consulte la sección Reposacabezas en la página 2-20.
5. Asegure el sistema de seguridad para niños usando el anclaje ISOFIX, siga las instrucciones del fabricante del sistema de seguridad para niños.
6. Si su sistema de seguridad para niños está equipado con una correa de sujeción, probablemente signifique que es muy importante colocar correctamente la correa de sujeción para la seguridad del niño. Siga las instrucciones del fabricante del sistema de seguridad para niños al instalar las correas de sujeción (página 2-47).

Sistema de seguridad para niños

! ADVERTENCIA

Coloque siempre la correa de sujeción en la posición correcta de anclaje de la correa de sujeción:

Colocar la correa de sujeción en una posición de anclaje incorrecta es peligroso. En caso de un choque, la correa de sujeción se puede deslizar y aflojar el sistema de seguridad para niños. Si el sistema de seguridad para niños se mueve puede resultar en la muerte o heridas al niño.

Desmunte siempre los reposacabezas e instale el sistema de seguridad para niños:

Instalar un sistema de seguridad para niños sin desmontar el reposacabezas es peligroso. El sistema de seguridad para niños no se puede instalar correctamente lo que puede resultar en la muerte o heridas al niño.

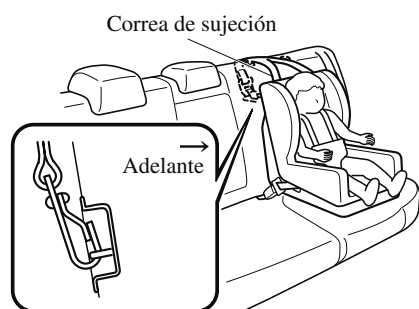

! ADVERTENCIA

Instale siempre el reposacabezas y ajústelo en la posición más adecuada después de desmontar el sistema de seguridad para niños.

Conducir con el reposacabezas desmontado es peligroso ya que no se puede prevenir el impacto en la cabeza de un ocupante durante el frenado de emergencia o un choque, lo que puede resultar en un accidente grave, heridas o muerte.

Consulte la sección Reposacabezas en la página 2-20.

Precauciones del sistema de seguridad suplementario (SRS)

Los sistemas de seguridad suplementarios (SRS) delantero y lateral incluyen diferentes tipos de airbags. **Verifique los diferentes tipos de airbags que están equipados en su vehículo localizando los indicadores de ubicación "SRS AIRBAG"**. Estos indicadores son visibles en el área donde están instalados los airbags.

Los airbags están instalados en las siguientes ubicaciones:

- El cubo del volante (airbag del lado del conductor)
- El grupo de instrumentos del lado del pasajero (airbag del lado del pasajero)
- Los laterales exteriores de los respaldos delanteros (airbags laterales)
- Los pilares de las ventanas delanteras y traseras, y el borde del techo a lo largo de ambos lados (airbags de cortina)

Los vehículos para Rusia tienen un sensor que detecta un vuelco inminente.

Los sistemas de seguridad suplementarios con airbag fueron diseñados para proporcionarle protección suplementaria en ciertas situaciones, por lo tanto es siempre importante usar los cinturones de seguridad de la siguiente manera:

Si no se usa el cinturón de seguridad, un airbag, por sí solo, no le protegerá adecuadamente en caso de accidente. Se deben usar los cinturones de seguridad para:

- Evitar que el ocupante sea arrojado contra un airbag inflándose.
- Reducir la posibilidad de heridas durante un accidente del tipo que no ha sido tenido en cuenta para que la bolsa de aire lo proteja como un choque trasera.
- Reducir la posibilidad de heridas en choques frontales, casi frontales o laterales o vuelcos que no son lo suficientemente importantes como para inflar las bolsas de aire.
- Reducir la posibilidad de verse proyectado hacia el exterior del vehículo.
- Reducir la posibilidad de heridas en la parte baja del cuerpo y las piernas durante un accidente debido a que los airbags no protegen estas partes del cuerpo.
- Mantener al conductor en una posición donde pueda tener mayor control del vehículo.

Equipo de seguridad esencial

Airbags SRS

Si su vehículo también está equipado con un sistema de clasificación de ocupantes para asiento delantero del acompañante, consulte el Sistema de clasificación de ocupantes para asiento delantero del acompañante (página 2-71) por detalles.

Si su vehículo está equipado con un sistema de clasificación de ocupantes para asiento delantero del acompañante, el indicador de desactivación del airbag del acompañante se enciende durante un tiempo especificado después de colocar el encendido en la posición ON.

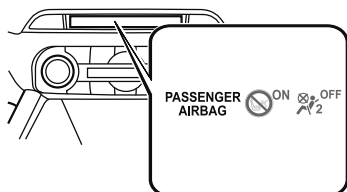
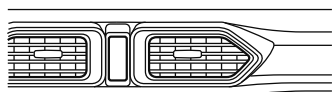

Un niño demasiado pequeño para usar un cinturón de seguridad debe ser cuidadosamente protegido usando un sistema de seguridad para niños (página 2-30).

Tenga en cuenta cuidadosamente que sistema de seguridad para niños es necesario para su niño y siga las instrucciones de instalación en este Manual para el propietario así como las instrucciones del fabricante del sistema de seguridad para niños.

⚠ ADVERTENCIA

Los cinturones de seguridad deben ser usados en vehículos equipados con bolsa de aire: Es peligroso depender sólo de las bolsas de aire para protección en caso de un accidente. Solas, las bolsas de aire no le prevendrán de heridas graves. Los airbags correspondientes se inflarán sólo en caso del primer choque, sean choques frontales, casi frontales, laterales o vuelcos al menos moderados. Todos los pasajeros deben usar siempre los cinturones de seguridad.

⚠ ADVERTENCIA

Los niños no deben viajar en el asiento del pasajero:

Ubicar a un niño, de 12 años o menos, en el asiento delantero es peligroso. El niño podría ser golpeado por una bolsa de aire que se infla y sufrir heridas graves o incluso morir. Cuando un niño duerme es más probable que se recueste contra la puerta y podría ser golpeado por la bolsa de aire lateral en caso de un choque moderado del lado del acompañante del vehículo. Siempre que sea posible, proteja al niño de 12 años o menos sentándolo en el asiento trasero en un sistema de seguridad para niños adecuado a su edad y tamaño.

¡Extremadamente peligroso! Nunca use sistemas de seguridad para niños instalados en el asiento del pasajero mirando hacia atrás cuando están equipados con airbags que se pueden inflar:

NUNCA use un sistema de seguridad para niños mirando hacia atrás en un asiento protegido con un AIRBAG ACTIVO delante de él, el NIÑO puede sufrir HERIDAS GRAVES o MORIR.

Incluso en caso de un choque moderado, el sistema de seguridad para niños puede ser golpeado al inflarse un airbag y se puede desplazar violentamente hacia atrás provocando en heridas graves o la muerte del niño.



No se siente demasiado cerca de los airbags del pasajero y del conductor:

Es extremadamente peligroso sentarse muy cerca de los módulos de las bolsas de aire del acompañante y del conductor o colocar las manos o los pies sobre ellos. Las bolsas de aire del conductor y el acompañante se inflan con gran fuerza y velocidad. Pueden ocurrir heridas serias si alguien se encuentra demasiado cerca. El conductor debe tomar siempre el volante por el aro. El acompañante debe mantener ambos pies en el suelo. Los ocupantes de los asientos delanteros deben ajustar sus asientos tan atrás como sea posible y deben sentarse siempre bien rectos contra los respaldos, usando los cinturones de seguridad correctamente.

ADVERTENCIA

Siéntase en el centro del asiento y use los cinturones de seguridad correctamente:
Es extremadamente peligroso sentarse muy cerca de los módulos de las bolsas de aire laterales o colocar las manos sobre ellos, o dormir contra la puerta o colgarse de la ventanilla. Las bolsas de aire laterales y de cortina se inflan con mucha fuerza y velocidad expandiéndose directamente a lo largo de la puerta del lado que se choca el vehículo. Pueden ocurrir heridas serias si alguien se encuentra demasiado cerca de una puerta o se encuentra apoyado contra una ventana, o si uno de los ocupantes se agarra de los respaldos de los asientos delanteros. Dele a las bolsas de aire laterales y de cortina el espacio necesario para que funcionen sentándose en el centro del asiento mientras el vehículo está en movimiento y use los cinturones de seguridad correctamente.

No coloque objetos sobre o cerca del área donde se inflan las bolsas de aire del conductor y del acompañante:
Colocar un objeto en el módulo de la bolsa de aire del conductor y el acompañante o algo adelante de estos es peligroso. En caso de accidente, un objeto puede interferir con la bolsa de aire al inflarse y lastimar a los ocupantes.

No coloque objetos sobre o cerca del área donde se infla una bolsa de aire lateral:
Colocar objetos en un asiento delantero de manera tal que cubra el lado exterior del asiento de cualquier manera es peligroso. En caso de accidente el objeto puede interferir con la bolsa de aire lateral, que se infla desde el lado de afuera de los asientos delanteros, impidiendo la protección adicional del sistema de la bolsa de aire lateral o redireccionando la bolsa de aire de manera peligrosa. Además, la bolsa de aire se podría cortar saliendo los gases.

No cuelgue bolsas, bolsillos para mapas o mochilas con correas laterales en los respaldos de los asientos delanteros. Nunca use cubre asientos en los asientos delanteros. Mantenga siempre los módulos de las bolsas de aire laterales libres para que se puedan inflar en caso de un choque lateral.

 **ADVERTENCIA**

No coloque objetos sobre o cerca del área donde se infla una bolsa de aire de cortina:
Es peligroso colocar objetos en áreas donde se activa la bolsa de aire de cortina como en el vidrio del parabrisas, vidrios de puertas laterales, pilares de ventanilla delantera y trasera y a lo largo del borde del techo y agarraderas del techo. En caso de un accidente el objeto podría interferir con la bolsa de aire de cortina, que se infla desde los pilares de ventanillas delanteras y traseras y a lo largo del borde del techo, impidiendo la protección adicional del sistema de bolsa de aire de cortina o redirigiendo la bolsa de aire de una manera que es peligrosa. Además, la bolsa de aire se podría cortar saliendo los gases.

No coloque perchas o cualquier otro objeto en las agarraderas. Al colgar ropa, cuélguela directamente en el gancho para ropa. Mantenga siempre los módulos de la bolsa de aire de cortina libres para que se puedan inflar en caso de un choque lateral o un vuelco.

No toque los componentes del sistema de seguridad suplementario después que las bolsas de aire se hayan inflado:

Tocar los componentes del sistema de seguridad suplementario después que las bolsas de aire se hayan inflado es peligroso. Inmediatamente después de inflarse, están calientes. Se podría quemar.

Nunca instale ningún tipo de equipos en la parte delantera de su vehículo:

La instalación de equipos en la parte delantera, como barras de protección delanteras (de cualquier tipo), palas para nieve, o cabrestantes es peligroso. El sistema de sensores de choque del sistema de las bolsas de aire podría verse afectado. Esto podría hacer que las bolsas de aire se inflarán inesperadamente, o podría impedir que las bolsas de aire se inflarán en caso de un accidente. Los ocupantes delanteros podrían resultar heridos de gravedad.

No modifique la suspensión:

Ajustar la suspensión del vehículo es peligroso. Si se cambia la altura del vehículo o la suspensión, el vehículo podría no detectar precisamente un choque o vuelco resultando en el inflado incorrecto o inesperado de una bolsa de aire y la posibilidad de sufrir heridas graves.

ADVERTENCIA

Para evitar la detección errónea del sistema de sensores de bolsa de aire, tenga cuidado con lo siguiente:

- **No use neumáticos ni ruedas que no sean las especificadas para su Mazda:**
El uso de otro tamaño de neumático o rueda diferente del especificado para su Mazda es peligroso (página 9-11). El uso de esas ruedas evitará que el sistema de detección de accidentes del vehículo detecte precisamente un choque o vuelco resultando en el inflado incorrecto e inesperado de la bolsa de aire y la posibilidad de sufrir heridas graves.
- **No sobrecargue su vehículo:**
Sobrecargar su vehículo es peligroso ya que podría evitar que el sistema de sensores de choque del sistema de las bolsas de aire detecte precisamente un choque o vuelco resultando en el inflado incorrecto e inesperado de la bolsa de aire y la posibilidad de sufrir heridas graves. La relación de peso en el eje (GAWR) y la relación de peso bruto del vehículo (GVWR) están indicados en la etiqueta de certificación de seguridad del vehículo, en el bastidor de la puerta del conductor. No exceda esas relaciones.
- **No conduzca en todo terreno:**
Conducir su Mazda en todo terreno es peligroso debido a que el vehículo no ha sido diseñado para eso. Conducir su vehículo en todo terreno podría evitar que el sistema de sensores de choque del sistema de las bolsas de aire detecte precisamente un choque o vuelco resultando en el inflado incorrecto e inesperado de la bolsa de aire y la posibilidad de sufrir heridas graves.

No modifique una puerta delantera ni deje ningún daño sin reparar. Siempre haga que un técnico experto, le recomendamos un técnico autorizado Mazda inspeccione la puerta delantera dañada:

Modificar una puerta delantera o dejarla sin reparar es peligroso. Cada puerta delantera tiene un sensor de choque lateral como componente del sistema de seguridad suplementario. Si se perforan agujeros en una puerta delantera, se desmonta un altavoz de puerta, o se deja sin reparar una puerta dañada, el sensor se puede ver afectado adversamente haciendo que no detecte correctamente la presión de un impacto durante un choque lateral. Si un sensor no detecta correctamente un impacto lateral, las bolsas de aire laterales y de cortina y el pretensor de cinturón de seguridad delantero podría no funcionar normalmente lo que resultará en heridas graves a los ocupantes.

 **ADVERTENCIA****No modifique el sistema de seguridad suplementario:**

Modificar los componentes o el cableado del sistema de seguridad suplementario es peligroso. Se puede activar accidentalmente o dañarlo. No se deben realizar modificaciones en el sistema de seguridad suplementario. No se deben instalar adornos, escudos u otros sobre los módulos de las bolsas de aire. Tampoco se deben instalar equipos eléctricos sobre o cercanos a los componentes del sistema y cableado. Un técnico experto, le recomendamos un técnico autorizado Mazda puede brindarle los cuidados especiales necesarios al desmontar e instalar los asientos delanteros. Es importante proteger el cableado y las conexiones de los airbags para asegurarse que los airbags no se inflan accidentalmente, y que el sensor de posición de deslizamiento de asiento del conductor no está dañado y los asientos mantengan una conexión de airbag sin dañar.

No coloque equipaje ni otros objetos debajo de los asientos delanteros:

Colocar equipaje u otros objetos debajo de los asientos delanteros es peligroso. Los componentes esenciales del sistema de seguridad suplementario pueden estar dañados, y en caso de un choque lateral, las bolsas de aire adecuadas podrían no inflarse, lo que puede resultar en heridas graves o la muerte. Para evitar que se dañen los componentes esenciales del sistema de seguridad suplementario, no coloque el equipaje u otros objetos debajo de los asientos delanteros.

No conduzca el vehículo con componentes del sistema de pretensores de cinturones de seguridad/airbags dañados:

Los componentes del sistema de airbag/pretensores de cinturones de seguridad expandidos o dañados deben ser cambiados después de un choque que provoque su activación o que les produzca daños. Solo un técnico experto, le recomendamos un técnico autorizado Mazda, puede evaluar completamente estos sistemas para comprobar que funcionarán en caso de accidente. Conducir con una bolsa de aire o unidad de pretensor dañada o usada brindará menor protección en el siguiente accidente y pudiendo resultar herido o muerto.

No desmonte partes del interior de una bolsa de aire:

Desmontar los asientos delantero, el tableros o el volante o las partes conteniendo sensores o partes de bolsas de aire es peligroso. Estas partes contienen componentes esenciales de la bolsa de aire. Una bolsa de aire se puede activar accidentalmente y provocarle heridas graves. Siempre haga que un técnico autorizado Mazda desmonte estas partes.

Airbags SRS

ADVERTENCIA

Deseche correctamente el sistema de bolsa de aire:

Desechar una bolsa de aire de manera inadecuada o un vehículo con una bolsa de aire sin inflar es extremadamente peligroso. A menos que todos los procedimientos de seguridad hayan sido tenidos en cuenta, podría resultar en heridas. Haga que un técnico experto, le recomendamos un técnico autorizado Mazda sobre desecho con seguridad el sistema de bolsa de aire o desarme el sistema de bolsa de aire de un vehículo equipado con el mismo.

NOTA

- Cuando una bolsa de aire se infla, escuchará un ruido fuerte de la bolsa inflándose y verá salir humo. Nada de ello le causará heridas, sin embargo, la textura de las bolsas de aire puede causarle heridas en partes del cuerpo no cubiertas con vestimenta debido a la fricción.
- Si vendiera su Mazda, le rogamos que informe al nuevo propietario que tiene sistemas de seguridad suplementarios y que debe familiarizarse con las instrucciones sobre el mismo en el Manual para el propietario.
- Esta etiqueta muy visible le advierte que no debe usar un sistema de seguridad para niños mirando hacia atrás en el asiento del acompañante.

(Excepto Taiwán)

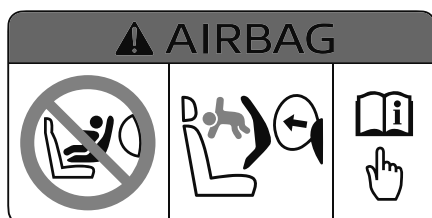

(Taiwán)



(Taiwán, excepto asiento del acompañante, si está equipado con la siguiente etiqueta)

Las etiquetas muy visibles le advierten que no debe usar un sistema de seguridad para niños mirando hacia atrás en el asiento protegido por un airbag.

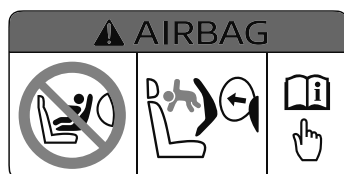

Componentes del sistema de seguridad suplementarios
(Con sistema de clasificación del ocupante del asiento delantero del acompañante)

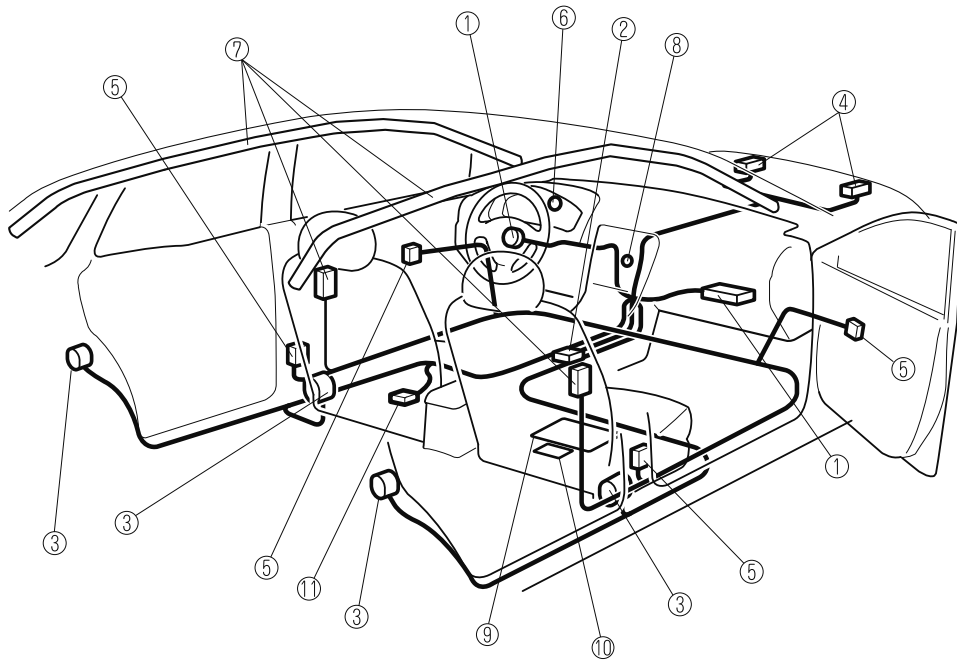

Equipo de seguridad esencial

Airbags SRS

(Sin sistema de clasificación del ocupante del asiento delantero del acompañante)

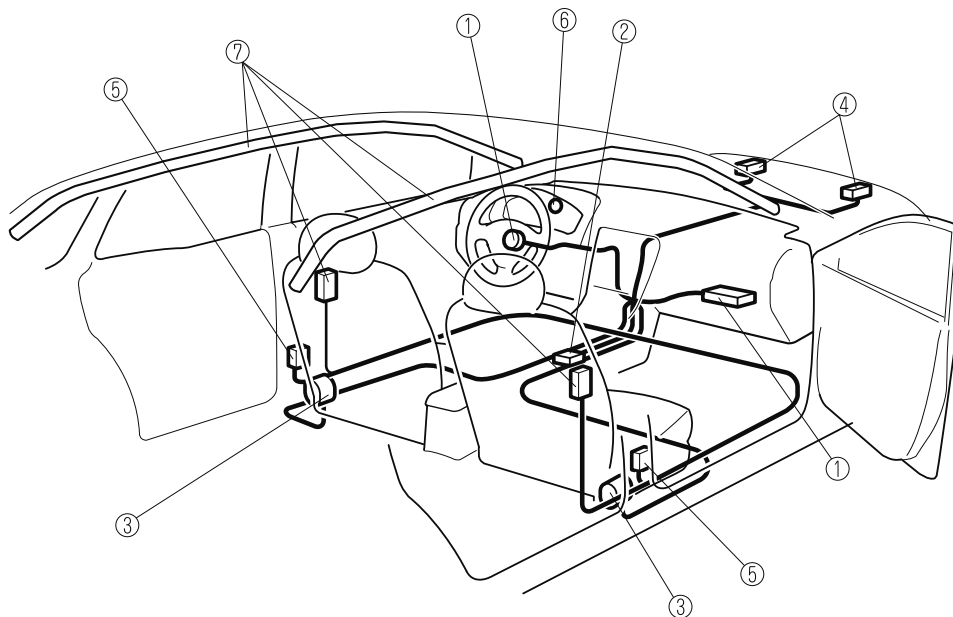

- ① Infladores y airbags de conductor/acompañante
- ② Sensor de vuelco*, sensores de choque y módulo de diagnóstico (unidad SAS)
- ③ Pretensores de cinturones de seguridad (página 2-27)
- ④ Sensores de airbags delanteros
- ⑤ Sensores de choque lateral
- ⑥ Advertencia del sistema de pretensores de cinturones de seguridad/bolsa de aire (página 4-55)
- ⑦ Infladores y airbags laterales y de cortina
- ⑧ Indicador de desactivación de la bolsa de aire del acompañante* (página 2-71)
- ⑨ Sensor de clasificación del ocupante del asiento delantero del acompañante* (página 2-71)
- ⑩ Módulo de clasificación del ocupante del asiento delantero del acompañante*
- ⑪ Sensor de posición de deslizamiento de asiento del conductor* (página 2-62)

2-60 *Algunos modelos.

Como funcionan los airbags SRS

Su Mazda está equipado con los siguientes tipos de bolsas de aire SRS. Las bolsas de aire SRS fueron diseñadas para trabajar junto con los cinturones de seguridad para ayudar a reducir las heridas en caso de accidente.

Los airbags SRS fueron diseñados para proporcionar una mayor protección a los pasajeros además de las funciones de los cinturones de seguridad. Asegúrese de usar correctamente los cinturones de seguridad.

▼ Pretensores de cinturones de seguridad

Los pretensores funcionarán diferentemente dependiendo del tipo de airbag en el que se hayan equipado. Por más detalles sobre el funcionamiento del pretensionador de cinturón de seguridad, consulte la sección Criterio para el inflado de las bolsas de aire SRS (página 2-67).

Delantero

Los pretensores de cinturones de seguridad delanteros fueron diseñados para activarse en caso de choques moderados o severos frontales, casi frontales.

Además, los pretensores funcionarán cuando se detecte un choque lateral (solo del lado en el que se produce el choque) o un vuelco.

Trasero exterior*

Los pretensores de cinturones de seguridad traseros exteriores fueron diseñados para activarse en caso de choques moderados o severos frontales, casi frontales.

Airbags SRS

▼ Airbag del conductor

La bolsa de aire del conductor está montada en el volante.

Cuando los sensores de choque de las bolsas de aire detectan un impacto frontal de mayor fuerza que moderada, la bolsa de aire del conductor se infla rápidamente ayudando a reducir heridas principalmente en la cabeza o pecho del conductor al golpearse directamente con el volante.

Por detalles sobre la activación de la bolsa de aire, consulte la sección “Criterio para el inflado de las bolsas de aire SRS” (página 2-67).

(Con sistema de clasificación del ocupante del asiento delantero del acompañante)

El inflado del airbag de dos etapas del conductor se controla en dos etapas dependiendo de la posición del asiento del conductor. El sensor de posición de deslizamiento del asiento del conductor se ubica debajo del asiento del conductor. El sensor determina si el asiento del conductor se encuentra por delante o por detrás de una posición de referencia y envía la posición del asiento al módulo de diagnóstico (unidad SAS). La unidad SAS fue diseñada para controlar el inflado de la bolsa de aire del conductor dependiendo de que tan cerca se encuentra el asiento del conductor del volante.

Durante un choque de intensidad moderada, el airbag del conductor se infla con menos energía, mientras que en caso de choques más severos y cuando el asiento del conductor se encuentra detrás de la posición de referencia, se infla con más energía.



▼ **Airbag del pasajero**

La bolsa de aire del acompañante está montada en el tablero del lado del acompañante. El mecanismo de inflado del airbag del acompañante es el mismo que para el airbag del conductor.

Por detalles sobre la activación de la bolsa de aire, consulte la sección “Criterio para el inflado de las bolsas de aire SRS” (página 2-67).

(Con sistema de clasificación del ocupante del asiento delantero del acompañante)

Además, el airbag del acompañante delantero fue diseñado para inflarse únicamente cuando el sensor de clasificación del ocupante del asiento del acompañante detecta una persona sentada en el asiento delantero del acompañante. Para más detalles, consulte el sistema de clasificación del ocupante del asiento delantero del acompañante (página 2-71).

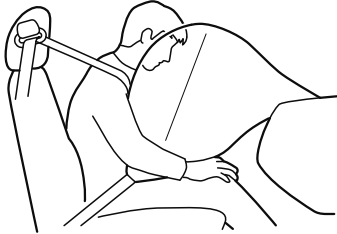

Airbags SRS

▼ Bolsas de aire laterales

Las bolsas de aire laterales están montadas en los lados de afuera de los respaldos delanteros.

Cuando los sensores de choque de los airbags de aire detectan un choque lateral de mayor fuerza que moderada, el sistema infla solo el airbag lateral del lado del vehículo que ha sufrido la colisión. La bolsa de aire lateral se infla rápidamente para reducir las heridas en el pecho del conductor o acompañante al golpearse directamente con partes del interior como una puerta o ventanilla.

Por detalles sobre la activación de la bolsa de aire, consulte la sección “Criterio para el inflado de las bolsas de aire SRS” (página 2-67).

(Con sistema de clasificación del ocupante del asiento delantero del acompañante)

Además, el airbag lateral del acompañante delantero fue diseñado para inflarse únicamente cuando el sensor de clasificación del ocupante del asiento del acompañante detecta una persona sentada en el asiento delantero del acompañante. Para más detalles, consulte el sistema de clasificación del ocupante del asiento delantero del acompañante (página 2-71).

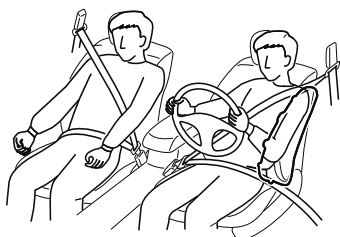

▼ **Airbags de cortina**

Las bolsas de aire de cortina están montadas en los pilares de ventana delantero y trasero, y el borde del techo a lo largo de ambos lados.

Cuando los sensores de choque de bolsa de aire detectan un choque lateral de mayor fuerza que moderada, la bolsa de aire de cortina se infla rápidamente y ayuda a reducir las heridas principalmente en la cabeza de los pasajeros traseros del lado de afuera al golpearse directamente con partes del interior como una puerta o ventanilla.

Por detalles sobre la activación de la bolsa de aire, consulte la sección “Criterio para el inflado de las bolsas de aire SRS” (página 2-67).

En caso de un choque lateral:

Un choque más que moderado en un lado del vehículo hará que solo la bolsa de aire de cortina de ese lado se infle.

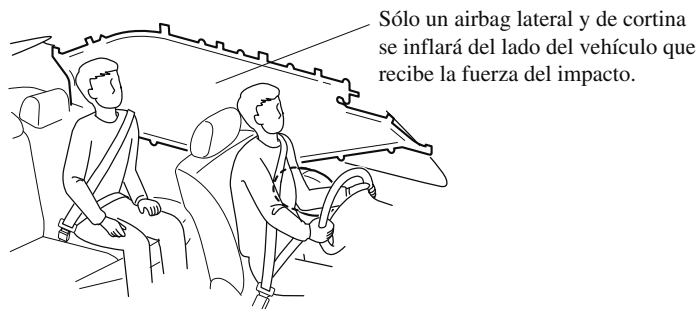

(Rusia)

En caso de un vuelco:

En respuesta a un vuelco, se inflan ambas bolsas de aire de cortina.

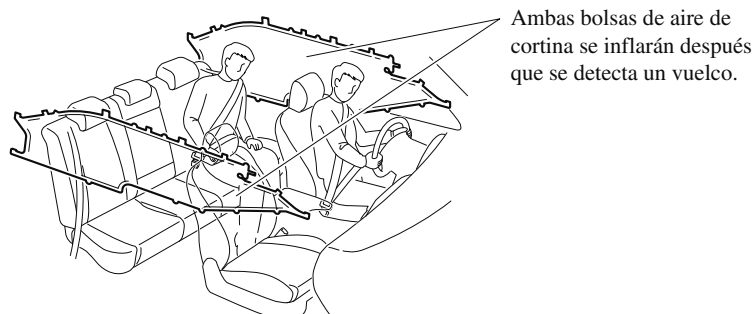

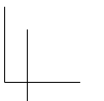
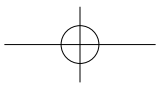
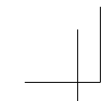

Equipo de seguridad esencial

Airbags SRS

▼ Luz de advertencia/Advertencia sonora

Un malfuncionamiento del sistema o en las condiciones de funcionamiento se indica mediante una advertencia.

Consulte la sección Luces de advertencia/indicadores en la página 4-54.

Consulte la sección La advertencia sonora está activada en la página 7-70.

Criterio para el inflado de las bolsas de aire SRS

Este cuadro indica el equipo SRS aplicable que se activará dependiendo del tipo de choque.
(Las figuras son casos representativos de los choques.)

	Tipos de choques			
	Un choque severo frontal/casi frontal	Un choque severo lateral ^{*2}	Un vuelco/casi vuelco ^{*3}	Un choque trasero
Equipo SRS				
Pretensor de cinturón de seguridad delantero	X ^{*1} (ambos lados)	X ^{*1} (solo choque lateral)	X (ambos lados)	No se activará ninguna bolsa de aire ni pretensor de cinturón de seguridad delantero en caso de un choque trasero.
Pretensor de cinturón de seguridad trasero*	X (ambos lados)		X (ambos lados)	
Bolsa de aire del conductor	X			
Bolsa de aire del acompañante	X ^{*1}			
Bolsa de aire lateral		X ^{*1} (solo choque lateral)		
Bolsa de aire de cortina		X (sólo choque lateral)	X (ambos lados)	

X: El equipo de bolsa de aire SRS fue diseñado para activarse en un choque.

***1 (Con sistema de clasificación del ocupante del asiento delantero del acompañante)**

Los airbags delanteros y laterales del acompañante delantero y el pretensor del cinturón de seguridad fueron diseñados para activarse cuando el sensor de clasificación del ocupante del asiento delantero del acompañante detecta una persona sentada en el asiento delantero del acompañante

***2** En caso de un choque lateral, los pretensores de cinturones de seguridad y los airbags laterales/de cortina se activarán (sólo del lado en el que se produce el choque).

***3 (Rusia)**

En caso de un vuelco, los pretensores de cinturón de seguridad y los airbags de cortina se activan.

*Algunos modelos. **2-67**

Equipo de seguridad esencial

Airbags SRS

NOTA

En el caso de un choque de costado delantero, las bolsas de aire y los pretensores equipados se pueden activar dependiendo de la dirección, el ángulo y la fuerza del impacto.

Limitantes para la bolsa de aire SRS

En caso de un choque severo como los descritos anteriormente en “Criterio para el inflado de las bolsas de aire SRS”, se activará la bolsa de aire SRS aplicable. Sin embargo, en algunos accidentes, el equipo podría no activarse dependiendo del tipo de choque y su intensidad.

Limitantes para la detección de un choque frontal/casi frontal:

Las siguientes figuras son ejemplos de choques frontales/casi frontales que pueden no ser detectados como lo suficientemente severos para inflar las bolsas de aire SRS.

Impactos que involucran árboles o postes

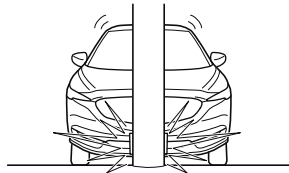

Impacto de costado delantero al vehículo

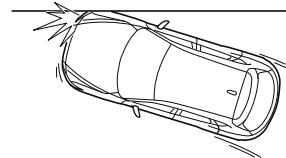

Choques desde atrás o choques debajo de la caja de un camión

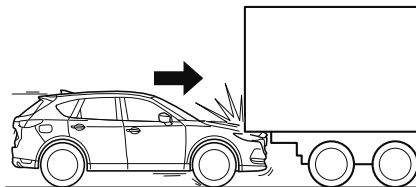

Airbags SRS

Limitantes para la detección de un choque lateral:

Las siguientes figuras son ejemplos de choques laterales que pueden no ser detectados como lo suficientemente severos para inflar las bolsas de aire SRS.

Impactos laterales que involucran árboles o postes

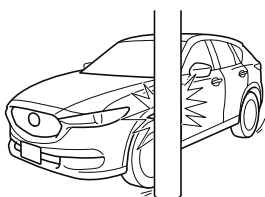

Impactos laterales con vehículos de dos ruedas

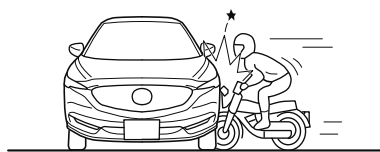

Vuelco (sin sistema de clasificación de ocupantes para los asientos delanteros del conductor y acompañante)

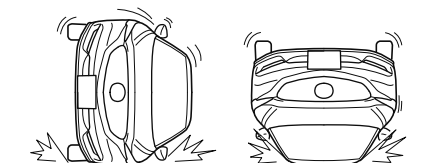

(Rusia)

Limitantes para la detección de un vuelco:

Las siguientes figuras son ejemplos de accidentes que pueden ser detectados como vuelcos. Por lo tanto, los pretensores de cinturones de seguridad delanteros y bolsas de aire de cortina podrían no activarse.

Choques de cola

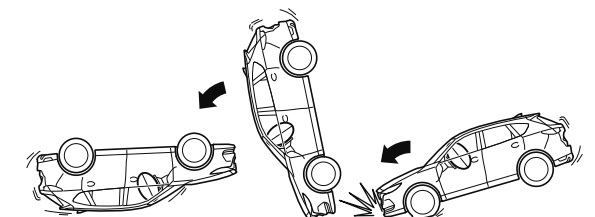

Sistema de clasificación del ocupante del asiento delantero del acompañante*

Primero lea cuidadosamente las “Precauciones del sistema de seguridad suplementario (SRS)” (página 2-51).

▼ Sensor de clasificación del ocupante del asiento delantero del acompañante

Su vehículo está equipado con sensor de clasificación del ocupante del asiento delantero del acompañante como parte de un sistema de seguridad suplementario. Este sensor está equipado en el almohadón del asiento delantero del acompañante. Este sensor mide la capacidad electrostática del asiento delantero del acompañante. La unidad SAS fue diseñada para evitar que los airbags delantero y lateral del acompañante delantero y el sistema de pretensor de cinturón de seguridad se activen si el indicador de desactivación de airbag del acompañante delantero OFF se enciende. Para reducir la posibilidad de heridas causadas por el inflado del airbag del acompañante, el sistema desactiva los airbags delantero y lateral del acompañante y también el sistema de pretensor de cinturón de seguridad cuando el indicador de desactivación del airbag OFF del acompañante delantero se enciende. Consulte el cuadro siguiente por las condiciones de iluminación del indicador de desactivación de bolsa de aire del acompañante.

Este sistema desactiva los airbags delantero y lateral del acompañante delantero y el sistema de pretensores de cinturones de seguridad, por lo tanto asegúrese que el indicador de desactivación del airbag del acompañante delantero se enciende de acuerdo con el cuadro siguiente.

La luz de advertencia del sistema de pretensor de cinturón de seguridad/airbag parpadea y el indicador de desactivación del airbag del acompañante delantero OFF se enciende si los sensores sufren un posible funcionamiento incorrecto. Si eso sucediera, las bolsas de aire delantera y lateral del acompañante y el sistema de pretensor de cinturón de seguridad no se activarán.

Indicadores de desactivación del airbag del acompañante

Los indicadores se encienden para indicarle si los airbags delantero y lateral del acompañante delantero y el pretensor de cinturón de seguridad se activarán o no durante un choque.

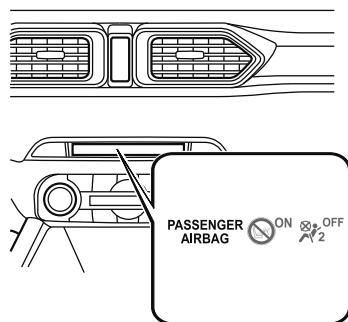

*Algunos modelos. **2-71**

Airbags SRS

Si el sensor de clasificación del asiento del acompañante está bien, ambos indicadores se encienden cuando el encendido está en ON. Las luces se apagan después de algunos segundos. Luego, los indicadores se encienden o se apagan en las siguientes condiciones:

Cuadro de condición de indicador de desactivación del airbag del acompañante delantero encendido/apagado

Condición detectada por el sistema de clasificación del ocupante del asiento del acompañante	Indicador de desactivación de la bolsa de aire del acompañante	Bolsas de aire delantera y lateral del acompañante	Sistema de pretensores de cinturones de seguridad del acompañante
Vacío (no ocupado)	 OFF	Desactivado	Desactivado
Un niño está sentado en un sistema de seguridad para niños*1	 OFF	Desactivado	Desactivado
Adulto*2	 ON Se apaga después de un corto período de tiempo.	Listo	Listo

*1 El sensor de clasificación del ocupante podría no detectar el niño sentado en el asiento, en un sistema de seguridad para niños, o una silla para niños pequeños dependiendo del tamaño físico y la postura al sentarse del niño.

*2 Si un adulto pequeño se sienta en el asiento del acompañante, dependiendo del físico de la persona los sensores podrían interpretar que el adulto es un niño.

El airbag de cortina está listo para su inflado independientemente de lo que indique la tabla de estados de activación/desactivación del indicador de desactivación del airbag del pasajero delantero.

Si ambos indicadores de desactivación del airbag del acompañante delantero no se encienden por un período de tiempo cuando el encendido se gira a ON o no se encienden tal como se indica en el cuadro de condición de indicador de desactivación del airbag del acompañante encendido/apagado, no permita que una persona se siente en el asiento del acompañante delantero y consulte a un técnico autorizado Mazda tan pronto como sea posible. El sistema podría no funcionar correctamente en caso de un accidente.

⚠ ADVERTENCIA

No permita que un ocupante del asiento del acompañante delantero se sienta con una postura que resulte difícil para el sensor de clasificación del ocupante del asiento del acompañante detectarlo correctamente:

Permitir que un ocupante del asiento del acompañante delantero se sienta con una postura que resulte difícil para el sensor de clasificación del ocupante del asiento del acompañante detectarlo correctamente es peligroso. Si el sensor de clasificación del ocupante del asiento del acompañante no puede detectar correctamente el ocupante sentado en el asiento del acompañante, los airbags del acompañante y lateral y el sistema de pretensores podría no funcionar (sin inflarse) o podría funcionar (inflarse) accidentalmente. El acompañante delantero no tendrá la protección suplementaria de los airbags o el funcionamiento accidental (inflado) de los airbags puede provocar heridas serias o la muerte.

Bajo las siguientes condiciones, el sensor de clasificación del ocupante del asiento del acompañante delantero no podrá detectar una persona sentada correctamente en el asiento del acompañante y el inflado/no inflado de los airbags no podrá ser controlado de la manera indicada en el cuadro de condición de encendido/apagado del indicador de desactivación del airbag del acompañante delantero. Por ejemplo:

- *El acompañante delantero se sienta tal como se indica en la siguiente figura:*

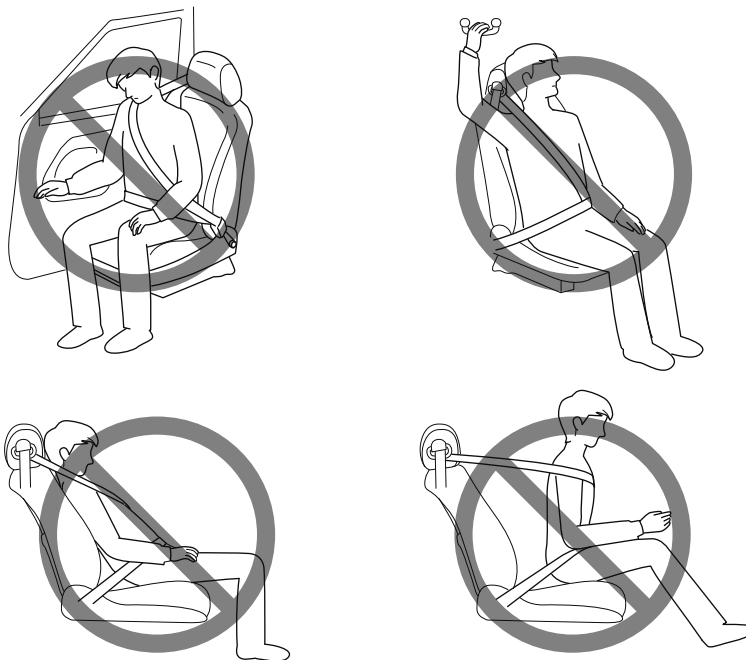

ADVERTENCIA

- *Una pasajero trasero empuja hacia arriba el asiento del acompañante con los pies.*
- *El equipaje u otros ítems colocados debajo del asiento del acompañante o entre el asiento del acompañante y el asiento del conductor empujan hacia arriba el almohadón del asiento del acompañante.*
- *Se pone un objeto, como un almohadón, en el asiento del acompañante delantero o entre la espalda y el respaldo del acompañante.*
- *Se pone una cubierta de asiento en el asiento delantero del acompañante.*
- *Se coloca equipaje u otros ítems en el asiento con el niño en el sistema de seguridad para niños.*
- *Un pasajero trasero o equipaje empuja o tira hacia abajo el respaldo del asiento del acompañante.*
- *Se coloca equipaje u otros ítems en el respaldo o se cuelgan del reposacabezas.*
- *Se lava el asiento.*
- *Se derraman líquidos en el asiento.*
- *El asiento del acompañante se mueve hacia atrás, empujando el equipaje u otros ítems colocados detrás.*
- *El respaldo del acompañante hace contacto con el asiento trasero.*
- *Se coloca equipaje u otros ítems entre el asiento del acompañante y el asiento del conductor.*
- *Se coloca un dispositivo eléctrico en el asiento delantero del acompañante.*
- *Un dispositivo eléctrico adicional, como un calentador de asientos está instalado en la superficie del asiento delantero del acompañante.*

Los airbags delantero y lateral del acompañante y los sistemas de pretensores de cinturones de seguridad se desactivarán si el indicador de desactivación de airbag del acompañante OFF se enciende.

 **PRECAUCIÓN**

- Para asegurar el inflado correcto del airbag delantero y para evitar que se dañe el sensor en el almohadón del asiento:
 - No coloque objetos afilados en el almohadón del asiento delantero ni deje equipaje pesado sobre ellos.
 - No derrame ningún líquido en los asientos delanteros o debajo de los mismos.
- Para que los sensores funcionen correctamente, realice siempre lo siguiente:
 - Ajuste los asientos delanteros tan atrás como sea posible y siéntese siempre bien derecho contra el respaldo con los cinturones de seguridad correctamente abrochados.
 - Si coloca un niño en el asiento del acompañante, sostenga correctamente el sistema de seguridad para niños y deslice el asiento del acompañante lo más atrás posible dentro de la posición en que se encuentra instalado el sistema de seguridad para niños.

Airbags SRS

NOTA

- El sistema requiere de aproximadamente 10 segundos para activar o desactivar las bolsas de aire delantera y lateral del acompañante y el sistema de pretensores del acompañante.
- El indicador de desactivación del airbag del acompañante delantero OFF se enciende repetidamente si se pone equipaje u otros objetos sobre el asiento del acompañante, o si la temperatura del interior del vehículo cambia rápidamente.
- El indicador de desactivación del airbag del acompañante delantero OFF se enciende durante 10 segundos si la capacidad electrostática en el asiento delantero del acompañante cambia.
- La luz de advertencia del sistema de pretensor de cinturón de seguridad delantero/airbag se puede encender si el asiento del acompañante delantero recibe un impacto fuerte.
- Si el indicador de desactivación del airbag del acompañante delantero OFF no se enciende después de instalar un sistema de seguridad para niños en el asiento del acompañante, primero, vuelva a instalar su sistema de seguridad para niños de acuerdo con el procedimiento en este manual para el propietario. A continuación, si el indicador de desactivación del airbag del acompañante todavía no se enciende, instale el sistema de seguridad para niños en el asiento trasero y consulte con un técnico autorizado Mazda tan pronto como sea posible.
- Si el indicador de desactivación del airbag del acompañante delantero OFF se enciende cuando hay una persona sentada en el asiento del acompañante, haga que el acompañante reajuste su postura sentándose con sus pies en el piso, y luego vuelva a ajustar el cinturón de seguridad. Si el indicador de desactivación del airbag del acompañante OFF todavía permanece encendido, mueva el pasajero al asiento trasero. Si no fuera posible sentarse en el asiento trasero, deslice el asiento del acompañante lo más atrás posible. Consulte con un técnico autorizado Mazda tan pronto como sea posible.

Control continuo

Los siguientes componentes de los sistemas de bolsa de aire son controlados por medio de un sistema de diagnóstico:

- Sensores de choque, y módulo de diagnóstico (unidad SAS)
- Sensores de bolsas de aire delantera
- Módulos de bolsas de aire
- Sensores de choque lateral
- Advertencia del sistema de pretensores de cinturones de seguridad/bolsa de aire
- Pretensionadores de cinturones de seguridad
- Cableado relacionado

(Con sistema de clasificación del ocupante del asiento delantero del acompañante)

- Indicador de desactivación de la bolsa de aire del acompañante
- Sensor de posición de deslizamiento de asiento del conductor
- Sensor de clasificación del ocupante del asiento delantero del acompañante
- Módulo de clasificación del ocupante del asiento delantero del acompañante

El módulo de diagnóstico controla continuamente la respuesta del sistema. Este comienza a funcionar cuando el encendido está en la posición ON y continúa mientras se conduce el vehículo.

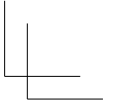
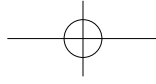
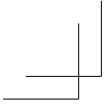

NOTAS

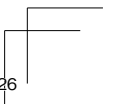
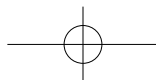
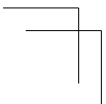
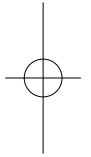

3 Antes de conducir

Uso de diferentes características, incluyendo llaves, puertas, espejos y ventanillas.

Llaves	3-2	Sistema de seguridad	3-58
Llaves	3-2	Modificaciones y equipos adicionales.....	3-58
Sistema de telemando de las puertas.....	3-3	Sistema inmovilizador	3-58
Sistema avanzado del telemando de las puertas.....	3-9	Sistema antirrobo*	3-60
Sistema avanzado del telemando de las puertas*	3-9	Consejos de conducción.....	3-65
Rango de funcionamiento	3-10	Período de rodaje	3-65
Puertas y cerraduras.....	3-11	Ahorro de combustible y protección del medioambiente	3-65
Cerraduras de las puertas	3-11	Conducción peligrosa.....	3-66
Portón trasero	3-21	Alfombra del piso	3-67
Combustible y emisiones	3-34	Balanceo del vehículo	3-68
Precauciones de combustible y gases del escape	3-34	Conducción en invierno	3-69
Tapa y tapón del tubo de llenado de combustible	3-39	Conducción por zonas inundadas ...	3-72
Volante.....	3-41	Información del turboalimentador (SKYACTIV-D 2.2)	3-73
Volante	3-41	Remolque	3-74
Espejos	3-43	Remolque de casas rodantes y trailers (Europa/Rusia/Turquía/Israel/ Sudáfrica)	3-74
Espejos	3-43		
Ventanillas.....	3-48		
Elevalunas eléctricos.....	3-48		
Techo solar*	3-55		

*Algunos modelos. **3-1**

Llaves

Llaves

ADVERTENCIA

No deje la llave puesta en el vehículo cuando se deje los niños dentro y guárdelas en un lugar seguro donde los niños no las puedan encontrar o jugar con ellas:

El dejar niños en un vehículo con las llaves es muy peligroso. Esto puede resultar en personas heridas de seriedad o muertas. Los niños pueden resultar interesados en estas llaves y jugar con ellas lo que puede hacer que los elevalunas eléctricos y otros controles funcionen, o incluso el vehículo se mueva.

PRECAUCIÓN

- Debido a que la llave (transmisor) usa ondas de radio de baja intensidad, podría no funcionar correctamente en las siguientes condiciones:
 - La llave se lleva junto a dispositivos de comunicación como teléfonos móviles.
 - La llave hace contacto o está cubierta por objetos metálicos.
 - La llave está próxima a dispositivos electrónicos como computadoras personales.
 - Cuando hay equipos electrónicos no genuinos de Mazda instalados en el vehículo.
 - Hay equipos que descargan ondas de radio cerca del vehículo.

PRECAUCIÓN

- La llave (transmisor) puede consumir pila excesivamente si recibe ondas de radio de alta intensidad. No coloque la llave próxima a dispositivos electrónicos como televisores u ordenadores personales.
- Para evitar dañar la llave (transmisor), NO LA:
 - Deje caer la llave.
 - Moje la llave.
 - Desarme la llave.
 - Exponga la llave a altas temperaturas en lugares como el tablero o el capó, bajo los rayos directos del sol.
 - Exponga la llave a ningún tipo de campo magnético.
 - Coloque objetos pesados sobre la llave.
 - Ponga la llave en un limpiador de ultrasonidos.
 - Ponga ningún objeto magnetizado cerca de la llave.

La placa adjunta al juego de llaves tiene estampado un código; retire la placa y guárdela en un lugar seguro (no en el vehículo), para pedir una nueva copia (llave auxiliar) en caso de que fuera necesario.

También anote el código y manténgalo en un lugar separado, seguro y conveniente, no en el vehículo.

Si extraviara su llave (llave auxiliar), consulte a su técnico autorizado Mazda y tenga el número de código a mano.

NOTA

El conductor puede llevar la llave para asegurarse que el sistema funciona correctamente.

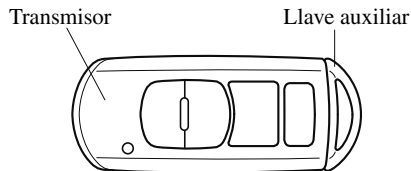

Placa de número de código de la llave

Para usar la llave auxiliar, saque la llave auxiliar del transmisor mientras oprime la perilla.

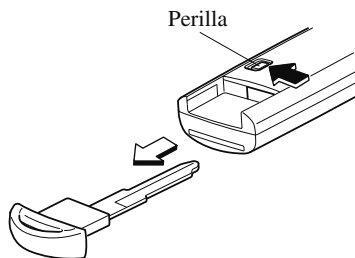

Sistema de telemando de las puertas

Este sistema usa los botones de llave para abrir y cerrar remotamente las puertas y la compuerta trasera y abrir/cerrar la compuerta trasera.

El sistema puede arrancar el motor sin tener que sacar la llave de su cartera o bolsillo.

También se puede operar el sistema antirrobo en vehículos equipados con sistema antirrobo.

Los funcionamientos incorrectos o advertencias del sistema son indicados por las siguientes luces de aviso o advertencias sonoras.

Para vehículos con tablero de instrumentos tipo A, compruebe el mensaje mostrado para obtener más información y, si fuera necesario, solicite una inspección a un técnico experto, le recomendamos un técnico autorizado Mazda, de acuerdo con la indicación.

- Advertencia KEY (Roja)
Consulte la sección Luces de advertencia/ indicadores en la página 4-54.
- Advertencia sonora de conmutador de arranque no colocado en la posición OFF (STOP)
Consulte la sección Advertencia sonora de Encendido no apagado (STOP) en la página 7-71.
- Advertencia sonora de llave fuera del vehículo
Consulte la sección Advertencia sonora de llave quitada del vehículo en la página 7-71.

Si tiene algún problema con la llave, consulte a un técnico experto, le recomendamos un técnico autorizado Mazda.

Llaves

Si extravía o le roban la llave, consulte a un técnico autorizado Mazda tan pronto como sea posible para reponer la llave extraviada o robada y desactivarla.

PRECAUCIÓN

Los cambios o modificaciones no aprobados expresamente por la parte responsable para el cumplimiento pueden anular la autoridad del usuario para usar el aparato.

NOTA

- El funcionamiento del sistema de seguridad sin llave puede variar debido a las condiciones locales.
- El sistema de entrada sin llave funciona completamente (cierre/apertura de puerta/compuerta trasera) cuando el encendido está desconectado. El sistema no funciona si el encendido está en cualquier posición diferente a OFF.
- Si la llave no funciona al pulsar un botón o el alcance operativo se reduce en exceso, la pila podría estar descargada. Para instalar una pila nueva, consulte la sección Cambio de la pila de la llave (página 6-43).
- La vida útil de la pila es de un año. Cambie la pila por una nueva si el indicador KEY (verde) en el grupo de instrumentos destella (para vehículos con grupo de instrumentos tipo A (página 4-54), se exhiben mensajes en el grupo de instrumentos). Se recomienda cambiar la pila aproximadamente una vez al año debido a que el indicador/advertencia KEY podría no encender o parpadear en función de lo descargada que esté la pila.



- Se pueden adquirir llaves adicionales en un técnico autorizado Mazda. Se pueden usar hasta 6 llaves con las funciones de entrada sin llave para el vehículo. Lleve todos las llaves a un técnico autorizado Mazda cuando necesite llaves adicionales.

▼ **Transmisor**

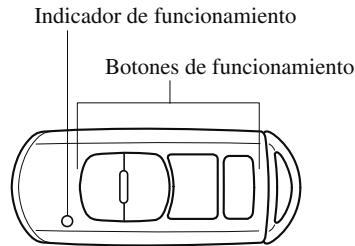

NOTA

- Los faros se encienden/apagan usando el transmisor. Consulte la sección Luces alejándose de casa en la página 4-84.
- **(Con sistema antirrobo)**
Las luces de advertencia de peligro destellan cuando el sistema antirrobo está armado o desactivado. Consulte la sección Sistema antirrobo en la página 3-60.
- **(Con función de entrada sin llave avanzada (Modelos europeos))**
Se puede escuchar un bip para confirmación cuando las puertas y la compuerta trasera se cierran/abren usando la llave.
- **(Con función de entrada sin llave avanzada (Excepto modelos europeos))**
Se puede escuchar un bip para confirmación cuando las puertas y la compuerta trasera se cierran/abren usando la llave. Si lo prefiere, se puede apagar el sonido bip. También se puede cambiar el volumen del sonido bip. Consulte la sección Características de personalización en la página 9-13.

NOTA

Use el siguiente procedimiento para cambiar el ajuste.

1. Desconecte el encendido y cierre todas las puertas y la compuerta trasera.
2. Abra la puerta del conductor.
3. En menos de 30 segundos de abrir la puerta del conductor, mantenga oprimido el botón LOCK en la llave durante 5 segundos o más.
Todas las puertas y la compuerta trasera se cierran y se puede escuchar un bip al volumen ajustado. El ajuste cambia cada vez que se oprime el botón LOCK y el bip se activa al volumen ajustado. (Si el bip se ha desactivado, no se escuchará el sonido.)
4. El cambio de ajuste se completa realizando una de las siguientes cosas:
 - Cambio del encendido a la posición ACC u ON.
 - Cierre de la puerta del conductor.
 - Abriendo la compuerta trasera.
 - No usando la llave durante 10 segundos.
 - Oprimiendo un botón excepto el botón LOCK en la llave.
 - Oprimiendo un interruptor de petición.

El indicador de funcionamiento destella cuando se oprimen los botones.

Antes de conducir

Llaves

Botón de bloqueo

Para cerrar las puertas y el portón trasero, pulse el botón de bloqueo y las luces de emergencia parpadearán una vez.

(Con función de entrada sin llave avanzada (Excepto modelos europeos))

Se escuchará un bip.



NOTA

- **(Modelos europeos)**
Todas las puertas y la compuerta trasera no se pueden cerrar con seguro oprimiendo el botón para cerrar cuando una de las puertas está abierta. Las luces de advertencia tampoco destellarán.
(Excepto modelos europeos)
Todas las puertas y la compuerta trasera no se pueden cerrar con seguro oprimiendo el botón para cerrar cuando una de las puertas o la compuerta trasera está abierta. Las luces de advertencia tampoco destellarán.
- **(Con función i-stop (Modelos europeos))**
Al retirar la llave del vehículo, cerrar todas las puertas y pulsar el botón LOCK en la llave mientras la función i-stop está funcionando (motor apagado) el encendido se desconectará y se cerrarán todas las puertas (también se bloquea el volante).
Consulte la sección i-stop en la página 4-15.
- Verifique que todas las puertas y la compuerta trasera están cerradas después de oprimir el botón.

NOTA

- **(Con sistema de cierre doble)**
Oprimiendo el botón para cerrar dos veces en menos de 3 segundos se activará el sistema de cierre doble. Consulte la sección Sistema de cierre doble en la página 3-18.
- **(Con sistema antirrobo)**
Cuando las puertas son cerradas oprimiendo el botón para cerrar en la llave mientras el sistema antirrobo está armado, las luces de advertencia de peligro destellarán una vez para indicar que el sistema está armado.

Botón de desbloqueo

Para abrir las puertas y el portón trasero, pulse el botón de desbloqueo y las luces de emergencia parpadearán dos veces.

(Con función de entrada sin llave avanzada (Excepto modelos europeos))

Se escuchará dos bips.

**NOTA**

- **(Función de doble cierre automático)**

Después de abrir oprimiendo la llave, todas las puertas y la compuerta trasera se cerrarán automáticamente con seguro si no se realiza una de las siguientes operaciones dentro de aproximadamente 30 segundos. Si su vehículo tiene un sistema antirrobo, la luz de advertencia de peligro destellará para confirmación.

Se puede cambiar el tiempo necesario para que las puertas se cierren con seguro automáticamente. Consulte la sección Características de personalización en la página 9-13.

- Se abre una puerta o la compuerta trasera.
- Se cambia el encendido a cualquier posición diferente de off.

- **(Con sistema antirrobo)**

Cuando las puertas son abiertas oprimiendo el botón para abrir en la llave mientras el sistema antirrobo está desarmado, las luces de advertencia de peligro destellarán dos veces para indicar que el sistema está desarmado.

Botón de compuerta trasera eléctrica*

Para abrir/cerrar la compuerta trasera, pulse el botón de compuerta trasera eléctrica durante un segundo o más con la compuerta trasera en posición completamente abierta/cerrada.

Las luces de advertencia de peligro destellarán dos veces y la compuerta trasera se abrirá/cerrará completamente después que suene el bip.

Tipo A



Tipo B

**HOLD****Botón de cancelación de sensor de intrusiones***

Para cancelar el sensor de intrusiones (parte del sistema antirrobo), pulse el botón de cancelación del sensor de intrusiones durante los 20 segundos posteriores a haber pulsado el botón de bloqueo y las luces de emergencia parpadearán tres veces.

Consulte la sección Sistema antirrobo en la página 3-60.



*Algunos modelos.

3-7

Llaves

▼ Rango de funcionamiento

El sistema funciona solo cuando el conductor está en el vehículo o dentro del rango de funcionamiento mientras usa la llave.

Puesta en marcha del motor

NOTA

- Se podría arrancar el motor incluso si la llave está fuera del vehículo y extremadamente cerca de una puerta y ventanilla, sin embargo, siempre arranque el motor desde el asiento del conductor.
Si se intenta arrancar el vehículo y la llave no está en el vehículo, el vehículo no volverá a arrancar después de apagarlo y el encendido se desactivará (posición OFF).
- El compartimiento para equipajes está fuera del rango de funcionamiento seguro, sin embargo, si la llave (transmisor) puede funcionar el motor arrancará.

Con función de entrada sin llave avanzada

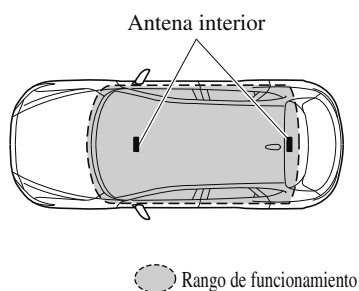

Sin función de entrada sin llave avanzada

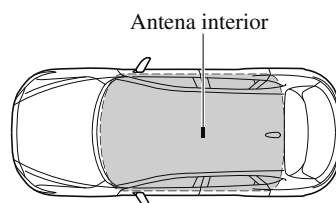

Rango de funcionamiento

NOTA

El motor podría no arrancar si la llave se coloca en los siguientes lugares:

- Alrededor del panel de instrumentos
- En los compartimientos para guardar objetos como la guantera o la consola central

▼ Función de suspensión de llave

Si se ha dejado una llave en el vehículo, las funciones de la llave dejada en el vehículo serán provisionalmente suspendidas para evitar que roben el vehículo.

Para reponer las funciones, pulse el botón de desbloqueo de la llave con funciones suspendidas en el vehículo.

Sistema avanzado del telemando de las puertas

Sistema avanzado del telemando de las puertas*

ADVERTENCIA

Las ondas de radio de la llave pueden afectar el funcionamiento de dispositivos médicos como marcapasos: Antes de usar la llave próxima a personas con dispositivo médico, consulte al fabricante del dispositivo médico o su médico por si las ondas de radio de la llave pueden afectar dicho dispositivo.

La función de sistema avanzado de telemando de las puertas le permite cerrar/abrir los seguros de la puerta y el portón trasero, o abrir el portón trasero mientras lleva la llave.

Los funcionamientos incorrectos o advertencias del sistema son indicados por las siguientes advertencias sonoras.

- Advertencia sonora de interruptor de solicitud inoperante
Consulte la sección Advertencia sonora de interruptor de petición inoperante (Con función de entrada sin llave avanzada) en la página 7-72.
- Advertencia sonora de llave dejada en el compartimento para equipajes
Consulte la sección Advertencia sonora de llave dejada en el compartimento para equipajes (Con función de entrada sin llave avanzada) en la página 7-72.
- Advertencia sonora de llave dejada en el vehículo
Consulte la sección Advertencia sonora de llave dejada en el vehículo (Con función de entrada sin llave avanzada) en la página 7-72.

NOTA

Las funciones de entrada sin llaves avanzadas se pueden desactivar para prevenir algún efecto adverso en un usuario que use un marcapasos u otro dispositivo médico. Si el sistema está desactivado, no podrá arrancar el motor llevando la llave. Consulte a un técnico experto, le recomendamos un técnico autorizado de Mazda para obtener más información. Si el sistema de entrada sin llave avanzada ha sido desactivado, podrá arrancar el motor mediante el siguiente procedimiento indicado cuando se ha descargado la pila de la llave.

Consulte la sección Función de arranque del motor cuando la pila de la llave está descargada en la página 4-11.

*Algunos modelos. **3-9**

Sistema avanzado del telemando de las puertas

Rango de funcionamiento

El sistema funciona solo cuando el conductor está en el vehículo o dentro del rango de funcionamiento mientras usa la llave.

NOTA

Cuando la carga de la pila está baja, o en lugares donde hay ondas de radio de alta intensidad o ruido, el rango de funcionamiento puede reducirse o el sistema podría no funcionar. Para determinar el cambio de la pila, consulte la sección Sistema de seguridad sin llave en la página 3-3.

NOTA

- El sistema podría no funcionar si se encuentra demasiado cerca de las ventanillas, mango de puertas o la compuerta trasera.
- Si se deja la llave en las siguientes áreas y sale del vehículo, las puertas se podrían cerrar dependiendo de las condiciones de las ondas de radio incluso si se deja la llave en el vehículo.
 - Alrededor del panel de instrumentos
 - En los compartimientos para guardar objetos como la guantera o la consola central
 - Próximo a un dispositivo de comunicación como un teléfono móvil

▼ Cerrar, abrir las puertas y la compuerta trasera

Bloqueo

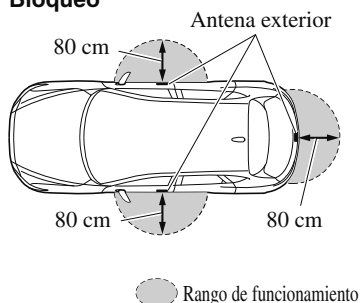

Desbloqueo

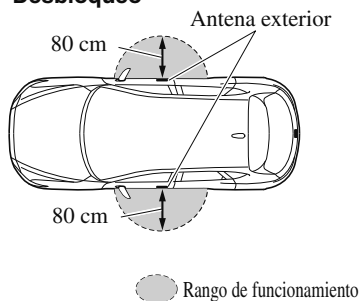

▼ Abriendo el portón trasero

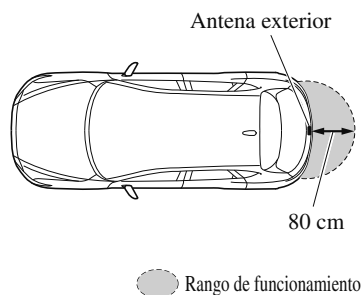

Puertas y cerraduras

Cerraduras de las puertas

ADVERTENCIA

Lleve siempre con usted a niños y mascotas, o deje una persona responsable con ellos:
Dejar a los niños o a las mascotas sin vigilancia dentro del vehículo cuando éste se deja estacionado es muy peligroso. En verano, las temperaturas altas dentro de un vehículo pueden llegar a causar daños cerebrales o incluso la muerte.

No deje la llave puesta en el vehículo cuando se deje los niños dentro y guárdelas en un lugar seguro donde los niños no las puedan encontrar o jugar con ellas:
El dejar niños en un vehículo con las llaves es muy peligroso. Esto puede resultar en personas heridas de seriedad o muertas.

Siempre cierre todas las ventanillas y el techo solar, cierre todas las puertas y la compuerta trasera y lleve la llave consigo al dejar el vehículo sin atención:
Dejar el vehículo sin seguro es peligroso pues los niños se podrían quedar atrapados dentro de un vehículo con mucho calor, lo que puede resultar en muertes. También, si deja el vehículo sin seguro será una tentación para ladrones e intrusos.

ADVERTENCIA

Después de cerrar las puertas y la compuerta trasera, verifique siempre que están bien cerradas:
Las puertas y la compuerta trasera que no estuvieran bien cerradas son peligrosas, si se conduce el vehículo con una puerta y la compuerta trasera mal cerradas, la puerta y la compuerta trasera se podrían abrir inesperadamente, provocando un accidente.

Confirme siempre la seguridad del área situada alrededor del vehículo antes de cerrar una puerta y la compuerta trasera:
Abrir repentinamente una puerta y la compuerta trasera es peligroso. Podría sufrir un accidente al ser golpeado un vehículo que pasa o un peatón.

PRECAUCIÓN

Confirme siempre las condiciones alrededor del vehículo antes de abrir/cerrar las puertas y la compuerta trasera y tenga cuidado con los vientos fuertes o cuando estacione en un plano inclinado. No tener en cuenta las condiciones presentes alrededor del vehículo es peligroso debido a que se podría pillar los dedos con la puerta y la compuerta trasera, o podría golpear a un peatón que pasa, provocando un accidente inesperado o heridas.

Antes de conducir

Puertas y cerraduras

NOTA

- Siempre apague el motor y cierre las puertas. Además, para evitar que roben objetos valiosos, no los deje dentro de la cabina.
- Si se deja la llave en las siguientes áreas y sale del vehículo, las puertas se podrían cerrar dependiendo de las condiciones de las ondas de radio incluso si se deja la llave en el vehículo.
 - Alrededor del panel de instrumentos
 - En los compartimientos para guardar objetos como la guantera o la consola central
 - Próximo a un dispositivo de comunicación como un teléfono móvil
- La función de prevención de cierre del vehículo evita que Ud. se quede con el vehículo cerrado fuera del vehículo.

(Modelos europeos)

Todas las puertas y la compuerta trasera se abrirán automáticamente si fueron cerradas usando las cerraduras eléctricas con una de las puertas abiertas.

Si se cierran todas las puertas incluso si la compuerta trasera está abierta, todas las puertas se cerrarán con seguro.

(Excepto modelos europeos)

Todas las puertas y la compuerta trasera se abrirán automáticamente si son cerradas usando las cerraduras eléctricas cuando una de las puertas o la compuerta trasera está abierta.

NOTA

- **(Sistema de apertura de puerta (control) con detección de choque)***
Este sistema abre automáticamente las puertas y la compuerta trasera en caso de que el vehículo se vea envuelto en un accidente para permitir a los pasajeros salir del vehículo inmediatamente y evitar que queden atrapados dentro. Mientras el encendido está en ON y en el caso de que el vehículo reciba un impacto lo suficientemente fuerte como para inflar las bolsas de aire, todas las puertas y la compuerta trasera se cerrarán automáticamente después de que hayan transcurrido aproximadamente 6 segundos desde el accidente.
Las puertas y la compuerta trasera podrían no abrirse dependiendo de cómo sea el impacto, la fuerza del impacto y otras condiciones del accidente.
Si los sistemas relacionados con las puertas o la batería tienen un funcionamiento incorrecto, las puertas y la compuerta trasera no se abrirán.

Puertas y cerraduras

▼ Cerrando o abriendo el seguro usando el interruptor de petición (Con la función de entrada sin llave avanzada)

Todas las puertas y el portón trasero se pueden bloquear/desbloquear pulsando el interruptor de solicitud de las puertas delanteras mientras se lleva la llave.

El interruptor de solicitud del portón trasero sólo se puede usar para bloquear todas las puertas y el portón trasero.

Puertas delanteras

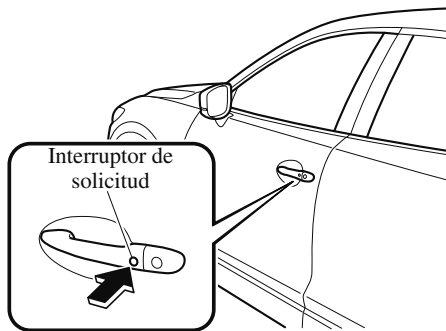

Portón trasero (solo bloqueo)

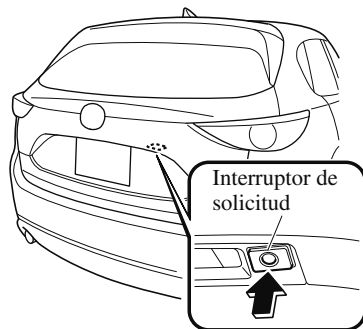

Para cerrar

Para cerrar las puertas y la compuerta trasera, oprima el interruptor de petición y las luces de advertencia de peligro destellan una vez.

(Excepto modelos europeos)

Se escuchará un bip.

Para abrir

Para abrir la puerta y la compuerta trasera, oprima el interruptor de petición en una puerta delantera y las luces de aviso de peligro destellan dos veces.

(Excepto modelos europeos)

Se escuchará dos bips.

NOTA

- Confirme que todas las puertas y la compuerta trasera están cerradas con seguro. Para la compuerta trasera, muévala sin oprimir el abridor eléctrico de compuerta trasera para verificar que la compuerta trasera fue dejada entre abierta.
- **(Modelos europeos)** Todas las puertas y la compuerta trasera no se pueden cerrar con seguro cuando una de las puertas está abierta. **(Excepto modelos europeos)** Todas las puertas y la compuerta trasera no se pueden cerrar con seguro cuando una de las puertas o la compuerta trasera está abierta.
- Podría ser necesario que transcurrieran unos segundos para que las puertas se abran después de oprimir el interruptor de petición.

Puertas y cerraduras

NOTA

- **(Modelos europeos)**

El ajuste se puede cambiar de manera que se escuche un bip de confirmación cuando las puertas y la compuerta trasera se cierran/abren usando un interruptor de petición.

- **(Excepto modelos europeos)**

Se escuchará un sonido bip para confirmación cuando se cierran/abran las puertas y la compuerta trasera usando el interruptor de petición. Si lo prefiere, se puede apagar el sonido bip. También se puede cambiar el volumen del sonido bip. Consulte la sección Características de personalización en la página 9-13.

NOTA

Use el siguiente procedimiento para cambiar el ajuste.

1. Desconecte el encendido y cierre todas las puertas y la compuerta trasera.
2. Abra la puerta del conductor.
3. En menos de 30 segundos de abrir la puerta del conductor, mantenga oprimido el botón LOCK en la llave durante 5 segundos o más. Todas las puertas y la compuerta trasera se cierran y se puede escuchar un bip al volumen ajustado. El ajuste cambia cada vez que se oprime el botón LOCK y el bip se activa al volumen ajustado. (Si el bip se ha desactivado, no se escuchará el sonido.)
4. El cambio de ajuste se completa realizando una de las siguientes cosas:
 - Cambio del encendido a la posición ACC u ON.
 - Cierre de la puerta del conductor.
 - Abriendo la compuerta trasera.
 - No usando la llave durante 10 segundos.
 - Oprimiendo un botón excepto el botón LOCK en la llave.
 - Oprimiendo un interruptor de petición.

- **(Con sistema antirrobo)**

Las luces de advertencia de peligro destellan cuando el sistema antirrobo está armado o desactivado.

Consulte la sección Sistema antirrobo en la página 3-60.

Puertas y cerraduras

NOTA

- **(Con sistema de cierre doble)**
El sistema de cierre doble se puede activar/desactivar usando el interruptor de petición.
Consulte la sección Sistema de cierre doble en la página 3-18.
 - El ajuste se puede cambiar de manera que las puertas y la compuerta trasera se cierren automáticamente sin oprimir el interruptor de petición.
Consulte la sección Características de personalización en la página 9-13.
- (Función de cierre automático)**
Se escuchará un sonido bip cuando se cierren todas las puertas y la compuerta trasera mientras se lleva la llave avanzada. Todas las puertas y la compuerta trasera se cierran automáticamente con seguro después de aproximadamente tres segundos cuando la llave avanzada se encuentra fuera del rango de funcionamiento. También, las luces de advertencia destellarán una vez. (Incluso si el conductor se encuentra en el rango de funcionamiento, todas las puertas y la compuerta trasera se cierran automáticamente con seguro después de aproximadamente 30 segundos.) Si se encuentra fuera del rango de funcionamiento antes de que las puertas y la compuerta trasera se cierren con seguro completamente u otra llave es dejada dentro del vehículo, la función de cierre automático con seguro no funcionará. Asegúrese siempre que todas las puertas y la compuerta trasera están cerradas con seguro antes de abandonar el vehículo. La función de cierre automático no cierra los elevallunas eléctricos.

NOTA

- **Función de doble cierre automático**
Después de abrir oprimiendo el interruptor de petición, todas las puertas y la compuerta trasera se cerrarán automáticamente con seguro si no se realiza una de las siguientes operaciones dentro de aproximadamente 30 segundos. Si su vehículo tiene un sistema antirrobo, la luz de advertencia de peligro destellará para confirmación. Se puede cambiar el tiempo necesario para que las puertas se cierren con seguro automáticamente. Consulte la sección Características de personalización en la página 9-13.
- Abriendo una puerta o la compuerta trasera.
- Cambiando el encendido a cualquier posición diferente de off.

▼ Cerrando o abriendo el seguro usando el transmisor

Todas las puertas y la compuerta trasera se pueden cerrar/abrir usando el transmisor del sistema de seguridad sin llave, consulte el sistema de seguridad sin llave (página 3-3).

Puertas y cerraduras

▼ Cerrar o abrir el seguro con el interruptor de cerradura de puerta*

Todas las puertas y la compuerta trasera se cierran con seguro automáticamente. Todas se abren con seguro cuando se oprime el lado de abrir.

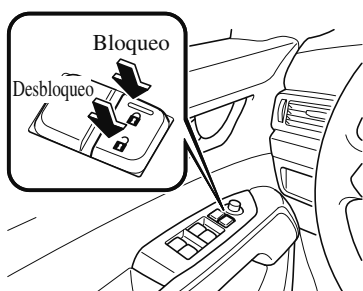

NOTA

Las puertas y la compuerta trasera no se pueden cerrar con seguro cuando otra de las puertas o la compuerta trasera está abierta.

▼ Función de cierre/apertura automático*

! ADVERTENCIA

No tire de la manija interior de una puerta delantera:
Es peligroso tirar de la manija interior de puerta delantera cuando el vehículo está en movimiento. Los pasajeros se pueden caer del vehículo si la puerta se abre accidentalmente, lo que puede resultar en una muerte o heridas graves.

- Cuando la velocidad del vehículo excede los 20 km/h, todas las puertas y la compuerta trasera se cierran automáticamente.
- Con el encendido desconectado, todas las puertas y la compuerta trasera se abrirán automáticamente.

Estas funciones también se pueden desactivar de manera que no funcionen.

Cambio del ajuste de la función de cierre/apertura automático usando el interruptor de cerradura de puerta (Con interruptor de cerradura de puerta)

Las puertas y la compuerta trasera se pueden ajustar para que se cierren o abran automáticamente seleccionando una de las funciones en la siguiente tabla y usando el interruptor de cerradura de puerta en el panel interior de puerta.

NOTA

- El número de función 3 en el siguiente cuadro es el ajuste de fábrica para su vehículo.
- Existen sólo un total de seis ajustes de cierre/apertura automático disponibles para vehículos con transmisión automática, y tres para vehículos con transmisión manual. Asegúrese de oprimir el lado de abrir del interruptor del seguro de la puerta el número correcto de veces de acuerdo al número de función seleccionado. Si se pulsa por error el interruptor siete veces en un vehículo con transmisión automática o cuatro veces en un vehículo con transmisión manual, el procedimiento quedará cancelado. En ese caso, comience el procedimiento desde el comienzo.

Puertas y cerraduras

Número de función	Función*1
1	La función de bloqueo automático de puerta puede ser desactivada.
2	Los seguros de todas las puertas y la compuerta trasera se cierran automáticamente cuando la velocidad del vehículo es aproximadamente 20 km/h o más.
3 (Ajustes de fábrica)	Los seguros de todas las puertas y la compuerta trasera se cierran automáticamente cuando la velocidad del vehículo es aproximadamente 20 km/h o más. Todas las puertas y la compuerta trasera se abre cuando se cambia el encendido de ON u Off.
4	(Sólo vehículos con transmisión automática) Cuando el encendido está en ON y la palanca selectora se cambia de estacionamiento (P) a ninguna otra posición de cambio, todas las puertas y la compuerta trasera se cierran automáticamente con seguro.
5	(Sólo vehículos con transmisión automática) Cuando el encendido está en ON y la palanca selectora se cambia de estacionamiento (P) a ninguna otra posición de cambio, todas las puertas y la compuerta trasera se cierran automáticamente con seguro. Cuando la palanca selectora se mueve a estacionamiento (P) mientras el encendido se encuentra en ON, todas las puertas y la compuerta trasera se abrirán automáticamente.
6	(Sólo vehículos con transmisión automática) Los seguros de todas las puertas y la compuerta trasera se cierran automáticamente cuando la velocidad del vehículo es aproximadamente 20 km/h o más. Cuando la palanca selectora se mueve a estacionamiento (P) mientras el encendido se encuentra en ON, todas las puertas y la compuerta trasera se abrirán automáticamente.

*1 Existen otros ajustes para la función de bloqueo automático de puerta en un técnico experto, le recomendamos un técnico autorizado Mazda. Para más detalles, consulte a un técnico experto, le recomendamos un técnico autorizado Mazda. Consulte la sección Características de personalización en la página 9-13.

Se pueden cambiar los ajustes usando el siguiente procedimiento.

1. Estacione su vehículo con seguridad. Todas las puertas deben permanecer cerradas.
2. Coloque el conmutador de arranque a la posición ON.
3. Mantenga presionando el lado de cerrar del interruptor del seguro de puerta en 20 segundos de cambiar el encendido a ON, y asegúrese que escucha un bip aproximadamente ocho segundos después.
4. Consulte el cuadro de ajuste de la función de cierre/apertura automático, determine el número de función para el ajuste deseado. Oprima el lado de abrir del interruptor de seguro de puerta el mismo número de veces de acuerdo al número de función seleccionado (Ej. Si seleccionó la función 2, oprima el lado de abrir del interruptor sólo 2 veces).
5. Tres segundos después que el ajuste de función ha sido cambiado, se escuchará tantos bips como el número de función seleccionado. (Ej. Número de función 3 = 3 bips)

Puertas y cerraduras

(Vehículos con transmisión manual)

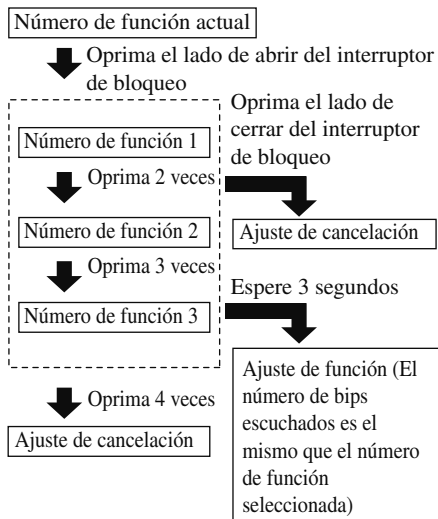

(Vehículos con transmisión automática)

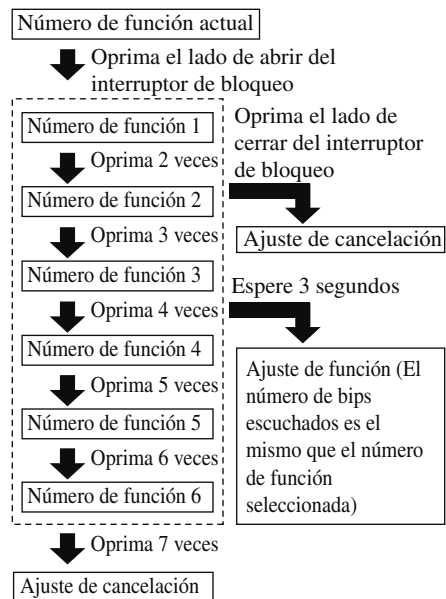

NOTA

- Las puertas no se pueden abrir o cerrar con seguro mientras se realiza la función de ajuste.
- El procedimiento se puede cancelar oprimiendo el lado de cerrar del interruptor del seguro de la puerta.

▼ Cerrando o abriendo el seguro usando la llave auxiliar

Todas las puertas y la compuerta trasera se cierran automáticamente con seguro cuando se cierra la puerta del conductor usar la llave auxiliar. Todos se abren cuando se abre la puerta del conductor usar la llave auxiliar.

Gire la llave auxiliar hacia adelante para cerrar y hacia atrás para abrir.

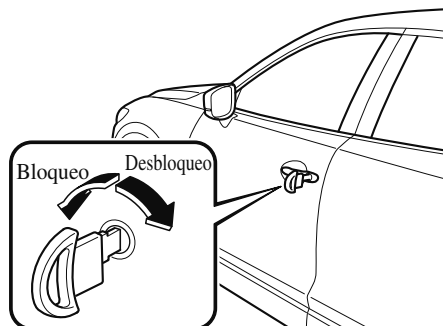

▼ Sistema de cierre doble*

El sistema de bloqueo doble fue diseñado para evitar que un extraño que haya entrado en su vehículo pueda abrir las puertas desde dentro.

Si tiene algún problema con el sistema de cierre doble, consulte a un técnico experto, le recomendamos un técnico autorizado Mazda.

Puertas y cerraduras

ADVERTENCIA

Nunca active el sistema de cierre doble con pasajeros, especialmente niños, dentro del vehículo:

Activar el sistema con los pasajeros, especialmente niños, dentro del vehículo es peligroso. Los pasajeros no podrán abrir las puertas desde el interior. Estarán atrapados y quedarán expuestos a temperaturas elevadas. Esto puede resultar en heridas graves e incluso la muerte.

Como activar el sistema

1. Cierre todas las ventanillas y el techo solar*.
2. Coloque el conmutador de arranque en la posición OFF y lleve la llave consigo.
3. Cierre todas las puertas y la compuerta trasera.
4. Inserte la llave auxiliar en la cerradura de puerta del conductor, gire la llave auxiliar a la posición de cierre, y vuélvala a su posición central. A continuación, gírela de nuevo a la posición de bloqueo en menos de 3 segundos.

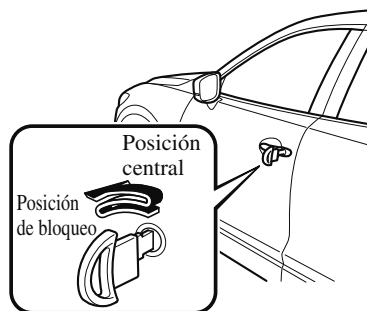

NOTA

- También puede activar el sistema pulsando dos veces el botón de bloqueo en el transmisor en menos de 3 segundos.
- **(Con función de sistema avanzado de telemando de las puertas)** También puede activar el sistema pulsando dos veces el interruptor de solicitud en menos de 3 segundos.

5. El indicador se enciende durante aproximadamente 3 segundos para indicar que el sistema ha sido activado.



NOTA

El sistema no puede ser activado cuando una de las puertas o la compuerta trasera está abierta.

Cómo desactivar el sistema

Abra la puerta del conductor o gire la llave del conmutador de arranque a ON.

NOTA

Si se interrumpe el suministro de corriente (se funde un fusible o se desconecta la pila), el sistema sólo podrá ser desactivado abriendo una puerta con llave auxiliar.

*Algunos modelos. **3-19**

Puertas y cerraduras

▼ Cerrar o abrir el seguro con la perilla de bloqueo de puerta

Funcionamiento desde dentro

(Con interruptor de cerradura de puerta)

Para cerrar con seguro una de las puertas desde el lado de adentro, oprima el seguro de puerta.

Para abrir el seguro, tírelo hacia fuera. Esto no funciona en otras cerraduras de puertas.

(Sin interruptor de cerradura de puerta)

Todas las puertas y la compuerta trasera se cierran automáticamente con seguro cuando se presiona el botón del seguro de la puerta del conductor. Todos se abren cuando se tire el seguro de la puerta del conductor.

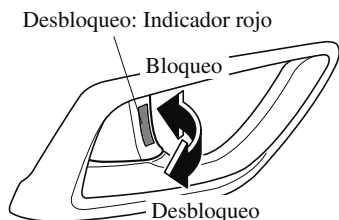

Funcionamiento desde fuera

Para cerrar las puertas del pasajero y las puertas traseras desde afuera con el seguro de puerta, pulse el seguro de puerta a la posición de cierre y cierre la puerta (no es necesario mantener el mango de la puerta en la posición de abierto).

Esto no funciona en otras cerraduras de puertas.

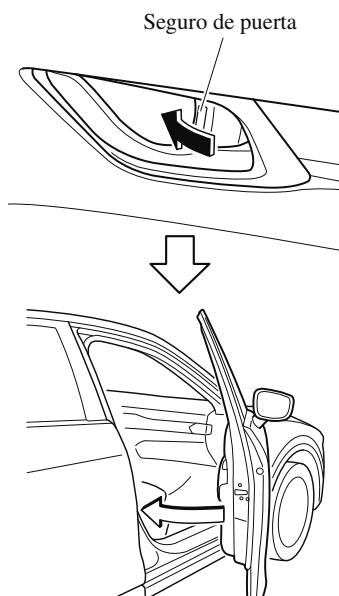

NOTA

Al cerrar con seguro la puerta de esta manera:

- Tenga cuidado de no dejar la llave dentro del vehículo.
- El seguro de puerta de la puerta del conductor no se puede usar mientras la puerta del conductor está abierta.

Puertas y cerraduras

▼ Seguros para niños en las puertas traseras

Estas cerraduras permiten evitar que los niños abran accidentalmente las puertas traseras. Úselo en ambas puertas traseras cuando viaje un niño en el asiento trasero del vehículo.

Si mueve el seguro para niños hacia la posición de bloqueo antes de cerrar la puerta, ésta no se podrá abrir desde el interior. La puerta sólo se podrá abrir tirando hacia arriba del mango del lado exterior.

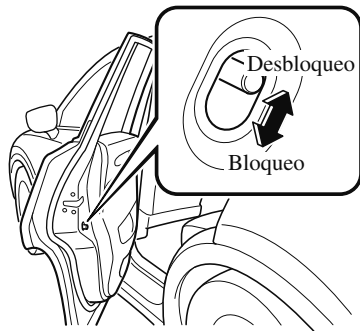

Portón trasero

! ADVERTENCIA

Nunca permita que una persona viaje en el compartimiento para equipaje:
Permitir que una persona viaje en el compartimiento para equipaje es peligroso. La persona en el compartimiento para equipaje podría sufrir heridas graves o morir en caso de una frenada brusca o choque.

No conduzca con la compuerta trasera abierta:
La presencia de gases del escape dentro del vehículo es peligrosa. Si se conduce con la compuerta trasera abierta, los gases del escape entrarán en el compartimiento de pasajeros. Estos gases contienen CO (monóxido de carbono), que es inodoro, incoloro y altamente tóxico, y puede causar desmayos y la muerte. Además, una compuerta trasera abierta puede permitir que los ocupantes caigan fuera del vehículo en caso de accidente.

No apile ni deje equipaje cargado sin sujetar en el compartimiento para equipajes:
De lo contrario, el equipaje podría moverse o caerse, resultando en heridas o un accidente. Además, no cargue equipaje más arriba de los respaldos. Podría afectar el campo visual lateral o trasero.

Puertas y cerraduras

⚠ PRECAUCIÓN

- Antes de abrir la compuerta trasera, retire la nieve y el hielo acumulado sobre la misma. De lo contrario, la compuerta trasera se podría cerrar por el peso de la nieve o el hielo, provocando heridas.
- Tenga cuidado al abrir/cerrar la compuerta trasera cuando haya viento fuerte. Si soplara una ráfaga fuerte de viento contra la compuerta trasera, se podría cerrar repentinamente provocando heridas.
- Abra completamente la compuerta trasera y asegúrese de que permanezca abierta. Si se abre parcialmente la compuerta trasera, se podría cerrar por las vibraciones o golpes de viento resultando en heridas.
- Al cargar o descargar equipaje en el compartimiento para equipajes, apague el motor. De lo contrario, se podría quemar con el calor de los gases del escape.
- Tenga cuidado de no aplicar demasiada fuerza en el amortiguador de soporte de la compuerta trasera como al apoyar su mano en el soporte. De lo contrario, el amortiguador de soporte se puede doblar y afectar el funcionamiento de la compuerta trasera.

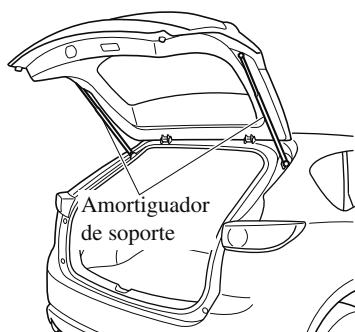

⚠ PRECAUCIÓN

- No modifique ni cambie el amortiguador de soporte de la compuerta trasera. Consulte a un técnico experto, le recomendamos un técnico autorizado Mazda, si el amortiguador de soporte de la compuerta trasera está deformado o dañado por causa de un choque o si hay algún otro problema.

▼ Abrir y cerrar el portón trasero

Apertura del portón trasero con el dispositivo eléctrico de apertura del portón trasero

Abra el seguro de las puertas y el portón trasero, a continuación presione el dispositivo eléctrico de apertura del portón trasero, y levante el portón trasero al soltarse el seguro.

Para el funcionamiento de la compuerta trasera eléctrica, consulte Compuerta trasera eléctrica en la página 3-24.

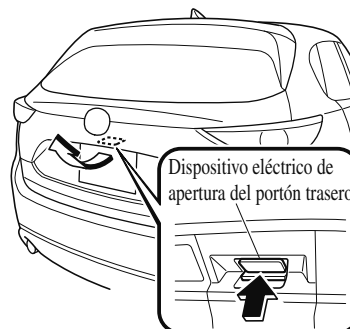

Puertas y cerraduras

NOTA**(Con función de sistema avanzado de telemando de las puertas)**

- Una compuerta trasera cerrado con seguro también se puede abrir si se lleva consigo la llave.
- Al abrir la compuerta trasera con las puertas y la compuerta trasera bloqueadas, podría ser necesario que transcurrieran unos segundos para que la compuerta trasera se abra después de oprimir el abridor eléctrico de la compuerta trasera.
- La compuerta trasera se puede cerrar cuando las puertas se cierran con la llave dentro del vehículo. Sin embargo, para evitar dejar la llave olvidada dentro del vehículo cerrado, la compuerta trasera se puede abrir oprimiendo el abridor eléctrico de la compuerta trasera. Si no se puede abrir la compuerta trasera a pesar de realizar este procedimiento, primero cierre completamente la compuerta trasera, luego pulse el abridor de la compuerta trasera eléctrica para abrir completamente la compuerta trasera.

NOTA

- Cuando se libera el seguro de la compuerta trasera pulsando el abridor de la compuerta trasera eléctrica, la compuerta trasera se levanta ligeramente. Si no se usa la compuerta trasera durante un cierto período de tiempo, no se podrá levantar la compuerta trasera.
Para abrir
Pulse otra vez el abridor de la compuerta trasera eléctrica.
Para cerrar
Para cerrar la compuerta trasera a su posición ligeramente cerrada, ábrala primero oprimiendo el abridor eléctrico de la compuerta trasera, luego ciérrelo después de esperar al menos 1 segundo.
- Si la compuerta trasera no está completamente cerrada, el conductor será notificado mediante un advertencia en el grupo de instrumentos.
- Si la batería del vehículo está descargada o existe un funcionamiento incorrecto en el sistema eléctrico y no se puede abrir la compuerta trasera, puede abrir la compuerta trasera realizando el procedimiento de emergencia. Consulte la sección Cuando no se puede abrir la compuerta trasera en la página 7-78.

Puertas y cerraduras

Cerrando la compuerta trasera

Baje la compuerta trasera lentamente usando el agujero de la empuñadura de la compuerta trasera, luego empuje la compuerta trasera para cerrar usando ambas manos.

No la golpee. Tire hacia arriba de la compuerta trasera para asegurarse que quedó bien cerrada.

Para el funcionamiento de la compuerta trasera eléctrica, consulte Compuerta trasera eléctrica en la página 3-24.

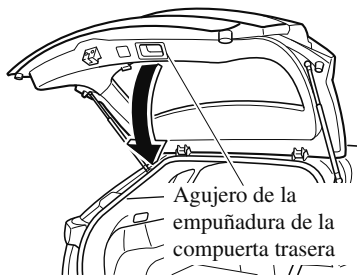

NOTA

Confirme que la compuerta trasera está bien cerrada.

Para la compuerta trasera, muévala sin oprimir el abridor eléctrico de compuerta trasera para verificar que la compuerta trasera no se dejó entreabierta.

▼ Compuerta trasera eléctrica*

La compuerta trasera eléctrica se abre/cierra eléctricamente usando los interruptores en el vehículo o los botones del transmisor del sistema de seguridad sin llave.



ADVERTENCIA

Asegúrese de ver cuando la compuerta trasera eléctrica se abre o cierra, y asegúrese que lo hace completamente: *Abrir o cerrar la compuerta trasera eléctrica sin mirarla moverse es peligroso. Debido a obstáculos no visibles y la función de libre de aprietes, la compuerta trasera no se cerrará completamente y, si se deja sin cuidado, puede resultar en heridas graves o incluso la muerte si uno de los ocupantes se cayera del vehículo. Asegúrese siempre que el área alrededor de la compuerta trasera está libre antes de activarla.*

Confirme siempre la seguridad del área alrededor de la compuerta trasera eléctrica antes de hacerla funcionar eléctricamente.

No verificar el área alrededor de la compuerta trasera antes de hacerla funcionar usando el interruptor de compuerta trasera eléctrica o el botón en el sistema de entrada sin llaves es peligroso. Una persona podría quedar apretada entre la compuerta trasera y una obstrucción mientras que se abre eléctricamente o entre la compuerta trasera y el vehículo al cerrarla eléctricamente, resultando en un accidente con heridas graves.

Puertas y cerraduras

⚠ ADVERTENCIA

Nunca permita que los niños usen el sistema de compuerta trasera eléctrica: Permitir que los niños usen el interruptor de compuerta trasera eléctrica y el sistema de seguridad sin llave es peligroso. Los niños no son conscientes del peligro de poder apretarse los dedos y manos con una compuerta trasera en movimiento. Si el cuello, la cabeza o las manos de alguien son atrapadas al cerrar una puerta, puede resultar en muertes y heridas graves.

⚠ PRECAUCIÓN

- Al cerrar la compuerta trasera eléctrica, asegúrese que no haya ningún objeto extraño alrededor del cerradero. Si algún objeto extraño obstruye el cerradero, la compuerta trasera podría no cerrar correctamente.

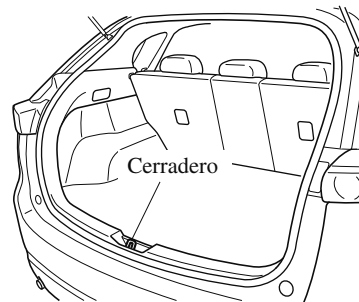

- No instale accesorios en la compuerta trasera eléctrica a menos que sean los accesorios especificados. De lo contrario, no se podría abrir/cerrar automáticamente y puede resultar en un malfuncionamiento.
- Tenga cuidado al cambiar la compuerta trasera eléctrica de funcionamiento eléctrico a manual. La compuerta trasera eléctrica se podría abrir/cerrar inesperadamente dependiendo de su posición lo cual podría resultar en heridas.

Puertas y cerraduras

NOTA

- No aplique demasiada fuerza en la compuerta trasera eléctrica cuando se está cerrando/abriendo eléctricamente. El uso de fuerza innecesaria en la compuerta trasera podría hacer que invirtiera la dirección de movimiento automáticamente. También, puede resultar en un malfuncionamiento.
- La compuerta trasera eléctrica puede no abrirse/cerrarse eléctricamente si el vehículo está estacionado en un plano inclinado, o hay viento fuerte, o la compuerta trasera está cargada con nieve.
- Si se ha quemado el fusible del sistema de compuerta trasera eléctrica, la compuerta trasera no se podrá abrir usando el interruptor de compuerta trasera eléctrica o el abridor de compuerta trasera eléctrica. Use la palanca de emergencia para abrir la compuerta trasera.
- Cierre completamente la compuerta trasera eléctrica antes de desconectar la batería del vehículo. Si se desconecta la batería con la compuerta trasera abierta, no se podrá abrir o cerrar automáticamente después de volver a conectar la batería. Si sucede eso, cierre completamente la compuerta trasera manualmente para reponer la función de apertura/cierre completamente automático.
- Si el sistema, al abrir eléctricamente, detecta un peso como el de la compuerta trasera cargada de nieve, después de escucharse tres bips, la compuerta trasera se detiene antes de volver a cerrarse.

NOTA

- Si la compuerta trasera eléctrica está cargada de nieve, quite la nieve antes de usar la compuerta trasera.

Uso del transmisor

Pulse el botón de la compuerta trasera eléctrica durante un segundo o más. Las luces de advertencia de peligro destellarán dos veces y la compuerta trasera se abrirá/cerrará completamente después que suene el bip. Consulte la sección Transmisor en la página 3-5.

NOTA

- Cuando se cambia el encendido a ON, no se podrá usar el transmisor.
- Al abrir la compuerta trasera pulsando el botón de la compuerta trasera eléctrica en el transmisor, la compuerta trasera se podrá abrir incluso cuando está cerrada.
- Si se pulsa el botón de la compuerta trasera eléctrica del transmisor mientras se está abriendo/cerrando eléctricamente la compuerta trasera, el bip se activará y la compuerta trasera se detendrá. Al volver a pulsar el botón de la compuerta trasera eléctrica, la compuerta trasera se desplazará en el sentido contrario.

Funcionamiento con cada interruptor**Condiciones de funcionamiento****Abriendo la compuerta trasera**

Si el vehículo cumple con las siguientes condiciones de funcionamiento, la compuerta trasera eléctrica podrá abrirse usando la función eléctrica.

- Todas las puertas y la compuerta trasera se abren.
- **(Transmisión manual)**
El conmutador de arranque se coloca en la posición OFF, o cuando se aplica el freno de estacionamiento con la palanca de cambio en la posición N y el conmutador de arranque cambia a la posición ON.
- **(Transmisión automática)**
El conmutador de arranque se coloca en la posición OFF, o la palanca selectora está en la posición P con el conmutador de arranque en la posición ON.

Cerrando la compuerta trasera

- **(Transmisión manual)**
El conmutador de arranque se coloca en la posición OFF, o cuando se aplica el freno de estacionamiento con la palanca de cambio en la posición N y el conmutador de arranque cambia a la posición ON.
- **(Transmisión automática)**
El conmutador de arranque se coloca en la posición OFF, o la palanca selectora está en la posición P con el conmutador de arranque en la posición ON.

NOTA• **(Transmisión manual)**

Si el vehículo se desplaza con la palanca de cambio en una posición que no sea N mientras se abre/cierra la compuerta trasera eléctricamente, la compuerta trasera se moverá del siguiente modo:

Durante la apertura eléctrica

El dispositivo acústico se activa y la compuerta trasera se mueve automáticamente en el sentido contrario y se cierra. Si la palanca de cambio está en la posición N y se acciona el freno de estacionamiento, puede reanudar el funcionamiento de la compuerta trasera eléctrica con los interruptores.

Durante el cierre eléctrico

El dispositivo acústico se activa, pero la compuerta trasera sigue cerrándose.

• **(Transmisión automática)**

Si el vehículo se desplaza con la palanca selectora en una posición que no sea P mientras se abre/cierra la compuerta trasera eléctricamente, la compuerta trasera se moverá del siguiente modo:

Durante la apertura eléctrica

El dispositivo acústico se activa y la compuerta trasera se mueve automáticamente en el sentido contrario y se cierra. Si la palanca selectora está en la posición P, puede reanudar el funcionamiento de la compuerta trasera eléctrica con los interruptores.

Durante el cierre eléctrico

El dispositivo acústico se activa, pero la compuerta trasera sigue cerrándose.

Antes de conducir

Puertas y cerraduras

Operación desde el asiento del conductor (Para abrir/cerrar)

Oprima el interruptor de compuerta trasera eléctrica durante aproximadamente un segundo o más mientras la compuerta trasera está en la posición de completamente abierta/cerrada. Las luces de advertencia de peligro destellarán dos veces y la compuerta trasera se abrirá/cerrará completamente después que se escuche el bip.

Interruptor de compuerta trasera eléctrica

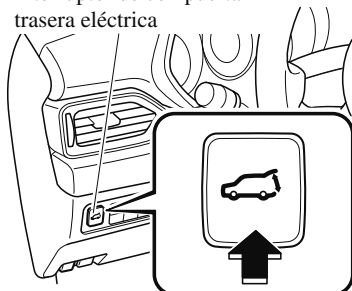

Funcionamiento desde fuera (Para abrir)

Pulse el abridor eléctrico de la compuerta trasera en la compuerta trasera y levántela. Las luces de advertencia de peligro parpadearán dos veces y la compuerta trasera se abrirá automáticamente después que se escuche el bip.

(Con función de sistema avanzado de telemando de las puertas)

Una compuerta trasera cerrado con seguro también se puede abrir si se lleva consigo la llave.

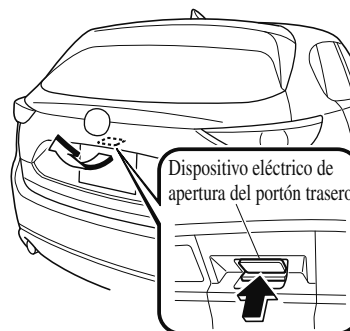

Puertas y cerraduras

Funcionamiento desde afuera (Para cerrar)

Oprima el interruptor de cierre de la compuerta trasera eléctrica durante aproximadamente un segundo o más mientras las compuerta trasera está completamente abierta. Las luces de advertencia de peligro destellarán dos veces y la compuerta trasera se cerrará automáticamente después que se escuche el bip.

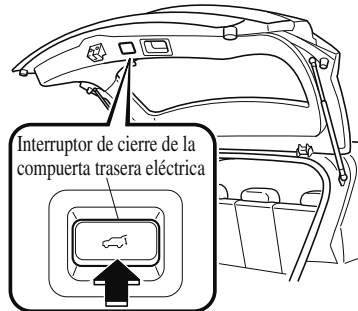

NOTA

Si se pulsa el interruptor de compuerta trasera eléctrica/el interruptor de cierre de compuerta trasera eléctrica/el botón de compuerta trasera eléctrica en el transmisor o se usa el abridor de compuerta trasera eléctrica mientras la compuerta trasera se está abriendo/cerrando eléctricamente, se escuchará el bip y la compuerta trasera se parará. A continuación, cambiará de dirección cuando se pulse otra vez uno de los interruptores.

Cambio de la posición de apertura completa de compuerta trasera eléctrica

La posición de apertura completa de compuerta trasera eléctrica se puede cambiar de acuerdo con la altura de un garaje.

Cuando se cambia la posición

1. Detenga la compuerta trasera en la posición deseada.
2. Pulse el interruptor de cierre de compuerta trasera eléctrica durante aproximadamente tres segundos. Se escuchan dos pitidos para indicar que se ha completado el cambio de la posición.

NOTA

Ajuste la posición de completamente abierto deseada de la compuerta trasera en la posición donde se encuentre más de la mitad abierta. No se puede ajustar la posición cuando está menos de la mitad abierta.

Para reponer

1. Abra la compuerta trasera.
2. Pulse el interruptor de cierre de compuerta trasera eléctrica durante aproximadamente siete segundos. Se escucharán tres pitidos para indicar que se ha completado la reposición.

Antes de conducir

Puertas y cerraduras

NOTA

Después que hayan transcurrido aproximadamente 3 segundos desde que pulsó el interruptor, se activará 2 veces un sonido para indicar que se ha cambiado la posición de completamente abierta de la compuerta trasera. Pulse de forma continua el interruptor durante aproximadamente 7 segundos para completar la reposición.

Equipo libre de aprietes

Mientras la compuerta trasera eléctrica se abre/cierra eléctricamente y el sistema detecta a una persona o un objeto en el paso de la compuerta trasera, la compuerta trasera se moverá automáticamente en la dirección inversa y se parará.

! ADVERTENCIA

Verifique siempre el área alrededor de la compuerta trasera eléctrica antes de abrirla/cerrarla:

Es peligroso no verificar por ocupantes u objetos alrededor de la compuerta trasera eléctrica antes de abrirla/cerrarla. El equipo libre de aprietes fue diseñado para evitar aprietes en el caso de una obstrucción en el paso de la compuerta trasera. El sistema podría no detectar ciertos objetos que obstruyen la compuerta trasera dependiendo de la manera en que se encuentran ubicados y dependiendo de su forma. Sin embargo, si la función de libre de aprietes detecta una obstrucción y mueve la compuerta trasera en la dirección inversa, uno de los ocupantes en el paso de la compuerta trasera podría sufrir heridas graves.

! PRECAUCIÓN

Los sensores están instalados a ambos extremos de la compuerta trasera eléctrica. Tenga cuidado de no permitir que los sensores se rayen o dañen con objetos afilados, de lo contrario la compuerta trasera podría no volver a abrirse/cerrarse automáticamente. Además, si el sensor se daña mientras la compuerta trasera se está cerrando automáticamente, el sistema se detendrá.

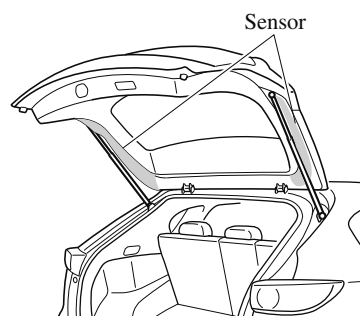

NOTA

El equipo libre de aprietes no se activa durante la operación de cierre fácil cuando la compuerta trasera eléctrica se encuentre entre la posición de casi cerrado y la posición de puerta completamente cerrada.

Cuando la compuerta trasera eléctrica se está moviendo para abrirse/cerrarse y se detecta una obstrucción, se escuchará un bip y la compuerta trasera se moverá en la dirección inversa y se parará.

Puertas y cerraduras

Cierre fácil de la compuerta trasera

El sistema de cierre fácil cierra automática y completamente la compuerta trasera desde la posición de casi cerradas. Este sistema también funciona cuando la compuerta trasera se cierra manualmente.

ADVERTENCIA

Al cerrar la compuerta trasera, siempre mantenga las manos y los dedos lejos de la compuerta trasera:
Es peligroso colocar las manos o dedos cerca de la compuerta trasera debido a que la compuerta trasera se cierra automáticamente desde la posición casi cerrada, y se podría apretar y lastimar las manos y los dedos.

NOTA

- Si pulsa el abridor eléctrico de la compuerta trasera mientras la función de sistema de cierre fácil está funcionando, se puede abrir la compuerta trasera.
- Si la compuerta trasera se abre/cierra repetidamente en un período corto de tiempo, la función de cierre fácil podría no funcionar. Espere por aproximadamente 2 segundos y luego intente de nuevo.

▼ Cubierta del compartimiento para equipajes*

Cubierta del compartimiento para equipajes

Use la cubierta del compartimiento para equipajes para tapar la carga o equipaje. La cubierta del compartimiento para equipajes se puede almacenar debajo de la bandeja para equipajes.

ADVERTENCIA

No coloque nada encima de la cubierta del compartimiento para equipajes:
Colocar equipaje o carga sobre la cubierta del compartimiento para equipajes es peligroso. Durante una frenada brusca o un choque, la carga podría salir proyectada y golpear o herir a alguien.

PRECAUCIÓN

Asegúrese que la cubierta del compartimiento para equipajes está bien firme. Si no está bien segura, se podría soltar inesperadamente y resultar en heridas.

*Algunos modelos. **3-31**

Puertas y cerraduras

NOTA

- Si intenta abrir la compuerta trasera cuando hace mucho frío con la cubierta del compartimiento para equipajes instalado, la función de amortiguador podría no funcionar normalmente y podría resultar difícil de levantar la compuerta trasera. Cuando hace mucho frío la compuerta trasera se puede abrir más fácilmente si la cubierta del compartimiento para equipajes no está instalada.
- Al abrir/cerrar la compuerta trasera, el peso de la compuerta trasera es diferente dependiendo de si se usa o no la tapa del compartimiento para equipajes, sin embargo, esto no indica un malfuncionamiento.

Retirando la cubierta

1. Levante la cubierta del compartimiento para equipajes por las lengüetas con ambas manos, desenganche los clips, y déjelo enrollar.

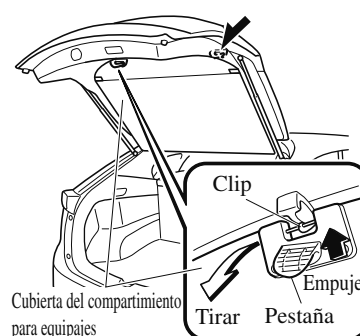

2. Comprima el soporte de la cubierta del compartimiento de equipajes del lado izquierdo o derecho hacia dentro.
3. Tire de la cubierta del compartimiento de equipajes hacia atrás y retírela del orificio de instalación.
4. Retire la cubierta del compartimiento de equipajes del vehículo en ángulo.

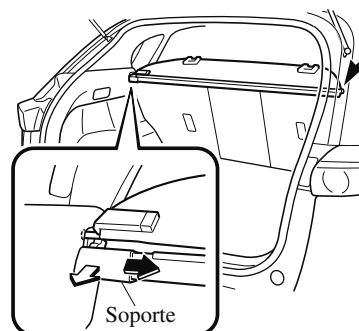

Puertas y cerraduras

Almacenamiento de la cubierta*

1. Retire la cubierta del compartimento para equipajes.
2. Abra la bandeja para equipajes con la cinta.

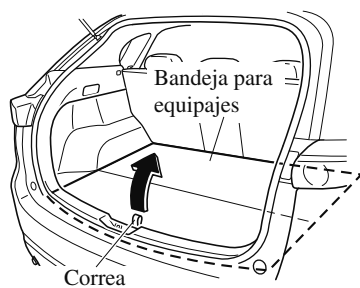

3. Retire las bandejas laterales de ambos lados del compartimento para equipajes usando las cintas.

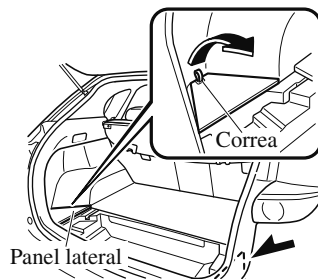

4. Guarde la cubierta del compartimento para equipajes con la lengüeta apuntando hacia abajo.

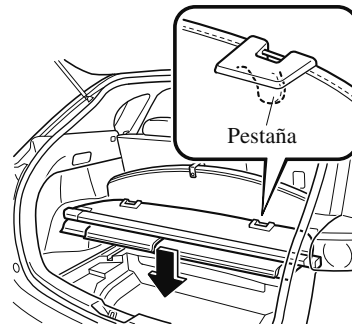

5. Cierre la bandeja para equipajes.
6. Vuelva a colocar las bandejas laterales y cierre la bandeja para equipajes.

Instalación de la cubierta

Realice el procedimiento inverso al desmontaje.

*Algunos modelos. **3-33**

Antes de conducir

Combustible y emisiones

Precauciones de combustible y gases del escape

▼ Especificaciones del combustible (SKYACTIV-G 2.0, SKYACTIV-G 2.5)

Los vehículos con convertidores catalíticos o sensores de oxígeno SOLO deben usar COMBUSTIBLE SIN PLOMO, que reducirá las emisiones de gases y reducirá la suciedad de las bujías de encendido al mínimo.

Su Mazda funcionará mejor con el combustible indicado en la tabla.

Combustible	Octanaje recomendado	País
Combustible sin plomo Premium (de acuerdo con EN 228 y dentro E10)* ¹ 	95 o mayor	Nueva Caledonia, Turquía, Azerbaiyán, Kazakstán, Armenia, Georgia, Islas Canarias, Reunión, Marruecos, Austria, Grecia, Italia, Suiza, Bélgica, Dinamarca, Finlandia, Noruega, Portugal, España, Suecia, Hungría, Alemania, Polonia, Bulgaria, Croacia, Eslovenia, Luxemburgo, Eslovaquia, Latvia, Lituania, Rusia, Bielorrusia, Francia, Ucrania, República Checa, Estonia, Faroe, Islandia, Rumanía, Países Bajos, Macedonia, Bosnia y Herzegovina, Serbia, Montenegro, Albania, Moldavia, Martinica, Guyana Francesa, Guadalupe, Chipre, Malta, Irlanda, Reino Unido, Taiwán, Tahití, Vanuatu, Irán, Emiratos Arabes Unidos, Líbano, Israel, Argelia, Libia, Túnez, Madagascar, Guatemala, Bolivia, Uruguay, Honduras, Nicaragua, Aruba, St.Martín, Singapur, Hong Kong, Brunéi, Macao, Mauricio, Sudáfrica, Namibia, Botsuana, Swazilandia, Lesotho, Jamaica, Barbados, Granada, ST. Lucia, ST. Vicente, Antigua, Surinam, Mongolia, Seychelles
Combustible normal sin plomo	92 o mayor	Egipto, Myanmar
	90 o mayor	Filipinas, Islas Marshall, Ustt* ² , Kuwait, Omán, Qatar, Arabia Saudí, Bahréin, Siria, Jordania, Costa de Marfil, Nigeria, Angola, Chile, El Salvador, Costa Rica, Ecuador, Haití, Colombia, República Dominicana (LHD), Panamá, Perú, Islas Virgenes, Curazao, Indonesia, Nepal, Sri Lanka, Fiji, Papua Nueva Guinea, Kenya, Zimbabwe, Trinidad y Tobago, Dominica, Laos, Camboya, Iraq, Camerún, Burundi, Gabón, Ghana, Tanzania, Mozambique

*1 Europa

*2 República de Palau y Estados Federados de Micronesia

El combustible con bajo octanaje afectará negativamente el rendimiento del sistema de control de emisiones y puede causar golpeteo y daños serios al motor.

Combustible y emisiones

PRECAUCIÓN

- USE SOLO COMBUSTIBLE SIN PLOMO.
El combustible con plomo es malo para el convertidor catalítico y los sensores de oxígeno y hará que se deteriore el sistema de control de emisiones y o tenga fallas.
- El uso del combustible E10 con 10 % de etanol en Europa es seguro para su vehículo. Los daños en su vehículo ocurrirán cuando el etanol excede esta recomendación.
- Nunca agregue aditivos de sistema de combustible, de lo contrario se podría dañar el sistema de control de emisiones. Consulte a un técnico experto, le recomendamos un técnico autorizado de Mazda para obtener más información.

▼ Especificaciones del combustible (SKYACTIV-D 2.2)

El vehículo funcionará eficientemente con gasoil con especificaciones EN590 o equivalente.

B7

PRECAUCIÓN

- Nunca use otro combustible que el especificado EN590 o equivalente para su vehículo. El uso de gasolina o queroseno en motores Diesel puede resultar en daños al motor.
- Nunca agregue aditivos al sistema de combustible. De lo contrario podría dañar el sistema de control de emisiones. Consulte a un técnico experto, le recomendamos un técnico autorizado de Mazda para obtener más información.

NOTA

Al agregar combustible, siempre agregar al menos 10 litros de combustible.

Antes de conducir

Combustible y emisiones

▼ Sistema de control de emisiones (SKYACTIV-G 2.0, SKYACTIV-G 2.5)

Este vehículo está equipado con un sistema de control de emisiones (el convertidor catalítico es parte de ese sistema) que permite que el vehículo cumpla con las normas de emisiones de escape.

ADVERTENCIA

Nunca estacione sobre o próximo a productos inflamables:
Estacionar sobre objetos inflamables, como ser pasto seco, es peligroso. Incluso con el motor apagado, el sistema de escape permanece muy caliente después del uso normal y puede encender cualquier objeto inflamable. Un incendio resultante podría provocar heridas graves o incluso la muerte.

PRECAUCIÓN

Si se ignoran las siguientes precauciones el plomo se podría acumular en el catalizador en el interior del convertidor o provocar un recalentamiento del convertidor. Cualquiera de las dos cosas dañarán el convertidor y provocarán una disminución en el rendimiento.

- USE SOLO COMBUSTIBLE SIN PLOMO.
- No conduzca su Mazda si advierte algún síntoma de malfuncionamiento del motor.
- No conduzca cuesta abajo con el motor apagado.
- No descienda cuestas pronunciadas con un cambio puesto y el motor apagado.
- No haga funcionar el motor en la marcha en vacío por más de 2 minutos.
- No altere el sistema de control de emisiones. Todas las inspecciones y ajustes deben ser realizados por un técnico especializado.
- No intente arrancar el vehículo empujando o tirando del mismo.

Combustible y emisiones

▼ Sistema de control de emisiones (SKYACTIV-D 2.2)

Este vehículo está equipado con un sistema de control de emisiones (el convertidor catalítico es parte de ese sistema) que permite que el vehículo cumpla con las normas de emisiones de escape.

ADVERTENCIA

***Nunca estacione sobre o próximo a productos inflamables:
Estacionar sobre objetos inflamables, como ser pasto seco, es peligroso. Incluso con el motor apagado, el sistema de escape permanece muy caliente después del uso normal y puede encender cualquier objeto inflamable. Un incendio resultante podría provocar heridas graves o incluso la muerte.***

PRECAUCIÓN

Si se ignoran las siguientes precauciones el plomo se podría acumular en el catalizador en el interior del convertidor o provocar un recalentamiento del convertidor. Cualquiera de las dos cosas dañarán el convertidor y provocarán una disminución en el rendimiento.

- No conduzca su Mazda si advierte algún síntoma de malfuncionamiento del motor.
- No conduzca cuesta abajo con el motor apagado.
- No descienda cuestas pronunciadas con un cambio puesto y el motor apagado.
- No haga funcionar el motor en la marcha en vacío por más de 2 minutos.
- No altere el sistema de control de emisiones. Todas las inspecciones y ajustes deben ser realizados por un técnico especializado.
- No intente arrancar el vehículo empujando o tirando del mismo.

▼ Gases del motor (Monóxido de carbono)

ADVERTENCIA

No conduzca su vehículo si huele gases del escape en el interior del mismo:
Los gases del motor son peligrosos. Estos gases contienen monóxido de carbono (CO), que es incoloro, inodoro y tóxico. Al ser inhalado, puede causar la pérdida del conocimiento y la muerte. Si oliera la presencia de gases del escape dentro del vehículo, mantenga todas las ventanillas bien abiertas y consulte inmediatamente a un técnico experto, le recomendamos un técnico autorizado Mazda.

No haga funcionar el motor dentro de un lugar cerrado:
Es peligroso hacer funcionar el motor dentro de un lugar cerrado, como un garaje. Los gases del escape que contienen el monóxido de carbono que es tóxico, pueden entrar en el interior del vehículo. Este puede causar la pérdida del conocimiento y la muerte.

Abra las ventanillas o ajuste la calefacción o el sistema de enfriamiento para que entre aire fresco del exterior cuando el motor esté funcionando en vacío:
Los gases del escape son peligrosos. Cuando el vehículo se encuentre parado con las ventanillas cerradas y el motor funcionando durante mucho tiempo incluso en un área abierta, los gases del escape que contienen el monóxido de carbono que es tóxico, pueden entrar en el interior del vehículo. Este puede causar la pérdida del conocimiento y la muerte.

Limpié la nieve debajo y alrededor de su vehículo, especialmente el caño de escape, antes de hacer funcionar el motor:
Es peligroso hacer funcionar el motor cuando el vehículo se encuentra parado en medio de nieve profunda. El caño de escape se podría tapar con nieve, haciendo que los gases del escape entren en el vehículo. Debido a que los gases del escape contiene monóxido de carbono que es venenoso, puede provocar la pérdida de conciencia o incluso la muerte a los ocupantes del vehículo.

Tapa y tapón del tubo de llenado de combustible**⚠ ADVERTENCIA**

Al retirar el tapón del llenador de combustible, primero afloje ligeramente el tapón y espere a que paren los posibles silbidos, luego retírelo: Los chorros pulverizados de combustible son peligrosos. El combustible puede quemar la piel y los ojos, causando intoxicaciones al ser ingerido. Los chorros pulverizados de combustible ocurren cuando existe presión en el tanque del llenador de combustible y se retira el tapón rápidamente.

Antes de llenar con gasolina, se debe parar el motor y se deben mantener alejadas de la boca del llenador de combustible las chispas o llamas: Los vapores de combustible son peligrosos. Se pueden encender mediante chispas o llamas causándole quemaduras y heridas graves. Además, el uso de una tapón del llenador de combustible incorrecta o no usar una tapón del llenador de combustible puede resultar en pérdidas de combustible, lo cual puede resultar en quemaduras graves o muerte en caso de un accidente.

⚠ ADVERTENCIA

No continúe llenando de combustible después que la tobera de la bomba de combustible se cierre automáticamente: Continuar agregando combustible después que la tobera de la bomba de combustible se cierre automáticamente ocasionar derrames o pérdidas de combustible al llenar en exceso el depósito de combustible. Los derrames o pérdidas de combustible pueden dañar el vehículo y si el combustible se inflamase podría producir un incendio y explosión dando como resultado heridas graves o la muerte.

⚠ PRECAUCIÓN

Sólo se debe usar un tapón del llenador de combustible genuino Mazda o uno equivalente que esté disponible en un técnico experto, le recomendamos un técnico autorizado Mazda. El uso de un tapón diferente puede resultar en un malfuncionamiento del sistema de combustible y de control de emisiones.

Antes de conducir

Combustible y emisiones

▼ Tapa del tubo de llenado de combustible

Para abrir, tire del abridor remoto de la tapa del llenador de combustible.
Para cerrar, oprima la tapa del llenador de combustible hasta que quede bien cerrado.

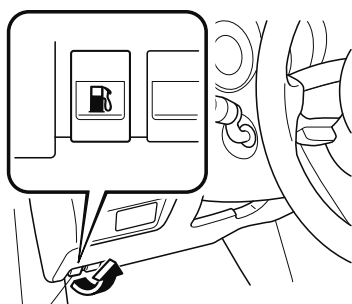

Desbloqueo remoto de la tapa del tubo de llenado de combustible

▼ Tapón del llenador de combustible

Para quitar la tapón del llenador de combustible, gírela hacia la izquierda.
Coloque el tapón retirado del lado interior de la tapa de combustible.

Para cerrar el tapón del tubo de llenado de combustible, gírela hacia la derecha hasta que escuche un clic.

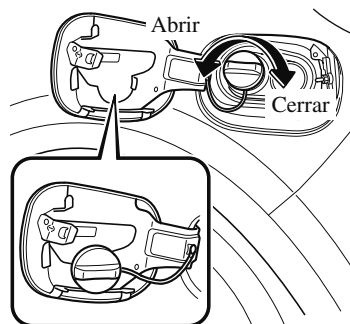

Volante

ADVERTENCIA

Nunca se debe ajustar el volante mientras el vehículo está en movimiento: Ajustar el volante mientras el vehículo está en movimiento es peligroso. Puede provocar que el conductor mueva el volante abruptamente hacia la derecha o izquierda. Esto puede causar la pérdida del control del vehículo o un accidente.

▼ Ajuste del volante

Para cambiar el ángulo o la longitud de la columna del volante:

1. Pare el vehículo, y luego tire hacia abajo la palanca de desbloqueo de la columna del volante.

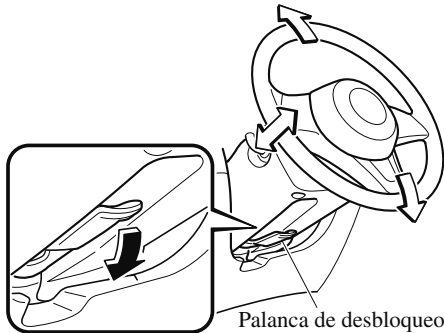

Palanca de desbloqueo

2. Incline el volante y/o ajuste el largo de la columna del volante a la posición deseada, luego empuje la palanca hacia arriba para bloquear la columna.
3. Antes de conducir, intente empujar el volante hacia arriba y abajo para asegurarse que está bloqueado.

▼ Volante calefaccionado*

Las empuñaduras a la izquierda y derecha del volante se pueden calentar.

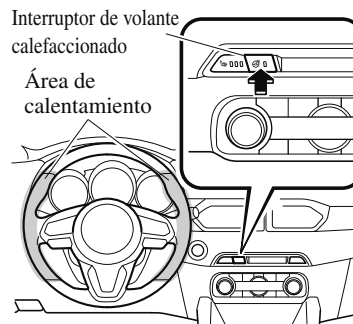

El conmutador de arranque debe estar en la posición ON.

Oprima el interruptor para encender el volante calefaccionado. El volante calefaccionado funciona durante aproximadamente 30 minutos y luego se apaga automáticamente.

El indicador se enciende cuando el calentador está funcionando.

Para apagar el volante calefaccionado antes de que transcurran los 30 minutos, vuelva a oprimir el interruptor.

*Algunos modelos. **3-41**

Antes de conducir

Volante

PRECAUCIÓN

Los siguientes tipos de personas deben tener cuidado de no tocar el volante. De lo contrario, podrían sufrir quemaduras por bajas temperaturas.

- Bebés, niños pequeños, personas mayores y personas con dificultades físicas
- Personas con piel delicada
- Personas que estén muy fatigadas
- Personas intoxicadas
- Personas que hayan tomado medicamentos que inducen al sueño, como píldoras para dormir o medicamentos para los resfríos

Espejos

Antes de conducir, ajuste los espejos interiores y exteriores.

▼ Espejos exteriores**! ADVERTENCIA**

Se debe asegurar de ver por sobre su hombro antes de cambiar de senda: Cambiar de senda sin tener en cuenta la distancia real del vehículo en un espejo convexo es peligroso. Podría sufrir un accidente serio. Lo que usted ve en el espejo convexo estará más cerca de lo que parece.

NOTA**(Espejo gran angular del conductor*)**

- El espejo gran angular tiene dos curvaturas en su superficie separadas por una línea divisoria en una zona interior y otra exterior. La zona interior es un espejo estándar convexo mientras que la zona exterior permite un rango mayor de visibilidad de un mismo vistazo. La combinación permite tener mayor seguridad al realizar cambios de carriles.

Línea divisoria

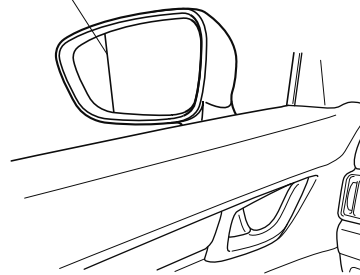

- Las distancias percibidas a los objetos en las zonas exterior e interior del espejo granangular es diferente. Los objetos que aparecen en la zona exterior están más lejos de lo que están en la zona interior.

*Algunos modelos. **3-43**

Antes de conducir

Espejos

Ajuste del espejo eléctrico

El conmutador de arranque debe estar en la posición ACC u ON.

Para ajustar:

1. Gire el interruptor de espejo hacia la izquierda **L** o derecha **R** para elegir el espejo lateral izquierdo o derecho.
2. pulse el interruptor de espejo en la dirección deseada.

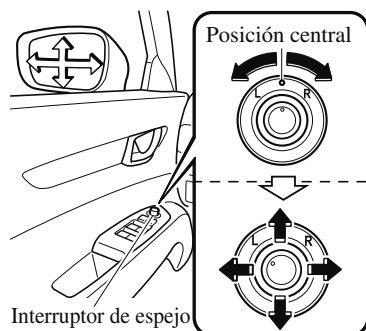

Después de ajustar el espejo, bloquee el control girando el interruptor a la posición central.

Espejo plegable

! ADVERTENCIA

Siempre se deben volver los espejos a su posición normal antes de conducir:
Conducir con los espejos exteriores plegados es peligroso. De esa manera no podrá ver hacia atrás y puede sufrir un accidente serio.

Espejo plegable manual

Pliegue el espejo exterior plegable hacia atrás hasta que quede a nivel con el vehículo.

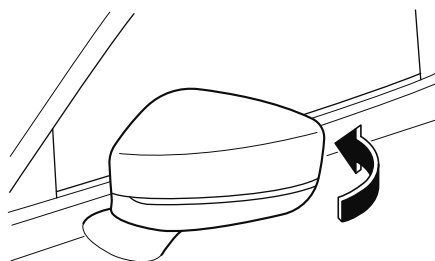

Espejo plegable eléctrico

! ADVERTENCIA

No toque un espejo plegable eléctrico mientras se está moviendo:
Tocar el espejo plegable eléctrico cuando se está moviendo es peligroso.
Se podría pellizcar y lastimar su mano o podría dañar el espejo.

Use el interruptor del espejo plegable eléctrico para ajustar el espejo en la posición de calle:
Ajustar el espejo plegable eléctrico a la posición de conducción a mano es peligroso.
El espejo no se trabará en posición e impedirá que se vea efectivamente hacia atrás.

Solo ajuste el espejo plegable eléctrico cuando el vehículo se encuentre bien estacionado:
Ajustar el espejo plegable eléctrico mientras el vehículo está en movimiento es peligroso. Los golpes de viento en el espejo harán que se cierre y no podrá volver a ponerlo en la posición de conducción, evitando que puede mirar hacia atrás.

El conmutador de arranque debe estar en la posición ACC u ON.

Tipo A

Para plegar, gire el interruptor. Para que el espejo vuelva a la posición de conducción, gire el interruptor a la posición central.

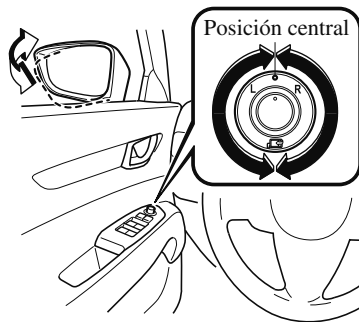

Tipo B

Para plegar los espejos, pulse el lado inferior del interruptor. Para volver a colocar los espejos a sus posiciones de conducción, pulse el lado superior del interruptor.



Mecanismo de pliegue automático*

El mecanismo de pliegue automático funciona cuando el encendido se coloca en la posición ACC u OFF.

Cuando el interruptor de pliegue automático de espejos exteriores se coloca en la posición AUTO (posición neutral), los espejos exteriores se pliegan automáticamente hacia dentro y hacia fuera cuando se cierran y abren los seguros de las puertas.

También, cuando el encendido se gira a ON o se arranca el motor, los espejos exteriores se pliegan automáticamente.

NOTA

Los espejos exteriores podrían no plegarse automáticamente hacia fuera y hacia dentro en condiciones de tiempo frío.

Si los espejos exteriores no se pliegan automáticamente hacia dentro y hacia fuera, retire el hielo o nieve, y luego pulse el lado inferior o superior del interruptor de pliegue automático de espejos exteriores para plegar los espejos exteriores hacia dentro o hacia fuera.

Funcionamiento de los elevallunas eléctricos con el motor apagado*

Los espejos exteriores pueden ser usados durante aproximadamente 40 segundos después que se cambia el encendido de la posición ON a la posición OFF.

*Algunos modelos. **3-45**

Espejos

▼ Espejo interior

ADVERTENCIA

No amontone carga u objetos más arriba del respaldo de los asientos: Amontonar cargas por encima del respaldo de los asientos es peligroso. Pueden obstaculizar la visión por medio del espejo, y hacer que choque otro vehículo cuando se cambia de senda.

Ajuste del espejo interior

Antes de conducir, ajuste el espejo interior para ver en el centro de la luneta trasera.

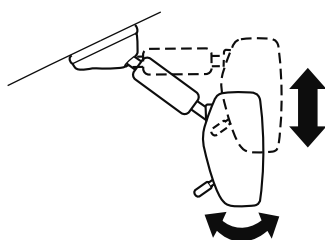

NOTA

Para el espejo para día/noche manual, realice el ajuste con la palanca para día/noche en la posición día.

Reducción de los reflejos producidos por los faros

Espejo para día/noche manual

Tire de la palanca para día/noche hacia adelante para conducir de día. Tire de la palanca hacia atrás para reducir el reflejo de los faros de los vehículos que se encuentran atrás.

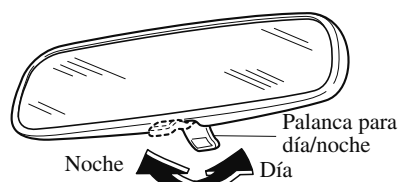

Espejo con atenuación automática

El espejo con atenuación automática reduce automáticamente el reflejo de los faros de los vehículos que vienen detrás cuando el encendido se encuentra en ON.

NOTA

- No use un limpiador de vidrios ni suspenda objetos en o alrededor del sensor de luces. De lo contrario, la sensibilidad del sensor de luces se verá afectada y no podría funcionar normalmente.

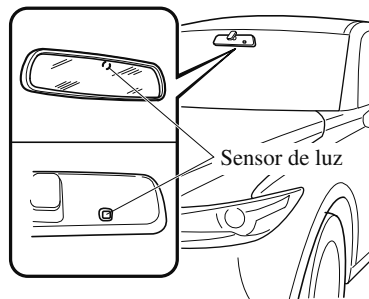

- La función de atenuación automática se cancela cuando el encendido se encuentra en ON y la palanca selectora/de cambios en la posición de marcha atrás (R).

Elevalunas eléctricos

El encendido debe estar en ON para hacer funcionar los elevalunas eléctricos.

ADVERTENCIA

Se debe asegurar de que nada quedará atrapado antes de comenzar a cerrar la ventanilla:

Es peligroso cerrar las ventanillas eléctricas. La mano, la cabeza o incluso el cuello de una persona pueden quedar atrapados por la ventanilla y causarle heridas serias o incluso la muerte. Esta advertencia se realiza especialmente para los niños.

Nunca deje que los niños jueguen con los interruptores de elevalunas eléctricos:

Los interruptores de elevalunas eléctricas que no hayan sido bloqueados con el interruptor de bloqueo de elevalunas eléctricas podría permitir que los niños usen los elevalunas eléctricos por descuido lo cual podría resultar en heridas graves si las manos, la cabeza o el cuello de un niño quedara atrapado por la ventanilla.

PRECAUCIÓN

Para evitar que se funda el fusible y que el sistema de los elevalunas eléctricos se dañe, no se deben abrir más de tres ventanillas a la misma vez.

NOTA

- Un elevalunas eléctrico podría no abrirse/cerrarse si continúa manteniendo oprimido el interruptor después de cerrar o abrir completamente el elevalunas eléctrico. Si el elevalunas eléctrico no se abre/cierra, espere un momento y luego vuelva a hacer funcionar el interruptor.
- Cuando se conduce con solo una de las ventanillas traseras abiertas, puede que note un sonido resonante. Sin embargo, esto no indica ningún problema. El sonido se puede reducir abriendo ligeramente una de las ventanillas delanteras o cambiando el tamaño de la apertura de la ventanilla trasera.

▼ Funcionamiento de los elevallas eléctrico (Tipo A)

NOTA

- Cada una de las ventanillas de los pasajeros se puede controlar con su respectivo interruptor de puerta cuando el interruptor de bloqueo de elevallas eléctrico en la puerta del conductor está en la posición de desbloqueo (página 3-54).
- Cada una de las ventanillas de los pasajeros se puede controlar usando los interruptores de control principal en la puerta del conductor.

Interruptores de control principal

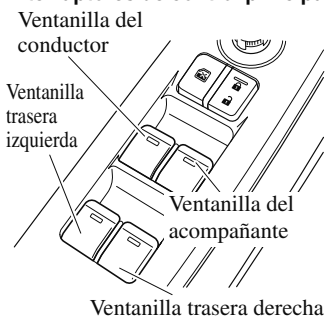

Apertura/cierre normal

Para abrir la ventanilla a la posición deseada, pulse suavemente hacia abajo el interruptor.

Para cerrar la ventanilla a la posición deseada, levante suavemente el interruptor.

Interruptores de control principal

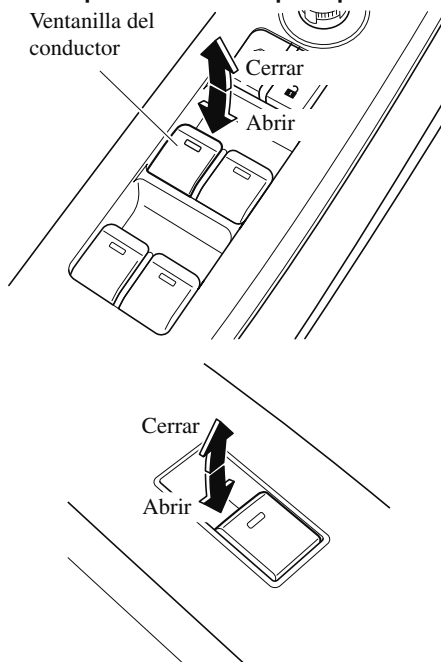

Apertura/cierre automático

Para abrir completa y automáticamente la ventanilla, presione el interruptor completamente hacia abajo.

Para cerrar completa y automáticamente la ventanilla, tire del interruptor completamente hacia arriba.

Para parar la ventanilla por la mitad, levante o pulse el interruptor en la dirección opuesta y luego suéltelo.

Ventanillas

Procedimiento de inicialización del sistema de los elevalunas eléctricos

Si la batería se desconectó durante el mantenimiento del vehículo, o por alguna otra razón (como cuando se continúa accionando un interruptor después de abrir/cerrar completamente la ventanilla), las ventanillas no se abrirán ni cerrarán completa y automáticamente.

Se puede reiniciar la función automática usando los interruptores de control principales o los de cada puerta.

El procedimiento de reposición de la función de elevalunas automático se puede realizar en todos los interruptores de puertas. La función de elevalunas automático sólo continuará funcionando en el elevalunas que haya sido repuesto.

1. Coloque el conmutador de arranque a la posición ON.
2. Asegúrese que no se oprime el interruptor de bloqueo del elevalunas eléctrico ubicado en la puerta del conductor.
3. Presione el interruptor y abra completamente la ventanilla.
4. Levante el interruptor para cerrar completamente la ventanilla y continúe sosteniendo el interruptor durante aproximadamente 2 segundos después de cerrar completamente la ventanilla.
5. Repita los Pasos 3-4 para el elevalunas eléctrico del acompañante mientras se encuentra sentado en el asiento del acompañante.
6. Repita los Pasos 3-4 para los elevalunas eléctricos traseros de la izquierda y derecha mientras se encuentra sentado en el asiento trasero.
7. Asegúrese que los elevalunas eléctricos funcionan correctamente usando los interruptores de puerta.

Después de reinicializar el sistema cada ventanilla de pasajero podrá abrir o cerrar automáticamente usando los interruptores de control principal.

Ventanilla libre de aprietes

Si la mano de una persona, la cabeza o un objeto bloquea la ventanilla mientras funciona el cierre manual o automático, la ventanilla se parará y abrirá hasta la mitad.

ADVERTENCIA

Asegúrese de que nada bloquee un elevalunas eléctrico justamente antes de que llegue a la posición en que se encuentra completamente cerrado o mientras mantiene hacia arriba el interruptor de elevalunas eléctrico: Bloquear un elevalunas eléctrico justamente antes e que llegue a la posición en que se encuentra completamente cerrado o mientras mantiene hacia arriba el interruptor de elevalunas eléctrico es peligroso. En ese caso, la función de ventanilla libre de aprietes no puede evitar que la ventanilla se cierre completamente. Si se aprieta los dedos, podría sufrir heridas graves.

NOTA

- Dependiendo de las condiciones de conducción, un elevavinas eléctrico se detendrá y comenzará a abrirse cuando el elevavinas sienta un golpe similar a algo bloqueándolo. En el caso de que la función de libre de aprietes se active y el elevavinas eléctricos no se puede cerrar automáticamente, tire completamente y mantenga el interruptor y la ventanilla se cerrará.
- La función de libre de aprietas no funciona hasta que se haya repuesto el sistema.

Funcionamiento de los elevavinas eléctricos con el motor apagado

El elevavinas eléctricos se puede usar durante aproximadamente 40 segundos después de cambiar la posición del conmutador de arranque de la posición ON a la posición OFF con todas las puertas cerradas. Si se abre una de las puertas, el elevavinas eléctrico dejará de funcionar.

NOTA

Para el usar el elevavinas eléctrico con el motor apagado, el interruptor debe ser levantado firmemente mientras se cierra la ventanilla debido a que la función de cierre automático no funcionará.

▼ **Funcionamiento del elevavinas eléctrico de la puerta del conductor (Tipo B)**

Apertura/cierre normal

Para abrir la ventanilla a la posición deseada, pulse suavemente hacia abajo el interruptor.
Para cerrar la ventanilla a la posición deseada, levante suavemente el interruptor.

Interruptores de control principal

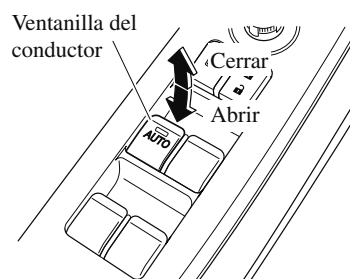

Apertura/cierre automático

Para abrir completa y automáticamente la ventanilla, empuje el interruptor completamente hacia abajo, y suéltelo. La ventanilla se abrirá completa y automáticamente.
Para cerrar completa y automáticamente la ventanilla, tire del interruptor completamente hacia arriba, y suéltelo. La ventanilla se cerrará completa y automáticamente.

Para parar la ventanilla por la mitad, levante o pulse el interruptor en la dirección opuesta y luego suéltelo.

Ventanillas

Procedimiento de inicialización del sistema de los elevalunas eléctricos

Si la batería se desconectó durante el mantenimiento del vehículo, o por alguna otra razón (como cuando se continúa accionando un interruptor después de abrir/cerrar completamente la ventanilla), las ventanillas no se abrirán ni cerrarán completa y automáticamente.

La función de elevalunas eléctrico sólo continuará funcionando en una elevalunas eléctrico que haya sido repuesto.

1. Coloque el conmutador de arranque a la posición ON.
2. Asegúrese que no se oprime el interruptor de bloqueo del elevalunas eléctrico ubicado en la puerta del conductor.
3. Presione el interruptor y abra completamente la ventanilla.
4. Levante el interruptor para cerrar completamente la ventanilla y continúe sosteniendo el interruptor durante aproximadamente 2 segundos después de cerrar completamente la ventanilla.

Ventanilla libre de aprietes

Si la mano de una persona, la cabeza o un objeto bloquea la ventanilla mientras funciona el cierre automático, la ventanilla se parará y abrirá hasta la mitad.

ADVERTENCIA

Asegúrese de que nada bloquee un elevalunas eléctrico justamente antes de que llegue a la posición en que se encuentra completamente cerrado o mientras mantiene hacia arriba el interruptor de elevalunas eléctrico: Bloquear un elevalunas eléctrico justamente antes e que llegue a la posición en que se encuentra completamente cerrado o mientras mantiene hacia arriba el interruptor de elevalunas eléctrico es peligroso. En ese caso, la función de ventanilla libre de aprietes no puede evitar que la ventanilla se cierre completamente. Si se aprieta los dedos, podría sufrir heridas graves.

NOTA

- Dependiendo de las condiciones de conducción, un elevalunas eléctrico se detendrá y comenzará a abrirse cuando el elevalunas sienta un golpe similar a algo bloqueándolo. En el caso de que la función de libre de atascos se active y el elevalunas eléctricos no se puede cerrar automáticamente, tire ligeramente y mantenga el interruptor y la ventanilla se cerrará.
- La función de libre de aprietes no funciona hasta que se haya repuesto el sistema.

Funcionamiento de los elevalunas eléctricos con el motor apagado

El elevalunas eléctricos se puede usar durante aproximadamente 40 segundos después de cambiar la posición del conmutador de arranque de la posición ON a la posición OFF con todas las puertas cerradas. Si se abre una de las puertas, el elevalunas eléctrico dejará de funcionar.

NOTA

Para el usar el elevalunas eléctrico con el motor apagado, el interruptor debe ser levantado firmemente mientras se cierra la ventanilla debido a que la función de cierre automático no funcionará.

▼ Funcionamiento de los elevalunas eléctricos de los pasajeros (Tipo B)

Para abrir la ventanilla a la posición deseada, presione hacia abajo el interruptor.

Para cerrar la ventanilla a la posición deseada, levante el interruptor.

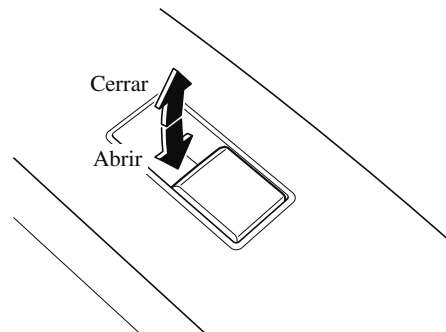

NOTA

- Los elevalunas eléctricos se pueden usar cuando el interruptor de bloqueo del elevalunas eléctricos en la puerta del conductor está en la posición de desbloqueo.
- Las ventanillas de los pasajeros se pueden abrir o cerrar usando los interruptores de control principal en la puerta del conductor.

Interruptores de control principal



Ventanillas

▼ Interruptor de bloqueo del elevallas eléctrico

Esta función evita que todos los elevallas eléctricos funcionen, excepto el elevallas eléctrico del conductor. Mantenga este interruptor en la posición de bloqueo mientras los niños se encuentran en el vehículo.

Posición de bloqueo (botón presionado):

Sólo se puede usar el elevallas eléctrico del conductor.

Posición de desbloqueo (sin presionar el botón):

Se pueden usar todos los elevallas eléctricos de todas las puertas.

(Con interruptor de bloqueo de puertas / interruptor de plegado del retrovisor exterior)

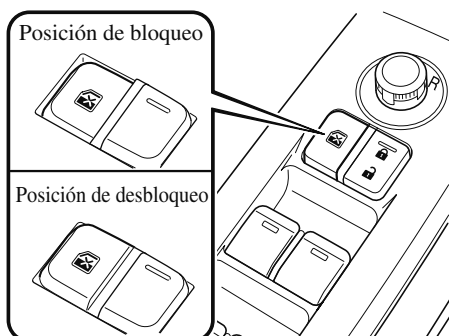

(Sin interruptor de bloqueo de puertas / interruptor de plegado del retrovisor exterior)

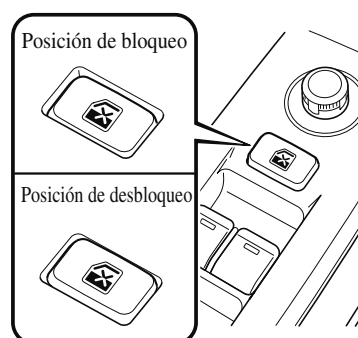

NOTA

(Tipo A)

Cuando el interruptor de bloqueo del elevallas eléctrico se encuentra en la posición de bloqueo, la luz en cada interruptor de elevallas eléctrico, excepto el interruptor del elevallas eléctrico del conductor se apaga. La luz podría resultar difícil de ver dependiendo de la luz alrededor.

Techo solar*

El techo solar se puede abrir o cerrar eléctricamente sólo si el encendido se cambia a ON.

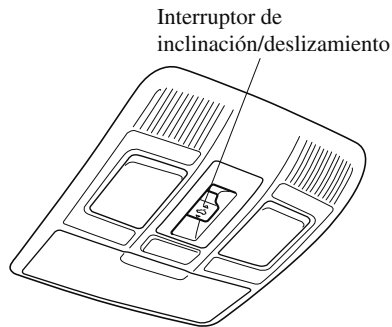

⚠ ADVERTENCIA

No deje que los pasajeros se paren o saquen alguna parte del cuerpo a través del techo solar mientras el vehículo está en movimiento:
Es peligroso sacar la cabeza, los brazos u otras partes del cuerpo por el techo solar. La cabeza o los brazos podrían golpearse con algo mientras el vehículo está en movimiento. Esto puede provocar heridas graves o la muerte.

Se debe asegurar que no haya obstáculos antes de cerrar el techo solar:
El cerrar el techo solar es peligroso. Las manos, cabeza o incluso el cuello de una persona, especialmente un niño, puede quedar atrapado al cerrarlo, causándole heridas graves o incluso la muerte.

NOTA

Antes de lavar su Mazda, asegúrese que el techo solar está completamente cerrado de manera que el agua no entre dentro del área de la cabina. Luego de lavar su Mazda o después de que llueve, elimine el agua del techo solar antes de hacerlo funcionar para evitar que entre agua que podría ocasionar óxido y el agua dañar el recubrimiento interior del techo.

▼ Inclinación

La parte trasera del techo solar se puede levantar para permitir mayor ventilación.

Para una inclinación completa y automáticamente, pulse momentáneamente el interruptor de deslizamiento/inclinación. Para cerrar completa y automáticamente, oprima momentáneamente el interruptor de deslizamiento/inclinación hacia adelante.

Para detener la inclinación, pulse el interruptor de inclinación/deslizamiento.

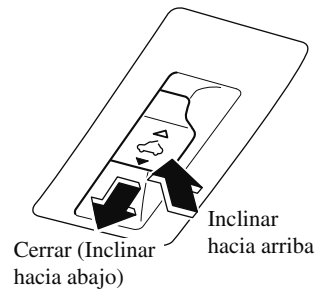

*Algunos modelos. **3-55**

Ventanillas

▼ Deslizamiento

Para una apertura completa y automáticamente, pulse momentáneamente el interruptor de deslizamiento/inclinación hacia atrás.

Para cerrar completa y automáticamente, oprima momentáneamente el interruptor de deslizamiento/inclinación hacia adelante.

Para detener parcialmente el deslizamiento, pulse el interruptor de inclinación/deslizamiento.

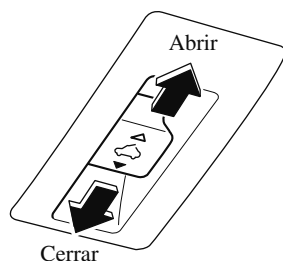

▼ Procedimiento de reposición de techo solar eléctrico

Si la batería está desconectada, el techo solar no funcionará. El techo solar no funcionará correctamente hasta que se reponga. Realice el procedimiento a continuación para reponer el techo solar y continuar con el funcionamiento:

1. Coloque el conmutador de arranque a la posición ON.
2. Oprima el interruptor de inclinación, para abrir inclinando la parte trasera del techo solar.
3. Repita el paso 2. La parte de atrás del techo solar se abre inclínandose a la posición totalmente abierta y, a continuación, se cierra un poco.

NOTA

Si el procedimiento de reposición se realiza mientras el techo solar está en la posición de deslizamiento (parcialmente abierto) se cerrará antes de que se abra inclínandose la parte de atrás.

▼ Techo solar libre de aprietes

Si las manos, cabeza de una persona u otro objeto bloquea el techo solar mientras se cierra, éste se detendrá y continuará moviéndose en la dirección de apertura.

⚠ **ADVERTENCIA**

Asegúrese de que nada bloquea el techo solar justamente antes de que llegue a la posición en que se encuentra completamente cerrado: Bloquear el techo solar justamente antes e que llegue a la posición en que se encuentra completamente cerrado es peligroso.

En esos casos, la función de techo solar libre de aprietes no puede evitar que el techo solar se cierre. Si se aprieta los dedos, podría sufrir heridas graves.

NOTA

- Dependiendo de las condiciones de conducción, el techo solar se detendrá y comenzará a abrirse cuando el techo solar sienta un golpe similar a algo bloqueándolo.
- La función de techo solar libre de atascos no funciona hasta que finaliza la inicialización de la unidad.

▼ Cubierta del techo solar

La cubierta del techo solar se puede abrir o cerrar a mano.

La cubierta del techo solar se abre al mismo tiempo que el techo solar, pero se debe cerrar manualmente.

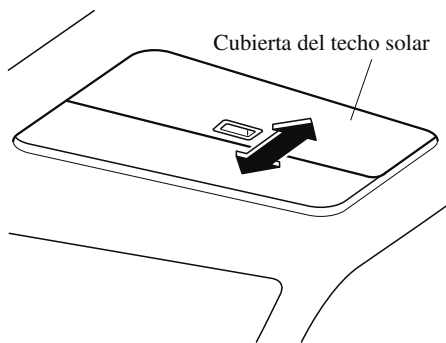

⚠ PRECAUCIÓN

- La cubierta de techo solar no se inclina. Para evitar que se dañe la cubierta del techo solar, no la empuje hacia arriba.
- No cierre la cubierta del techo solar mientras el techo solar esté abierto. Si intenta cerrar a la fuerza la cubierta del techo solar se podría dañar.

Sistema de seguridad

Modificaciones y equipos adicionales

Mazda no puede garantizar el funcionamiento de los sistemas antirrobo y de inmovilizador si el sistema ha sido modificado o si se ha instalado algún equipo adicional.

PRECAUCIÓN

Para no dañar el vehículo, no modifique el sistema o instale equipos adicionales a los sistemas antirrobo y de inmovilizador o el vehículo.

Sistema inmovilizador

El sistema inmovilizador permite arrancar el motor solo con una llave que el sistema reconoce.

Si alguien intenta arrancar el motor con una llave no válida, el motor no arrancará, y por lo tanto ayudará a que no le roben el vehículo.

Si tiene un problema con el sistema inmovilizador o la llave, consulte a un técnico autorizado Mazda.

PRECAUCIÓN

- Los cambios o modificaciones no aprobados expresamente por la parte responsable para el cumplimiento pueden anular la autoridad del usuario para usar el aparato.
- Para no dañar la llave, siga las instrucciones no:
 - Deje caer la llave.
 - Moje la llave.
 - Exponga la llave a ningún tipo de campo magnético.
 - Exponga la llave a altas temperaturas en lugares como el tablero o el capó, bajo los rayos directos del sol.
- Si el motor no arranca con la llave correcta, y el indicador de seguridad se mantiene encendido o destellando, el sistema puede sufrir un malfuncionamiento. Consulte a un técnico autorizado Mazda.

Sistema de seguridad

NOTA

- Las llaves tienen un código electrónico único. Por esta razón, y para su seguridad, para obtener un llave de reemplazo existe un tiempo de espera. Estas llaves sólo se pueden obtener en un técnico autorizado Mazda.
- Siempre tenga a mano una llave de reemplazo para usar en caso que pierda la llave original. Si pierde una de las llaves, consulte a un técnico autorizado Mazda tan pronto como sea posible.
- Si pierde una llave, un técnico autorizado Mazda cambiará el código electrónico de las llaves restantes y del sistema inmovilizador. Lleve todas las llaves restantes a un técnico autorizado Mazda para reponerlas. De esta manera no se podrá arrancar su vehículo si no es con una llave que tenga el código nuevo.

▼ Funcionamiento

NOTA

- El motor podría no arrancar y el indicador de seguridad podría encenderse o destellar si se coloca la llave en un lugar donde es difícil para el sistema detectar la señal, como en el panel de instrumentos, o la guantera. Mueva la llave hacia otro lugar dentro del rango de señal, cambie el encendido a la posición de desconectado y vuelva a arrancar el motor.
- Las señales de una emisora de TV o radio, o de un transmisor o teléfono móvil pueden interferir con el sistema inmovilizador. Si estuviera usando la llave apropiada y el motor de su vehículo no arrancara, compruebe el indicador de seguridad.

Armado

El sistema se arma cuando el conmutador de arranque se cambia de ON a desconectado.

El indicador de seguridad en el grupo de instrumentos destella cada 2 segundos hasta que se desarma el sistema.



Sistema de seguridad

Desarmado

El sistema se desarma cuando se coloca el conmutador de arranque en la posición ON usando la llave programada correcta. El indicador de seguridad se ilumina durante aproximadamente 3 segundos y luego se apaga. Si el motor no arranca con la llave correcta, y el indicador de seguridad se mantiene encendido o destellando, intente lo siguiente:

Asegúrese que la llave se encuentra dentro del rango de funcionamiento para la transmisión de señal. Desconecte el encendido, y luego vuelva a arrancar el motor. Si el motor no arranca después de 3 pruebas o más, consulte a un técnico autorizado Mazda.

NOTA

- Si el indicador de seguridad comienza a destellar continuamente mientras conduce, no apague el motor. Continúe conduciendo hasta un técnico autorizado Mazda y hágalo revisar. Si apaga el motor mientras el indicador está destellando, no podrá volverlo a arrancar.
- Debido a que los códigos electrónicos son repuestos al reparar el sistema inmovilizador, se necesitarán las llaves. Asegúrese de llevar todas las llaves a un técnico autorizado Mazda de manera que las pueda programar.

Sistema antirrobo*

Si el sistema antirrobo detecta una entrada inapropiada en el vehículo o el sensor de intrusiones detecta movimiento en el vehículo que puede resultar en el robo del vehículo (con sensor de intrusiones) o sus contenidos, la alarma alerta haciendo sonar la sirena/bocina y destellar las luces de aviso de peligro.

El sistema no funcionará a menos que haya sido armado correctamente. Por lo tanto cuando deje su vehículo, siga el procedimiento de armado correcto.

Sensor de intrusión*

El sensor de intrusiones usa ondas ultrasónicas para detectar movimientos dentro del vehículo y para alertar de la intrusión en el vehículo.

El sensor de intrusiones detecta ciertos tipos de movimientos dentro del vehículo, sin embargo, también podría responder a fenómenos exteriores al vehículo como vibraciones, ruidos fuertes, viento y corrientes de aire.

⚠ PRECAUCIÓN

Para que el sensor de intrusiones funcione correctamente, asegúrese de lo siguiente:

- No cuelgue vestimenta ni objetos de un reposacabezas o gancho para ropa.
- Vuelva los parasoles de extensión a sus posiciones originales.
- No tape el sensor de intrusiones cubriéndolo o colocándole objetos encima.
- No permita que el sensor de intrusiones se ensucie ni lo limpie con líquidos.
- No golpee ni provoque un impacto en el sensor de intrusiones o en el bisel del sensor de intrusiones.
- No instale asientos que no sean productos genuinos de Mazda.
- Para no obstruir el sensor de intrusiones, no coloque objetos ni carga que sean más altos que los reposacabezas próximo al sensor de intrusiones.

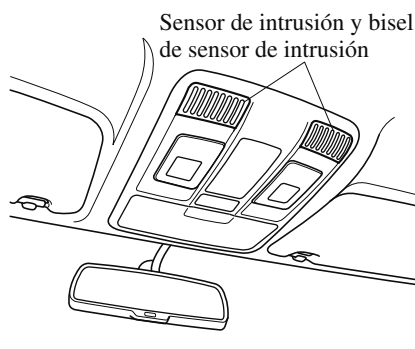
**▼ Funcionamiento****Condiciones para el disparo de la sirena/bocina**

La sirena/bocina suena intermitentemente y las luces de aviso de peligro parpadean durante aproximadamente 30 segundos cuando el sistema se dispara en cualquiera de los siguientes casos:

- Abriendo una puerta con la llave auxiliar o un seguro interior.
- Al abrir a la fuerza una puerta, el capó o el portón trasero.
- Al abrir el capó usando la palanca de desbloqueo del capó.
- Al colocar el conmutador de arranque en la posición ON sin usar el botón pulsador de encendido.
- **(Con sensor de intrusiones)**
Cuando el sensor de intrusión detecta un movimiento dentro del vehículo.

El sistema se volverá a activar (hasta 10 veces) si persiste una de las condiciones detalladas más arriba.

- **(Con sensor de intrusiones)**
Si se desconecta el terminal de la batería (las luces de emergencia no parpadean).

El sistema se activará aproximadamente 10 veces.

Antes de conducir

Sistema de seguridad

NOTA

- Si la compuerta trasera no se abre mientras el sistema antirrobo está funcionando.
- Para vehículos equipados con la compuerta trasera eléctrica, la compuerta trasera se puede abrir incluso si el sistema antirrobo está funcionando al pulsar el botón de compuerta trasera eléctrica en el transmisor o el interruptor del abridor de la compuerta trasera eléctrica mientras lleva consigo la llave.
- Si la batería se descarga mientras el sistema antirrobo está armado, la bocina/sirena se activará y las luces de advertencia de peligro parpadearán cuando se cargue o cambie la batería.

▼ Como armar el sistema

1. Cierre bien las ventanillas y el techo solar*.

NOTA

(Con sensor de intrusiones)

Incluso con una ventanilla o el techo solar abierto*, el sistema se puede armar, sin embargo, dejar las ventanillas y el techo solar* parcialmente abierto puede invitar a los ladrones, o el viento que sople hacia adentro del vehículo puede disparar la alarma.

La función del sensor de intrusiones se puede cancelar.

Consulte la sección Cancelando el sensor de intrusión (Con sensor de intrusiones) en la página 3-63.

2. Coloque el conmutador de arranque en la posición OFF.
3. Asegúrese de que el capó, las puertas y el portón trasero estén cerrados.
4. Pulse el botón de bloqueo en el transmisor o cierre la puerta del conductor desde afuera con la llave auxiliar.

Las luces de emergencia parpadearán una vez.

(Con función de sistema avanzado de telemando de las puertas)

Pulse un interruptor de solicitud.

El indicador de seguridad en el panel de instrumentos destella durante 20 segundos.



5. Después de 20 segundos, el sistema estará completamente armado.

NOTA

- El sistema antirrobo también se puede armar activando la función de doble cierre automático con todas las puertas, la compuerta trasera y el capó cerrados.
Consulte la sección Transmisor en la página 3-5.
 - El sistema se desarmará si una de las siguientes operaciones tiene lugar en menos de aproximadamente 20 segundos después de oprimir el botón para cerrar:
 - Abriendo el seguro de una puerta.
 - Abriendo una puerta.
 - Abriendo el capó.
 - Cambiando el conmutador de arranque a ON.
- Para volver a armar el sistema, vuelva a realizar el proceso de armado.
- Cuando las puertas son cerradas oprimiendo el botón para cerrar en el transmisor o usando la llave auxiliar mientras el sistema antirrobo está armado, las luces de advertencia de peligro destellarán una vez para indicar que el sistema está armado.

▼ Cancelando el sensor de intrusión (Con sensor de intrusiones)

Si el sistema antirrobo se arma con una de las siguientes condiciones, cancele el sensor de intrusiones para evitar que la alarma se active innecesariamente.

- Dejando el vehículo con objetos móviles, pasajeros o mascotas dentro.
- Al dejar un objeto que pueda rodar en el interior del vehículo, como cuando se coloca el vehículo en una superficie inclinada, inestable al transportarlo.
- Al colgar objetos pequeños/accesorios dentro del vehículo, colgar vestimenta en el gancho para ropa, o colocar otros objetos que podrían moverse fácilmente dentro del vehículo.
- Al estacionar en un área donde hayan vibraciones o ruidos fuertes.
- Al usar una lavadora de alta presión o un lavadero automático.
- Los golpes y las vibraciones provenientes del granizo o truenos y rayos se transmite al vehículo.
- Puertas cerradas con una ventanilla o techo solar* abierto.
- Un calentador accesorio u otro dispositivo que produce movimientos de aire y vibraciones funciona mientras el sistema antirrobo está armado.

NOTA

Si una puerta o la compuerta trasera permanece cerrada durante 30 segundos, todas las puertas y la compuerta trasera se cierran doble y automáticamente y el sistema antirrobo se arma incluso si una ventanilla o el techo solar* se ha dejado abierto.

*Algunos modelos. **3-63**

Antes de conducir

Sistema de seguridad

Para cancelar el sensor de intrusión, pulse el botón de cancelación de sensor de intrusiones en el transmisor en menos de aproximadamente 20 segundos después de pulsar el botón de bloqueo. Las luces de emergencia parpadearán tres veces.

NOTA

- Para volver a activar el sensor de intrusión, desconecte el sistema antirrobo armado y vuelva a armarlo.
- El sensor de intrusión estará activado cuando el sistema antirrobo esté armado. Para cancelar el sensor de intrusión, oprima el botón de cancelación de sensor de intrusiones cada vez que arme el sistema antirrobo.

▼ Para desactivar un sistema armado

Un sistema armado se puede desactivar con cualquiera de los siguientes métodos:

- Pulse el botón de desbloqueo en el transmisor.
- Puesta en marcha del motor con el botón pulsador de encendido.
- **(Con función de sistema avanzado de telemando de las puertas)**
 - Pulsando un interruptor de solicitud en las puertas.

Las luces de emergencia parpadearán dos veces.

NOTA

Cuando las puertas son abiertas oprimiendo el botón para abrir en el transmisor mientras el sistema antirrobo está desarmado, las luces de advertencia de peligro destellarán dos veces para indicar que el sistema está desarmado.

▼ Para detener la alarma

Una alarma que se haya activado se puede desactivar mediante cualquiera de los siguientes métodos:

- Pulse el botón de desbloqueo en el transmisor.
- Puesta en marcha del motor con el botón pulsador de encendido.
- **(Con función de sistema avanzado de telemando de las puertas)**
 - Pulsando un interruptor de solicitud en las puertas.
 - Pulsando el dispositivo eléctrico de apertura del portón trasero mientras se lleva la llave.
 - Pulse el botón de la compuerta trasera eléctrica en el transmisor.

Las luces de emergencia parpadearán dos veces.

Consejos de conducción

Período de rodaje

No se ha especificado ningún período de rodaje, pero se recomienda tener en cuenta las siguientes precauciones durante los primeros 1.000 km para mejorar el rendimiento, economía y vida útil del vehículo.

- No haga funcionar el motor a altas revoluciones.
- No conduzca lento o rápido, durante largo tiempo a una misma velocidad.
- No conduzca con el acelerador a fondo o con el motor a altas revoluciones durante períodos largos de tiempo.
- Evite frenar abruptamente.
- Evite arrancar acelerando a fondo.
- No remolque un trailer.

Ahorro de combustible y protección del medioambiente

La forma de conducir su Mazda determina la distancia que se podrá recorrer con un depósito de combustible. Use estas sugerencias para ahorrar combustible y reducir las emisiones de CO₂.

- Evite largos períodos de calentamiento. Una vez que el motor funcione de forma normal, comience a conducir.
- Evite los arranques rápidos.
- Conduzca a baja velocidad.
- Anticípese a la hora de accionar los frenos (evite frenadas bruscas).
- Siga el programa de mantenimiento (página 6-3) y haga que un técnico experto, le recomendamos un técnico autorizado Mazda realice las inspecciones y el servicio.
- Use el acondicionador de aire sólo cuando sea necesario.
- Disminuya la velocidad en carreteras irregulares.
- Mantenga los neumáticos bien inflados.
- No lleve pesos innecesarios.
- No descanse su pie en el pedal de freno al conducir.
- Mantenga las ruedas correctamente alineadas.
- Mantenga las ventanillas cerradas al conducir a alta velocidad.
- Disminuya la velocidad al conducir con viento de frente y viento cruzado.

ADVERTENCIA

Nunca se debe apagar el motor al descender una cuesta a marcha libre: Apagar el motor para bajar una cuesta a marcha libre es peligroso. Puede causar la pérdida del control de la dirección asistida y de los frenos hidráulicos, y podría dañar la transmisión. La pérdida del control de la dirección asistida o de los frenos hidráulicos puede causar un accidente.

Conducción peligrosa

ADVERTENCIA

***Tenga mucho cuidado si fuera necesario hacer un rebaje sobre una superficie resbalosa:**
Rebajar a marcha baja cuando se conduce sobre una superficie resbalosa es peligroso. El cambio repentino de la velocidad del neumático hará que el neumático patine. Esto puede llevar a la pérdida de control del vehículo y un accidente.*

***Evite girar muy cerrado, velocidad excesiva y maniobras abruptas cuando conduzca estos vehículos:**
Las curvas muy cerradas, velocidad excesiva y las maniobras abruptas de este vehículo son peligrosas pues pueden resultar en el aumento de los riesgos de pérdida del control del vehículo, vuelcos, heridas personales o la muerte. Este vehículo tiene un centro de gravedad alto. Los vehículos con un centro de gravedad alto, como los vehículos utilitarios, se comportan de un modo diferente a los vehículos con un centro de gravedad más bajo. Los vehículos utilitarios no son diseñados para dar curvas a alta velocidad así como los automóviles deportivos no son diseñados para desempeñarse satisfactoriamente a campo traviesa. Además, los vehículos utilitarios tienen una tasa de vuelcos significativamente mayor que la de otros tipos de vehículos. En un vuelco, una persona que no usa cinturón de seguridad tiene más probabilidades de morir que una persona que usa cinturón de seguridad.*

Consejos de conducción

Cuando se conduce sobre hielo o en agua, nieve, barro, arena o peligros similares:

- Se debe ser precavido y dejar una mayor distancia para frenar.
- Se debe evitar frenar o maniobrar bruscamente.
- No bombee los frenos. Continúe pisando el pedal de freno.
Consulte la sección sobre el sistema antibloqueo de frenos (ABS) en la página 4-115.
- Si se queda atrapado, seleccione una marcha inferior y acelere suavemente. No deje que las ruedas delanteras giren en vacío.
- Si se necesitara más tracción sobre superficies resbaladizas, como el hielo o nieve apretada, coloque arena, sal de roca, cadenas, alfombras u otro material no resbaladizo debajo de las ruedas delanteras.

NOTA

Las cadenas para nieve sólo deben instalarse en las ruedas delanteras.

Alfombra del piso

Recomendamos el uso de alfombras del piso originales de Mazda.

ADVERTENCIA

Asegúrese que las alfombras del piso están aseguradas con los aros o los retenedores para evitar que se enrollen debajo de los pedales (lado del conductor):

Usando una alfombra del piso que no está asegurada es peligroso pues puede interferir con el pedal del acelerador y el freno (lado del conductor), que puede resultar en un accidente.

Use sólo una alfombra del piso que estén de acuerdo con la forma del piso del lado del conductor y asegúrese que está orientada correctamente.

Asegure la alfombra del piso usando los aros o retenedores.

Hay varias maneras de asegurar las alfombras del piso dependiendo del tipo usado, por lo tanto asegure la alfombra de acuerdo al tipo.

Después de instalar la alfombra del piso, asegúrese que no se desliza de lado a lado o de atrás a adelante, y que haya suficiente separación del lado del conductor con los pedales del acelerador y del freno.

Después de retirar la alfombra del piso para limpiarla o por otra razón, asegúrese siempre de reinstalarla mientras presta atención a las precauciones antes mencionadas.

Consejos de conducción

ADVERTENCIA

No instale las dos alfombras del piso, una encima de la otra, del lado del conductor:

Instalar las dos alfombras del piso, una encima de la otra, del lado del conductor es peligroso debido a que los pasadores de retención sólo pueden hacer que una de las alfombras del piso no se deslice hacia adelante.

La(s) alfombra(s) del piso interferirá(n) con los pedales y puede resultar en un accidente.

Si se usa una alfombra para todo tiempo durante el invierno siempre retire la alfombra del piso original.

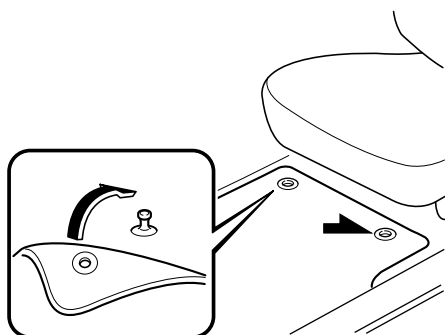

Al colocar una alfombra del piso, ubique la alfombra del piso de manera que sus arandelas o retenedores queden insertados sobre los extremos puntiagudos de los postes de retención.

Balaceo del vehículo

ADVERTENCIA

No se deben hacer girar las ruedas en vacío a alta velocidad, y no se debe permitir que nadie se pare detrás de la rueda cuando se empuja el vehículo: Hacer girar las ruedas en vacío a alta velocidad cuando el vehículo está atrapado es peligroso. La rueda que gira en vacío se puede sobrecalentar y explotar. Esto podría causar heridas graves.

PRECAUCIÓN

Un balanceo excesivo del vehículo puede causar sobrecalentamiento del motor, fallas en la transmisión y daños en los neumáticos.

Si fuera necesario balancear el vehículo para sacarlo de la nieve, arena o barro, pise suavemente el pedal del acelerador y mueva lentamente la palanca de cambio entre 1 (D) y R.

Conducción en invierno

Se recomienda llevar equipo de emergencia, incluyendo cadenas para nieve, raspador para vidrios, luces de bengala, una pequeña pala, cables puente y una pequeña bolsa de arena o sal. Pida en un técnico experto, le recomendamos un técnico autorizado Mazda que verifiquen lo siguiente:

- Verifique que la relación de anticongelante en el radiador sea correcta.
Consulte la sección Refrigerante del motor en la página 6-29.
- Inspeccione la batería y sus cables. El frío reduce la capacidad de la batería.
- Use un aceite de motor adecuado para las temperaturas ambientes más bajas en las que se conducirá el vehículo (página 6-24).
- Inspeccione el sistema de encendido por daños y conexiones flojas.
- Use el líquido de lavador con anticongelante—pero no use anticongelante de radiador como líquido de lavador (página 6-32).

NOTA

- Elimine la nieve antes de conducir. La nieve que queda en el parabrisas es peligrosa pues puede obstruir la visión.
- No aplique demasiada fuerza a un raspador para vidrios al retirar el hielo o nieve congelada del espejo y el parabrisas.
- Nunca use agua tibia o caliente para limpiar la nieve o hielo de las ventanillas y espejos pues puede hacer que se raje un vidrio.
- Conduzca lentamente. El funcionamiento de los frenos se puede ver afectado si se adhiere nieve o hielo a los componentes de los frenos. Si ocurre eso, conduzca lentamente el vehículo, liberando el pedal del acelerador y aplicando ligeramente los frenos varias veces hasta que el rendimiento de los frenos vuelva a la normalidad.

Consejos de conducción

▼ Neumáticos para nieve

ADVERTENCIA

*Use sólo neumáticos del mismo tamaño y tipo (nieve, radiales o no radiales) en las cuatro ruedas:
Usar neumáticos de tamaños y tipos diferentes es peligroso. La respuesta del vehículo podría verse afectada y resultar en un accidente.*

PRECAUCIÓN

Verifique los reglamentos locales antes de usar neumáticos con tacones.

Use neumáticos para nieve en las cuatro ruedas

No exceda la velocidad máxima admitida para sus neumáticos de nieve o los límites legales de velocidad.

Europa

Cuando use neumáticos para nieve, seleccione el tamaño y la presión especificada (página 9-11).

▼ Cadenas para nieve

Verifique los reglamentos locales antes de usar cadenas para nieve.

PRECAUCIÓN

- El uso de cadenas puede afectar la dirección del vehículo.
- No se debe conducir a velocidades de más de 50 km/h o según el límite de velocidad del fabricante de las cadenas, eligiendo la menor de ambas.
- Conduzca con cuidado y evite las lomas, pozos y virajes cerrados.
- Evite las frenadas en que las ruedas queden bloqueadas.
- No use cadenas en el neumático de repuesto temporario; esto puede dañar el vehículo y el neumático.
- No use cadenas en caminos donde no haya nieve o hielo. Los neumáticos y las cadenas podrían resultar dañadas.
- Las cadenas pueden rayar o romper las llantas de aluminio.

NOTA

Si su vehículo está equipado con el sistema de monitoreo de presión de neumáticos, el sistema podría no funcionar correctamente cuando use cadenas para nieve.

Consejos de conducción

Instale sólo las cadenas en los neumáticos delanteros.
No use cadenas en los neumáticos traseros.

Selección de las cadenas para nieve (Europa)

Mazda recomienda usar cadenas para nieve de acero de tipo hexagonal.
Seleccione el tipo apropiado de acuerdo con el tamaño de su neumático.

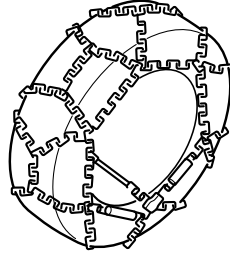

Tamaño del neumático	Cadena para nieve
225/65R17	Tipo hexagonal
225/55R19	Tipo hexagonal

NOTA

A pesar que Mazda recomienda usar cadenas para nieve de acero hexágono, puede usar cualquier tipo de cadenas siempre que estén de acuerdo con las especificaciones.

Especificaciones para la instalación (Europa)

Al instalar las cadenas para nieve, la distancia entre el dibujo de la rueda y la cadena debe encontrarse dentro de los límites indicados en la tabla siguiente.

Distancia [Unidad: mm]	
A	B
Máx. 13	Máx. 13

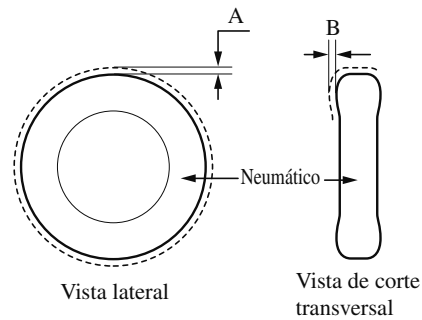

Instalación de cadenas

1. Instale las cadenas en los neumáticos delanteros lo más apretadas posibles. Siempre siga las instrucciones del fabricante de las cadenas.
2. Vuelva a apretar las cadenas después de conducir 1/2—1 km.

Consejos de conducción

Conducción por zonas inundadas

ADVERTENCIA

Seque los frenos que se humedecen conduciendo lentamente el vehículo, liberando el pedal del acelerador y aplicando ligeramente los frenos varias veces hasta que el rendimiento de los frenos vuelva a la normalidad:
Conducir con los frenos mojados es peligroso. La distancia de frenado aumenta o el vehículo se puede ir hacia un lado al frenar lo cual resultará en un accidente grave. Frenar ligeramente indicará si los frenos se vieron afectados.

PRECAUCIÓN

No conduzca el vehículo en caminos inundados pues puede producir cortocircuitos en las partes eléctricas/electrónicas, o daños en el motor o apagarse el motor debido a la absorción de agua. Si el vehículo se sumerge en el agua, consulte a un técnico experto, le recomendamos un técnico autorizado Mazda.

Información del turboalimentador (SKYACTIV-D 2.2)

PRECAUCIÓN

- Si quisiera apagar el motor después de conducir a velocidad de carretera o después de subir una cuesta empinada, déjelo funcionando en marcha en vacío al menos 30 segundos. De lo contrario podría dañar el turboalimentador. Sin embargo, cuando funciona el i-stop, no será necesaria la marcha en vacío.
- Si acelera el motor en vacío o lo pasa de revoluciones enseguida de arrancarlo, podría dañar el turboalimentador.
- Para proteger el motor de los daños, el motor fue diseñado de manera que no puede funcionar a excesiva velocidad enseguida después de arrancarlo en tiempo extremadamente frío.

El turboalimentador aumenta la potencia del motor. Su diseño de avanzada permite un funcionamiento mejorado y requiere un mínimo de mantenimiento.

Para aprovecharlo al máximo, siga las siguientes instrucciones.

1. Cambie el aceite y el filtro de aceite de acuerdo con el programa de mantenimiento (página 6-3).
2. Use sólo el aceite de motor recomendado (página 6-24). NO se recomienda el uso de aditivos.

Antes de conducir

Remolque

Remolque de casas rodantes y trailers (Europa/Rusia/ Turquía/Israel/Sudáfrica)

Su Mazda se ha diseñado y fabricado principalmente para transportar pasajeros y carga. Si remolca un tráiler, lea atentamente las instrucciones porque su seguridad y la de los pasajeros dependerá del uso de un equipo correcto y de hábitos de conducción seguros. El remolque de un tráiler afectará la conducción, frenado, vida útil, rendimiento y economía del vehículo.

No se debe sobrecargar ni el vehículo ni el tráiler. Para obtener más información, consulte a su concesionario autorizado Mazda.

PRECAUCIÓN

- No se debe remolcar un trailer durante las primeras 1.000 km de uso de su nuevo Mazda. De lo contrario, se dañará el motor, transmisión, diferencial, cojinetes de rueda y otros componentes del sistema de transmisión.
- Los daños causados remolcando un trailer/casa rodante en Turquía no están cubiertos por la garantía del vehículo.

▼ **Límites de peso**

El peso total del trailer, el peso combinado bruto y la carga en la punta del trailer deben estar dentro de los límites especificados en el cuadro de cargas para remolque del trailer.

PESO TOTAL DEL TRAILER:

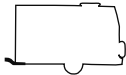

Suma de los pesos del trailer y su carga.

PESO COMBINADO BRUTO:

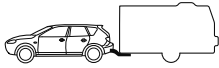

Suma del peso total del trailer y el peso del vehículo remolcador: incluyendo el gancho de remolque, pasajeros y carga en el vehículo.

PESO EN LA PUNTA DEL TRAILER:

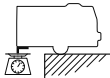

El peso ejercido en la punta del trailer. Puede variar cambiando la distribución del peso al cargar el vehículo.

⚠ PRECAUCIÓN

Asegúrese de las diferencias en el peso de cargas a remolcar cuando remolque a gran altitud. Para altitudes superiores a 1.000 metros, reduzca siempre la carga de remolque en un 10 % para cada 1.000 metros de aumento en la altitud respecto a la carga indicada bajo el título peso combinado bruto en el Cuadro de carga máxima para el remolque de un trailer. Si se excede el peso de carga de remolque total máxima, se podría dañar el motor y otras partes del sistema de transmisión.

Antes de conducir

Remolque

Cuadro de carga máxima para remolque de trailer

Europa/Gradiente de hasta 12%

MODELO				PESO TOTAL DEL TRAILER		PESO COMBINADO BRUTO
Motor	Transmisión	Nivel de emisión	Sistema de tracción	Trailer sin frenos	Trailer con frenos	Trailer con frenos
SKYACTIV-G 2.0	Transmisión manual	EURO6	2WD	715 kg	1.800 kg	3.820 kg
SKYACTIV-G 2.0	Transmisión automática	EURO6	2WD	730 kg	2.000 kg	4.030 kg
SKYACTIV-G 2.0	Transmisión manual	EURO6	4WD	745 kg	1.800 kg	3.880 kg
SKYACTIV-G 2.0	Transmisión automática	EURO6	4WD	750 kg	2.000 kg	4.115 kg
SKYACTIV-D 2.2 POTENCIA ESTÁNDAR	Transmisión manual	EURO6	2WD	750 kg	2.000 kg	4.110 kg
SKYACTIV-D 2.2 POTENCIA ESTÁNDAR	Transmisión automática	EURO6	2WD	750 kg	2.000 kg	4.120 kg
SKYACTIV-D 2.2 POTENCIA ESTÁNDAR	Transmisión manual	EURO6	4WD	750 kg	2.000 kg	4.143 kg
SKYACTIV-D 2.2 POTENCIA ESTÁNDAR	Transmisión automática	EURO6	4WD	750 kg	2.100 kg	4.243 kg
SKYACTIV-D 2.2 ALTA POTENCIA	Transmisión manual	EURO6	4WD	750 kg	2.000 kg	4.143 kg
SKYACTIV-D 2.2 ALTA POTENCIA	Transmisión automática	EURO6	4WD	750 kg	2.100 kg	4.243 kg

PESO EN LA PUNTA DEL TRAILER: 84 kg

Antes de conducir
Remolque

Alemania y Austria/Gradiente de hasta 8%

MODELO				PESO TOTAL DEL TRAILER		PESO COMBINADO BRUTO
Motor	Transmisión	Nivel de emisión	Sistema de tracción	Trailer sin frenos	Trailer con frenos	Trailer con frenos
SKYACTIV-G 2.0	Transmisión manual	EURO6	2WD	715 kg	1.900 kg	3.920 kg
SKYACTIV-G 2.0	Transmisión automática	EURO6	2WD	730 kg	2.000 kg	4.030 kg
SKYACTIV-G 2.0	Transmisión manual	EURO6	4WD	745 kg	1.900 kg	3.980 kg
SKYACTIV-G 2.0	Transmisión automática	EURO6	4WD	750 kg	2.000 kg	4.115 kg
SKYACTIV-D 2.2 POTENCIA ESTÁNDAR	Transmisión manual	EURO6	2WD	750 kg	2.000 kg	4.110 kg
SKYACTIV-D 2.2 POTENCIA ESTÁNDAR	Transmisión automática	EURO6	2WD	750 kg	2.000 kg	4.120 kg
SKYACTIV-D 2.2 POTENCIA ESTÁNDAR	Transmisión manual	EURO6	4WD	750 kg	2.100 kg	4.243 kg
SKYACTIV-D 2.2 POTENCIA ESTÁNDAR	Transmisión automática	EURO6	4WD	750 kg	2.100 kg	4.243 kg
SKYACTIV-D 2.2 ALTA POTENCIA	Transmisión manual	EURO6	4WD	750 kg	2.100 kg	4.243 kg
SKYACTIV-D 2.2 ALTA POTENCIA	Transmisión automática	EURO6	4WD	750 kg	2.100 kg	4.243 kg

PESO EN LA PUNTA DEL TRAILER: 84 kg

Antes de conducir

Remolque

Rusia/Gradiente de hasta 12%

MODELO					PESO TOTAL DEL TRAILER		PESO COMBINADO BRUTO
Motor	Transmisión	Nivel de emisión	Sistema de tracción	Sistema i-stop	Trailer sin frenos	Trailer con frenos	Trailer con frenos
SKYACTIV-G 2.0	Transmisión manual	EURO5	2WD	—	750 kg	1.800 kg	3.780 kg
SKYACTIV-G 2.0	Transmisión automática	EURO5	2WD	—	750 kg	1.800 kg	3.850 kg
SKYACTIV-G 2.0	Transmisión automática	EURO5	4WD	—	750 kg	1.800 kg	3.925 kg
SKYACTIV-G 2.0	Transmisión automática	EURO5	4WD	×	750 kg	1.800 kg	3.925 kg
SKYACTIV-G 2.5	Transmisión automática	EURO5	4WD	—	750 kg	1.800 kg	3.940 kg
SKYACTIV-G 2.5	Transmisión automática	EURO5	4WD	×	750 kg	1.800 kg	3.940 kg
SKYACTIV-D 2.2 ALTA POTENCIA	Transmisión automática	EURO5	4WD	×	750 kg	2.000 kg	4.143 kg

×: Disponible

—: No disponible

PESO EN LA PUNTA DEL TRAILER: 84 kg

Israel/Gradiente de hasta 12%

MODELO				PESO TOTAL DEL TRAILER		PESO COMBINADO BRUTO
Motor	Transmisión	Nivel de emisión	Sistema de tracción	Trailer sin frenos	Trailer con frenos	Trailer con frenos
SKYACTIV-G 2.0	Transmisión automática	EURO6	2WD	750 kg	1.500 kg	3.560 kg
SKYACTIV-G 2.5	Transmisión automática	EURO6	4WD	750 kg	1.500 kg	3.640 kg

PESO EN LA PUNTA DEL TRAILER: 84 kg

Sudáfrica/Gradiente de hasta 12%

MODELO				PESO TOTAL DEL TRAILER		PESO COMBINADO BRUTO
Motor	Transmisión	Nivel de emisión	Sistema de tracción	Trailer sin frenos	Trailer con frenos	Trailer con frenos
SKYACTIV-G 2.0	Transmisión manual	EURO4	2WD	750 kg	1.000 kg	2.995 kg
SKYACTIV-G 2.0	Transmisión automática	EURO4	2WD	750 kg	1.000 kg	3.050 kg
SKYACTIV-G 2.5	Transmisión automática	EURO4	4WD	750 kg	1.500 kg	3.635 kg
SKYACTIV-G 2.5	Transmisión automática	EURO4	2WD	750 kg	1.500 kg	3.565 kg
SKYACTIV-D 2.2	Transmisión automática	EURO4	2WD	750 kg	1.500 kg	3.620 kg
SKYACTIV-D 2.2	Transmisión automática	EURO4	4WD	750 kg	1.500 kg	3.643 kg

PESO EN LA PUNTA DEL TRAILER: 84 kg

⚠ ADVERTENCIA

Mantenga siempre la carga del remolque dentro de los límites especificados tal cual lo indicado en el cuadro de cargas para remolque del trailer:

Si se colocan cargas superiores a las especificadas pueden haber problemas de rendimiento y funcionamiento que pueden provocar heridas personales y/o daños al vehículo.

Mantenga siempre la carga en la punta del trailer dentro de los límites especificados en el cuadro de cargas para remolque del trailer:

Es peligroso cargar el trailer con más peso en la parte trasera que en la parte delantera. Esto puede provocar la pérdida de control del vehículo y causar un accidente.

NOTA

- El peso total del trailer y la carga en la punta del trailer se pueden determinar pesando el trailer sobre una balanza en los sitios de pesaje en las autopistas o en las compañías de transporte por carretera.
- El respeto del peso total del trailer y la carga en la punta del trailer apropiados evitará que el trailer se vaya hacia los lados debido a vientos cruzados, caminos en mal estado u otros.

Antes de conducir

Remolque

▼ Gancho de remolque

Al remolcar un trailer, use un gancho de trailer apropiado. Recomendamos usar un gancho de trailer genuino de Mazda. Use los agujeros originales agujereados por el fabricante del vehículo para asegurar el gancho de remolque del trailer. Por más información consulte a su concesionario autorizado Mazda.

Área de instalación del gancho de remolque del trailer

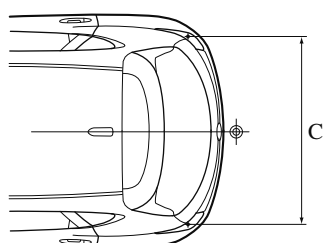

Unidad: mm

A: 350—420

B: 989,7

C: 1046,9

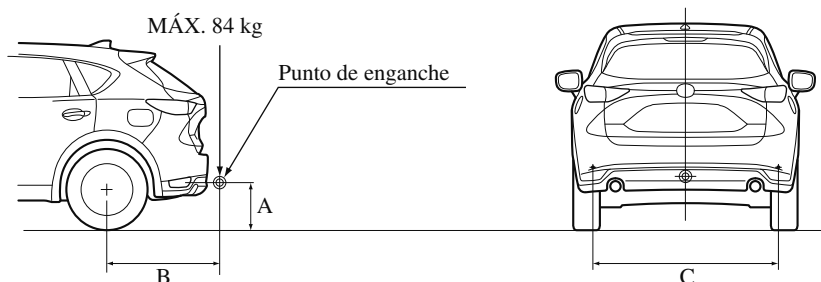

▼ Neumáticos

Quando se remolca un trailer, se debe verificar que los neumáticos se han inflado a la presión de aire en frío recomendada, de acuerdo con las especificaciones en la etiqueta de presión de aire de los neumáticos en el bastidor de la puerta del conductor. El tamaño de los neumáticos del trailer, la relación de carga y la presión de aire, deben estar de acuerdo con las especificaciones del fabricante de los neumáticos.

⚠ ADVERTENCIA

***Nunca use el neumático de repuesto temporal al remolcar un trailer:
Si se usa el neumático de repuesto temporal durante el remolque es peligroso pues puede averiarse, y ocasionar la pérdida del control del vehículo y los pasajeros pueden resultar heridos.***

▼ Cadenas de seguridad

Se deben usar cadenas de seguridad apropiadas como precaución en el caso de que el trailer se desenganche accidentalmente del vehículo. Las cadenas deben cruzar por debajo de la punta del trailer y engancharse en el gancho de remolque. Se debe dejar suficiente flojedad en las cadenas como para realizar un viraje completo. Por más detalles, lea las instrucciones del trailer o del gancho de remolque.

ADVERTENCIA

***Asegúrese que la cadena de seguridad está bien enganchada en el trailer y el vehículo antes de comenzar a andar:
Remolcar un trailer sin usar una cadena de seguridad enganchada al trailer y al vehículo es peligroso. Si se daña la unidad de acople o la bola de enganche, el trailer se podría desplazar hacia la otra senda y provocar un accidente.***

▼ Luces del trailer

PRECAUCIÓN

No se debe conectar un sistema de luces de trailer directamente al sistema de luces de su Mazda. Esto podría dañar el sistema eléctrico del vehículo y sus sistemas de luces. Para conectar el sistema de luces, consulte a un concesionario autorizado Mazda.

▼ Frenos del trailer

Verifique el Cuadro de carga máxima para remolque de trailer en Límites de peso (página 3-75), y si el peso de su trailer excede el valor en PESO TOTAL DEL TRAILER (Trailer sin frenos), se necesitarán frenos de trailer.

Si su trailer tiene frenos, éstos deben cumplir con todos los reglamentos locales.

ADVERTENCIA

***No conecte el sistema de frenos de trailer hidráulicos al sistema de frenos de su vehículo:
Conectar un sistema de frenos de trailer hidráulicos directamente al sistema de frenos del vehículo, puede resultar en un punto de frenado inadecuado y alguien podría resultar herido.***

Antes de conducir

Remolque

▼ Consejos para el remolque de trailer

Antes de conducir

- Verifique que su Mazda mantiene prácticamente la misma distancia al piso cuando se le conecta un trailer cargado o descargado. No conduzca si tiene una posición delantera superior o delantera inferior anormal. Inspeccione si las piezas de la suspensión de la punta del trailer están desgastadas o si se ha sobrecargado el trailer. Haga inspeccionar el vehículo en un técnico experto, le recomendamos un técnico autorizado Mazda.
- Se debe asegurar que la carga del trailer está bien asegurada, para evitar que se mueva de un lado a otro.
- Se debe asegurar que todos los espejos retrovisores cumplen con los reglamentos del gobierno. Inspecciónelos.
- Antes de arrancar se debe verificar el funcionamiento de todas las luces del trailer y todas las conexiones entre el vehículo y el trailer. Luego de conducir un poco, pare el vehículo y vuelva a verificar todas las luces y conexiones.

Conducción

- La conducción de su Mazda será muy diferente cuando remolca un trailer, por lo tanto practique virajes, marcha atrás y parar en una zona sin tráfico.
- Tómese el tiempo para acostumbrarse al peso adicional y a la longitud del vehículo y el trailer.
- No exceda los 100 km/h con un trailer enganchado. Si la velocidad máxima legal remolcando un trailer es menos de 100 km/h, no exceda la velocidad legal.

PRECAUCIÓN

Si el vehículo excede los 100 km/h remolcando un trailer, el vehículo podría resultar dañado.

- Al subir una cuesta, cambie a un cambio menor para reducir la posibilidad de sobrecargar o sobrecalentar el motor, o ambos.
- Al bajar una cuesta, cambie a un cambio menor y use la compresión del motor para frenar. Tenga mucho cuidado de conducir rápido y use los frenos solo cuando sea necesario. Si se pisa el pedal de frenos durante un período largo de tiempo, los frenos se podrían sobrecalentar y podría resultar difícil de frenar.

Estacionamiento

Evite estacionar en un plano inclinado con un trailer. Si fuera necesario estacionar en esas condiciones, siga las instrucciones indicadas a continuación.

Estacionando en un plano inclinado

1. Aplique el freno de mano y pise los frenos.
2. Haga que alguien bloquee las ruedas del vehículo y el trailer mientras Ud. aplica los frenos.
3. Después de bloquear las ruedas, libere lentamente el freno de mano y deje de pisar los frenos, permitiendo que los bloques soporten el peso del vehículo.
4. Aplique el freno de mano firmemente.
5. Si el vehículo tiene una transmisión automática, ponga la palanca de selectora en P. Si la transmisión es manual, haga el cambio a 1 o R.

Arrancando en un plano inclinado

1. Arranque el motor (página 4-6).
2. Suelte el freno de mano y lentamente aléjese una corta distancia de los bloques de ruedas.
3. Pare en la superficie nivelada más cercana, aplique el freno de mano, y recoja los bloques de ruedas.

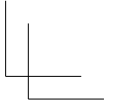
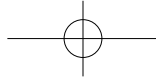
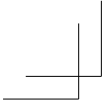

NOTAS

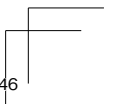
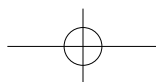
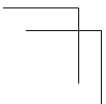
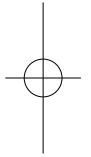

4 Al conducir

Información respecto a conducción segura y parada.

Arranque/apagado del motor.....	4-4	Interruptores y controles.....	4-79
Llave de encendido	4-4	Control de luces	4-79
Puesta en marcha del motor	4-6	Faros antiniebla delanteros*	4-86
Apagado del motor.....	4-13	Faro antiniebla trasero.....	4-87
i-stop*	4-15	Señales de intermitente para viraje y cambio de carril.....	4-89
Tablero de instrumentos y pantalla.....	4-27	Limpia- y lavaparabrisas.....	4-90
Medidores e indicadores	4-27	Limpia- y lavaluneta trasera.....	4-95
Visualizador de datos múltiples* ...	4-39	Lavafaros*	4-96
Exhibición de conducción activa*	4-50	Desempañador de luneta trasera.....	4-96
Luces de aviso/indicadores	4-54	Bocina	4-99
Funcionamiento de la transmisión manual.....	4-64	Luces de emergencia	4-99
Patrón de cambio de la transmisión manual.....	4-64	Frenos.....	4-101
Transmisión automática	4-67	Sistema de frenos	4-101
Controles de la transmisión automática	4-67	AUTOHOLD	4-106
Sistema de bloqueo del cambio....	4-68	Sistema de señales de parada de emergencia	4-113
Posiciones de la transmisión	4-69	Asistencia para arranque en pendientes (HLA).....	4-113
Modo de cambios manual	4-71	ABS/TCS/DSC.....	4-115
Consejos de conducción.....	4-78	Sistema antibloqueo de frenos (ABS).....	4-115
		Sistema de control de tracción (TCS).....	4-116
		Control de estabilidad dinámica (DSC).....	4-118

*Algunos modelos. **4-1**

Monitor de economía de combustible..... 4-120

Monitor de economía de combustible* 4-120

Selección de marcha..... 4-124

Selección de marcha* 4-124

i-ACTIV AWD 4-126

Funcionamiento i-ACTIV AWD* 4-126

Dirección asistida 4-128

Dirección asistida 4-128

i-ACTIVSENSE..... 4-129

i-ACTIVSENSE 4-129

Sistema autorregulable de luces delanteras (AFS)* 4-133

Sistema de control de luces de carretera (HBC)* 4-134

Faros LED adaptativos (ALH)* ... 4-137

Control de puntos ciegos (BSM)* 4-140

Sistema de reconocimiento de señales de tránsito (TSR)* 4-147

Sistema de apoyo de reconocimiento de la distancia (DRSS)* 4-155

Alerta de atención de conductor (DAA)* 4-160

Alerta trasera de velocidad del tráfico (RCTA)..... 4-163

Sistema de control de cruceo de radar de Mazda (MRCC) (Transmisión manual y Taiwán)* 4-168

Control de cruceo de radar de Mazda con la función Stop & Go (MRCC con función Stop & Go) (Transmisión automática excepto Taiwán)* 4-182

Sistema de asistencia de mantenimiento en carril (LAS) y sistema de advertencia de abandono de carril (LDWS)* 4-199

Limitador ajustable de la velocidad (ASL)* 4-212

Sistema avanzado de ayuda inteligente para el frenado en la ciudad (Advanced SCBS)

(Excepto Indonesia y Taiwán)* ... 4-221

Sistema de ayuda inteligente para el frenado en la ciudad [Avance] (SCBS F) (Indonesia y Taiwán)* 4-226

Sistema de ayuda inteligente para el frenado en la ciudad [Marcha atrás]

(SCBS R)* 4-231

Sistema de ayuda inteligente para el frenado (SBS)* 4-237

Cámara de detección delantera (FSC)* 4-240

Sensor de radar (Delantero)* 4-247

Sensores de radar (Traseros)* 4-250

Sensor ultrasónico (Trasero)* 4-252

Mando regulador automático de la velocidad 4-253

Mando regulador automático de la velocidad* 4-253

Sistema de control de la presión de los neumáticos 4-260

Sistema de control de la presión de los neumáticos* 4-260



Filtro de partículas Diesel..... 4-265

Filtro de partículas Diesel
(SKYACTIV-D 2.2) 4-265

Monitor retrovisor..... 4-266

Monitor retrovisor* 4-266

**Sistema de sensor de
estacionamiento 4-281**

Sistema de sensor de
estacionamiento* 4-281

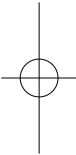
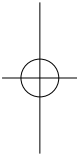

*Algunos modelos. **4-3**

Al conducir

Arranque/apagado del motor

Llave de encendido

▼ Posiciones del botón pulsador de encendido

El sistema funciona sólo cuando la llave se encuentra en el rango de funcionamiento. Cada vez que se pulsa el botón pulsador de encendido, el conmutador de arranque cambia de OFF, a ACC y a ON. Al pulsar el botón pulsador de encendido otra vez desde la posición ON se coloca el conmutador de arranque en la posición OFF.

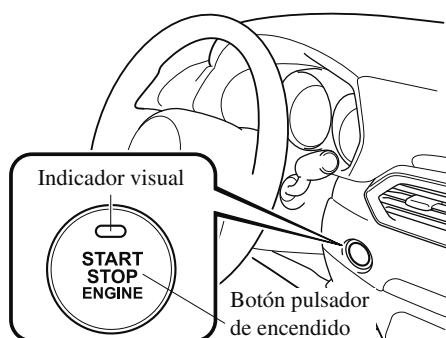

NOTA

- El motor arranca oprimiendo el arranque a botón mientras pisa el pedal de embrague (transmisión manual) o el pedal de freno (transmisión automática). Para mover al posición de encendido, oprima el arranque a botón sin pisar el pedal.
- No deje el encendido en ON mientras el motor no está funcionando. De lo contrario se descargará la batería. Si el encendido se deja en ACC (Para transmisión automática, la palanca selectora está en la posición P, y el encendido está en ACC), el encendido se desconecta automáticamente después de aproximadamente 25 minutos.

OFF

La fuente de alimentación para los dispositivos eléctricos se desconecta y el indicador del botón pulsador de encendido (ámbar) también se apaga. En esta posición el volante está bloqueado.

Arranque/apagado del motor

ADVERTENCIA

Antes de abandonar del asiento del conductor, siempre se debe desconectar el encendido, poner el freno de mano y verificar siempre que la palanca selectora de velocidades está en la posición P (transmisión automática) o en 1 o R (transmisión manual):
Abandonar el asiento del conductor sin desconectar el encendido, poner el freno de mano y verificar que la palanca selectora de velocidades está en la posición P (transmisión automática) o en 1 o R (transmisión manual) es peligroso. Puede ocurrir un movimiento inesperado del vehículo lo que puede resultar en un accidente. Además, si su intención es dejar solo el vehículo durante un corto tiempo, es importante desconectar el encendido, así como el dejarlo en otra posición desactivará algunos de los sistemas de seguridad del vehículo y descargará la batería.

NOTA

(Volante trabado)

Si el indicador de arranque a botón (verde) está destellando y se escucha un pitido, esto indica que el volante no está destrabado. Para desbloquear el volante, oprima el arranque a botón mientras mueve el volante a la izquierda y la derecha.

ACC (Accesorio)

Algunos accesorios eléctricos funcionarán y el indicador (ámbar) se encenderá. En esta posición el volante está desbloqueado.

NOTA

El sistema de entrada sin llave no funciona mientras el arranque a botón se haya oprimido a ACC, y las puertas no se abrirán/cerrarán si han sido cerradas manualmente.

ON

Esta es la posición normal para la conducción después de arrancar el motor. El indicador (ámbar) se apaga. (El indicador (ámbar) se enciende cuando se coloca el conmutador de arranque en la posición ON y el motor no está funcionando.)

Algunos indicadores/luces de advertencia se deben observar antes de arrancar el motor (página 4-54).

NOTA

(SKYACTIV-G 2.0, SKYACTIV-G 2.5)

Cuando se oprime a ON el arranque a botón, se oirá el sonido de la bomba de combustible funcionando cerca del tanque de combustible. Esto no indica una anomalía.

Al conducir

Arranque/apagado del motor

Puesta en marcha del motor

ADVERTENCIA

Las ondas de radio de la llave pueden afectar el funcionamiento de dispositivos médicos como marcapasos: Antes de usar la llave próxima a personas con dispositivo médico, consulte al fabricante del dispositivo médico o su médico por si las ondas de radio de la llave pueden afectar dicho dispositivo.

NOTA

- La llave debe ser llevada consigo debido a que la llave tiene un chip inmovilizador que se debe comunicar con los controles del motor a corta distancia.
- El motor se puede arrancar cuando el arranque a botón se oprime de desconectado, ACC u ON.
- Las funciones del sistema de arranque a botón (función que le permite arrancar el motor sólo llevando la llave) se pueden desactivar para evitar cualquier efecto adverso a una persona que use marcapasos u otro dispositivo médico. Si el sistema está desactivado, no podrá arrancar el motor llevando la llave. Consulte a un técnico experto, le recomendamos un técnico autorizado de Mazda para obtener más información. Si las funciones del sistema de arranque a botón han sido desactivadas, podrá arrancar el motor mediante el siguiente procedimiento indicado cuando se ha descargado la pila de la llave.
Consulte la sección Función de arranque del motor cuando la pila de la llave está descargada en la página 4-11.
- Después de arrancar un motor frío, la velocidad del motor aumenta y se escuchará un chirrido proveniente del compartimiento del motor.
Esto es para mejorar la purificación de los gases del escape y no indica ningún defecto en los componentes.

Arranque/apagado del motor

1. Asegúrese de llevar consigo la llave.
2. Los pasajeros se deben abrochar los cinturones de seguridad.
3. Verifique que se ha levantado el freno de estacionamiento.
4. Continúe pisando firmemente el pedal de frenos hasta que el motor arranque completamente.
5. **(Transmisión manual)**
Continúe pulsando firmemente el pedal de embrague hasta que el motor arranque completamente.
(Transmisión automática)
Coloque la palanca selectora en la posición de estacionamiento (P). Si debe volver a arrancar el motor con el vehículo en movimiento, colóquela en neutral (N).

NOTA

- **(Transmisión manual)**
El arrancador no funcionará si el pedal del embrague no se pisa suficientemente.
- **(Transmisión automática)**
El arrancador no funcionará si la palanca selectora no se encuentra en P o N y no se pisa suficientemente el pedal de frenos.

6. Verifique que el indicador KEY (verde) (si existiera) en el grupo de instrumentos y el indicador del arranque a botón (verde) se encienden.

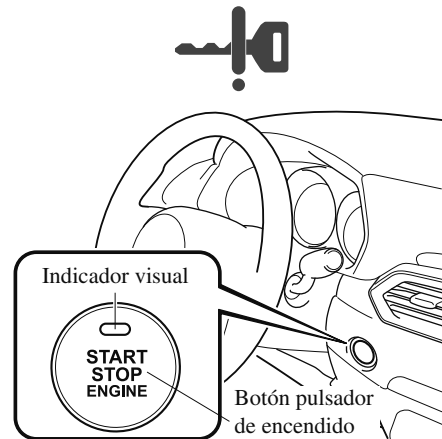

NOTA

- Si el indicador de arranque a botón (verde) destella, asegúrese de que lleva la llave (para vehículos con grupo de instrumentos tipo A (página 4-54), se exhiben mensajes en el grupo de instrumentos).
- Si el indicador de arranque a botón (verde) destella cuando lleva la llave, toque llave para el arranque a botón y arranque el motor (para vehículos con grupo de instrumentos tipo A (página 4-54), se exhiben mensajes en el grupo de instrumentos). Consulte la sección Función de arranque del motor cuando la pila de la llave está descargada en la página 4-11.

Arranque/apagado del motor

PRECAUCIÓN

Si la luz de advertencia KEY (roja) se enciende, o el indicador del arranque a botón (ámbar) parpadea, podría indicar un problema con el sistema de arranque del motor. Esto evitará que se arranque el motor o que se cambie el encendido a ACC u ON (para vehículos con grupo de instrumentos tipo A (página 4-54), se exhiben mensajes en el grupo de instrumentos). Haga que un técnico experto inspeccione su vehículo, le recomendamos acudir a un técnico autorizado Mazda tan pronto como sea posible.

NOTA

- En las siguientes condiciones, la advertencia KEY (roja) parpadeará después de pulsar el botón de arranque. Esto informa al conductor que el arranque a botón no cambiará a ACC, incluso si se oprime desde OFF (para vehículos con grupo de instrumentos tipo A (página 4-54), se exhiben mensajes en el grupo de instrumentos).
 - La pila de la llave está descargada.
 - La llave está fuera del rango de funcionamiento.
 - La llave está en un área donde es difícil para el sistema detectar la señal (página 3-8).
 - Hay una llave de otro fabricante similar a la llave dentro del rango de funcionamiento.

NOTA

- **(Método de arranque del motor a la fuerza)**
Si la luz de advertencia KEY (roja) se enciende, o la luz del indicador de arranque a botón (ámbar) destellan esto puede indicar que el motor no arrancará usando el método de arranque usual (para vehículos con grupo de instrumentos tipo A (página 4-54), se exhiben mensajes en el grupo de instrumentos). Haga que un técnico experto inspeccione su vehículo, le recomendamos acudir a un técnico autorizado Mazda tan pronto como sea posible. Si ocurre eso, se puede forzar el arranque del motor. Mantenga pulsado el botón pulsador de encendido hasta que arranque el motor. Se necesitan otros procedimientos necesarios para arrancar el motor como tener la llave en la cabina, y pisar el pedal de embrague (transmisión manual) o el pedal de frenos (transmisión automática).
 - Cuando el motor se arranca a la fuerza, la luz de advertencia KEY (roja) (si existiera) permanece encendida y el indicador de arranque a botón (ámbar) permanece destellando.
- **(Transmisión automática)**
Cuando la palanca selectora se encuentra en punto muerto (N), el indicador KEY (verde) (si existiera) y el indicador de arranque a botón (verde) no se encenderá.

Arranque/apagado del motor

7. Oprima el arranque a botón después que el indicador KEY (verde) en el grupo de instrumentos (si existiera) y el indicador de arranque a botón (verde) se encienden.

NOTA

- Después de arrancar el motor, el indicador de arranque a botón (ámbar) se apaga y el encendido se cambia a la posición ON.
- **(SKYACTIV-G 2.0, SKYACTIV-G 2.5)**
Después de oprimir el arranque a botón y antes de que el motor arranque, se siente el sonido de funcionamiento del motor de la bomba de combustible cerca del tanque, sin embargo, eso no indica un malfuncionamiento.

NOTA

• (SKYACTIV-D 2.2)

- El arranque no gira hasta que el indicador de incandescencia se apaga.



- Si se deja el conmutador de arranque en ON durante un largo periodo de tiempo sin que el motor funcione después de que las bujías de incandescencia se hayan calentado, las bujías de incandescencia se podrían volver a calentar, lo que hará que se encienda el indicador de incandescencia.
- Al arrancar el motor, no deje de pisar el pedal del embrague (transmisión manual) o el pedal de frenos (transmisión automática) hasta que el indicador de incandescencia en el grupo de instrumentos se apague, después de oprimir el arranque a botón.
- Si se libera el pedal de embrague (transmisión manual) o el pedal de frenos (transmisión automática) antes de arrancar el motor, oprima otra vez el pedal de embrague (transmisión manual) o el pedal de frenos (transmisión automática) y oprima el arranque a botón para arrancar el motor.

Al conducir

Arranque/apagado del motor

8. Tras arrancar el motor, déjelo a ralentí durante diez segundos (prohibido en Alemania).

NOTA

- **(Alemania)**
Conduzca inmediatamente después de arrancar el motor. Sin embargo no use altas velocidades del motor hasta no alcanzar la temperatura de funcionamiento.
- **(SKYACTIV-G 2.0, SKYACTIV-G 2.5)**
 - Si el motor está frío o caliente, no se debe arrancar sin pisar el acelerador.
 - Si el motor no arranca la primera vez, consulte la sección Arrancando un motor ahogado en Arranque de emergencia. Si no se arranca el motor, haga inspeccionar su vehículo por un técnico autorizado Mazda (página 7-40).
- **(SKYACTIV-D 2.2)**
Si la temperatura ambiente es inferior a aproximadamente -10 °C, no se podrá alcanzar el régimen máximo del motor durante aproximadamente tres minutos tras el arranque del motor para protegerlo.

NOTA

- **(Vehículo de transmisión manual con función i-stop)**
Si el motor se para el motor, podrá volverse a arrancar pisando el pedal del embrague dentro de 3 segundos de que se haya parado el motor.
El motor no se puede volver a arrancar incluso si se pisa el pedal del embrague en las siguientes condiciones:
 - Se cierre con seguro la puerta del conductor.
 - Se desabrocha el cinturón de seguridad del conductor.
 - No se libera completamente el pedal del embrague después que se para el motor.
 - Se pisa el pedal del embrague con el motor completamente parado.

Arranque/apagado del motor

▼ Función de arranque del motor cuando la pila de la llave está descargada

⚠ PRECAUCIÓN

Al arrancar el motor sosteniendo el transmisor sobre el arranque a botón debido a que la batería de la llave está descargada o debido a un malfuncionamiento de la llave, tenga cuidado de no permitir lo siguiente, de lo contrario la señal de la llave no será recibida correctamente y el motor podría no arrancar.

- Las partes de metal de otras llaves u objetos de metal tocan la llave.



- Las llaves de repuesto o llaves de otros vehículos equipados con un sistema inmovilizador tocan o están próximas a la llave.



- Dispositivos electrónicos para compras o acceso de seguridad tocan o están próximos a la llave.

Si no se puede arrancar el motor debido a que la pila de la llave está descargada, el motor se puede arrancar usando el siguiente procedimiento:

1. Continúe pisando firmemente el pedal de frenos hasta que el motor arranque completamente.
2. **(Transmisión manual)**
Continúe pisando firmemente el pedal de embrague hasta que el motor arranque completamente.
3. Verifique que el indicador del botón pulsador de encendido (verde) parpadea.
4. Toque el botón pulsador de encendido usando la parte posterior de la llave (tal como se indica) mientras el indicador del botón pulsador de encendido (verde) parpadea.

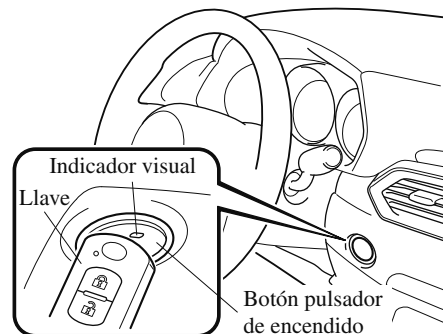

NOTA

Al tocar el arranque a botón usando la parte de atrás de la llave tal como se indica en la figura, toque el arranque a botón con el lado del interruptor de bloqueo de la llave hacia arriba.

5. Verifique que el indicador del botón pulsador de encendido (verde) se encienda.

Al conducir

Arranque/apagado del motor

6. Pulse el botón pulsador de encendido para arrancar el motor.

NOTA

- No se puede arrancar el motor a menos que se oprima completamente el pedal del embrague (transmisión manual) o se oprima completamente el pedal de freno (transmisión automática).
- Si existe un malfuncionamiento con la función de arranque a botón, el indicador de arranque a botón (ámbar) destella. En este caso, puede que arranque el motor, sin embargo, haga inspeccionar su vehículo por un técnico experto, le recomendamos un técnico autorizado Mazda tan pronto como sea posible.
- Si el indicador del arranque a botón (verde) no se enciende, vuelva a realizar el procedimiento desde el comienzo. Si no se enciende, haga verificar el vehículo en un técnico experto, le recomendamos un técnico autorizado Mazda.
- Para cambiar la posición de encendido sin arrancar el motor, realice las siguientes operaciones después de que se encienda el indicador de arranque a botón (verde).
 1. Libere el pedal del embrague (transmisión manual) o el pedal de frenos (transmisión automática).
 2. Oprima el arranque a botón para cambiar la posición de encendido. El encendido cambia en el orden ACC, ON y off cada vez que se oprime el arranque a botón. Para cambiar la posición de encendido, realice la operación otra vez desde el comienzo.

▼ Funcionamiento de emergencia para arrancar el motor

Si la luz de advertencia KEY (roja) se enciende, o la luz del indicador de arranque a botón (ámbar) destellan esto puede indicar que el motor no arrancará usando el método de arranque usual (para vehículos con grupo de instrumentos tipo A (página 4-54), se exhiben mensajes en el grupo de instrumentos). Haga que un técnico experto inspeccione su vehículo, le recomendamos acudir a un técnico autorizado Mazda tan pronto como sea posible. Si ocurre eso, se puede forzar el arranque del motor. Mantenga pulsado el botón pulsador de encendido hasta que arranque el motor. Se necesitan otros procedimientos para arrancar el motor como tener la llave en el habitáculo y pisar el pedal de embrague (transmisión manual) o el pedal del freno (transmisión automática).

Arranque/apagado del motor

Apagado del motor

ADVERTENCIA

No apague el motor mientras el vehículo está en movimiento:
Apagar el motor por cualquier razón más allá de una emergencia mientras el vehículo está en movimiento es peligroso. Apagar el motor mientras el vehículo está en movimiento resultará en la reducción de la capacidad de frenado debido a la pérdida de los frenos hidráulicos, lo que puede resultar en un accidente y provocar heridas graves.

1. Detenga completamente el vehículo.
2. **(Transmisión manual)**
Cambiar a neutral y colocar el freno de estacionamiento.
(Transmisión automática)
Colocar la palanca selectora en la posición P y colocar el freno de estacionamiento.
3. Pulse el botón pulsador de encendido para parar el motor. La posición del conmutador de arranque es OFF.

PRECAUCIÓN

Cuando abandona el vehículo, asegúrese que el arranque a botón se encuentra en la posición de desconectado.

NOTA

- **(SKYACTIV-G 2.0, SKYACTIV-G 2.5)**

El ventilador de enfriamiento en el comportamiento del motor se puede encender por algunos minutos después de girar la llave de encendido de ON a OFF, esté el acondicionador de aire encendido o no, para enfriar rápidamente el compartimiento del motor.

- Si el sistema detecta que la carga restante de la pila de la llave es poca cuando se cambia el encendido de ON a ACC u OFF, se indicará lo siguiente.

Cambie por una pila nueva antes de que no se pueda utilizar la llave.

Consulte la sección Cambio de la pila de la llave en la página 6-43.

(Vehículo equipado con grupo de instrumentos tipo A)

Se indica un mensaje en la exhibición del grupo de instrumentos.

(Vehículo equipado con grupo de instrumentos tipo B)

El indicador KEY (verde) destella durante aproximadamente 30 segundos.

Consulte la sección Luces de advertencia/indicadores en la página 4-54.

- **(Transmisión automática)**

Si el motor se apaga mientras la palanca selectora se encuentra en una posición diferente de P, el encendido se cambia a ACC.

Al conducir

Arranque/apagado del motor

▼ Parada de emergencia del motor

Al pulsar continuamente el botón pulsador de encendido o al pulsarlo rápidamente varias veces mientras el motor está funcionando o se está conduciendo el vehículo, el motor se parará inmediatamente. El conmutador de arranque cambia a la posición ACC.

Arranque/apagado del motor

i-stop*

La función i-stop para automáticamente el motor mientras el vehículo está parado en un semáforo o en un embotellamiento de tráfico, y luego vuelve a arrancar el motor automáticamente para seguir conduciendo. El sistema mejora la economía de combustible, reduce las emisiones de gases del escape, y elimina los ruidos de ralentí mientras el motor está apagado.

Parada del motor al ralentí y reinicio

NOTA

- El indicador i-stop (verde) se enciende en las siguientes condiciones:
 - Cuando el motor en marcha en vacío se para.
 - Las condiciones de parada del motor en marcha en vacío se cumplen cuando se está conduciendo el vehículo.

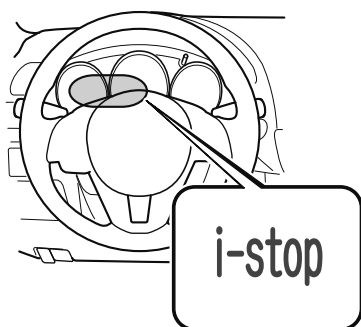

- El indicador i-stop (verde) se apaga cuando se vuelve a arrancar el motor.

*Algunos modelos. **4-15**

Al conducir

Arranque/apagado del motor

Transmisión manual

(Funcionamiento del sistema AUTOHOLD desactivado)

1. Pare el vehículo pisando el pedal de freno y luego el pedal de embrague.
2. Mientras pisa el pedal de embrague, mueva la palanca de cambios a la posición neutral. El motor a ralentí se para después que se deja de pisar el pedal de embrague.
3. **(SKYACTIV-G 2.0, SKYACTIV-G 2.5)**
El motor vuelve a arrancar automáticamente cuando se pisa el pedal del embrague o al soltarlo.

NOTA

La sincronización del reinicio del motor varía dependiendo de la fuerza de presión del pedal de frenos.

(SKYACTIV-D 2.2)

El motor vuelve a arrancar automáticamente cuando se pisa el pedal de embrague.

(Cuando el vehículo se detiene mediante la función AUTOHOLD)

1. Pare totalmente el vehículo pisando el pedal de freno y luego el pedal de embrague.
2. Mientras pisa el pedal de embrague, mueva la palanca de cambios a la posición de punto muerto. Tras retirar el pie del pedal del embrague, el ralentí del motor se detiene y continúa hasta pararse, incluso si se suelta el pedal del freno.
3. El motor vuelve a arrancar automáticamente cuando se pisa el pedal de embrague.

Transmisión automática

(Funcionamiento del sistema AUTOHOLD desactivado y cuando no se utiliza el control de crucero de radar de Mazda (MRCC) con la función Stop & Go (MRCC con función Stop & Go))

1. El motor a ralentí se para cuando se pisa el pedal de freno mientras se conduce el vehículo (excepto para conducir en posición R o M en el modo fijo en segunda) y se para el vehículo.
2. El motor vuelve a arrancar automáticamente cuando se deja de pisar el pedal de freno con la palanca selectora en la posición D o M (no en modo fijo en segunda).
3. Si la palanca selectora está en la posición N o P, el motor no volverá a arrancar incluso si se deja de pisar el pedal de freno. El motor volverá a arrancar si se vuelve a pisar el pedal de freno o se mueve la palanca selectora a la posición D, M (no en modo fijo en segunda) o la posición R. (Por razones de seguridad, manténgase siempre pisando el pedal de freno al cambiar la palanca selectora mientras el motor a ralentí se para.)

Arranque/apagado del motor

(Cuando el vehículo se detiene mediante el control parada del control de cruceo de radar de Mazda (MRCC) con la función Stop & Go (MRCC con la función Stop & Go))

1. Cuando el vehículo se detiene mediante el control de cruceo de radar de Mazda (MRCC) con la función Stop & Go (MRCC con la función Stop & Go), el ralentí del motor se detiene y continúa hasta pararse sin pisar el pedal del freno.
2. Cuando se pisa el pedal del acelerador o se pulsa el interruptor RED cuando el vehículo se ha detenido por la acción del control de cruceo de radar de Mazda con la función Stop & Go (MRCC con la función Stop & Go), el motor se reinicia automáticamente. El motor vuelve a arrancar automáticamente cuando se deja de pisar el pedal del acelerador con la palanca selectora en la posición D o M (no en modo fijo en segunda).

(Cuando el vehículo se detiene mediante la función AUTOHOLD)

1. Cuando se pisa el pedal del freno mientras se conduce el vehículo (excepto cuando se conduce en la posición R o M, con el modo fijo de 2.^a) y el vehículo se detiene, la función i-stop se acciona y sigue funcionando incluso después de soltar el freno.
2. El motor vuelve a arrancar automáticamente cuando se deja de pisar el pedal del acelerador con la palanca selectora en la posición D o M (no en modo fijo en segunda).
3. Si la palanca selectora está en la posición N o P, el motor no volverá a arrancar incluso si se deja de pisar el pedal de freno. El motor volverá a arrancar si se vuelve a pisar el pedal de freno o se mueve la palanca selectora a la posición D, M (no en modo fijo en segunda) o la posición R. (Por razones de seguridad, manténgase siempre pisando el pedal de freno al cambiar la palanca selectora mientras el motor a ralentí se para.)

Condiciones de funcionamiento

Cuando funciona el sistema

En las siguientes condiciones, el motor en marcha en vacío se para y se enciende el indicador i-stop (verde).

- **(SKYACTIV-G 2.0, SKYACTIV-G 2.5)**
El motor se calienta.
- **(SKYACTIV-D 2.2)**
 - El motor no está frío.
 - El aprendizaje de la cantidad de inyección de combustible, que ocurre periódica y automáticamente, no se realiza.
- Se ha arrancado el motor y se ha conducido el vehículo durante un cierto período.
- Se arranca el motor con el capó cerrado.
- La batería está en buenas condiciones.
- Todas las puertas, la compuerta trasera y el capó están cerrados.
- El cinturón de seguridad del conductor está abrochado.
- El acondicionador de aire no está funcionando con el dial de modo de flujo de aire en la posición .

Al conducir

Arranque/apagado del motor

- **(Acondicionador de aire automático)**

- El dial de ajuste de temperatura del acondicionador de aire está en una posición diferente del máximo de calentamiento o máximo de enfriamiento (A/C ON).
- Si la temperatura interior del vehículo y la temperatura ajustada para el acondicionador de aire es casi la misma.
- La luz de advertencia i-stop (ámbar) no está encendida/destella.
- Las funciones de sistema de entrada sin llave arranque a botón son normales.
- El vacío de freno está suficientemente alto.
- El volante no está siendo usado.

- **(Transmisión manual)**

- La velocidad del vehículo es 3 km/h o menos.
- La palanca de cambios está en la posición neutral.
- No se ha pisado el pedal de embrague.

- **(Transmisión automática)**

- El vehículo está parado.
- La palanca selectora está en la posición D o M (no en modo fijo en segunda).
- El líquido de transmisión automática se calienta suficientemente.
- La temperatura de líquido de transmisión automática no está anormalmente alta.
- El volante está casi en la posición derecho hacia adelante (la marcha en vacío no se para incluso con el volante en la posición derecho hacia adelante si se aplica fuerza al volante. Deje de hacer fuerza con el volante para parar el motor en marcha en vacío.).
- El vehículo se para pisando el pedal de freno.
- El freno de emergencia no ha sido aplicado.
- Cuando el vehículo se detiene mediante el control de parada del control de crucero de radar de Mazda con la función Stop & Go (MRCC con función Stop & Go) (vehículos con control de crucero de radar de Mazda con función Stop & Go (MRCC con función Stop & Go)).

Arranque/apagado del motor

Cuando no funciona el sistema

El motor en marcha en vacío no para en las siguientes condiciones:

- El vehículo se paró pero el motor se mantiene en marcha en vacío.
- El acondicionador de aire está funcionando con el dial de modo de flujo de aire en la posición .
- **(Acondicionador de aire automático)**
 - El dial de ajuste de temperatura del acondicionador de aire está en el máximo de calentamiento o máximo de enfriamiento (A/C ON).
 - Existe una gran diferencia entre la temperatura de cabina y la temperatura ajustada del sistema de acondicionador de aire.
- La temperatura ambiente está extremadamente alta o baja.
- La presión atmosférica está baja (cuando conduce a gran altitud).
- **(Transmisión automática)**
 - El vehículo está parado sobre una superficie inclinada.
 - El volante no está en la posición derecho hacia adelante mientras el vehículo está parado.
- **(SKYACTIV-D 2.2)**
 - La materia particulada (PM) es eliminada mediante el filtro de partículas Diesel (DPF).
 - Se realiza el aprendizaje de la cantidad de inyección de combustible. (El indicador i-stop (verde) se apaga cuando la velocidad del vehículo antes de parar es aprox. 10 km/h o menos y se realiza el aprendizaje de la cantidad de inyección de combustible mientras se para el vehículo.)

Al conducir

Arranque/apagado del motor

NOTA

Bajo las siguientes condiciones, se requiere de un período de tiempo para parar el motor a ralentí

- La batería se descarga por razones como ser que no se conduzca el vehículo durante un largo período de tiempo.
- La temperatura ambiente está alta o baja.
- Después que se desconectan los terminales de la batería por razones como el cambio de la batería.
- **(SKYACTIV-D 2.2)**
La PM es eliminada mediante el filtro de partículas Diesel (DPF).

El motor no vuelve a arrancar

Si se realizan las siguientes operaciones mientras se para la marcha en vacío, el motor no volverá a arrancar por razones de seguridad. En esos casos, arranque el motor usando el método normal.

- **(Modelo europeo)**
 - Se abre el capó.
 - El cinturón de seguridad del conductor está desabrochado y la puerta del conductor está abierta.

El período de parada del motor es corto o el tiempo hasta la próxima parada de marcha en vacío es larga

- La temperatura ambiente está alta o baja.
- La batería se descarga.
- El consumo eléctrico de las partes eléctricas del vehículo es alto.

El motor vuelve a arrancar automáticamente mientras que se para el motor en marcha en vacío

En las siguientes condiciones, el motor vuelve a arrancar automáticamente.

- Se oprime el interruptor i-stop OFF hasta que suena el bip.
- El acondicionador de aire está funcionando con el dial de modo de flujo de aire en la posición .
- **(Acondicionador de aire automático)**
 - El dial de ajuste de temperatura del acondicionador de aire está en el máximo de calentamiento o máximo de enfriamiento (A/C ON).
 - La temperatura de la cabina es muy diferente de la temperatura ajustada en el acondicionador de aire.
- Se liberan ligeramente los frenos en una bajada y el vehículo se comienza a mover.
- Han transcurrido dos minutos desde que se paró la marcha en vacío.
- La batería se descarga.

Arranque/apagado del motor

NOTA

- **(Transmisión automática)**
 - Se pisa el pedal del acelerador con la palanca selectora en la posición D/M (no en modo fijo en segunda).
 - La palanca selectora se mueve a la posición R.
 - La palanca selectora se mueve de la posición N o P a la posición D o M (no en modo fijo en segunda).
 - Se mueve el volante con la palanca selectora en la posición D o M (no en modo fijo en segunda).
 - La palanca selectora está en la posición M y se selecciona el modo fijo en segunda.
- **(Excepto modelo europeo)**
 - **(Transmisión manual)**
Con la palanca de cambios en la posición de punto muerto, se desabrocha el cinturón de seguridad del conductor y se abre la puerta del conductor, o se abre el capó.
 - **(Transmisión automática)**
Con la palanca selectora en la posición P o N, o en el rango D/M, se desabrocha el cinturón de seguridad del conductor y se abre la puerta del conductor, o se abre el capó.

La palanca selectora se acciona mientras se para el motor en marcha en vacío (transmisión automática)

Si se mueve la palanca selectora de la posición D o M (no en modo fijo en segunda) a la posición N o P mientras el motor está en marcha en vacío, el motor no volverá a arrancar aunque se deje de pisar el pedal de freno. El motor volverá a arrancar si se vuelve a pisar el pedal de freno o se mueve la palanca selectora a la posición D o M (no en modo fijo en segunda) o la posición R. (Por razones de seguridad, manténgase siempre pisando el pedal de freno al cambiar la palanca selectora mientras el motor a ralentí se para.)

Si la palanca selectora se mueve de la posición D o M (no en modo fijo en segunda) a la posición N o P, y el cinturón de seguridad del conductor está desabrochado y la puerta del conductor está abierta, el motor volverá a arrancar.

Los terminales de la batería están desconectados

La marcha en vacío del motor se parará inmediatamente después de que se desconectan los terminales de la batería. Además, si se cambia la batería, se debe verificar las funciones i-stop. Consulte a un técnico experto, le recomendamos un técnico autorizado Mazda.

Al conducir

Arranque/apagado del motor

▼ Interruptor i-stop OFF

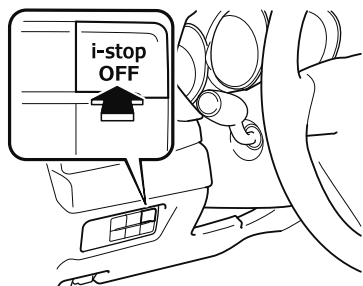

Oprimiendo el interruptor hasta que suene un bip, la función i-stop se desactiva y la advertencia i-stop (ámbar) en el grupo de instrumentos se enciende. Oprimiendo otra vez el interruptor hasta que suene un bip, la función i-stop se activa y la advertencia i-stop (ámbar) se apaga.

NOTA

Si se apaga el motor con la función i-stop cancelada, la próxima vez que se arranque el motor la función i-stop se activará.

Arranque/apagado del motor

▼ Función de prevención de rodar del vehículo (Transmisión automática)

Los vehículos con función i-stop están equipados con una función de prevención de rodar del vehículo. Esta función evita que el vehículo ruede, como al liberar el pedal de frenos mientras se encuentra en una bajada en las siguientes condiciones:

- Mientras se detiene la marcha en vacío del motor (evita que el vehículo ruede hacia atrás)
- Cuando el motor vuelve a arrancar después de soltar el pedal de freno (evita los movimientos repentinos del vehículo como el irse hacia atrás), se evita el movimiento repentino del vehículo controlando los frenos.

① Levante el pie del pedal de freno

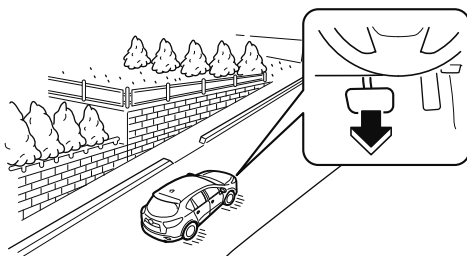

② Manteniendo la fuerza de frenado

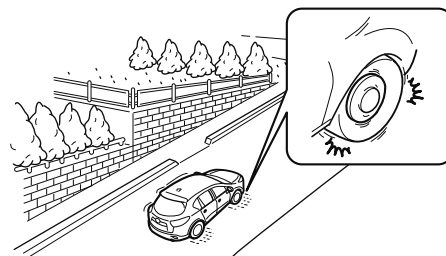

③ Motor vuelto a arrancar

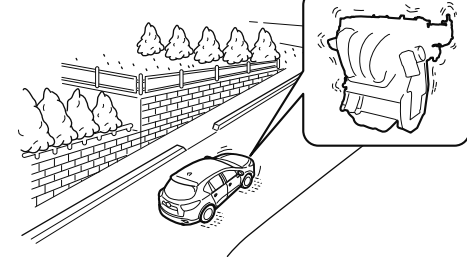

④ Aceleración

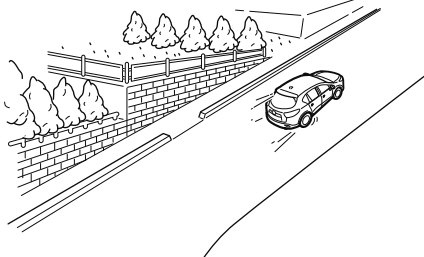

Al conducir

Arranque/apagado del motor

ADVERTENCIA

No confíe absolutamente en la función de prevención de rodar del vehículo.

- *La función de prevención de rodar del vehículo es una función suplementaria que funciona durante un máximo de cuatro segundos después de dejar de pisar el pedal de freno y acelerar el vehículo de una condición de parada de marcha en vacío del motor. Depender demasiado del sistema puede resultar en un accidente inesperado si el vehículo acelerara repentinamente. Antes de comenzar a conducir el vehículo, confirme siempre la seguridad a su alrededor y use la palanca selectora, el pedal de freno y el pedal del acelerador correctamente. Tenga en cuenta que el vehículo se puede mover repentinamente dependiendo de la carga del vehículo o si está remolcando algo.*
- *Tenga en cuenta que el vehículo se puede mover repentinamente después que se libera la función de prevención de rodar mientras el vehículo se encuentra en las siguientes condiciones:*
 - *La palanca selectora está en la posición N.*
 - *Si se mueve la palanca selectora a la posición N y se libera el pedal de frenos mientras se está usando la función i-stop, la fuerza de frenado se libera gradualmente. Para acelerar el vehículo, libere el pedal de frenos después que vuelve a arrancar el motor y mueva la palanca selectora a una posición diferente de la posición N.*

NOTA

- Cuando el vehículo se para en una pendiente pronunciada, la función de prevención de rodar no funciona debido a que la marcha en vacío del motor no se ha parado.
- La respuesta del pedal de freno puede cambiar, pueden ocurrir ruidos en los frenos, o el pedal de freno puede vibrar debido al funcionamiento de la función de prevención de rodar del vehículo. Sin embargo, esto no indica ningún malfuncionamiento.

▼ Advertencia i-stop (Ámbar)/Indicador i-stop (Verde)

i-stop

Para asegurarse el uso cómodo y seguro del vehículo, el sistema i-stop monitorea constantemente las operaciones del conductor, el interior y el exterior del vehículo y el estado de funcionamiento del vehículo, y usa la advertencia i-stop (ámbar) y el indicador i-stop (verde) para informar al conductor de varias precauciones y advertencias.

4-24

Arranque/apagado del motor

NOTA

En vehículos equipados con la exhibición central, se exhibe el estado de funcionamiento de la función i-stop en la exhibición de estado de control del monitor de combustible. Consulte la sección Exhibición de estado de control en la página 4-122.

Advertencia i-stop (ámbar)

Cuando se enciende la luz

- La luz se enciende cuando el conmutador de arranque se gira a ON y se apaga cuando arranca el motor.
- La luz se enciende cuando se presiona el interruptor i-stop OFF y se desconecta el sistema.
- **(Modelo europeo)**
La luz se enciende si se realizan las siguientes operaciones mientras se para la marcha en vacío del motor. En esos casos, el motor no vuelve a arrancar automáticamente por razones de seguridad. Arranque el motor usando el método normal.

- Se abre el capó.
- El cinturón de seguridad del conductor está desabrochado y la puerta del conductor está abierta.

- **(Excepto modelo europeo)**

- **(Transmisión manual)**

Se emite un sonido cuando se abre la puerta cuando el ralentí del motor se detiene con la palanca del cambio en una posición que no sea la de punto muerto. En este caso, el motor no vuelve a arrancar automáticamente por razones de seguridad. Coloque la palanca del cambio en punto muerto y arranque el motor.

NOTA

En las siguientes condiciones se podría indicar un problema en el sistema. Solicite la inspección de su vehículo a un técnico experto, le recomendamos un técnico autorizado Mazda.

- La luz no se enciende cuando el conmutador de arranque está en la posición ON.
- La luz continúa encendida incluso si se ha pulsado el interruptor i-stop OFF con el motor funcionando.

Cuando la luz parpadea

La luz continúa parpadeando si el sistema tiene un funcionamiento incorrecto. Solicite la inspección de su vehículo a un técnico experto, le recomendamos un técnico autorizado Mazda.

Al conducir

Arranque/apagado del motor

Indicador i-stop (verde)

Cuando se enciende la luz

- La luz se enciende mientras se para la marcha en vacío del motor y se apaga cuando el motor vuelve a arrancar.
- **(Excepto modelo europeo)**
La luz se enciende cuando las condiciones de parada de marcha en vacío del motor se cumplen mientras se conduce el vehículo.

Cuando la luz parpadea

- **(Transmisión manual)**
 - **(SKYACTIV-G 2.0, SKYACTIV-G 2.5)**
Pisando el pedal de embrague o soltándolo, el motor vuelve automáticamente a arrancar y la luz se apaga.
 - **(SKYACTIV-D 2.2)**
Pisando el pedal de embrague, el motor vuelve automáticamente a arrancar y la luz se apaga.
- **(Modelo europeo)**
La luz destella cuando se abre la puerta del conductor mientras se para la marcha en vacío del motor para notificar al conductor que la marcha en vacío del motor se ha parado. Se apaga cuando se cierra la puerta del conductor.
- **(Excepto modelo europeo)**
 - **(Transmisión manual)**
La luz parpadea cuando la palanca de cambios se cambia a una posición diferente de neutral mientras la marcha en vacío del motor se para para notificar al conductor que la marcha en vacío del motor se ha parado.
 - **(Transmisión automática)**
La luz destella si el vehículo se para pero no se pisa con suficiente fuerza el pedal de frenos. Pise el pedal de freno con un poco más de fuerza debido a que la fuerza del pedal podría ser insuficiente.

Tablero de instrumentos y pantalla

Medidores e indicadores

Tablero de instrumentos

Tipo A

(Con exhibición de multinformación)

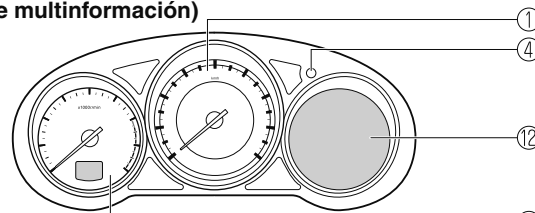

Tipo B

(Sin exhibición de multinformación)

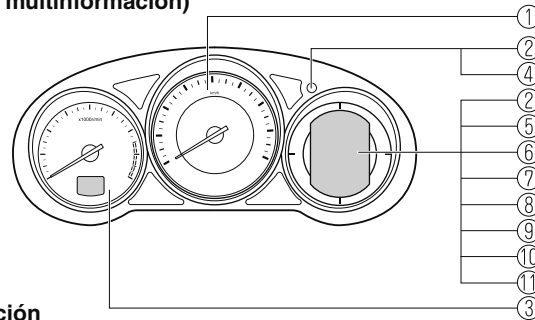

Interruptor de dirección

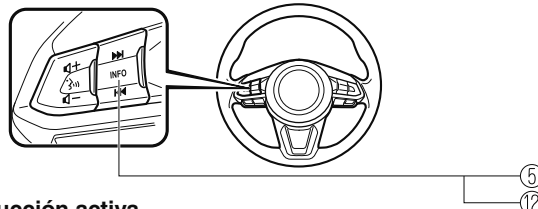

Exhibición de conducción activa

(Tipo parabrisas)

(Tipo abatible automático)



- ① Velocímetro página 4-29
- ② Cuentakilómetros total, cuentakilómetros parcial y selector de cuentakilómetros parcial..... página 4-29

Al conducir

Tablero de instrumentos y pantalla

③ Tacómetro.....	página 4-30
④ Iluminación del grupo de instrumentos.....	página 4-33
⑤ Ordenador de abordo e interruptor INFO	página 4-35
⑥ Medidor de temperatura del refrigerante del motor	página 4-31
⑦ Medidor de combustible.....	página 4-32
⑧ Visualización de temperatura exterior.....	página 4-34
⑨ Exhibición de ajuste de velocidad de vehículo de control de crucero	página 4-35
⑩ Visualización del limitador ajustable de la velocidad (ASL).....	página 4-35
⑪ Alarma de velocidad del vehículo.....	página 4-38
⑫ Visualizador multinformación e interruptor INFO	página 4-39
⑬ Exhibición de conducción activa	página 4-50

Tablero de instrumentos y pantalla

▼ Velocímetro

El velocímetro muestra la velocidad del vehículo.

▼ Cuentakilómetros total, cuentakilómetros parcial y selector de cuentakilómetros parcial (Sin visualizador multinformación)

El modo de exhibición puede ser cambiado entre cuentakilómetros total y cuentakilómetros parcial A y cuentakilómetros parcial B y luego nuevamente a cuentakilómetros total oprimiendo el selector mientras se exhibe uno de ellos. Se exhibirá el modo seleccionado.

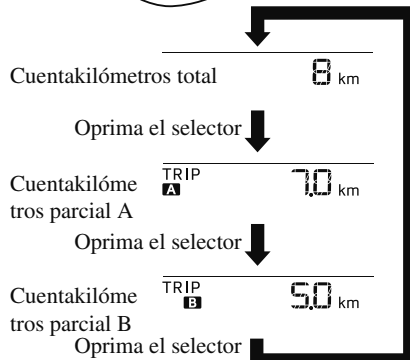
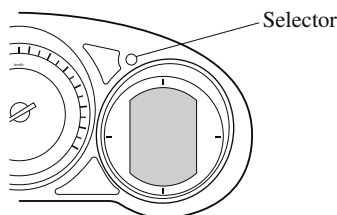

Cuentakilómetros total

El cuentakilómetros total muestra la distancia total recorrida por el vehículo.

Cuentakilómetros parcial

El cuentakilómetros parcial puede registrar la distancia total de dos recorridos. Uno se registra en el cuentakilómetros parcial A y el otro se registra en el cuentakilómetros parcial B.

Por ejemplo, el cuentakilómetros parcial A puede registrar la distancia desde el punto de origen, y el cuentakilómetros parcial B puede registrar desde el momento en que se llenó el tanque de combustible.

Cuando se encuentra seleccionado el cuentakilómetros parcial A, oprimiendo el selector otra vez dentro de un segundo se cambiará al modo de cuentakilómetros parcial B.

Cuando se encuentre seleccionado el cuentakilómetros parcial A, se exhibirá TRIP A. Cuando se encuentre seleccionado el cuentakilómetros parcial B, se exhibirá TRIP B.

El cuentakilómetros parcial muestra la distancia recorrida por el vehículo desde el momento que se repuso por última vez. Para reponerlo a "0,0", mantenga pulsado el selector durante 1 segundo o más. Use este contador para medir las distancias recorridas en un viaje y para verificar el consumo de combustible.

Al conducir

Tablero de instrumentos y pantalla

NOTA

- **(Vehículos con audio tipo B)**

Si se reponen los datos de economía de combustible usando el monitor de economía de combustible, o se repone Trip A usando el contador de trayecto cuando la función que sincroniza el monitor de economía de combustible y el contador de trayecto está activada, los datos de economía de combustible y Trip A se reponen simultáneamente.

Consulte la sección Monitor de economía de combustible en la página 4-120.

- Sólo los cuentakilómetros parcial registran décimas de kilómetros.
- El registro del cuentakilómetros será borrado cuando:
 - La fuente de alimentación se interrumpe (se quema un fusible o la batería está desconectada).
 - El vehículo se conduce más de 9999,9 kilómetros.

▼ Tacómetro

El tacómetro indica el régimen del motor en miles de revoluciones por minuto (r/min).

⚠ PRECAUCIÓN

No haga funcionar el motor con la aguja del tacómetro en la ZONA ROJA. De lo contrario se dañará el motor.

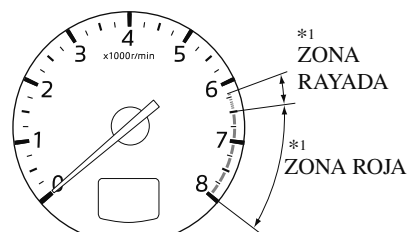

*1 El rango varía dependiendo del tipo de medidor.

NOTA

Cuando la aguja del tacómetro entra en la ZONA RAYADA, esto indica al conductor que se debe hacer el cambio antes de entrar en la ZONA ROJA.

Tablero de instrumentos y pantalla

▼ Medidor de temperatura de refrigerante del motor (Sin visualizador multinformación)

Exhibe la temperatura de refrigerante de motor. El medidor blanco indica que la temperatura de refrigerante de motor esta baja, y el medidor rojo indica que la temperatura de refrigerante de motor está alta y sobrecalentándose.

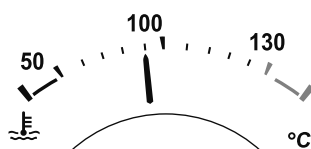

⚠ PRECAUCIÓN

Si el indicador de medidor de temperatura de refrigerante del motor destella, existe la posibilidad de sobrecalentamiento. Estacione inmediatamente el vehículo en un lugar seguro y tome las medidas necesarias. Si se continúa conduciendo el vehículo, el motor podría sufrir daños. Consulte la sección Sobrecalentamiento en la página 7-42.

NOTA

- La unidad de temperatura (Centígrados/Fahrenheit) del visualizador del medidor de refrigerante del motor cambia junto con la unidad de temperatura del visualizador de temperatura del exterior. Consulte la sección Características de personalización en la página 9-13.
- En una conducción normal, la temperatura del refrigerante del motor se estabiliza en 100 °C o menos, y el medidor indicará un rango inferior a 100 °C.

Al conducir

Tablero de instrumentos y pantalla

▼ Medidor de combustible (Sin visualizador multinformación)

El medidor de combustible muestra aproximadamente cuánto combustible resta en el depósito cuando el conmutador de arranque se coloca en la posición ON. Recomendamos mantener lleno más de 1/4 del depósito.

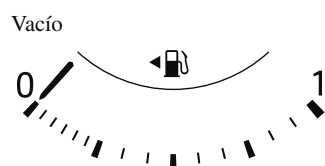
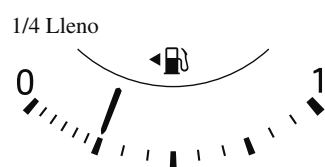
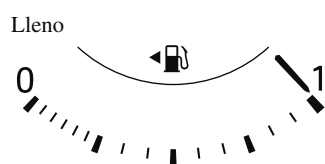

Si la advertencia de nivel bajo de combustible se enciende o el nivel de combustible está muy bajo, cargue combustible tan rápido como sea posible. Consulte la sección Indicación de advertencia/Advertencia en la página 4-55.

NOTA

- Después de llenar de combustible, puede ser necesario algún tiempo para que el indicador se estabilice. Además, el indicador se puede desviar un poco al conducir en una subida o una curva debido a que el combustible dentro del tanque se mueve.
- La exhibición que indica que queda un cuarto o menos combustible tiene más segmentos para mostrar el nivel de combustible restante con mayor detalle.
- La dirección de la flecha (←) indica que la tapa del llenador de combustible se encuentra en el lado izquierdo del vehículo.

(SKYACTIV-D 2.2)

Si el rendimiento del motor no es consistente o se apaga debido a la mala calidad del combustible, agregue combustible tan pronto como sea posible y agregue al menos 10 litros de combustible.

Tablero de instrumentos y pantalla

▼ Iluminación del grupo de instrumentos

(Sin control de luz automático)

Cuando las luces de posición están encendidas con el encendido en la posición ON, el brillo de la iluminación del panel de instrumentos se muestra atenuada.

(Con control de luz automático)

Cuando las luces de posición están encendidas con el encendido en la posición ON, el brillo de la iluminación del panel de instrumentos se muestra atenuada. Sin embargo, cuando el sensor de luz detecta que el área alrededor está iluminada como cuando las luces de posición están encendidas durante el día, la iluminación del tablero no se atenúa.

NOTA

- **(Con control de luz automático)**
Cuando el encendido está en ON a última hora de la tarde o al amanecer, la iluminación del tablero se atenúa durante varios segundos hasta que el sensor de luz detecta la iluminación en el área alrededor sin embargo, el atenuador de iluminación podría cancelarse después que se detecta la iluminación.
- Cuando las luces de posición están encendidas, se enciende el indicador de luces de posición en el grupo de instrumentos.
Consulte la sección Faros en la página 4-79.

El brillo del panel de instrumentos y la iluminación del panel de instrumentos se puede ajustar girando la perilla.

- El brillo disminuye girando la perilla hacia la izquierda. Se puede escuchar un bip cuando se gira la perilla a la posición de mayor brillo.
- El brillo aumenta girando la perilla hacia la derecha.

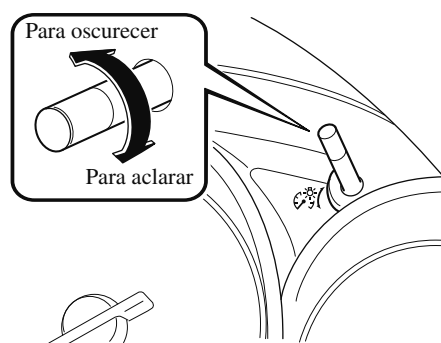

Función para cancelación del atenuador de iluminación

El atenuador de iluminación se puede cancelar girando la perilla de iluminación del grupo de instrumentos hacia la derecha hasta que se escuche un pitido mientras el tablero de instrumentos está atenuado con el conmutador de arranque en ON. Si la visibilidad del grupo de instrumentos se ve reducida por el reflejo de la luz de alrededor, cancele el atenuador de iluminación.

Al conducir

Tablero de instrumentos y pantalla

NOTA

- **(Con exhibición de multinformación)**
La atenuación de la iluminación se puede cancelar pulsando la perilla de iluminación del tablero de instrumentos.
- Cuando el atenuador de iluminación está cancelado, no se podrá atenuar el grupo de instrumentos aunque las luces de posición estén encendidas.
- Cuando se cancele el atenuador de iluminación, la pantalla en la exhibición central cambiará a exhibir constantemente la pantalla diurna.

▼ Visualización de la temperatura exterior (sin visualizador multiinformación)

Cuando el conmutador de arranque está en la posición ON, se muestra la temperatura exterior.



NOTA

En las siguientes condiciones, la temperatura exterior exhibida puede variar de la temperatura exterior actual dependiendo del área alrededor y las condiciones del vehículo:

- Temperaturas significativamente frías o altas.
- Cambios bruscos en la temperatura exterior.
- El vehículo está estacionado.
- El vehículo se conduce a bajas velocidades.

Cambio de la unidad de temperatura del visualizador de temperatura del exterior (Vehículos con sistema de audio tipo B)

La unidad de temperatura exterior se puede cambiar entre Celsius y Fahrenheit. Se pueden cambiar los ajustes usando la pantalla de exhibición central. Consulte la sección Características de personalización en la página 9-13.

NOTA

Cuando se cambia la unidad de temperatura indicada en el visualizador de temperatura del exterior, la unidad de temperatura indicada en el visualizador del medidor de refrigerante del motor cambia junto con ella.

Tablero de instrumentos y pantalla

Luz de aviso de temperatura exterior*

Cuando la temperatura exterior es baja, la indicación parpadea y se escucha un pitido para advertirle de la posibilidad de hielo en el camino.

Si la temperatura del exterior es inferior a aproximadamente 4 °C, el visualizador de la temperatura del exterior y la marca * parpadean durante diez segundos y se escucha un bip.

NOTA

Si la temperatura exterior es menor a -20 °C, no sonará el bip. Sin embargo, la marca * se encenderá.

▼ Visualización del limitador de velocidad ajustable (Sin visualizador multinformación)*

Se muestra el estado de ajuste del limitador de velocidad ajustable (ASL).

 **80** km/h

▼ Visualización de ajuste de velocidad de vehículo de control de cruceo (Sin visualizador multinformación)*

Se exhibe la velocidad de vehículo preajustada usando el control de cruceo.

(Modelo europeo)

 **90** km/h

(Excepto modelo europeo)

 **90** km/h

▼ Ordenador de a bordo e interruptor INFO (Sin visualizador multinformación)

Se puede seleccionar la siguiente información pulsando el interruptor INFO con el encendido en la posición ON.

- Modo de distancia a recorrer con combustible disponible
- Modo de consumo medio de combustible
- Modo de consumo de combustible actual

Si tiene un problema con su computadora de a bordo, consulte a un técnico experto, le recomendamos un técnico autorizado Mazda.

*Algunos modelos. **4-35**

Al conducir

Tablero de instrumentos y pantalla

Modo de distancia a recorrer con combustible disponible

Este modo muestra la distancia aproximada que puede recorrer con el combustible restante basándose en el consumo de combustible.

La distancia para estar vacío será calculada y exhibida cada segundo.

(Modelo europeo)

 **160** km

(Excepto modelo europeo)

RANGE
160 km

NOTA

- A pesar que la exhibición de distancia a recorrer con combustible disponible puede indicar que se puede recorrer bastante antes de tener que cargar combustible, se recomienda cargar combustible lo antes posible si el nivel de combustible está muy bajo o se ha encendido la advertencia de nivel bajo de combustible.
- La exhibición podría no cambiar a menos que agregue más de aproximadamente 9 litros de combustible.
- La distancia restante hasta vaciarse es la distancia aproximada restante que se puede conducir el vehículo hasta que todas las marcas de graduación en el medidor de combustible (indicando el suministro de combustible restante) desaparezcan.
- Si no hay información de ahorro de combustible antigua como al comprar el vehículo por primera vez o la información ha sido borrada al desconectar los cables de la batería, la distancia a recorrer con combustible disponible/rango puede ser diferente de la cantidad indicada.

Tablero de instrumentos y pantalla

Modo de consumo medio de combustible

Este modo muestra la media de consumo de combustible calculando el consumo de combustible y la distancia recorrida desde que se compró el vehículo, se conectó la batería después de desconectarla o se repusieron los datos. El consumo de combustible promedial será calculado y exhibido cada minuto.

(Modelo europeo)

Ø **10.5** L/100km

(Excepto modelo europeo)

Tipo A

AVG
10.5 L/100km

Tipo B

Ø **9.9** km/L

Para borrar los datos que están siendo mostrados, pulse el interruptor INFO durante más de 1,5 segundos.

Después de pulsar el interruptor INFO, se mostrará la indicación - - - L/100 km o - - - km/L durante aproximadamente 1 minuto antes de recalcularse y mostrar el consumo de combustible medio.

Modo de consumo de combustible actual

Este modo muestra el consumo de combustible actual calculando el consumo de combustible y la distancia recorrida.

La economía actual puede ser calculada y exhibida cada 2 segundos.

(Modelo europeo)

10.5 L/100km

(Excepto modelo europeo)

Tipo A

CURRENT
10.5 L/100km

Tipo B

9.9 km/L

Cuando haya disminuido la velocidad a aproximadamente 5 km/h, se mostrará la indicación - - - L/100 km o la indicación km/L.

Al conducir

Tablero de instrumentos y pantalla

▼ Alarma de velocidad del vehículo*

En este modo, se muestra el ajuste actual para la alarma de velocidad del vehículo. Puede cambiar el ajuste de la velocidad del vehículo a la que se activa la advertencia.

NOTA

La exhibición para la alarma de velocidad del vehículo se activa a la misma vez que se escucha el bip. La velocidad de vehículo fijada destella varias veces.

(Modelo europeo)

 **100** km/h

(Excepto modelo europeo)

 **100** km/h

La alarma de velocidad del vehículo se puede ajustar usando la exhibición central.

NOTA

- Ajuste siempre la velocidad del vehículo de acuerdo con las leyes y reglamentaciones del país/ciudad en que se conduce el vehículo. Además, verifique siempre la velocidad del vehículo usando el velocímetro.
- La función de alarma de velocidad del vehículo se puede ajustar entre 30 y 250 km/h.

Tablero de instrumentos y pantalla

Visualizador de datos múltiples*

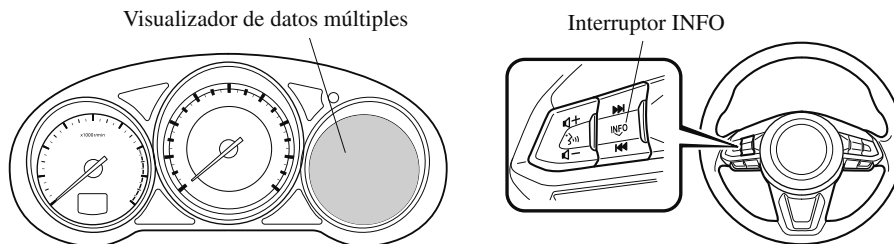

La exhibición multinformación indica la siguiente información.

- Cuentakilómetros total
- Cuentakilómetros parcial
- Medidor de temperatura de refrigerante del motor
- Medidor de combustible
- Temperatura exterior
- Distancia a recorrer con combustible disponible
- Economía promedio de combustible
- Consumo de combustible actual
- Monitor de mantenimiento
- Visualización del sistema de control de puntos ciegos (BSM)
- Visualización del sistema de soporte de reconocimiento de distancia (DRSS)
- Visualizador del sistema de control de crucero de radar de Mazda y de la función Stop & Go (MRCC con función Stop & Go)
- Visualización del control de crucero de radar de Mazda (MRCC)
- Visualización del sistema de asistencia de mantenimiento de carril (LAS) y el sistema de advertencia de abandono de carril (LDWS)
- Visualizador del control de crucero
- Visualización del limitador ajustable de la velocidad (ASL)
- Alarma de velocidad del vehículo
- Mensaje de advertencia

*Algunos modelos. **4-39**

Al conducir

Tablero de instrumentos y pantalla

El contenido de la pantalla cambia cada vez que se oprime el interruptor INFO.

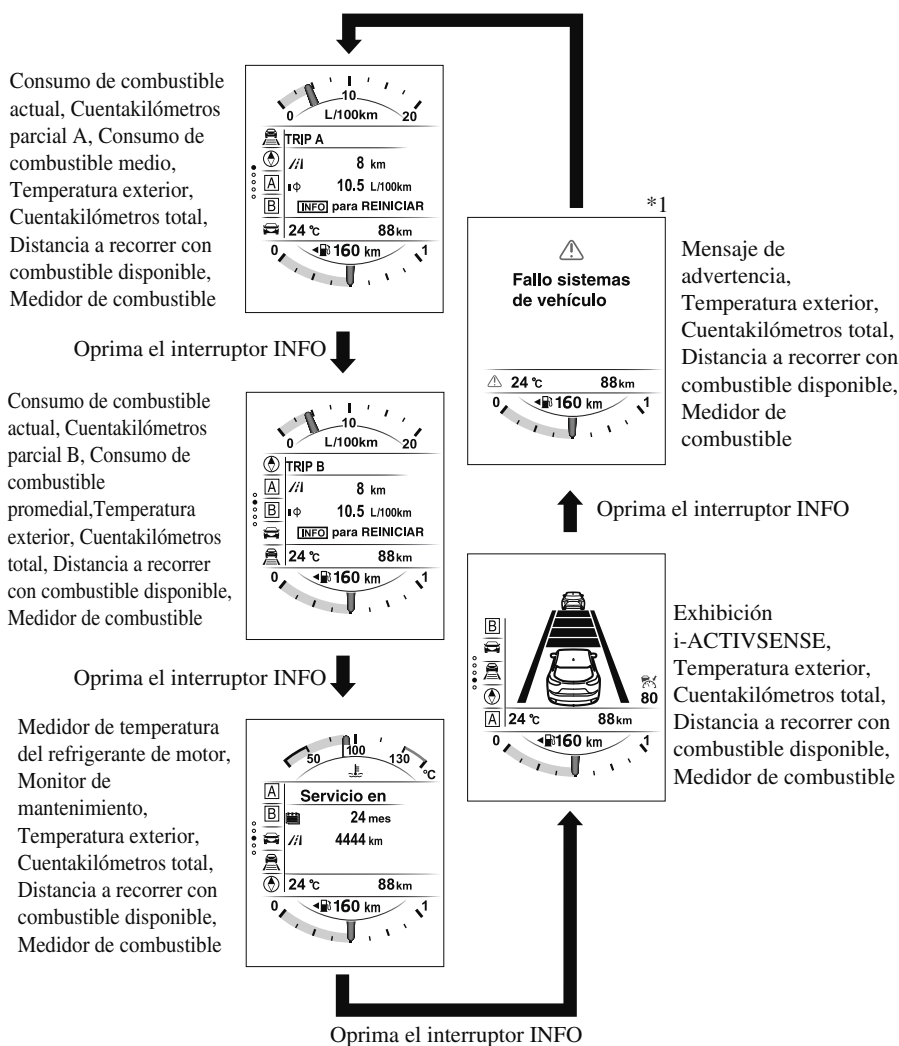

*1: Se exhibe sólo cuando hay una advertencia.

Tablero de instrumentos y pantalla

▼ Cuentakilómetros total, cuentakilómetros parcial y selector de cuentakilómetros parcial

El odómetro se muestra continuamente en la pantalla cuando el encendido se cambia a ON, y la pantalla TRIP A o TRIP B se muestra usando el interruptor INFO.

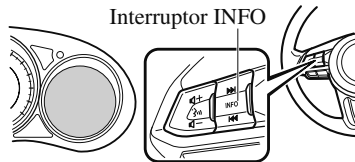

TRIP A	
Cuentakilómetros total,	//l 8 km
cuentakilómetros parcial A	■φ 10.5 km/L
	INFO para REINICIAR
	88km

Oprima el interruptor INFO

TRIP B	
Cuentakilómetros total,	//l 8 km
cuentakilómetros parcial B	■φ 10.5 km/L
	INFO para REINICIAR
	88km

Cuentakilómetros total

El cuentakilómetros total muestra la distancia total recorrida por el vehículo.

Cuentakilómetros parcial

Se indica la distancia de conducción para el intervalo especificado. Se pueden medir dos tipos (TRIP A, TRIP B) de distancia de intervalo y consumo promedio de combustible para cada uno.

Por ejemplo, el cuentakilómetros parcial A puede registrar la distancia desde el punto de origen, y el cuentakilómetros parcial B puede registrar desde el momento en que se llenó el tanque de combustible.

Cuando se encuentre seleccionado el cuentakilómetros parcial A, se exhibirá TRIP A. Cuando se encuentre seleccionado el cuentakilómetros parcial B, se exhibirá TRIP B.

El cuentakilómetros parcial y el consumo promedio de combustible se pueden reponer oprimiendo el interruptor INFO durante 1,5 seg. o más mientras se encuentra en uno de los modos.

NOTA

- Sólo los cuentakilómetros parcial registran décimas de kilómetros.
- El registro del cuentakilómetros será borrado cuando:
 - La fuente de alimentación se interrumpe (se quema un fusible o la batería está desconectada).
 - El vehículo se conduce más de 9999,9 kilómetros.

Al conducir

Tablero de instrumentos y pantalla

▼ Medidor de temperatura del refrigerante del motor

Exhibe la temperatura de refrigerante de motor. El medidor azul indica que la temperatura de refrigerante de motor esta baja, y el medidor rojo indica que la temperatura de refrigerante de motor está alta y sobrecalentándose.

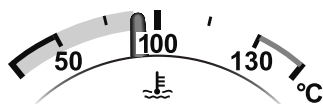

⚠ PRECAUCIÓN

Si se enciende la advertencia de temperatura de refrigerante del motor alta (rojo), existe la posibilidad de sobrecalentamiento. Estacione inmediatamente el vehículo en un lugar seguro y tome las medidas necesarias. Si se continúa conduciendo el vehículo, el motor podría sufrir daños. Consulte la sección Sobrecalentamiento en la página 7-42.

NOTA

- La unidad de temperatura (Centígrados/Fahrenheit) del visualizador del medidor de refrigerante del motor cambia junto con la unidad de temperatura del visualizador de temperatura del exterior. Consulte la sección Características de personalización en la página 9-13.
- En una conducción normal, la temperatura del refrigerante del motor se estabiliza en 100 °C o menos, y el medidor indicará un rango inferior a 100 °C.

Tablero de instrumentos y pantalla

▼ Medidor de combustible

El medidor de combustible muestra aproximadamente cuánto combustible resta en el depósito cuando el conmutador de arranque se coloca en la posición ON. Recomendamos mantener lleno más de 1/4 del depósito.

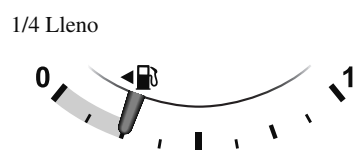
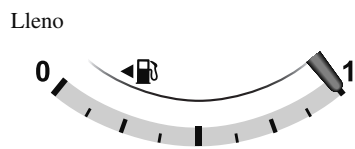

Si el nivel de combustible es bajo, (◀🛢) y (0) cambian a color ámbar. Agregue combustible tan pronto como sea posible. Consulte la sección Tomar medidas en la página 7-61.

NOTA

- Después de llenar de combustible, puede ser necesario algún tiempo para que el indicador se estabilice. Además, el indicador se puede desviar un poco al conducir en una subida o una curva debido a que el combustible dentro del tanque se mueve.
- La exhibición que indica que queda un cuarto o menos combustible tiene más segmentos para mostrar el nivel de combustible restante con mayor detalle.
- La dirección de la flecha (◀🛢) indica que la tapa del llenador de combustible se encuentra en el lado izquierdo del vehículo.

(SKYACTIV-D 2.2)

Si el rendimiento del motor no es consistente o se apaga debido a la mala calidad del combustible, agregue combustible tan pronto como sea posible y agregue al menos 10 litros de combustible.

Al conducir

Tablero de instrumentos y pantalla

▼ Visualización de temperatura exterior

Cuando el conmutador de arranque está en la posición ON, se muestra la temperatura exterior.

4 °C ❄

NOTA

En las siguientes condiciones, la temperatura exterior exhibida puede variar de la temperatura exterior actual dependiendo del área alrededor y las condiciones del vehículo:

- Temperaturas significativamente frías o altas.
- Cambios bruscos en la temperatura exterior.
- El vehículo está estacionado.
- El vehículo se conduce a bajas velocidades.

Cambio de la unidad de temperatura del visualizador de temperatura del exterior (Vehículos con sistema de audio tipo B)

La unidad de temperatura exterior se puede cambiar entre Celsius y Fahrenheit. Se pueden cambiar los ajustes usando la pantalla de exhibición central. Consulte la sección Características de personalización en la página 9-13.

NOTA

Cuando se cambia la unidad de temperatura indicada en el visualizador de temperatura del exterior, la unidad de temperatura indicada en el visualizador del medidor de refrigerante del motor cambia junto con ella.

Luz de aviso de temperatura exterior*

Cuando la temperatura exterior es baja, la indicación parpadea y se escucha un pitido para advertirle de la posibilidad de hielo en el camino.

Si la temperatura del exterior es inferior a aproximadamente 4 °C, el visualizador de la temperatura del exterior y la marca ❄ parpadean durante diez segundos y se escucha un bip.

NOTA

Si la temperatura exterior es menor a -20 °C, no sonará el bip. Sin embargo, la marca ❄ se encenderá.

▼ Distancia a recorrer con combustible disponible

Este muestra la distancia aproximada que puede viajar con el combustible restante basándose en el consumo de combustible. La distancia para estar vacío será calculada y exhibida cada segundo.

◀ 100 km

4-44 *Algunos modelos.

Tablero de instrumentos y pantalla

NOTA

- A pesar que la exhibición de distancia a recorrer con combustible disponible puede indicar que se puede recorrer bastante antes de tener que cargar combustible, se recomienda cargar combustible lo antes posible si el nivel de combustible está muy bajo o se ha encendido la advertencia de nivel bajo de combustible.
- La exhibición no cambiará a menos que agregue más de aproximadamente 9 litros de combustible.
- La distancia restante hasta vaciarse es la distancia aproximada restante que se puede conducir el vehículo hasta que todas las marcas de graduación en el medidor de combustible indicando el suministro de combustible restante desaparezcan.
- Si no hay información de ahorro de combustible antigua como al comprar el vehículo por primera vez o la información ha sido borrada al desconectar los cables de la batería, la distancia a recorrer con combustible disponible/rango puede ser diferente de la cantidad indicada.

Al conducir

Tablero de instrumentos y pantalla

▼ Economía promedio de combustible

Este modo muestra la media de consumo de combustible calculando el consumo de combustible y la distancia recorrida desde que se compró el vehículo, se conectó la batería después de desconectarla o se repusieron los datos.

El consumo de combustible promedial será calculado y exhibido cada minuto.

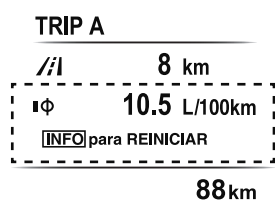

Para borrar los datos que están siendo exhibidos, oprima el interruptor INFO durante más de 1,5 segundos. Después de pulsar el interruptor INFO, se mostrará --- L/100 km por aproximadamente 1 minuto antes de recalcular y mostrar la velocidad del vehículo.

▼ Consumo de combustible actual

Este exhibe el consumo de combustible actual calculando el consumo de combustible y la distancia recorrida.

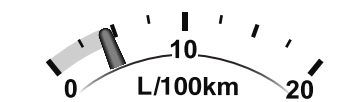

Tablero de instrumentos y pantalla

▼ Monitor de mantenimiento

Las siguientes notificaciones de período de mantenimiento se pueden mostrar activando el monitor de mantenimiento.

- Programa de mantenimiento
- Rotación de neumáticos
- Cambio de aceite

Para el método de ajuste y las indicaciones para el monitor de mantenimiento, consulte la sección Monitor de mantenimiento.

Consulte la sección Monitor de mantenimiento en la página 6-17.

El monitor de mantenimiento muestra la información al colocar el conmutador de arranque en la posición ON.

NOTA

Esta función no se puede usar mientras conduce el vehículo.

Visualización de mensajes

Cuando el tiempo o la distancia restante se aproximan a 0, se muestra un mensaje cada vez que el conmutador de arranque se coloca en la posición ON.



Servicio pronto

500 km

NOTA

- Si se pulsa uno de los interruptores INFO mientras se visualiza un mensaje, no se volverá a visualizar la próxima vez que se gire el encendido a la posición ON.
- Después de realizar el mantenimiento del vehículo y de reponer el tiempo/ distancia restantes, se exhibirá el mensaje para el siguiente período de mantenimiento cuando la distancia o tiempo restante al siguiente período de mantenimiento se aproximen a 0 (se exhibe cuando arranca el motor).
- Si hubiera varios mensajes, serán exhibidos de acuerdo a su orden.
- Si se ajusta Mensajes a OFF, no se exhibirán los mensajes.

▼ Visualización del sistema de control de puntos ciegos (BSM)

Exhibe el estado del sistema.

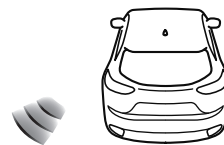

Consulte la sección Monitoreo de punto ciego (BSM) en la página 4-140.

Al conducir

Tablero de instrumentos y pantalla

▼ Visualización del sistema de soporte de reconocimiento de distancia (DRSS)*

Muestra la distancia entre su vehículo y el vehículo situado delante del suyo.

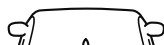

Consulte la sección Sistema de soporte de reconocimiento de distancia (DRSS) en la página 4-155.

▼ Visualizador del sistema de control de cruceo de radar de Mazda y de la función Stop & Go (MRCC con función Stop & Go)*

Exhibe el estado de sistema actualmente ajustado.

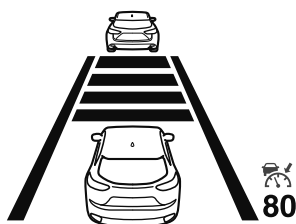

Consulte Control de cruceo de radar de Mazda y función Stop & Go (MRCC con función Stop & Go) en la página 4-182.

▼ Visualización del control de cruceo de radar de Mazda (MRCC)*

Exhibe el estado de sistema actualmente ajustado.

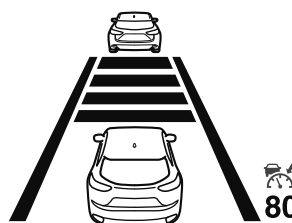

Consulte la sección Sistema de control de cruceo de radar de Mazda (MRCC) en la página 4-168.

▼ Visualización del sistema de asistencia de mantenimiento de carril (LAS) y el sistema de advertencia de abandono de carril (LDWS)*

Exhibe el estado del sistema.

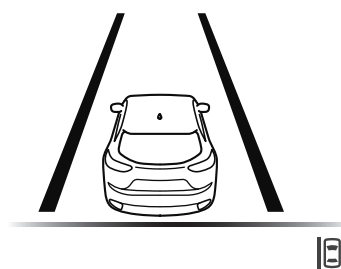

Consulte la sección Sistema de asistencia de mantenimiento en carril (LAS) y el sistema de advertencia de abandono de carril (LDWS) en la página 4-199.

4-48 *Algunos modelos.

Tablero de instrumentos y pantalla

▼ Exhibición de ajuste de velocidad de vehículo de control de cruceo*

Se exhibe la velocidad de vehículo preajustada usando el control de cruceo.



Consulte la sección Control de velocidad de cruceo en la página 4-253.

▼ Visualización del limitador ajustable de la velocidad (ASL)*

Se muestra el estado de ajuste del limitador de velocidad ajustable (ASL).



Consulte la sección Limitador de velocidad ajustable (ASL) en la página 4-212.

▼ Alarma de velocidad del vehículo*

En este modo, se muestra el ajuste actual para la alarma de velocidad del vehículo. Puede cambiar el ajuste de la velocidad del vehículo a la que se activa la advertencia.

NOTA

La exhibición para la alarma de velocidad del vehículo se activa a la misma vez que se escucha el bip. La velocidad de vehículo fijada destella varias veces.



Aviso de velocidad

100 km/h

La alarma de velocidad del vehículo se puede ajustar usando la exhibición central.

NOTA

- Ajuste siempre la velocidad del vehículo de acuerdo con las leyes y reglamentaciones del país/ciudad en que se conduce el vehículo. Además, verifique siempre la velocidad del vehículo usando el velocímetro.
- La función de alarma de velocidad del vehículo se puede ajustar entre 30 y 250 km/h.

▼ Advertencia (Indicación de exhibición)

Se exhibe un mensaje para notificar al usuario del estado de funcionamiento del sistema y los malfuncionamientos o anomalías.

Si la luz de advertencia se enciende/destella simultáneamente o se exhibe un símbolo en la exhibición, verifique la información respecto a la luz de advertencia y el símbolo. (página 4-54)
Cuando se exhiba sólo un mensaje, consulte el mensaje indicado en la exhibición de multinformación. (página 7-66)

*Algunos modelos. **4-49**

Al conducir

Tablero de instrumentos y pantalla

Exhibición de conducción activa*

Tipo parabrisas

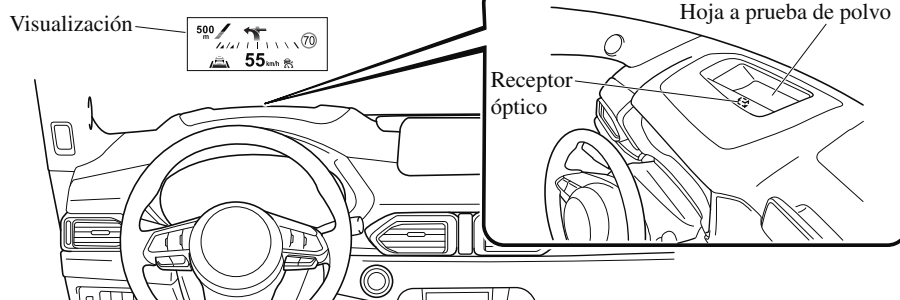

Tipo abatible automático

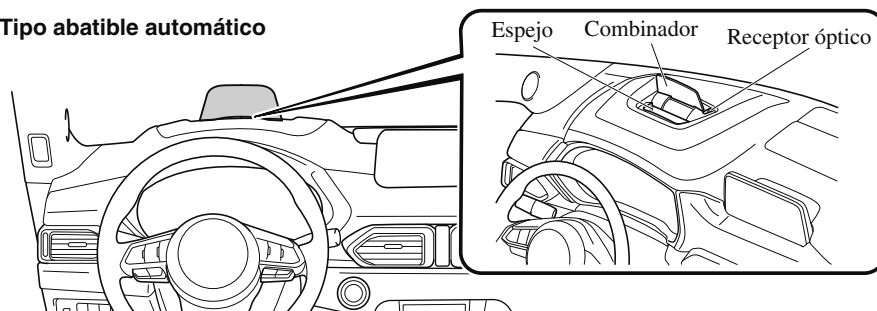

⚠ ADVERTENCIA

***Siempre ajuste el brillo de la exhibición y la posición con el vehículo estacionado:
Es peligroso ajustar el brillo de la pantalla y la posición mientras conduce el vehículo
ya que al hacerlo puede distraer su atención del camino hacia adelante y resultar en un
accidente.***

4-50 *Algunos modelos.

Tablero de instrumentos y pantalla

PRECAUCIÓN

- **(Con tipo abatible automático)**
No intente ajustar el ángulo o abra/cierre manualmente la exhibición de conducción activa. Las huellas dactilares en la exhibición dificultarán la visión y el uso de demasiada fuerza al usarla podría resultar en daños.
- **(Con tipo abatible automático)**
No coloque objetos cerca de la exhibición de conducción activa. La exhibición de conducción activa podría no funcionar o cualquier interferencia con su funcionamiento podría provocar daños.
- No coloque bebidas cerca de la exhibición de conducción activa. Si agua u otros líquidos salpican la exhibición de conducción activa, se podría dañar.
- No coloque objetos encima de la pantalla de visualización de conducción activa ni aplique adhesivos a la hoja a prueba de polvo/receptor óptico pues podrían causar interferencias.
- Hay un sensor integrado para controlar la luminosidad de la exhibición. Si se cubre el receptor óptico, la luminosidad de la exhibición se reducirá haciendo que la exhibición resulte difícil de ver.
- No permita que luz intensa incida en el receptor óptico. De lo contrario, podría ocasionar daños.

NOTA

- El uso de gafas de sol polarizadas reducirá la visibilidad del visualizador de conducción activa debido a las características del visualizador.
- Si se desconecta la batería y se vuelve a conectar o la batería tiene poca carga, se podría desviar de la posición ajustada.
- La exhibición puede resultar difícil de ver o verse temporalmente afectada por las condiciones del tiempo como la lluvia, nieve, luz y temperatura.
- Si se desmonta el sistema de audio, no se podrá usar el visualizador de conducción activa.

Al conducir

Tablero de instrumentos y pantalla

La exhibición de conducción activa indica la siguiente información:

- Advertencias y condiciones de funcionamiento de monitoreo de punto ciego (BSM)
Consulte la sección Monitoreo de punto ciego (BSM) en la página 4-140.
- Advertencias de sistema de soporte de reconocimiento de distancia (DRSS)
Consulte la sección Sistema de soporte de reconocimiento de distancia (DRSS) en la página 4-155.
- Señales de tránsito y advertencias del sistema de reconocimiento de señales de tráfico (TSR)
Consulte la sección Sistema de reconocimiento de señales de tránsito (TSR) en la página 4-147.
- Condiciones de uso del control de crucero de radar de Mazda y de la función Stop & Go (MRCC con función Stop & Go)
Consulte Control de crucero de radar de Mazda y función Stop & Go (MRCC con función Stop & Go) en la página 4-182.
- Advertencias y condiciones de funcionamiento del sistema de control de velocidad del radar de Mazda (MRCC)
Consulte la sección Sistema de control de crucero de radar de Mazda (MRCC) en la página 4-168.
- Advertencias y condiciones de funcionamiento del sistema de asistencia de mantenimiento en carril (LAS) y el sistema de advertencia de abandono de carril (LDWS)
Consulte la sección Sistema de asistencia de mantención en carril (LAS) y el sistema de advertencia de abandono de carril (LDWS) en la página 4-199.
- Advertencias y condiciones de funcionamiento del sistema de ayuda inteligente para el frenado (SBS)
Consulte la sección Soporte de freno inteligente (SBS) en la página 4-237.
- Advertencias y condiciones de funcionamiento del limitador ajustable de la velocidad (ASL)
Consulte la sección Limitador de velocidad ajustable (ASL) en la página 4-212.
- Condiciones de funcionamiento de control de velocidad de crucero
Consulte la sección Control de velocidad de crucero en la página 4-253.
- Guía de navegación (vehículos con sistema de navegación)
- Indicador de límite de velocidad (vehículos con sistema de navegación)
- Velocidad del vehículo

Tablero de instrumentos y pantalla

Cada ajuste/configuración para la visualización de conducción activa se puede realizar en el visualizador central.

1. Seleccione el icono  en la pantalla inicial y visualice la pantalla de ajustes.
2. Seleccione la lengüeta AD-Disp.
3. Seleccione el ítem deseado y realice el ajuste/configuración.
 - Método para ajuste de brillo de pantalla (automático/manual)
 - Ajustes iniciales de brillo de pantalla (ajuste automático seleccionado)
 - Ajuste de brillo de pantalla (ajuste manual seleccionado)
 - Posición de visualización del visualizador de conducción activa (altura de visualización)
 - Ajuste de ángulo del visualizador de conducción activa (corrección de ángulo de visualización)
 - Se puede cambiar la combinación de visualización de nombre de calle, guía de carril, y giro a giro (TBT). (guía de navegación)
 - Visualizador de conducción activa ON/OFF (indicación)
 - Guía de navegación ON/OFF
 - Ajustes de reposición (reposición)

NOTA

La posición de conducción deseada (posición de la visualización, nivel de brillo, información de visualización) se puede recuperar después de programar la posición. Consulte la sección Memoria de posición de conducción en la página 2-8.

Al conducir

Tablero de instrumentos y pantalla

Luces de aviso/indicadores

El grupo de instrumentos varía dependiendo del modelo y las especificaciones.

Tablero de instrumentos

Tipo A

(Con exhibición de multinformación)

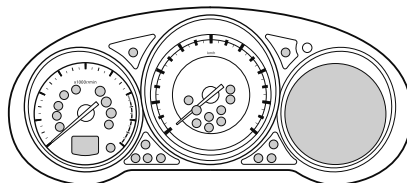

Tipo B

(Sin exhibición de multinformación)

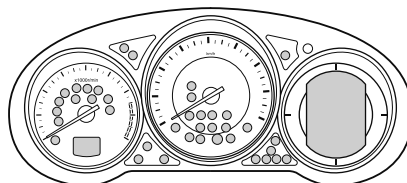

Centro del panel de instrumentos

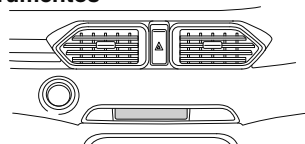











Las luces de advertencia/indicadores aparecerán en las áreas destacadas

Tablero de instrumentos y pantalla

▼ Indicación de advertencia/Advertencias

Estas luces se encienden o parpadean para notificar al usuario el estado de funcionamiento del sistema o un funcionamiento incorrecto del sistema.

Señal	Advertencia	Página
	Advertencia del sistema de frenos* ¹	7-49
	Advertencia del sistema antibloqueo de frenos (ABS)* ¹	Advertencia del sistema electrónico de distribución de fuerza de frenos 7-49
		Advertencia de ABS 7-53
	Indicación de advertencia/advertencia de sistema de carga* ¹	7-49
	Advertencia de aceite del motor* ¹	7-49
 (Rojo)	*Indicación de advertencia/advertencia de temperatura de refrigerante del motor alta* ¹	7-49
	*Indicación de malfuncionamiento/indicador de malfuncionamiento de la dirección asistida* ¹	7-49
	*Indicación de advertencia/advertencia principal* ¹	7-53
	Indicación de advertencia/advertencia de freno de mano eléctrico (EPB)* ¹	7-53
 (Rojo)	*Advertencia de demanda de operación del pedal de freno* ¹	Parpadeo 4-106
		Dispositivo acústico y parpadeo 7-53
	Advertencia de verificación del motor* ¹	7-53
AT	*Indicación de advertencia/advertencia de transmisión automática* ¹	7-53
4WD	*Indicación de advertencia/advertencia de 4WD* ¹	7-53

*Algunos modelos. **4-55**







Al conducir

Tablero de instrumentos y pantalla

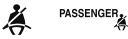
Señal	Advertencia	Página
	Advertencia del sistema de pretensores de cinturones de seguridad/bolsa de aire* ¹	7-53
	*Luz de aviso del sistema de control de la presión de los neumáticos* ¹	Parpadeo 7-53 Se enciende 7-61
 (Ámbar/blanco)	*Indicación de advertencia KEY	Ámbar 7-53 Blanco 7-61
 (Rojo)	*Advertencia KEY* ¹	Se enciende 7-53 Parpadeo 7-61
 (Ámbar)	*Advertencia i-stop* ¹	7-53
 (Ámbar)	*Indicación de advertencia/advertencia del sistema de control de luces de carretera (HBC)* ¹	7-53
	Indicación de advertencia/advertencia de faros LED adaptativos (ALH) ¹	7-53
	*Indicación de advertencia de monitoreo de punto ciego (BSM)	7-53
 (Ámbar)	*Indicación de advertencia de alerta de atención de conductor (DAA)	7-53
 (Ámbar)	*Indicación de advertencia de control de crucero de radar de Mazda (MRCC)	7-53
	*Indicación de advertencia del control de crucero de radar de Mazda y de la función Stop & Go (MRCC con función Stop & Go)	7-53
 (Ámbar)	*Indicación de advertencia del sistema de asistencia de mantenimiento de carril (LAS) y el sistema de advertencia de abandono de carril (LDWS)	7-53
	Advertencia de faros LED* ¹	7-53
 (Ámbar)	*Indicación de advertencia/advertencia del sistema de ayuda inteligente para el frenado/sistema de ayuda inteligente para el frenado en la ciudad (SBS/SCBS)* ¹	7-61
	Indicación de advertencia/advertencia de nivel bajo de combustible	7-61

4-56 *Algunos modelos.



Tablero de instrumentos y pantalla

Señal	Advertencia	Página
120 km/h	*Advertencia de 120 km/h* ¹	7-61
 PASSENGER	Luz de aviso del cinturón de seguridad (Asiento delantero)	7-61
REAR  (Rojo)	*Advertencia de cinturón de seguridad (Asiento trasero)	7-61
	*Indicación de advertencia/luz de aviso de nivel bajo del líquido del lavaparabrisas	7-61
	*Indicación de advertencia de puerta mal cerrada	7-61
	*Indicación de advertencia de compuerta trasera mal cerrada	7-61
	*Luz de aviso de puerta mal cerrada	7-61

*1 La luz se enciende cuando el encendido se conecta para una verificación de funcionamiento, y se apaga unos segundos después o cuando se arranca el motor. Si la luz no se enciende o permanece encendida, haga inspeccionar el vehículo por un técnico experto, le recomendamos un técnico autorizado Mazda.

▼ Indicación/Indicadores







Estas luces se encienden o parpadean para notificar al usuario el estado de funcionamiento del sistema o un funcionamiento incorrecto del sistema.

Señal	Indicador	Página
REAR  (Verde)	*Indicador de cinturón de seguridad (Asiento trasero)	2-27
PASSENGER AIRBAG 	*Indicador de desactivación del airbag del acompañante* ¹	2-71

*Algunos modelos. **4-57**







Al conducir

Tablero de instrumentos y pantalla

Señal	Indicador	Página
 (Verde)	*Indicador KEY	4-6
 (Verde)	*Indicador i-stop	4-24
	Indicador de seguridad* ¹	3-59
 (Blanco/Ámbar)	*Indicación de la alarma de velocidad del vehículo	(Sin visualizador multinformación) 4-38
		(Con visualizador multinformación) 4-49
	*Indicación/indicador de llave* ¹	4-63
	*Indicador de incandescencia* ¹	4-63
DPF	*Indicador/indicación de filtro de partículas Diesel* ¹	4-265
 (Azul)	*Indicador de temperatura baja de refrigerante del motor	4-63
	Indicación de posición de cambio	4-70
	Indicación/indicador de luz encendida	4-79
	Indicador de luces de carretera	Luces de carretera y de cruce 4-83
		Destello de faros 4-83
	*Indicador de faro antiniebla delantero	4-86
	*Indicador de faro antiniebla trasero	4-87

4-58 *Algunos modelos.





Tablero de instrumentos y pantalla

Señal	Indicador	Página
	Luces de aviso de intermitentes / luces de emergencia	Señales de intermitente para viraje y cambio de carril 4-89
		Luces de emergencia 4-99
	Indicación/indicador de freno de estacionamiento eléctrico (EPB)* ¹ * ²	7-53
 (Verde)	*Indicador de demanda de operación del pedal de freno	4-102
HOLD	Indicador del sistema AUTOHOLD activo* ¹	4-109
	*Indicador del control de crucero de radar de Mazda y de la función Stop & Go (MRCC con función Stop & Go)	4-194
	Indicador TCS/DSC* ¹	Sistema de control de tracción (TCS) 4-117
		Control de estabilidad dinámica (DSC) 4-119
		Se enciende 7-53
TCS OFF	Indicador TCS OFF* ¹	4-117
SPORT	*Indicación de modo de selección	4-125
 (Verde)	*Indicador del sistema de control de luces de carretera (HBC)	4-136
	*Indicador de faros LED adaptativos (ALH)	4-139
	*Indicador del sistema de control de puntos ciegos (BSM) OFF* ¹	Excepto malfuncionamiento 4-146
		Malfuncionamiento 7-53
 (Blanco)	*Indicación principal de control de crucero de radar de Mazda (MRCC)	4-173
	*Indicación principal del control de crucero de radar de Mazda con la función Stop & Go (MRCC con función Stop & Go)	4-187

*Algunos modelos. **4-59**



Al conducir

Tablero de instrumentos y pantalla

Señal	Indicador	Página
 (Verde)	*Indicación de ajuste de control de cruceo de radar de Mazda (MRCC)	4-173
	*Indicación de ajuste del control de cruceo de radar de Mazda con la función Stop & Go (MRCC con función Stop & Go)	4-187
 (Blanco/Verde)	*Indicación del sistema de asistencia para mantenimiento de carril (LAS) y sistema de advertencia de abandono de carril (LDWS)	4-203
	*Indicador del sistema de asistencia para mantenimiento de carril (LAS) y el sistema de advertencia de abandono de carril (LDWS) OFF* ¹	4-209
	*Indicación de sistema de ayuda inteligente para el frenado en la ciudad (SCBS)	Soporte de freno de ciudad inteligente avanzado (Advanced SCBS) 4-224
		Sistema de ayuda inteligente para el frenado en la ciudad [Avance] (SCBS F) 4-229
		Sistema de ayuda inteligente para el frenado en la ciudad [Marcha atrás] (SCBS R) 4-236

4-60 *Algunos modelos.



Tablero de instrumentos y pantalla

Señal	Indicador	Página
 (Rojo)	*Indicador de soporte de freno de ciudad inteligente (SCBS)	Soporte de freno de ciudad inteligente avanzado (Advanced SCBS) 4-224
		Sistema de ayuda inteligente para el frenado en la ciudad [Avance] (SCBS F) 4-229
		Sistema de ayuda inteligente para el frenado en la ciudad [Marcha atrás] (SCBS R) 4-236
	*Indicador del sistema de ayuda inteligente para el frenado/sistema de ayuda inteligente para el frenado en la ciudad (SBS/SCBS) OFF*1	Soporte de freno de ciudad inteligente avanzado (Advanced SCBS) 4-225
		Sistema de ayuda inteligente para el frenado en la ciudad (SCBS) 4-230
		Sistema de ayuda inteligente para el frenado en la ciudad [Marcha atrás] (SCBS R) 4-236
		Sistema de ayuda inteligente para el frenado (SBS) 4-239
 (Blanco)	*Indicación principal de limitador de velocidad ajustable (ASL)	4-215

*Algunos modelos. **4-61**

Al conducir

Tablero de instrumentos y pantalla

Señal	Indicador	Página
 (Verde)	*Indicación de ajuste de limitador de velocidad ajustable (ASL)	4-215
 (Blanco)	*Indicación principal de crucero	4-255
 (Verde)	*Indicación de ajuste de crucero	4-255

*1 La luz se enciende cuando el encendido se conecta para una verificación de funcionamiento, y se apaga unos segundos después o cuando se arranca el motor. Si la luz no se enciende o permanece encendida, haga inspeccionar el vehículo por un técnico experto, le recomendamos un técnico autorizado Mazda.

*2 La luz permanece continuamente encendida cuando se aplica el freno de estacionamiento eléctrico (EPB).

4-62 *Algunos modelos.

Tablero de instrumentos y pantalla

▼ Indicador de incandescencia (SKYACTIV-D 2.2)



Esta luz se enciende cuando el conmutador de arranque está en ON.

Se apaga cuando las bujías de incandescencia están calientes. Si se deja el conmutador de arranque en ON durante un largo período de tiempo sin que el motor funcione después de que las bujías de incandescencia se hayan calentado, las bujías de incandescencia se podrían volver a calentar, lo que hará que se encienda el indicador de incandescencia.

▼ Indicación/indicador de llave



Grupo de instrumentos tipo A

Realice el mantenimiento de acuerdo con lo indicado en el mensaje.

Grupo de instrumentos tipo B

Cuando el encendido se cambia a ON, el indicador de llave se enciende y luego se apaga después de algunos segundos.

Cuando se enciende

El indicador de llave de tuercas se enciende en las siguientes condiciones:

- Cuando se haya alcanzado el período de mantenimiento programado.
- Cuando sea el momento de cambiar el aceite del motor.

Consulte la sección Monitor de mantenimiento en la página 6-17.

Cuando parpadea (SKYACTIV-D 2.2)

El sedimentador separa el agua del combustible.

Si se acumula agua en este filtro, la luz de aviso parpadeará. Cuando esto ocurra, consulte un técnico experto, le recomendamos un técnico autorizado Mazda, tan pronto como sea posible.

▼ Indicador de temperatura baja de refrigerante del motor (Azul)*



La luz se enciende continuamente cuando la temperatura de refrigerante del motor está baja y se desconecta después que el motor está caliente.

*Algunos modelos. **4-63**

Al conducir

Funcionamiento de la transmisión manual

Patrón de cambio de la transmisión manual

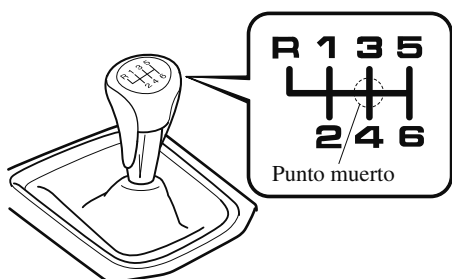

El patrón de cambio de la transmisión manual es convencional, tal como se indica en la figura.

Pise a fondo el pedal del embrague antes de hacer el cambio y suéltelo lentamente.

Su vehículo está equipado con un dispositivo para evitar el cambio por error a R (marcha atrás). Empuje la palanca de cambios hacia abajo y haga el cambio a R.

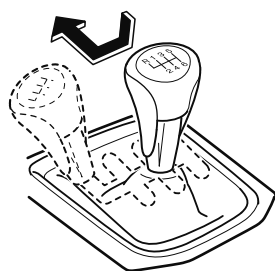

ADVERTENCIA

No frene con el motor mientras conduce sobre una superficie húmeda o a alta velocidad:

Hacer el cambio a una posición menor mientras conduce sobre una superficie húmeda, con nieve o congelada, o mientras conduce a alta velocidad produce el frenado repentino con el motor que es peligroso. El cambio repentino de la velocidad del neumático hará que el neumático patine. Esto puede llevar a la pérdida de control del vehículo y un accidente.

Deje siempre la palanca de cambio en la posición 1 o R y aplique el freno de estacionamiento al dejar el vehículo sin atención:

De lo contrario, el vehículo se puede mover y se puede provocar un accidente.

Funcionamiento de la transmisión manual

PRECAUCIÓN

- No pise el pedal del embrague al conducir, excepto cuando tenga que hacer un cambio. Tampoco, use el embrague para parar el vehículo en una cuesta. Conducir pisando el embrague produce desgastes y daños innecesarios del embrague.
- No aplique demasiada fuerza lateral a la palanca de cambios al cambiar de 5a a 4a. Esto podría llevar a seleccionar accidentalmente la 2.^a lo que puede resultar en daños en la transmisión.
- Asegúrese que el vehículo se detiene completamente antes de hacer el cambio a R. Cambiar a R con el vehículo todavía en movimiento podría dañar la transmisión.

NOTA

- Si resultara difícil hacer el cambio a R, cambie de vuelta a punto muerto, suelte el pedal de embrague y vuelva a intentar.
- **(Con función i-stop)**
Si el motor se para el motor, podrá volverse a arrancar pisando el pedal del embrague dentro de 3 segundos de que se haya parado el motor. El motor no se puede volver a arrancar incluso si se pisa el pedal del embrague en las siguientes condiciones:
 - Se cierre con seguro la puerta del conductor.
 - Se desabrocha el cinturón de seguridad del conductor.
 - No se libera completamente el pedal del embrague después que se para el motor.
 - Se pisa el pedal del embrague con el motor completamente parado.
- **(Con sistema de sensor de estacionamiento)**
Cuando se cambia la palanca de cambios a la posición R con el encendido en ON, el sistema de sensor de estacionamiento se activa y se escucha un bip. Consulte la sección Sistema de sensor de estacionamiento en la página 4-281.

Al conducir

Funcionamiento de la transmisión manual

▼ Indicador de cambio (GSI)

El GSI le ayuda a obtener un ahorro de combustible óptimo y suavidad en la conducción. Muestra la posición de cambio seleccionada en el grupo de instrumentos así como notifica al conductor para que cambie a la posición de cambio más adecuada correspondiente a la condición de conducción actual.

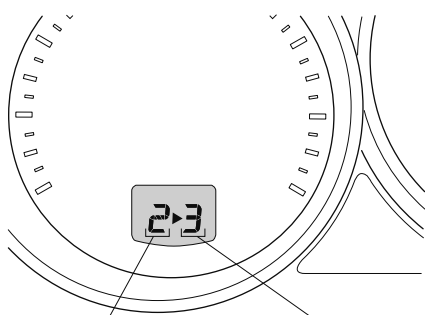

Posición de cambio seleccionada

Posición de cambio adecuada

Indicación	Condición
Númerico	Se muestra la posición de cambio seleccionada.
► y numérico	Se recomienda subir o bajar marchas a la posición de cambio indicada.

⚠ PRECAUCIÓN

No confíe solamente en las recomendaciones de las indicaciones de hacer un cambio hacia arriba/hacia abajo. La situación de conducción actual puede requerir diferentes operaciones de cambio desde la indicación actual. Para evitar el riesgo de accidentes, las condiciones del camino y tránsito deben de ser juzgadas correctamente por el conductor antes de hacer el cambio.

NOTA

El GSI se apaga cuando se realizan las siguientes operaciones.

- El vehículo está parado.
- El vehículo está en neutral.
- El vehículo se conduce marcha atrás.
- No se pisa completamente el embrague al acelerar desde una parada.
- Se pisa el pedal del embrague durante más de 2 segundos o más al conducir.

Controles de la transmisión automática

Botón de desbloqueo

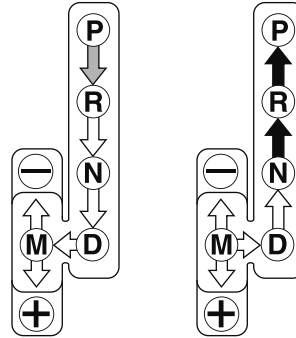
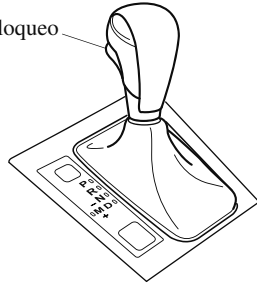
**Diferentes posiciones:**

Indica que debe pisar el pedal de freno y mantener pulsado el botón de desbloqueo para hacer el cambio (el conmutador de arranque debe cambiar a la posición ON).



Indica que la palanca de cambios se puede cambiar libremente a cualquier posición.



Indica que debe mantener pulsado el botón de desbloqueo para hacer el cambio.

NOTA

El Sport AT tiene una opción que no está incluida en la transmisión automática tradicional, darle al opción al conductor de seleccionar cada cambio en vez de dejar que la transmisión haga los cambios. Incluso si intenta usa las funciones de la transmisión automática como una tradicional, debe ser consciente que puede cambiar inadvertidamente al modo de cambio manual y puede retener un cambio inapropiado al aumentar de velocidad. Si nota que la velocidad del motor aumenta o escucha el motor sobregirando, confirme que no ha cambiado accidentalmente al modo de cambio manual (página 4-71).

Al conducir

Transmisión automática

Sistema de bloqueo del cambio

El sistema de bloqueo del cambio impide hacer el cambio desde P a menos que se pise el pedal del freno.

Para hacer el cambio desde P:

1. Pise y mantenga pisando el pedal del freno.
2. Arranque el motor.
3. Mantenga oprimido el botón para liberación de bloqueo.
4. Mueva la palanca selectora.

NOTA

- Cuando la llave de encendido está en la posición ACC o el encendido está desconectado, la palanca selectora no se puede cambiar de P.
- El encendido no se puede cambiar a OFF cuando la palanca selectora no está en P.

▼ Desbloqueo de la palanca selectora

Si la palanca selectora no se mueve de la posición P usando el procedimiento de cambio apropiado, continúe sosteniendo el pedal del freno.

Tipo A

1. Retire la cubierta de desbloqueo de la palanca selectora con un destornillador de punta plana envuelto en un paño.

2. Inserte un destornillador y empújelo hacia abajo.

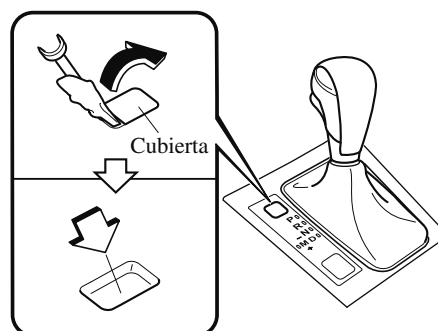

3. Mantenga oprimido el botón para liberación de bloqueo.
4. Mueva la palanca selectora.

Lleve el vehículo a un técnico experto, le recomendamos un técnico autorizado Mazda para que verifique el sistema.

Tipo B

1. Pulse el botón de liberación de bloqueo con el botón pulsado.

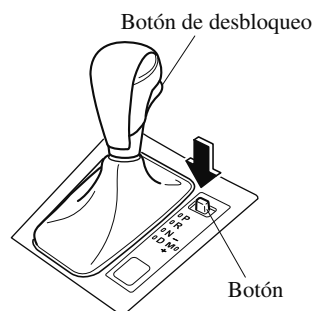

2. Mueva la palanca selectora.

Lleve el vehículo a un técnico experto, le recomendamos un técnico autorizado Mazda para que verifique el sistema.

Transmisión automática

Posiciones de la transmisión

- La indicación de posición del cambio en el grupo de instrumentos se enciende. Consulte la sección Luces de advertencia/indicadores en la página 4-54.
- La palanca selectora debe estar en la posición P o N para poder usar el motor de arranque.

P (estacionamiento)

La posición P traba la transmisión e impide que giren las ruedas delanteras.

⚠ ADVERTENCIA

Siempre coloque la palanca selectora en la posición P y coloque el freno de mano:

Sólo colocar la palanca selectora en la posición P sin usar el freno de mano para sostener el vehículo es peligroso. Si la posición P no pudiera evitar que el vehículo se moviera, se podría provocar un accidente.

⚠ PRECAUCIÓN

- La transmisión se puede dañar si se hace el cambio a P, N o R cuando el vehículo todavía se está moviendo.
- La transmisión se puede dañar si se hace el cambio a una marcha de conducción o marcha atrás con el motor funcionando a mayor velocidad que la marcha en vacío.

R (marcha atrás)

La posición R es para dar marcha atrás únicamente. Se debe parar completamente el vehículo antes de cambiar a ó de la posición R, excepto bajo circunstancias especiales tal como se explica en Balanceo del vehículo (página 3-68).

NOTA

(Con sistema de sensor de estacionamiento)

Cuando se cambia la palanca selectora a la posición R con el encendido en ON, el sistema de sensor de estacionamiento se activa y se escucha un bip. Consulte la sección Sistema de sensor de estacionamiento en la página 4-281.

N (punto muerto)

En la posición N, no se bloquean las ruedas ni la transmisión. El vehículo se moverá libremente incluso en la bajada más pequeña a menos que se use el freno de estacionamiento o el de servicio.

Al conducir

Transmisión automática

! ADVERTENCIA

Si el motor está funcionando a más revoluciones que en la marcha en vacío, no haga el cambio desde N o P a una posición de conducción:

Es peligroso hacer el cambio desde N o P a una posición de conducción cuando el motor está funcionando a más revoluciones que en la marcha de vacío. Si esto sucede, el vehículo se puede mover repentinamente provocando un accidente o heridas graves.

No cambie a N cuando conduce el vehículo:

Es peligroso hacer el cambio a N mientras conduce. No se podrá frenar con el motor cuando se desacelera lo que podría conducir a un accidente o heridas graves.

! PRECAUCIÓN

No cambie a N cuando conduce el vehículo. De lo contrario podría tener un problema con la transmisión.

NOTA

Aplique el freno de mano o pise el pedal de frenos antes de mover la palanca selectora de N para evitar que el vehículo se mueva inesperadamente.

D (conducción)

D es la posición para conducir normalmente. Con el vehículo parado, la transmisión cambiará automáticamente a través de la secuencia de 6 cambios.

M (manual)

M es la posición de modo de cambios manual. Se pueden hacer cambios hacia arriba o abajo moviendo la palanca selectora. Consulte el modo de cambios manual en la página 4-71.

▼ Indicación de posición de cambio

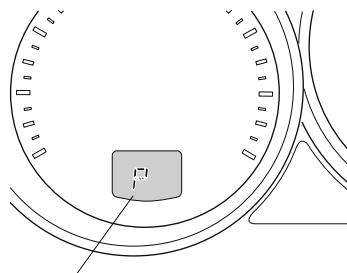

Indicación de posición de cambio

La posición del selector se indica cuando el conmutador de arranque se encuentra en ON.

Indicación de posición de marcha

En el modo de cambio manual, se enciende la indicación "M" de la posición del cambio y se exhibe el numérico para el cambio seleccionado.

Transmisión automática

▼ Cambio adaptable activo (AAS)

El cambio adaptable activo (AAS) controla automáticamente los puntos de cambio de la transmisión para estar más de acuerdo a las condiciones del camino y el conductor. Esto mejora la sensación de conducción. La transmisión puede cambiar al modo AAS cuando sube y baja cuestas, en las curvas, conduciendo a grandes alturas o si pisa el pedal del acelerador rápidamente mientras la palanca selectora está en la posición D. Dependiendo en las condiciones de conducción y el funcionamiento del vehículo/condiciones del camino, los cambios podrían demorarse o podrían no funcionar, sin embargo, esto no indica un problema debido a que el modo AAS mantendrá la última posición del cambio.

Modo de cambios manual

El modo de cambio manual le brinda la sensación de conducción de un vehículo con transmisión manual permitiéndole operar la palanca selectora manualmente. Cuando desea mayor control, esto le permite controlar las revoluciones del motor y el torque de las ruedas de tracción como en una transmisión manual. Para cambiar al modo de cambios manual, mueva la palanca desde D a M.

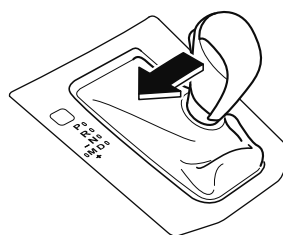

NOTA

Cambiando a modo de cambios manual mientras conduce no dañará la transmisión.

Para volver al modo selectora automático, mueva la palanca desde M a D.

NOTA

- Si cambia al modo de cambios manual cuando el vehículo está parado, se hará el cambio a M1.
- Si cambia al modo de cambios manual sin pisar el pedal del acelerador cuando conduce en la posición D, 5a/6a, se hará el cambio a M4/M5.

Al conducir

Transmisión automática

▼ Indicaciones

Indicación de modo de cambios manual

En el modo de cambios manual, se enciende la indicación “M” de posición de cambio en el panel de instrumentos.

Indicación de posición de marcha

El número de la velocidad seleccionada se enciende.

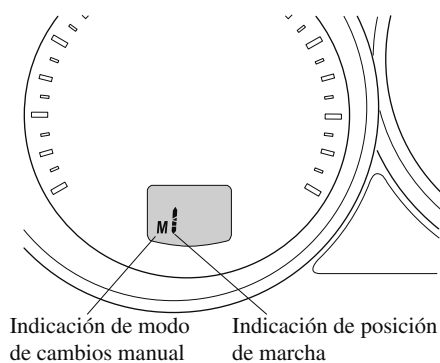

NOTA

- Si no se puede hacer el cambio hacia abajo cuando se conduce a alta velocidad, la indicación de posición del marcha y velocidad destellarán dos veces para indicar que no se puede hacer el cambio hacia abajo.
- Si la temperatura del líquido de la transmisión automática sube demasiado, existe la posibilidad de que la transmisión cambie al modo de cambio automático, cancelando el modo de cambio manual y se apague la indicación de posición del marcha. Esto es una función normal para proteger la transmisión automática. Después que la temperatura del líquido de la transmisión automática disminuya, la iluminación de indicación de posición del marcha se volverá a encender y se volverá al modo de cambio manual.

Transmisión automática

▼ Indicador de cambio (GSI)*

El GSI le ayuda a obtener un ahorro de combustible óptimo y suavidad en la conducción. Muestra la posición de cambio seleccionada en el grupo de instrumentos así como notifica al conductor para que cambie a la posición de cambio más adecuada correspondiente a la condición de conducción actual.

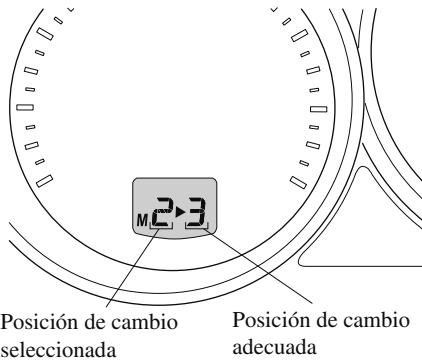

Indicación	Condición
Numérico	Se muestra la posición de cambio seleccionada.
► y numérico	Se recomienda subir o bajar marchas a la posición de cambio indicada.

⚠ PRECAUCIÓN

No confíe solamente en las recomendaciones de las indicaciones de hacer un cambio hacia arriba/hacia abajo. La situación de conducción actual puede requerir diferentes operaciones de cambio desde la indicación actual. Para evitar el riesgo de accidentes, las condiciones del camino y tránsito deben de ser juzgadas correctamente por el conductor antes de hacer el cambio.

NOTA

El GSI se apaga cuando se realizan las siguientes operaciones.

- El vehículo está parado.
- Se cancela el modo de cambio manual.

*Algunos modelos. **4-73**

Al conducir

Transmisión automática

▼ Cambiando hacia arriba manualmente

Puede hacer cambios hacia arriba usando la palanca selectora.

M1 → M2 → M3 → M4 → M5 → M6

Para subir a una marcha superior, mueva la palanca selectora hacia atrás + una vez.

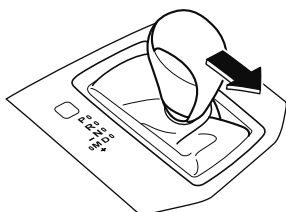

NOTA

- Al conducir lentamente, podría no ser posible realizar el cambio hacia arriba.
- No conduzca el vehículo con la aguja del tacómetro en la ZONA ROJA mientras se encuentra en el modo de cambios manual. Además, el modo de cambios manual cambia al modo de cambios automático mientras se presiona completamente el pedal del acelerador.

Esta función se cancela mientras se desconecta el TCS. Sin embargo, si el vehículo se conduce continuamente a altas revoluciones por minuto, la marcha subirá automáticamente para proteger el motor.

▼ Cambiando hacia abajo manualmente

Puede hacer cambios hacia abajo usando la palanca selectora.

M6 → M5 → M4 → M3 → M2 → M1

Para cambiar hacia abajo a una posición menor, mueva la palanca selectora hacia adelante - una vez.

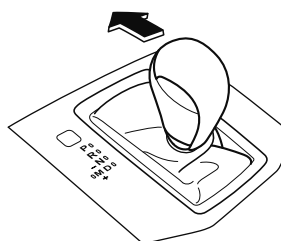

⚠ ADVERTENCIA

No frene con el motor mientras conduce sobre una superficie húmeda o a alta velocidad:

Hacer el cambio a una posición menor mientras conduce sobre una superficie húmeda, con nieve o congelada, o mientras conduce a alta velocidad produce el frenado repentino con el motor que es peligroso. El cambio repentino de la velocidad del neumático hará que el neumático patine. Esto puede llevar a la pérdida de control del vehículo y un accidente.

NOTA

- Al conducir a alta velocidad, podría no ser posible realizar el cambio hacia abajo.
- Durante la desaceleración, se podría hacer el cambio automáticamente dependiendo de la velocidad del vehículo.
- Cuando pise completamente el acelerador, la transmisión cambiará a un cambio menor, dependiendo de la velocidad del vehículo. Sin embargo, las marchas no ejecutan la función kickdown mientras el TCS está desactivado.

▼ Modo fijo en segunda

Cuando la palanca selectora se mueve hacia atrás + mientras el vehículo circula a aproximadamente 10 km/h o menos, la transmisión se ajusta al modo fijo en segunda. El cambio se fija en segunda mientras se encuentra en este modo para acelerar más fácilmente de una parada y conducir en caminos resbalosos como caminos cubiertos de nieve.

Si la palanca selectora se mueve hacia atrás + o delante - mientras se encuentra en el modo fijo en segunda, se cancelará el modo.

Al conducir

Transmisión automática

▼ Límite de velocidad de cambio (para el cambio)

Para cada posición de cambio mientras se encuentra en el modo manual, los límites de velocidad fijados son los siguientes: Cuando se usa la palanca selectora dentro del rango del límite de velocidad, se hace el cambio.

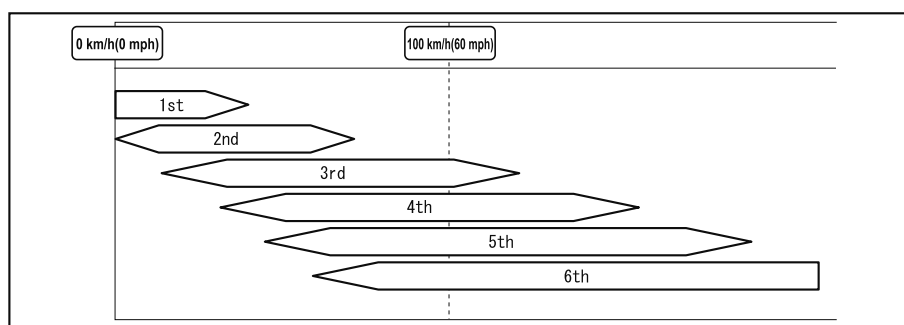

Cambiando hacia arriba

El cambio no se realiza hacia arriba mientras la velocidad del vehículo se encuentra debajo del límite de velocidad.

Cambiando hacia abajo

El cambio no se realiza hacia abajo mientras la velocidad del vehículo excede el límite de velocidad.

Si la velocidad del vehículo excede el límite de velocidad y no se hace el cambio hacia abajo, la indicación del cambio destellará dos veces para notificar al conductor que no se puede hacer el cambio.

Kickdown

Cuando mientras conduce se pisa completamente el pedal del acelerador, se hace un cambio hacia abajo.

Sin embargo, las marchas no ejecutan la función kickdown mientras el TCS está desactivado.

NOTA

Se hace un cambio hacia abajo usando kickdown mientras se encuentra en el modo fijo en segunda.

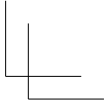
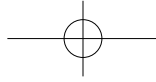
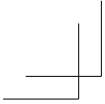

Al conducir

Transmisión automática

Cambio automático hacia abajo

Se hace el cambio automáticamente hacia abajo dependiendo de la velocidad del vehículo durante la desaceleración.

NOTA
Si el vehículo se detiene mientras se encuentra en el modo fijo en segunda, el cambio permanece en segunda.

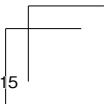
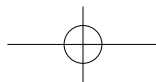
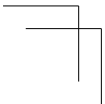

Consejos de conducción

ADVERTENCIA

No permita que el vehículo se mueva en la dirección opuesta a la dirección seleccionada por la palanca selectora: No permita que el vehículo se mueva hacia atrás con la palanca selectora en la posición hacia delante, o no permita que el vehículo se mueva hacia delante con la palanca selectora en la posición de marcha atrás. De lo contrario, el motor se podría parar, haciendo que pierda las funciones de freno hidráulico y dirección asistida, y resulte difícil controlar el vehículo lo cual puede resultar en un accidente.

Adelantamiento

Para darle mayor potencia al motor al adelantarse a otro vehículo o cuando sube una cuesta pronunciada, pise a fondo el acelerador. La transmisión hace el cambio a una velocidad menor, dependiendo de la velocidad del vehículo.

NOTA

- El pedal del acelerador se puede sentir inicialmente pesado al pisarlo, luego se aliviana al pisarlo más. Este cambio en la fuerza del pedal ayuda al sistema de control del motor a determinar cuanto se ha pisado el pedal del acelerador para la función kickdown, y las funciones que controlan si se puede realizar o no el kickdown.
- Mientras la palanca selectora se encuentra en la posición M y el TCS está desactivado, el modo de cambios manual no cambiará al modo de cambios automático incluso si el pedal del acelerador está completamente pisado. Mueva la palanca selectora.

Para subir una cuesta pronunciada con el vehículo estacionado en la cuesta

Para continuar subiendo una cuesta pronunciada:

1. Pise el pedal del freno.
2. Haga el cambio a D ó M1, dependiendo del peso de la carga y de la pendiente de la cuesta.
3. Suelte el pedal de freno mientras acelera gradualmente.

Para bajar una cuesta pronunciada

Cuando se baja una cuesta pronunciada, haga el cambio a cambios menores, dependiendo del peso de la carga y de la pendiente de la cuesta. Descienda lentamente, usando los frenos sólo ocasionalmente para evitar que se sobrecalienten.

Control de luces**▼ Faros**

Gire el interruptor de faros para encender o apagar los faros y otras luces exteriores. Cuando las luces están encendidas, se enciende el indicador de luces encendidas en el tablero de instrumentos.

**NOTA**

- Para evitar que se descargue la batería, no se deben dejar las luces encendidas durante mucho tiempo con el motor apagado a menos que sea por razones de seguridad.
- Los faros no ciegan a los conductores que se aproximan en la dirección opuesta sin importar a qué lado de la carretera deba conducir su vehículo (por la derecha o por la izquierda). Por lo tanto, no será necesario ajustar el eje óptico de los faros cuando pase temporalmente a conducir por el lado opuesto de la carretera (por la derecha o por la izquierda).

Al conducir

Interruptores y controles

Sin control de luz automático

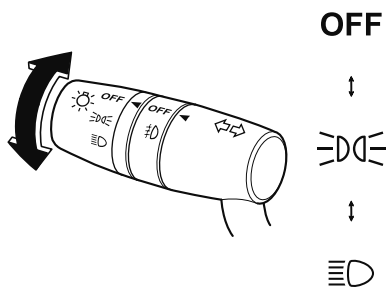

Posición del interruptor	OFF		D		D	
	ON	ACC u OFF	ON	ACC u OFF	ON	ACC u OFF
Faros	OFF	OFF	OFF	OFF	ON	OFF
Luces de marcha diurna*	Activado* ¹	OFF	OFF	OFF	OFF	OFF
Luces de cola Luces de posición Luces de la matrícula	Desactivado/ activado* ²	OFF	ON	ON	ON	Activado* ³

*1 Las luces están encendidas mientras se conduce el vehículo.

*2 Cuando las luces de marcha diurna están encendidas, se encienden las luces traseras y las luces de la placa de la matrícula. Las luces de posición no se encienden. (Taiwán)

*3 Las luces se encienden continuamente si el conmutador de arranque pasa de la posición ON a cualquier otra posición con las luces encendidas. Las luces se apagan cuando la puerta del conductor se abre o transcurren 30 segundos desde que se encienden las luces.

Interruptores y controles

Con control de luz automático

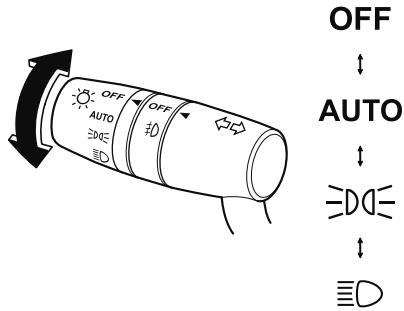

Posición del interruptor	OFF		AUTO		☰☷		☷☰	
	ON	ACC u OFF	ON	ACC u OFF	ON	ACC u OFF	ON	ACC u OFF
Faros	OFF	OFF	Auto* ³	OFF	OFF	OFF	ON	OFF
Luces de marcha diurna*	Activado* ¹	OFF	Activado* ⁴	OFF	OFF	OFF	OFF	OFF
Luces de cola Luces de posición Luces de la matrícula	Activado* ²	OFF	Auto* ³	Activado* ⁵	ON	ON	ON	Activado* ⁵

*1 Las luces están encendidas mientras se conduce el vehículo.

*2 Cuando las luces de marcha diurna están encendidas, se encienden las luces traseras y las luces de la placa de la matrícula. Las luces de posición no se encienden. (Taiwán)

*3 Las luces se encienden mediante la función de luz automática.

*4 Las luces se encienden cuando se conduce el vehículo, y se apagan cuando se encienden los faros mediante la función de luz automática.

*5 Las luces se encienden continuamente si el conmutador de arranque pasa de la posición ON a cualquier otra posición con las luces encendidas. Las luces se apagan cuando la puerta del conductor se abre o transcurren 30 segundos desde que se encienden las luces.

*Algunos modelos. **4-81**

Al conducir

Interruptores y controles

Control de luz automático*

Cuando el interruptor de faros se encuentra en la posición AUTO y el conmutador de arranque se coloca en la posición ON, el sensor de luz detecta la luz u oscuridad de alrededor y enciende o apaga los faros y otras luces exteriores.

⚠ PRECAUCIÓN

- No tape el sensor de luz pegándole un adhesivo o una etiqueta en el parabrisas. De lo contrario, el sensor de luz no funcionará correctamente.

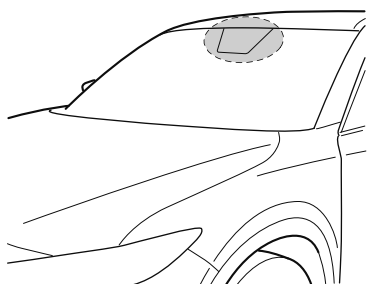

- El sensor de luz también funcionará como sensor de lluvia para el control de limpiadores automático. Mantenga las manos y los raspadores alejados del parabrisas cuando la palanca del limpiaparabrisas se encuentra en la posición AUTO y el encendido se gira a ON pues se puede pellizcar los dedos o los limpiadores y las hojas de los limpiadores se pueden dañar si los limpiadores se activan automáticamente. Si va a limpiar el parabrisas, asegúrese que los limpiadores se desconectan completamente — esto es muy importante cuando limpia el hielo y la nieve — pues es cuando a uno le tienta dejar el motor funcionando.

NOTA

- Los faros y otras luces exteriores no se apagarán inmediatamente incluso si el área alrededor se ilumina bien debido a que el sensor de luz determina que es de noche, si el área alrededor está continuamente oscura durante algunos minutos como dentro de un túnel largo, atascamientos dentro de túneles, o en estacionamientos cerrados. En ese caso, las luces se apagarán si el interruptor de faros se gira a la posición OFF.
- Se puede cambiar la sensibilidad del control de luz automático. Consulte la sección Características de personalización en la página 9-13.

4-82 *Algunos modelos.

Interruptores y controles

▼ Luces de carretera y de cruce

Los faros cambian entre luces de cruce y de carretera moviendo la palanca hacia adelante o hacia atrás.

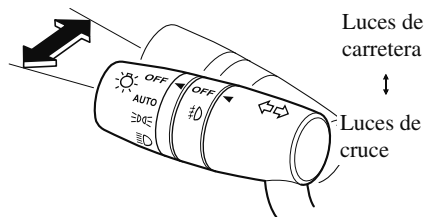

Cuando las luces de carretera están encendidas, el indicador de luces de carretera se encenderá.



▼ Destello de faros

Se puede usar cuando el conmutador de arranque se coloca en la posición ON. Para destellar los faros, tire de la palanca completamente hacia atrás (el interruptor de faros no tiene que estar conectado).

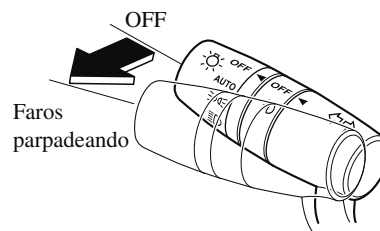

El indicador de luces de carretera en el grupo de instrumentos se enciende simultáneamente. La palanca volverá a su posición normal al soltarla.



Interruptores y controles

▼ Luces llegando a casa

Las luces llegando a casa encienden los faros (luces de cruce) cuando se acciona la palanca.

Para encender las luces

Cuando se tira de la palanca con el conmutador de arranque en ACC u OFF, se encienden las luces de cruce.

Los faros se apagarán después que haya transcurrido un cierto período de tiempo después de cerrar las puertas.

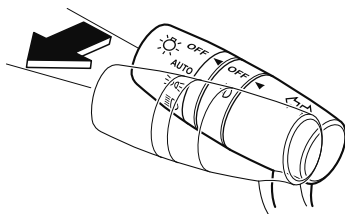

NOTA

- Se puede cambiar el tiempo hasta que los faros se apagan después que se cierran todas las puertas. Consulte la sección Características de personalización en la página 9-13.
- Si no se realiza ninguna operación durante 3 minutos después que se tira de la palanca, los faros se apagan.
- Los faros se apagan si se tira de la palanca de nuevo mientras se encienden los faros.

▼ Luces alejándose de casa



Las luces alejándose de casa se encienden cuando se pulsa el botón de desbloqueo del transmisor mientras se encuentra fuera del vehículo.

Las siguientes luces se encienden cuando se deja las luces alejándose de casa funcionando.

Luces de cruce, luces de posición, luces traseras, luces de placa de matrícula.

Para encender las luces

Cuando el conmutador de arranque y el interruptor de faros se encuentran en las siguientes condiciones, los faros se encenderán cuando se pulse el botón de desbloqueo del transmisor y el vehículo reciba la señal del transmisor. Los faros se apagarán después que haya transcurrido un cierto período de tiempo (30 segundos).

- Conmutador de arranque: OFF
- Interruptor de faros: ,  o AUTO

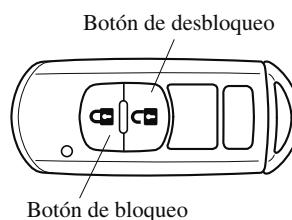

Interruptores y controles

NOTA

- El funcionamiento de las luces alejándose de casa se puede conectar o desconectar. Consulte la sección Características de personalización en la página 9-13.
- Cuando se pulsa el botón de cierre del transmisor y el vehículo recibe la señal del transmisor, se apagan los faros.
- Cuando el interruptor de faros se gira a la posición OFF, los faros se apagan.

▼ Nivelación de faros*

El número de pasajeros y el peso de la carga en el compartimento para equipajes cambian el ángulo de los faros.

El ángulo de los faros se ajustará automáticamente cuando se enciendan los faros.

La advertencia/indicador se enciende cuando el sistema tiene un malfuncionamiento. Consulte la sección Luces de advertencia/indicadores en la página 4-54.

▼ Luces de marcha diurna*

En algunos países se debe conducir con las luces (luces de marcha diurna) encendidas durante el día.

Las luces de marcha diurna se encienden automáticamente cuando se comienza a mover el vehículo.

Se apagan cuando se acciona el freno de mano o se cambia la palanca selectora a la posición P (vehículo con transmisión automática).

NOTA

Se pueden desactivar las luces de marcha diurna. Consulte la sección Características de personalización en la página 9-13



Al conducir

Interruptores y controles

Faros antiniebla delanteros*



Los faros antiniebla delanteros se pueden usar cuando el conmutador de arranque se encuentra en ON.

Use este interruptor para encender los faros antiniebla delanteros. Los faros antiniebla delanteros mejorarán la visibilidad durante la noche y condiciones de niebla.

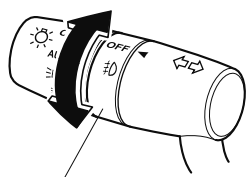
Para encender los faros antiniebla delanteros, gire el interruptor de faros antiniebla a la posición  o  (el interruptor de faros antiniebla vuelve automáticamente a la posición ).



Interruptor de faros antiniebla



El interruptor de faros se debe encontrar en la posición  o  cuando se encienden los faros antiniebla delanteros. El indicador de faros antiniebla delanteros en el panel de instrumentos se enciende mientras los faros antiniebla delanteros están encendidos.



Para apagar los faros antiniebla delanteros, realice cualquiera de lo siguiente:

- Gire el interruptor de faros antiniebla a la posición OFF.
- Gire el interruptor de faros a la posición OFF.

NOTA

- **(Con control de luz automático)**
Si el interruptor de faro antiniebla se encuentra en la posición  o el interruptor de faros se encuentra en la posición AUTO, los faros antiniebla se encenderán cuando los faros y las luces exteriores se encienden.
- Cuando el interruptor de faro antiniebla se gira a la posición  mientras se encienden los faros o el faro antiniebla delantero (el interruptor de faro antiniebla vuelve automáticamente a la posición , el faro antiniebla trasero se enciende y el indicador de faro antiniebla trasero se enciende en el grupo de instrumentos.

Interruptores y controles

Faro antiniebla trasero*



El faro antiniebla trasero se puede usar cuando el conmutador de arranque se encuentra en ON.



El faro antiniebla trasero lo ayuda a su vehículo para ser visto.

Cuando las luces están encendidas, se enciende el indicador de faro antiniebla trasero en el grupo de instrumentos.



▼ Con faros antiniebla delanteros

El interruptor de faros se debe encontrar en la posición  o  antes de encender el faro antiniebla trasero.

Para encender el faro antiniebla trasero, gire el interruptor de faros antiniebla a la posición  (el interruptor de faros antiniebla vuelve automáticamente a la posición ).

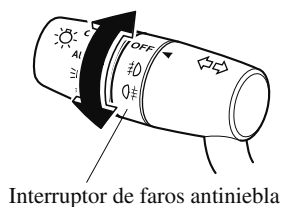

El indicador de faro antiniebla trasero en el panel de instrumentos se enciende mientras el faro antiniebla trasero está encendido.



OFF





Para apagar el faro antiniebla trasero, realice una de las siguientes acciones:

- Gire otra vez el interruptor de faro antiniebla a la posición  (el interruptor de faro antiniebla vuelve automáticamente a la posición .
- Gire el interruptor de faros a la posición OFF.

El indicador de faro antiniebla trasero en el panel de instrumentos se apaga cuando el faro antiniebla trasero está apagado.

NOTA

- Los faros antiniebla delanteros se encienden cuando el faro antiniebla trasero está encendido.
- Si el interruptor de faros antiniebla se gira a la posición  (el interruptor de faros antiniebla vuelve automáticamente a la posición , el indicador de faro antiniebla delantero en el grupo de instrumentos también se encenderá.
- **(Con control de luz automático)** Cuando el interruptor de faros se encuentra en la posición AUTO y se encienden los faros, luces exteriores y el panel de instrumentos, el faro antiniebla trasero se enciende cuando se conecta el interruptor de faro antiniebla trasero.

*Algunos modelos. **4-87**

Al conducir

Interruptores y controles

▼ Sin faros antiniebla delanteros

Los faros deben estar encendidos para poder encender el faro antiniebla trasero.

Para encender el faro antiniebla trasero, gire el interruptor de faro antiniebla a la posición  (el interruptor de faro antiniebla vuelve automáticamente a su posición original).

El indicador de faro antiniebla trasero en el panel de instrumentos se enciende mientras el faro antiniebla trasero está encendido.

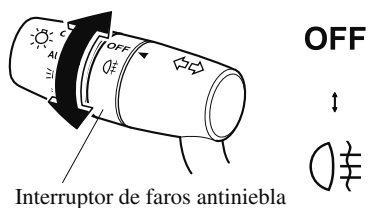

Para apagar el faro antiniebla trasero, realice una de las siguientes acciones:

- Gire de nuevo el interruptor de faro antiniebla a la posición  (el interruptor de faro antiniebla volverá a su posición original automáticamente).
- Gire el interruptor de faros a la posición OFF.

El indicador de faro antiniebla trasero en el panel de instrumentos se apaga cuando el faro antiniebla trasero está apagado.

NOTA

(Con control de luz automático)

Cuando el interruptor de faros se encuentra en la posición AUTO y se encienden los faros, luces exteriores y el panel de instrumentos, el faro antiniebla trasero se enciende cuando se conecta el interruptor de faro antiniebla trasero.

Interruptores y controles

Señales de intermitente para viraje y cambio de carril

El conmutador de arranque debe estar en ON para usar las señales de viraje y cambio de carril.

▼ Indicadores de viraje (intermitentes)

Mueva la palanca hacia arriba (para un viraje a la derecha) o hacia abajo (para un viraje a la izquierda), hasta que se trabe. Las señales de viraje se cancelarán automáticamente al completar el viraje.

Los indicadores verdes en el tablero de instrumentos indican el sentido de la señal de viraje.

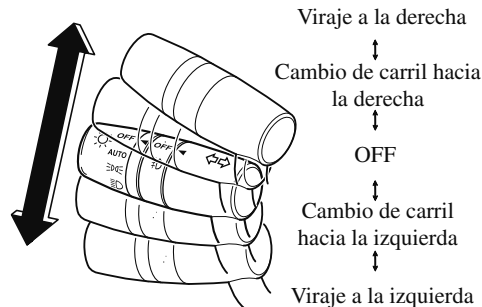

Los indicadores de señales de viraje en el grupo de instrumentos parpadean de acuerdo con el funcionamiento de la palanca de señal de viraje para mostrar qué señal está funcionando.



NOTA

- Si el indicador se enciende sin destellar o si el destello es distinto al normal, se puede haber quemado una de las señales de viraje.
- Existe una función de personalización disponible para cambiar el volumen de sonido del indicador de viraje. (página 9-13)

▼ Señales de cambio de carril

Mueva la palanca hasta la mitad en el sentido del cambio de carril, hasta que parpadee el indicador y manténgala en esa posición. La palanca volverá a su posición inicial al soltarla.

▼ Señal de viraje de tres parpadeos

Después de soltar la palanca de señales de viraje, el indicador de viraje parpadea tres veces. Se puede cancelar la operación moviendo la palanca en la dirección opuesta a la que fue movida.

NOTA

La función de señal de viraje de tres destellos se puede activar/desactivar usando la función de personalización. Consulte la sección Características de personalización en la página 9-13.

Interruptores y controles

Limpiar y lavaparabrisas

El conmutador de arranque se debe encontrar en ON para usar los limpiaparabrisas.

ADVERTENCIA

Use sólo líquido de lavaparabrisas o agua en el depósito:

Usar anticongelante del radiador como si fuera líquido de lavador es peligroso. Si se rocía sobre el parabrisas puede ensuciar el parabrisas, afectar la visibilidad, y resultar en un accidente.

Use sólo líquido de lavaparabrisas mezclado con protección anticongelante en condiciones de congelamiento:

Usar líquido de lavaparabrisas sin protección anticongelante en condiciones de congelamiento es peligroso y puede congelarse en el parabrisas y bloquear su visión lo cual puede resultar en un accidente. Además, asegúrese de que el parabrisas está lo suficientemente caliente usando el desempañador antes de rociar el líquido de lavaparabrisas.

NOTA

Si los limpiaparabrisas se usan en cuando hace mucho frío o cuando cae nieve, pueden dejar de funcionar debido a que se haya acumulado mucha nieve en el parabrisas. Si los limpiaparabrisas se detienen debido a la cantidad de nieve acumulada, estacione el vehículo en un lugar seguro, desconecte el interruptor del limpiador y a continuación limpie la nieve acumulada. Si el interruptor de limpiador se gira a una posición diferente de OFF, los limpiadores funcionarán. Si los limpiadores no funcionan a pesar que el interruptor de los limpiadores se encuentra en una posición diferente de OFF, consulte tan pronto como sea posible a un técnico experto, le recomendamos un técnico autorizado Mazda.

Interruptores y controles

▼ Limpiaparabrisas

Para usar el limpiaparabrisas se debe presionar la palanca hacia arriba o abajo.

Con limpiaparabrisas intermitente

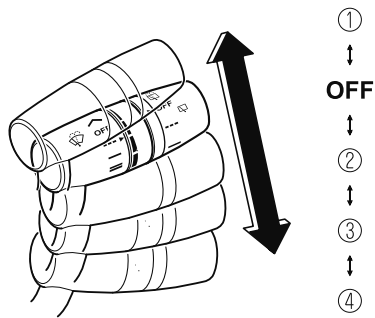

Posición del interruptor			Funcionamiento de limpiaparabrisas
N.º	Tipo A	Tipo B	
①		MIST	Funcionamiento mientras tira hacia arriba de la palanca
OFF			Parada
②		INT	Intermitente
③		LO	Baja velocidad
④		HI	Alta velocidad

Limpiaparabrisas intermitente de velocidad variable

Coloque la palanca en la posición intermitente y elija la velocidad deseada girando el anillo.

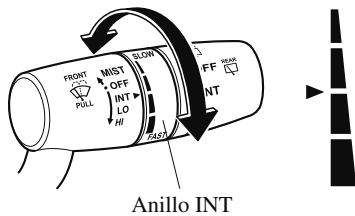

Con control automático de los limpiaparabrisas

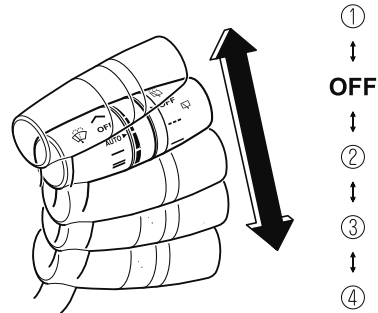

N.º	Posición del interruptor		Funcionamiento de limpiaparabrisas
	Tipo A	Tipo B	
①		MIST	Funcionamiento mientras tira hacia arriba de la palanca
OFF			Parada
②	AUTO	AUTO	Control automático
③		LO	Baja velocidad
④		HI	Alta velocidad

Al conducir

Interruptores y controles

Control automático de los limpiaparabrisas

Cuando la palanca del limpiaparabrisas está en la posición AUTO, el sensor de lluvia determina la cantidad de lluvia en el parabrisas y enciende o apaga automáticamente el limpiaparabrisas (apagado—intermitente—baja velocidad—alta velocidad).

La sensibilidad del sensor de lluvia se puede ajustar girando el interruptor en la palanca del limpiaparabrisas. Desde la posición central (normal), gire el interruptor hacia arriba para la máxima sensibilidad (respuesta rápida) o gire el interruptor hacia abajo a la posición de menor sensibilidad (respuesta lenta).

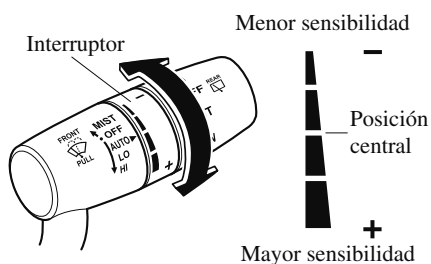

⚠ PRECAUCIÓN

- No tape el sensor de lluvia pegándole un adhesivo o una etiqueta en el parabrisas. De lo contrario, el sensor de lluvia no funcionará correctamente.

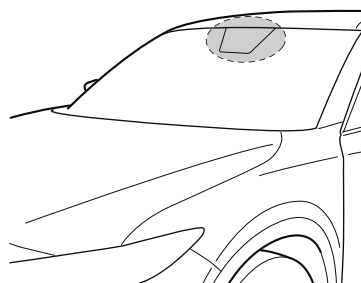

Interruptores y controles

PRECAUCIÓN

- Con la palanca de limpiaparabrisas en la posición AUTO y el encendido en ON, los limpiadores se pueden mover automáticamente en los siguientes casos:
 - Si el parabrisas encima del sensor de lluvia se toca o limpia con un paño.
 - Si el parabrisas se golpea desde afuera o desde adentro del vehículo con una mano u otro objeto.

Mantenga las manos y los raspadores alejados del parabrisas cuando la palanca del limpiaparabrisas se encuentra en la posición AUTO y el encendido se gira a ON pues se puede pellizcar los dedos o los limpiadores y las hojas de los limpiadores se pueden dañar si los limpiadores se activan automáticamente.

Si va a limpiar el parabrisas, asegúrese que los limpiadores se desconectan completamente (cuando sea lo más probable que el motor quede funcionando) eso es muy importante cuando limpia el hielo y la nieve.

NOTA

- Cambiar la palanca de limpiadores automáticos de la posición OFF a la posición AUTO mientras conduce activa los limpiaparabrisas una vez, después de lo cual continúan funcionando de acuerdo a la cantidad de lluvia que cae.
- El control de limpiadores automático podría no funcionar cuando la temperatura del sensor de lluvia se encuentra a aproximadamente -10°C o menos, o aproximadamente 85°C o más.
- Si el parabrisas está recubierto con repelente al agua, el sensor de lluvia podría no detectar la cantidad de lluvia correctamente y el control de limpiador automático podría no funcionar correctamente.
- Si tierra o materiales extraños (como hielo o agua con sal) se adhieren al parabrisas sobre el sensor de lluvia o si el parabrisas se congela, los limpiadores se podrían mover automáticamente. Sin embargo, si los limpiadores no pueden limpiar esta tierra, hielo o materiales extraños, el control de limpiadores automático dejará de funcionar. En ese caso, coloque la palanca del limpiador en la posición de baja velocidad o alta velocidad para el funcionamiento manual, o limpie la tierra, hielo, o materiales extraños a mano para reponer el funcionamiento automático de los limpiadores.

Al conducir

Interruptores y controles

NOTA

- Si la palanca del limpiador automático se deja en la posición AUTO, los limpiadores podrían funcionar automáticamente por efecto de fuentes de luz fuerte, ondas electromagnéticas o luces infrarrojas debido a que el sensor de lluvia usa un sensor óptico. Recomendamos que cambie la palanca del limpiador automático a la posición OFF a menos que esté conduciendo el vehículo en condiciones de lluvia.
- Se pueden desconectar las funciones de control de limpiador automático. Consulte la sección Características de personalización en la página 9-13.

▼ Lavaparabrisas

Tire de la palanca hacia adelante y sujétela para que salga el líquido de lavaparabrisas.

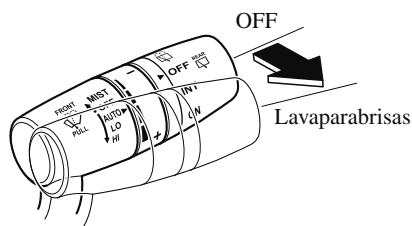

NOTA

Si se hace funcionar el lavaparabrisas cuando el limpiaparabrisas no está funcionando, el limpiaparabrisas funcionará unas cuantas veces.

Si el limpiador no funciona, verifique el nivel del líquido (página 6-32). Si el nivel del líquido es normal, consulte a un técnico experto, le recomendamos un técnico autorizado Mazda.

Interruptores y controles

Limpia- y lavaluneta trasera

El conmutador de arranque se debe encontrar en ON para usar el limpiaparabrisas.

▼ Limpialuneta trasera

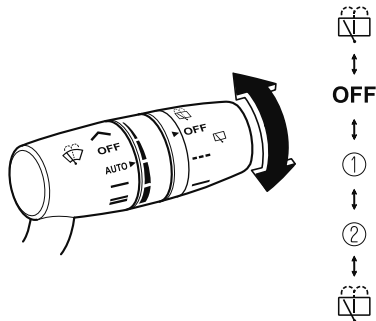

Encienda el limpiador girando el interruptor del lavador/limpiador de luneta trasera.

Posición del interruptor			Funcionamiento de limpiaparabrisas
N.º	Tipo A	Tipo B	
	OFF		Parada
①	---	INT	Intermitente
②	—	ON	Normal

▼ Lavaluneta trasera

Para hacer funcionar el lavador, gire el interruptor del lavador/limpiador de luneta trasera a una de las posiciones . Después de soltar el interruptor, se parará el lavaluneta.

Si el limpiador no funciona, verifique el nivel del líquido (página 6-32). Si el nivel está bien y el lavador continúa sin funcionar, consulte a un técnico experto, le recomendamos un técnico autorizado Mazda.

Al conducir

Interruptores y controles

Lavafaros*

El motor debe estar encendido y los faros deben estar encendidos.

Si quiere usar los lavadores de faros, empuje dos veces la palanca del limpiaparabrisas.

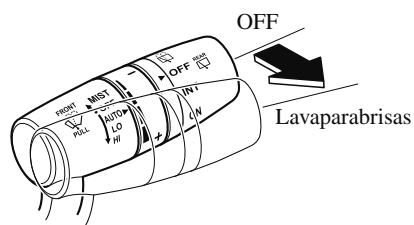

NOTA

- Cuando el lavaparabrisas se acciona por la primera vez después de encender los faros, los lavafaros funcionan automáticamente.
- Si entra aire dentro de la cañería del líquido de lavador de faros en condiciones como cuando el vehículo está nuevo o después de que se llena el tanque del lavador con líquido de lavador, el líquido de lavador no saldrá incluso cuando se accione la palanca del lavador. Si ocurre eso, realice el siguiente procedimiento:
 1. Arranque el motor.
 2. Encienda los faros.
 3. Empuje dos veces la palanca del lavador hasta que salga líquido de lavador.

Desempañador de luneta trasera

El desempañador de luneta trasera elimina el empañamiento de la luneta trasera.

El encendido se debe encontrar en ON para usar el desempañador.

Pulse el interruptor para encender el desempañador de luneta trasera. El desempañador de luneta trasera funciona durante aproximadamente 15 minutos y luego se apaga automáticamente. El indicador se enciende cuando el desempañador está funcionando.

Para desconectar el desempañador de luneta trasera antes de que transcurran 15 minutos, vuelva a pulsar el interruptor.

Acondicionador de aire manual

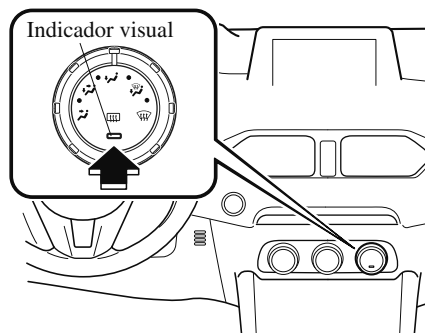

Interruptores y controles

Acondicionador de aire completamente automático

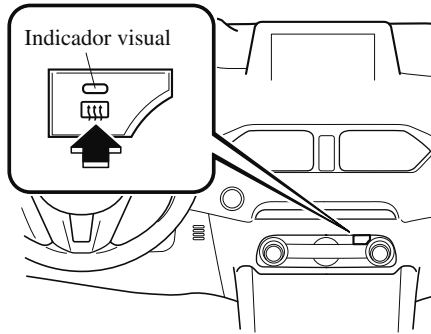

⚠ PRECAUCIÓN

No se deben usar instrumentos agudos o limpiadores de luneta con abrasivos para limpiar el interior de la luneta trasera. Estos podrían dañar el cableado del desempañador de la luneta trasera.

NOTA

- Este desempañador no fue diseñado para derretir la nieve. Si se acumula nieve en la luneta trasera, límpiela antes de usar el desempañador.
- Se puede cambiar el ajuste del desempañador de luneta trasera. Después de cambiar el ajuste, el desempañador de luneta trasera se para automáticamente después de que hayan transcurrido 15 minutos y cuando la temperatura ambiente sea alta. Cuando la temperatura ambiente sea baja, continuará funcionando hasta que se vuelva a pulsar el interruptor. Consulte la sección Características de personalización en la página 9-13.

▼ Desempañador de espejo*

Los desempañadores de espejo descongelan los espejos exteriores.

Los desempañadores de espejo funcionan junto con el desempañador de luneta trasera.

Para conectar los desempañadores de espejo, cambie el encendido a ON y oprima el interruptor del desempañador de luneta trasera (página 4-96).

Acondicionador de aire manual

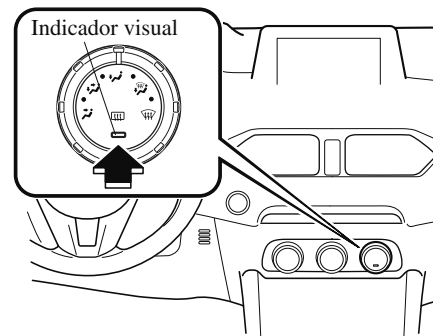

Acondicionador de aire completamente automático

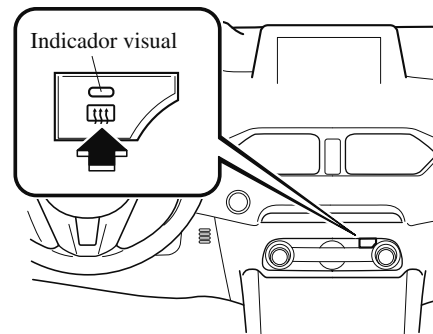

*Algunos modelos. **4-97**

Al conducir

Interruptores y controles

▼ Descongelador de limpiaparabrisas

Los filamentos térmicos de las siguientes posiciones calientan y facilitan la retirada de la nieve acumulada en el parabrisas.

Modelo con volante a la izquierda

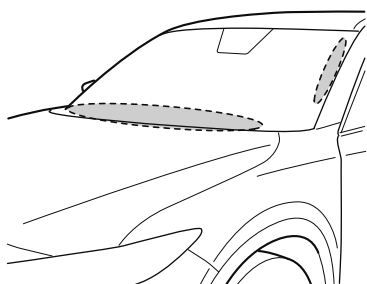

Modelo con volante a la derecha

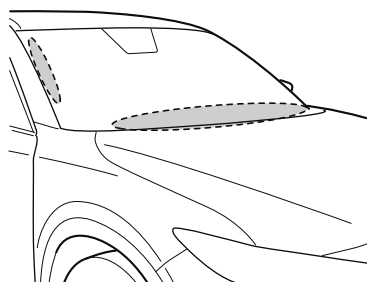

El descongelador de limpiaparabrisas funciona junto con el desempañador de luneta trasera.

Para conectar el descongelador de limpiaparabrisas, cambie el encendido a ON y oprima el interruptor del desempañador de luneta trasera (página 4-96).

Acondicionador de aire manual

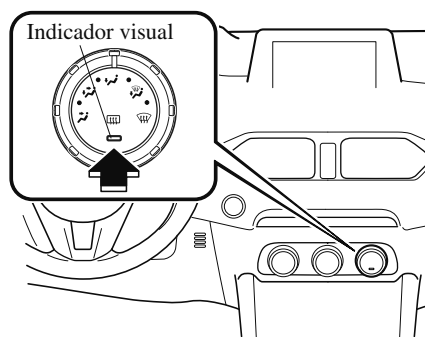

Acondicionador de aire completamente automático

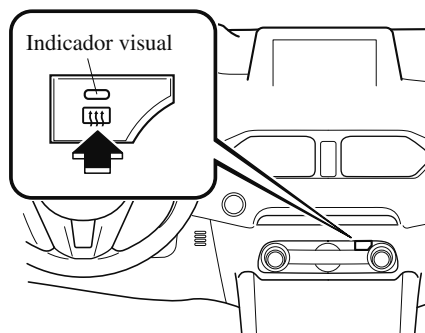

Interruptores y controles

Bocina

Para hacer sonar la bocina, pulse la marca  del volante.

Luces de emergencia

Las luces de emergencia se deben usar siempre cuando se estaciona el vehículo en o cerca del borde de la carretera en una emergencia.

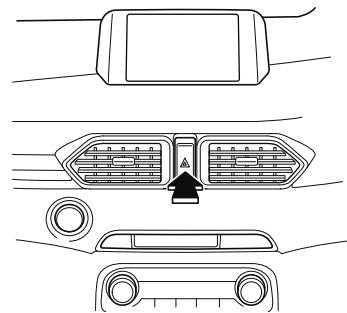

El destellador de aviso de peligro sirve para alertar a los demás conductores que su vehículo se encuentra en una situación de peligro para el tráfico y tienen que conducir con cuidado cuando están cerca.



Pulse las luces de emergencia y todas las señales de viraje, parpadearán. Las luces de emergencia en el tablero de instrumentos parpadean simultáneamente.

Al conducir

Interruptores y controles

NOTA

- Las señales de viraje no pueden funcionar cuando el destellador de aviso de peligro está funcionando.
- Verifique las reglamentaciones locales acerca del uso de las luces de advertencia de peligro mientras se remolca el vehículo para verificar que no está violando ninguna ley.
- Si se pisa el pedal de freno mientras que se conduce en caminos resbalosos, el sistema de señal de parada de emergencia puede funcionar haciendo que las señales de viraje y de cambio de pista destellen. Consulte la sección Sistema de señales de parada de emergencia en la página 4-113.
- Mientras el sistema de señales de parada de emergencia está funcionando, todas las señales de viraje destellarán rápida y automáticamente para prevenir al conductor del vehículo detrás del suyo de la situación de frenado repentino. Consulte la sección Sistema de señales de parada de emergencia en la página 4-113.

Sistema de frenos

▼ Frenos de servicio

Este vehículo tiene frenos hidráulicos que se ajustan automáticamente durante su uso normal.

Si se pierde la asistencia hidráulica, se puede frenar el vehículo pero será necesario pisar el pedal con una fuerza mayor a la normal. Además la distancia para frenar el vehículo será mayor que la normal.

ADVERTENCIA

No continúe conduciendo en rueda libre cuando el motor se apaga, encuentre un lugar seguro donde estacionar:

Es peligroso continuar conduciendo en rueda libre cuando el motor se apaga. Será más difícil frenar y el freno hidráulico se podría vaciar si bombea el freno. Por esta razón será necesario disponer de más distancia de frenado o incluso se podría sufrir un accidente.

Haga el cambio a una velocidad menor cuando descienda una cuesta prolongada:

Conducir con el pie en el pedal del freno o pisando el pedal continuamente durante distancias prolongadas es peligroso. Esto hace que los frenos se sobrecalienten, resultando en distancias de frenado mayores o incluso la falla total de los frenos. Lo cual puede resultar en la pérdida del control del vehículo y un accidente grave. Se debe evitar conducir pisando el pedal del freno.

Seque los frenos que se humedecen conduciendo lentamente el vehículo, liberando el pedal del acelerador y aplicando ligeramente los frenos varias veces hasta que el rendimiento de los frenos vuelva a la normalidad:

Conducir con los frenos mojados es peligroso. La distancia de frenado aumenta o el vehículo se puede ir hacia un lado al frenar lo cual resultará en un accidente grave. Frenar ligeramente indicará si los frenos se vieron afectados.

PRECAUCIÓN

- No conduzca con su pie apoyado sobre el pedal de embrague o pedal de frenos, o mantenga pisando el pedal de embrague innecesariamente. De lo contrario resultará en lo siguiente:
 - Las piezas del embrague y los frenos se desgastarán más rápidamente.
 - Los frenos se sobrecalentarán y se afectará adversamente el rendimiento de los frenos.
- Pise siempre el pedal de frenos con el pie derecho. Aplicar los frenos con el pie izquierdo que está desacostumbrado puede reducir el tiempo de reacción ante una situación de emergencia resultando en el funcionamiento insuficiente de los frenos.

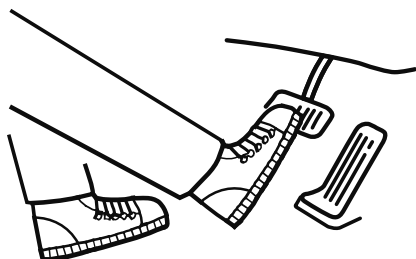

- Use calzado apropiado para conducir de manera de evitar que su pie haga contacto con el pedal de frenos al pisar el pedal del acelerador.

▼ Freno de estacionamiento eléctrico (EPB)

El EPB aplica el freno de estacionamiento usando un motor eléctrico. Cuando se aplica el EPB, el indicador del interruptor del EPB se ilumina.

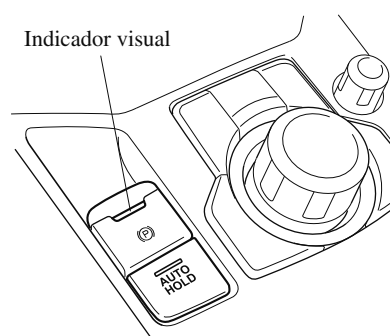

ADVERTENCIA

No conduzca el vehículo con el EPB aplicado:

Si se conduce el vehículo con el freno de estacionamiento aplicado, los componentes del freno podrían generar calor y el sistema de frenos podría no funcionar, provocando un accidente. Antes de conducir, libere el EPB y verifique que el indicador del EPB esté apagado.

NOTA

- No se podrá aplicar o liberar el EPB si la batería del vehículo está descargada.
- Si se aplica y libera repetidamente el EPB, podría dejar de funcionar para evitar que se sobrecaliente el motor. Si ocurriera eso, espere aprox. 1 minuto antes de usar otra vez el interruptor del EPB.
- Se escuchará un sonido de funcionamiento al aplicar o liberar el EPB, sin embargo, esto no indica un funcionamiento incorrecto.
- Si el EPB no se usa durante periodos de tiempo prolongados, se realiza una inspección automática del sistema mientras el vehículo está estacionado. Se escuchará el sonido de funcionamiento, sin embargo, esto no indica un problema.
- Cuando se aplica el EPB y el encendido está en OFF, se escuchará el sonido de funcionamiento, sin embargo, esto no indica un problema.
- El pedal de freno se puede mover mientras se aplica o libera el EPB, sin embargo, esto no indica un problema.
- Si se tira del interruptor del EPB mientras se conduce el vehículo, se aplicará el EPB y se activará la advertencia sonora del EPB. Cuando se libera el interruptor, se liberará el EPB y dejará de sonar la advertencia sonora.
- Si el EPB se aplica con el encendido desconectado o en ACC, el indicador del EPB del grupo de instrumentos y el indicador en el interruptor se podrían encender durante 15 segundos.

NOTA

- Al conducir el vehículo a través de un lavadero automático, podría ser necesario desconectar el encendido con el freno de estacionamiento liberado dependiendo del tipo de lavadero automático.

Al aplicar el EPB

El EPB se puede aplicar independientemente de la posición del conmutador de arranque. Pise firmemente el pedal de freno y tire del interruptor del EPB.

El EPB se aplica y el indicador del EPB y el indicador del interruptor del EPB se iluminan.

Consulte la sección Luces de advertencia/ indicadores en la página 4-54.

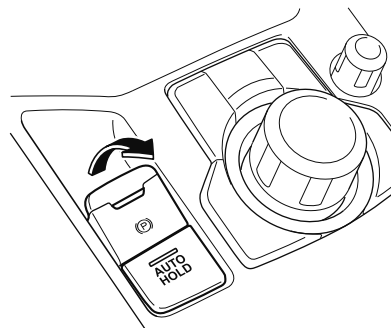

Al liberar el EPB

El EPB se puede liberar mientras el conmutador de arranque se encuentra en ON o el motor está funcionando. Cuando se libera el EPB, el indicador del EPB y el indicador del interruptor del EPB se apagan.

Al conducir

Frenos

Liberación manual del EPB

Pise firmemente el pedal de freno y presione hacia abajo el EPB.

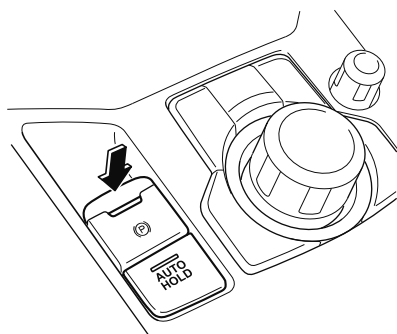

Pise firmemente el pedal de freno y presione el EPB.

Si se presiona el interruptor del EPB sin pisar el pedal de freno, el visualizador o el indicador del grupo de instrumentos notifica al conductor que no se ha pisado el freno.

(Grupo de instrumentos tipo A)

Se muestra un mensaje en el visualizador multinformación en el grupo de instrumentos.

Consulte la sección Mensaje indicado en la exhibición multinformación en la página 7-66.

(Grupo de instrumentos tipo B)

Se enciende el indicador (verde) de demanda de operación del pedal de freno en el grupo de instrumentos.

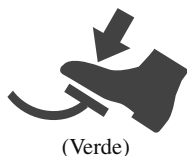

(Verde)

Liberación automática del EPB

Si el pedal del acelerador se pisa con el EPB aplicado y se cumplen todas las demás condiciones, el freno de estacionamiento se libera automáticamente.

- El motor está funcionando.
- La puerta del conductor está cerrada.
- El cinturón de seguridad del conductor está abrochado.

(Transmisión manual)

- La palanca de cambio se encuentra en una posición diferente de punto muerto.
- El pedal del embrague se pisa a la mitad

(Transmisión automática)

- La palanca selectora se encuentra en la posición D, M o R

NOTA

Si algo como el pie del conductor hace contacto con el pedal del acelerador con el motor funcionando y el EPB está aplicado, se puede liberar automáticamente el freno de mano. Si no tiene la intención de conducir inmediatamente, cambie la palanca de cambios (transmisión manual) a la posición de punto muerto o cambie la palanca selectora (transmisión automática) a la posición P o N.

▼ Luces de advertencia

La advertencia se enciende cuando el sistema tiene un malfuncionamiento. Consulte la sección Indicación de advertencia/Advertencia en la página 4-55.

▼ Indicador de desgaste de pastillas de freno

Cuando se desgastan las pastillas de freno de disco, los indicadores de desgaste incorporados entran en contacto con las placas de disco. Esto produce un chirrido que le avisa al conductor que debe cambiar las pastillas de freno.

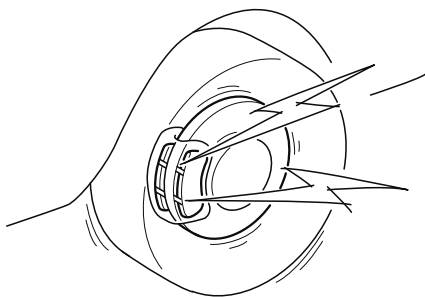

Cuando escuche este ruido, consulte a un técnico experto, le recomendamos un técnico autorizado Mazda tan pronto como sea posible.

ADVERTENCIA

***No conduzca con almohadillas de discos gastadas:
Conducir con las pastillas de freno desgastadas es peligroso. Los frenos pueden fallar y provocar un accidente serio. Lo antes posible tan pronto como comience a escuchar el chirrido del indicador de desgaste de almohadilla de freno consulte a un técnico experto, le recomendamos un técnico autorizado Mazda.***

▼ Frenado asistido

Durante el frenado en caso de emergencia cuando es necesario pisar el pedal de freno con más fuerza, el sistema de frenado asistido le brinda asistencia al frenado de manera de mejorar el rendimiento de frenado.

Cuando pisa el pedal de freno con fuerza o lo pisa a más rápidamente, los frenos se aplican firmemente.

NOTA

- Cuando pisa el pedal de freno con fuerza o lo pisa a más rápidamente, el pedal se sentirá suave pero los frenos se aplicarán firmemente. Este es un efecto normal del frenado asistido y no indica ningún malfuncionamiento.
- Cuando el pedal de freno se pisa con fuerza o se pisa más rápidamente, podría escuchar un ruido de funcionamiento del motor/bomba. Este es un efecto normal del frenado asistido y no indica ningún malfuncionamiento.
- El equipo de frenado asistido no reemplaza la funcionalidad del sistema de frenos principal del vehículo.

Al conducir

Frenos

AUTOHOLD

La función AUTOHOLD mantiene parado el vehículo de forma automática, incluso si retira el pie del pedal del freno. El mejor momento para utilizar esta función es cuando esté parado en un atasco o en un semáforo. Los frenos se liberarán automáticamente cuando empiece a conducir de nuevo (soltando el pedal del embrague al engranar una marcha (transmisión manual) o pisando el pedal del acelerador (transmisión automática)).

⚠ ADVERTENCIA

No se fie completamente de la función AUTOHOLD:

La función AUTOHOLD se ha diseñado únicamente para ayudar al funcionamiento del freno cuando el vehículo está detenido. No accionar los frenos y fiarse únicamente de la función AUTOHOLD es algo peligroso y puede provocar un accidente inesperado si el vehículo se mueve de forma repentina. Accione los frenos adecuadamente en función de las condiciones de la calzada y del entorno.

No retire el pie del pedal del freno con el vehículo detenido en una pendiente acusada. Dado que existe la posibilidad de que el vehículo no se mantenga parado mediante la función AUTOHOLD, el vehículo se podría mover de forma inesperada y provocar un accidente.

No utilice la función AUTOHOLD sobre calzadas resbaladizas, como calzadas con hielo o nieve, ni en caminos sin pavimentar.

Incluso en el caso de que el vehículo se mantenga parado mediante la función AUTOHOLD, el vehículo se podría mover de forma inesperada y provocar un accidente. Accione el pedal del acelerador, los frenos o el volante según corresponda en cada caso.

Pise inmediatamente el pedal del freno en los siguientes casos:

Dado que la función AUTOHOLD se puede cancelar de forma forzada, el vehículo se podría mover de forma inesperada y provocar un accidente.

- ***La advertencia de la solicitud de funcionamiento del pedal del freno (rojo) parpadea y la advertencia sonora se activan al mismo tiempo.***



(Rojo)

- ***Se muestra el mensaje [Mantenimiento de frenos no disponible, pise el freno para mantener la posición] en el visualizador multiinformación y la advertencia sonora se activa al mismo tiempo.***

Aplique siempre el freno de estacionamiento eléctrico (EPB) al estacionar el vehículo.

De no hacerlo, en situaciones de riesgo, el vehículo se podría mover de forma inesperada y provocar un accidente. Al estacionar el vehículo, coloque la palanca selectora en la posición P (vehículo con transmisión automática) y aplique el freno de estacionamiento eléctrico (EPB).

Al conducir

Frenos

⚠ PRECAUCIÓN

Si deja de accionar el pedal del acelerador antes de que el vehículo empiece a moverse, se podría reducir la fuerza de retención del vehículo en la posición de parado. Pise con fuerza el pedal del freno o el pedal del acelerador para acelerar el vehículo.

NOTA

- En las siguientes condiciones, se está produciendo un problema con la función AUTOHOLD. Haga que un técnico experto inspeccione su vehículo, le recomendamos acudir a un técnico autorizado Mazda tan pronto como sea posible.
- La advertencia de solicitud de funcionamiento del pedal del freno (rojo) del tablero de instrumentos parpadea y la advertencia sonora se activan durante unos cinco segundos mientras la función AUTOHOLD está en funcionamiento o al pulsar el interruptor AUTOHOLD.
- Aparece un mensaje en el visualizador multiinformación y se activa una advertencia sonora durante unos cinco segundos la función AUTOHOLD está en funcionamiento o al pulsar el interruptor AUTOHOLD.
- Si el conmutador de encendido está en la posición OFF mientras la función AUTOHOLD aún está en funcionamiento, el freno de estacionamiento eléctrico (EPB) se aplica automáticamente y la palanca de cambio pasa a la posición R.
- **(Vehículo con transmisión automática)**
La función AUTOHOLD se cancela cuando la palanca de cambio se cambia a R con el vehículo en un lugar plano, o en una pendiente mirando hacia arriba (como se muestra abajo).

← : Conducción en marcha atrás (palanca selectora en la posición R)

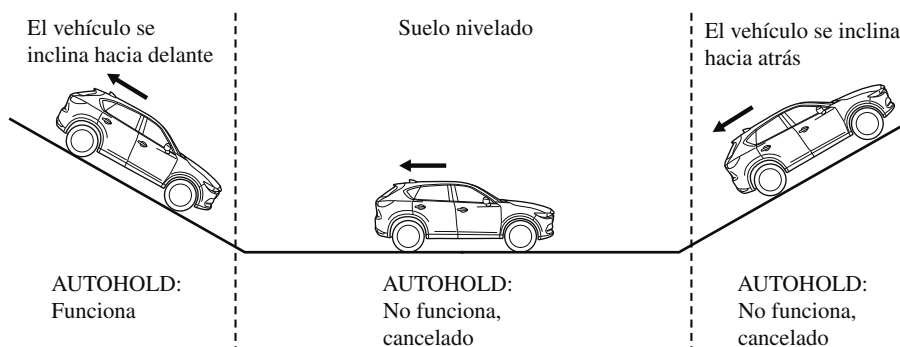

4-108

▼ **El sistema AUTOHOLD está activado**

Pulse el interruptor AUTOHOLD y el indicador de espera del sistema AUTOHOLD se encenderá, y la función AUTOHOLD se activará.

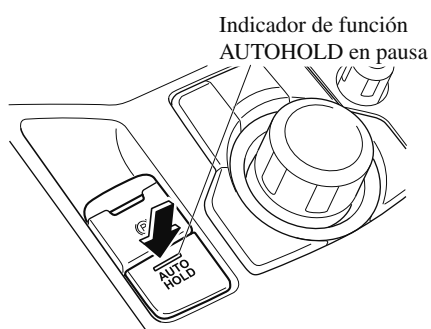

NOTA

Cuando se cumplan todas las condiciones indicadas a continuación, el indicador de espera del sistema AUTOHOLD se encenderá al pulsar el interruptor AUTOHOLD y la función AUTOHOLD se activará.

- El conmutador de arranque está en la posición ON (el motor se pone en marcha o se detiene mediante el sistema i-stop).
- El cinturón de seguridad del conductor está abrochado.
- La puerta del conductor está cerrada.
- No hay ningún problema con la función AUTOHOLD.

Para accionar la función AUTOHOLD y accionar los frenos

1. Pise el pedal de freno y detenga completamente su vehículo.
2. El indicador de función AUTOHOLD activa del tablero de instrumentos se enciende y los frenos quedan accionados.

HOLD

3. El vehículo se mantiene en su posición parada incluso después de soltar el pedal del freno.

NOTA

Cuando se cumplen todas las condiciones indicadas a continuación, la función AUTOHOLD se activa y se accionan los frenos.

- El conmutador de arranque está en la posición ON (el motor se pone en marcha o se detiene mediante el sistema i-stop).
- El vehículo está parado.
- Se ha pisado el pedal de freno.
- El indicador de la función AUTOHOLD activa se enciende.
- No se ha pisado el pedal del acelerador.
- El cinturón de seguridad del conductor está abrochado.
- La puerta del conductor está cerrada.
- No hay ningún problema con la función AUTOHOLD.
- Se ha liberado el freno de estacionamiento eléctrico (EPB).
- No hay ningún problema en el freno de estacionamiento eléctrico (EPB).

- **(Vehículo con transmisión automática)**

La palanca selectora está en una posición que no es R o el vehículo se inclina hacia delante con la palanca selectora en la posición R.

Para liberar la función AUTOHOLD e iniciar la conducción del vehículo

Si realiza cualquiera de las siguientes acciones para reanudar la conducción del vehículo, los frenos se liberarán automáticamente y el indicador de función AUTOHOLD activa se apagará.

- **(Vehículo con transmisión manual)**
Empieza a soltar el pedal del embrague con la palanca de cambio en una posición que no es la de punto muerto.
- **(Vehículo con transmisión automática)**
 - Se ha pisado el pedal del acelerador.
 - El vehículo se inclina hacia atrás o la palanca selectora se coloca en la posición R en un suelo plano.

NOTA

- Si se tira del freno de estacionamiento eléctrico (EPB) mientras la función AUTOHOLD está en uso, la función AUTOHOLD quedará liberada y el freno de estacionamiento eléctrico (EPB) se aplica. Además, si se libera el freno de estacionamiento eléctrico (EPB) en estas condiciones, la función AUTOHOLD se activará para accionar los frenos.
- En las siguientes circunstancias, el freno de estacionamiento eléctrico (EPB) se aplica automáticamente y la función AUTOHOLD queda liberada. La función AUTOHOLD se vuelve a activar cuando se restablecen las condiciones anteriores a su liberación.
 - Se desabrocha el cinturón de seguridad del conductor.
 - La puerta del conductor está abierta.
- Cuando hayan pasado unos diez minutos o más desde el inicio del uso de la función AUTOHOLD, se aplicará el freno de estacionamiento eléctrico (EPB). Dado que la función AUTOHOLD se restablece al liberar el freno de estacionamiento eléctrico (EPB), el accionamiento de los frenos de la función AUTOHOLD también se reanuda.

▼ **El sistema AUTOHOLD está desactivado**

Se conduce el vehículo

Pulse el interruptor AUTOHOLD para desactivar la función AUTOHOLD (el indicador de espera de la función AUTOHOLD se apaga).

Se mantiene el accionamiento de los frenos

Pise el pedal del freno y pulse el interruptor AUTOHOLD para desactivar la función AUTOHOLD (el indicador de espera de la función AUTOHOLD y el indicador de la función AUTOHOLD activa del tablero de instrumentos se apagan).

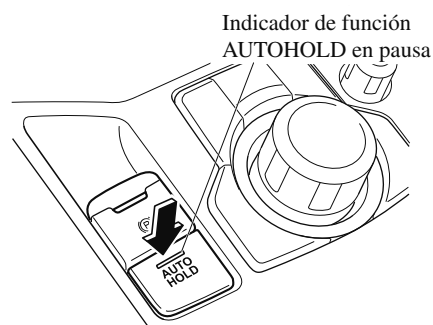

Al conducir

Frenos

NOTA

- **(Sin visualizador multinformación)**

Si se pulsa el interruptor AUTOHOLD sin pisar el pedal del freno con la función AUTOHOLD en funcionamiento (indicador de la función AUTOHOLD activa encendido), el indicador de solicitud de funcionamiento del pedal del freno (verde) del tablero de instrumentos se enciende para notificar al conductor que es necesario pisar el pedal del freno.



(Verde)

- **(Con visualizador multinformación)**

Si se pulsa el interruptor AUTOHOLD sin pisar el pedal del freno con la función AUTOHOLD en Funcionamiento (indicador de la función AUTOHOLD activa encendido en el tablero de instrumentos) se mostrará el mensaje Pisar pedal del freno para liberar el freno de estacionamiento en el visualizador multiinformación para notificar al conductor que debe pisar el pedal del freno.

NOTA

- Si se da cualquiera de las siguientes condiciones con la función AUTOHOLD en funcionamiento (indicador de la función AUTOHOLD activa encendido), el freno de estacionamiento eléctrico (EPB) se aplica de forma automática y la función AUTOHOLD se desactiva. Para el funcionamiento del freno de estacionamiento eléctrico (EPB), consulte la sección del freno de estacionamiento eléctrico (EPB) en la página 4-102.

- El encendido se cambia a OFF.
- Hay un problema con la función AUTOHOLD.

Sistema de señales de parada de emergencia

Su Mazda está equipado con un sistema de señales de parada de emergencia que está diseñado para determinar si está pisando el pedal de frenos con más fuerza que durante una frenada normal como en una situación en que sea necesario frenar de emergencia. Si el sistema determina que está ocurriendo una situación así, hará parpadear todos los indicadores de viraje (intermitentes) rápidamente para prevenir al conductor del vehículo detrás del suyo de la situación de frenado repentino. El sistema se cancela cuando se deja de pisar el pedal de frenos o cuando el sistema determina que ya no se está pisando fuertemente el pedal basándose en la relación en la que disminuye la velocidad del vehículo.

NOTA

- Si detiene completamente su vehículo mientras todas las señales de viraje están destellando rápidamente, el destello rápido de todas las señales de viraje volverá al patrón de destello normal.
- El sistema de señal de parada de emergencia no funciona a velocidades del vehículo menores de aproximadamente 60 km/h.
- Si se pisa el pedal de freno mientras que se conduce en caminos resbalosos, el sistema de señal de parada de emergencia puede funcionar haciendo que las señales de viraje y de cambio de pista destellen.

Asistencia para arranque en pendientes (HLA)

El sistema HLA es una función que ayuda al conductor a acelerar desde la posición de parada en una pendiente. Cuando el conductor libera el pedal del freno y pisa el pedal del acelerador mientras se encuentran en una pendiente, la función impide que el vehículo ruede. La fuerza de frenado se mantiene automáticamente después de liberar el pedal del freno en una pendiente pronunciada.

Para vehículos con transmisión manual, el sistema HLA funciona en una bajada cuando la palanca de cambios está en la posición de marcha atrás (R), y en una subida cuando la palanca de cambios está en una posición diferente de marcha atrás (R).

Para vehículos con transmisión automática, el sistema HLA funciona en una bajada cuando la palanca selectora está en la posición de marcha atrás (R), y en una subida cuando la palanca selectora está en una posición de marcha hacia adelante.

ADVERTENCIA

No confíe completamente en el sistema HLA:

El sistema HLA es un dispositivo auxiliar para acelerar al arrancar en una pendiente. El sistema funcionará solamente durante aproximadamente dos segundos y por lo tanto, confiar sólo en el sistema, al acelerar desde la posición de parada es peligroso debido a que el vehículo se puede mover (rodar) inesperadamente y causar un accidente.

El vehículo puede rodar dependiendo de la carga del vehículo o si está remolcando algo. Además, para vehículos con transmisión manual, el vehículo puede rodar dependiendo de como se acciona el pedal del embrague o el pedal del acelerador.

Confirme siempre la seguridad alrededor del vehículo antes de comenzar a conducir el vehículo.

NOTA

- El sistema HLA podría no funcionar en una pendiente suave. Además, el gradiente de la pendiente en el que funcionará el sistema cambia dependiendo de la carga del vehículo.
- El sistema HLA no funciona cuando se ha aplicado el freno de mano, se ha parado el vehículo completamente o se suelta el pedal del embrague.
- Mientras el sistema HLA está funcionando, el pedal de freno podría sentirse duro y vibrar, sin embargo, esto no indica un funcionamiento incorrecto.
- El sistema HLA no funciona mientras el indicador TCS/DSC está encendido.
Consulte la sección Luces de advertencia/indicadores en la página 4-54.
- El sistema HLA no se desconecta incluso si se pulsa el interruptor TCS OFF para desconectar el TCS.
- **(Transmisión automática)**
A pesar de que el sistema HLA no funciona durante la parada en ralentí, la función de prevención de vuelcos funciona para evitar que el vehículo ruede.

Sistema antibloqueo de frenos (ABS)

La unidad de control del ABS analiza continuamente la velocidad de cada rueda. Si una de las ruedas da la impresión de bloquearse, el ABS automáticamente suelta y vuelve a poner el freno para dicha rueda.

El conductor puede escuchar una vibración en el sistema de frenos y una suave vibración en el pedal de freno. Este es un sistema ABS de funcionamiento normal. Continúe pisando el pedal de freno sin bombear los frenos.

La advertencia se enciende cuando el sistema tiene un malfuncionamiento. Consulte la sección Indicación de advertencia/Advertencia en la página 4-55.

ADVERTENCIA

No se crea que el ABS constituye una excusa para no conducir bien: El ABS no es una solución para la conducción peligrosa o descuidada; si se conduce a velocidades excesivas o si no se deja una distancia prudencial con respecto al vehículo que está delante suyo, conduciendo sobre el hielo o la nieve, y cuando se produce un acuaplaneo (porque la fricción de los neumáticos disminuye por el agua del camino). De igual forma puede sufrir un accidente.

NOTA

- Las distancias para el frenado serán más largas en superficies flojas, (por ejemplo, en la nieve o pedregullo), que están asentadas sobre una superficie dura. Un vehículo con un sistema de frenos normal puede frenar en menos tiempo en estas condiciones porque los neumáticos crean un montículo durante el patinaje.
- El sonido del ABS funcionando puede ser escuchado al arrancar el motor o inmediatamente después de arrancar el motor, sin embargo, no indica un malfuncionamiento.

Al conducir

ABS/TCS/DSC

Sistema de control de tracción (TCS)

El sistema de control de tracción (TCS) mejora la tracción y la seguridad controlando el par del motor y el frenado. Cuando el TCS detecta que una de las ruedas patina, baja el par del motor y acciona los frenos para evitar la pérdida de tracción.

Esto significa que sobre una superficie resbalosa, el motor se ajusta automáticamente para brindar la mejor potencia a las ruedas evitando que patinen y pierdan tracción.

La advertencia se enciende cuando el sistema tiene un malfuncionamiento. Consulte la sección Indicación de advertencia/Advertencia en la página 4-55.

ADVERTENCIA

No deje de conducir prudentemente aunque su vehículo esté equipado con el sistema de control de tracción (TCS): El sistema de control de tracción (TCS) no puede compensar la conducción imprudente y maniobras peligrosas, la velocidad excesiva, conducir muy cerca del vehículo que va adelante o el acuaplaneo (la reducción de la fricción de las ruedas y el contacto con el camino debidos a la presencia de agua en la superficie del camino). De igual forma puede sufrir un accidente.

Use neumáticos para nieve o cadenas para nieve cuando los caminos estén cubiertos de hielo y/o nieve: Conducir sin dispositivos de tracción apropiados sobre caminos cubiertos de nieve y/o hielo es peligroso. El sistema de control de tracción (TCS) solo no puede proveerle de la tracción adecuada y aún con este sistema pueden ocurrir accidentes.

NOTA

Para desactivar el TCS, oprima el interruptor TCS OFF (página 4-117).

4-116

▼ Indicador TCS/DSC



Este indicador permanece encendido durante algunos segundos cuando el encendido se gira a ON. Si el TCS o DSC está funcionando, el indicador destellará.

Si la luz permanece encendida, el TCS, DSC o el sistema de frenado asistido podrían tener un problema y podrían no funcionar correctamente. Lleve su vehículo a un técnico experto, le recomendamos un técnico autorizado Mazda.

NOTA

- Además de que destelle el indicador, se sentirá un tirón suave proveniente del motor. Esto indica que el TCS/DSC funciona correctamente.
- En superficies resbalosas, como nieve fresca, será imposible alcanzar altas rpm con el TCS activado.

▼ Indicador TCS OFF

TCS OFF

Este indicador permanece encendido durante algunos segundos cuando el encendido se gira a ON.

También se enciende cuando se oprime el interruptor TCS OFF y se desconecta el TCS.

Consulte la sección Interruptor TCS OFF en la página 4-117.

Si la luz permanece encendida y el TCS no está apagado, lleve su vehículo a un técnico experto, le recomendamos un técnico autorizado Mazda. El DSC puede tener un funcionamiento incorrecto.

▼ Interruptor TCS OFF

Pulse el interruptor TCS OFF para desconectar el TCS. El indicador TCS OFF en el grupo de instrumentos se encenderá.

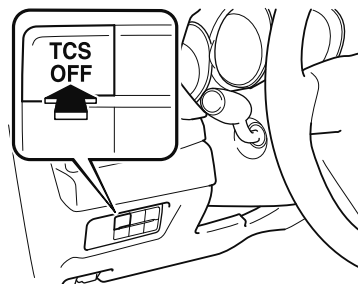

Pulse otra vez el interruptor para volver a encender el TCS. El indicador TCS OFF se apagará.

Al conducir

ABS/TCS/DSC

NOTA

- Cuando el TCS está conectado e intenta sacar el vehículo cuando está atrapado, o al conducirlo a través de nieve recién caída, el TCS (parte del DSC) se activará. Pisando el acelerador no se aumentará la fuerza del motor y será difícil sentir el vehículo. Cuando esto suceda, desconecte el TCS.
- Si el TCS está desconectado cuando apaga el motor, se conectará automáticamente cuando el encendido se cambia a ON.
- Dejando el TCS conectado se logrará la mejor tracción posible.
- Si el interruptor TCS OFF se mantiene oprimido durante 10 segundos o más, la función de detección de malfuncionamiento del interruptor TCS OFF funcionará y el sistema TCS se activará automáticamente. El indicador TCS OFF se apagará mientras el sistema TCS no esté funcionando.

Control de estabilidad dinámica (DSC)

El Control dinámico de estabilidad (DSC) controla automáticamente el frenado y el par del motor junto con los sistemas como el ABS y TCS para controlar el deslizamiento lateral al conducir sobre superficies resbalosas, o durante maniobras repentinas o evasivas, mejorando la seguridad del vehículo.

Consulte el ABS (página 4-115) y TCS (página 4-116).

El DSC funciona a velocidades mayores de 20 km/h.

La advertencia se enciende cuando el sistema tiene un malfuncionamiento. Consulte la sección Indicación de advertencia/Advertencia en la página 4-55.

ADVERTENCIA

No se confíe en el control de estabilidad dinámica como un sustituto de la conducción segura:

El control de estabilidad dinámica (DSC) no puede compensar la conducción irresponsable e insegura, la velocidad excesiva, el seguir a otro vehículo bien cerca, y el acuaplaneo (la reducción de la fricción del neumático y el contacto con el pavimento debido al agua sobre la superficie del camino). De igual forma puede sufrir un accidente.

 **PRECAUCIÓN**

- El DSC podría no funcionar correctamente a menos que se cumpla lo siguiente:
 - Use neumáticos del tamaño correcto especificado para su Mazda en las cuatro ruedas.
 - Use neumáticos del mismo fabricante, marca y patrón de diseño en las cuatro ruedas.
 - No mezcle neumáticos usados.
- El DSC podría no funcionar correctamente cuando se usan cadenas para nieve o el neumático de repuesto temporario está instalado debido a que el diámetro de los neumáticos cambia.

▼ **Indicador TCS/DSC**



Este indicador permanece encendido durante algunos segundos cuando el encendido se gira a ON. Si el TCS o DSC está funcionando, el indicador destellará.

Si la luz permanece encendida, el TCS, DSC o el sistema de frenado asistido podrían tener un problema y podrían no funcionar correctamente. Lleve su vehículo a un técnico experto, le recomendamos un técnico autorizado Mazda.

Al conducir

Monitor de economía de combustible

Monitor de economía de combustible*

Para vehículos con audio tipo B, el estado de control, el consumo de combustible, y la efectividad*¹ cambian y se pueden exhibir usando cada ícono en la exhibición. Además, después de completar un viaje, la eficiencia de energía total al día se exhibe en la pantalla de finalización cuando se enciende la exhibición de finalización.

1. Seleccione el ícono  en la pantalla inicial para mostrar la pantalla de aplicaciones.
2. Seleccione el "Ahorro de Combustible".
3. Use el interruptor de comando o toque la pantalla y exhiba el menú.

NOTA

Cuando se exhiba el menú tocando la pantalla, la exhibición se esconderá automáticamente después de 6 segundos.

4. Seleccione el ícono en el menú y realice la operación. Cada ícono funciona de la siguiente manera:

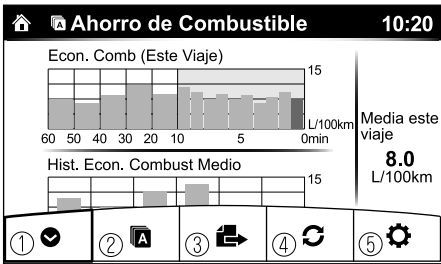
Indicación en la pantalla	Estado de control
	① Oculta la visualización del menú.
	② Muestra la pantalla de aplicaciones.
	③ Cambia el monitor de ahorro de combustible entre estado de control, consumo de combustible y efectividad* ¹ .
	④ Repone los datos de ahorro de combustible.
	⑤ Muestra la siguiente pantalla de ajuste. <ul style="list-style-type: none">• Exhibición de finalización de conexión/desconexión• Conexión/desconexión para función que sincroniza la reposición de los datos de ahorro de combustible con el cuentakilómetros parcial (Trayecto A) (Solo grupo de instrumentos tipo B)

*1 Con función i-stop.

NOTA

La pantalla del monitor de ahorro de combustible después que el encendido se cambia de ON a OFF cambia a la pantalla del monitor de ahorro de combustible original cuando se vuelve a conectar el encendido.

4-120 *Algunos modelos.

Monitor de economía de combustible

▼ Exhibición de consumo de combustible

Se exhibe la información respecto a la economía de combustible.

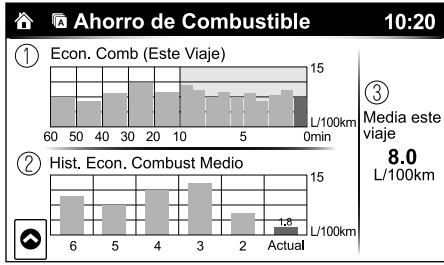
Indicación en la pantalla	Estado de control
	<p>① Muestra el consumo de combustible durante los últimos 60 minutos.</p> <ul style="list-style-type: none"> • Exhibe la economía de combustible cada minuto durante los últimos 1 a 10 minutos. • Exhibe la economía de combustible cada 10 minutos durante los últimos 10 a 60 minutos. <p>② Muestra el promedio de consumo de combustible de las últimas 5 reposiciones y después de la reposición actual.</p> <p>③ Calcula el consumo de combustible promedio cada minuto después que se comienza a viajar en el vehículo, y la muestra.</p>

NOTA

- Los datos de consumo de combustible se pueden reponer realizando las siguientes operaciones:
 - Oprima el interruptor de reposición desde la pantalla de menú.
 - Cuando la función que sincroniza el monitor de consumo de combustible y el contador de trayecto están activados, reponga Trip A del contador de trayecto.
 - Borre la información de consumo de combustible promedio exhibida en la computadora de abordaje.
- Después de reponer los datos de economía de combustible, se muestra "--" mientras se calcula el consumo de combustible.

Al conducir

Monitor de economía de combustible

▼ Exhibición de estado de control (Con función i-stop)

Se muestra el estado de funcionamiento de i-stop.

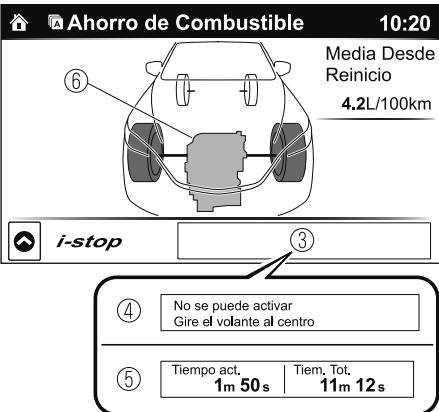
Indicación en la pantalla	Estado de control
	<p>① Muestra el estado de respuesta para ver si está disponible la función i-stop.</p> <p>② Muestra el estado de respuesta de la función i-stop del lado del vehículo (motor, batería y acondicionador de aire) usando iconos de colores. El color azul indica que la función i-stop está pronta para funcionar, y el color gris indica que la función no está pronta.</p>
	<p>③ Muestra el estado de la función i-stop mientras el vehículo está parado.</p> <p>④ Indica las operaciones que debe realizar el conductor para usar la función i-stop mientras no está funcionando.</p> <p>⑤ Muestra la cantidad actual de tiempo que la función i-stop ha estado funcionando y la cantidad de tiempo acumulado que ha estado funcionando.</p> <p>⑥ El estado de funcionamiento de la función i-stop se indica mediante el color del área del motor. El color es azul durante el funcionamiento de la función i-stop, y es gris cuando no está funcionando.</p>

Monitor de economía de combustible

▼ Exhibición de efectividad (Con función i-stop)

Se exhibe el rendimiento actual para toda la eficiencia energética.

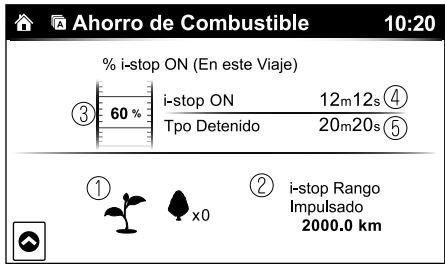
Indicación en la pantalla	Estado de control
 <p>The screenshot shows the 'Ahorro de Combustible' screen with a home icon, a clock showing 10:20, and a gauge for '% i-stop ON (En este Viaje)' at 60%. Below the gauge, it lists 'i-stop ON 12m12s' and 'Tpo Detenido 20m20s'. At the bottom, there is a small tree icon with a leaf, a leaf icon with 'x0', and a text box that says 'i-stop Rangó Impulsado 2000.0 km'. Numbered callouts 1 through 5 point to specific elements on the screen.</p>	<p>① El gráfico de la hoja crece de acuerdo a la cantidad de emisiones de CO₂ reducidas por efecto del sistema. La cantidad total acumulativa de crecimiento de la hoja se indica en términos del número de gráficos de árboles.</p>
	<p>② Muestra la distancia de conducción total que se puede ampliar usando la función i-stop.</p>
	<p>③ Muestra el porcentaje de tiempo que el vehículo ha parado por el funcionamiento de la función i-stop en el total de tiempo que el vehículo ha estado parado.</p>
	<p>④ Muestra la cantidad de tiempo que se ha usado la función i-stop.</p>
	<p>⑤ Muestra la cantidad total de tiempo que el vehículo ha estado parado.</p>

▼ Exhibición de pantalla de finalización

Si la visualización final en el monitor de ahorro de combustible está encendida cuando el encendido se cambia de ON a OFF, se muestra la eficiencia de energía actual (con la función i-stop) o la información respecto al ahorro de combustible (sin la función i-stop).

Al conducir

Selección de marcha

Selección de marcha*

La selección de marcha es un sistema que cambia el modo de conducción del vehículo. Cuando se selecciona el modo deportivo, se mejora la respuesta del vehículo al uso el acelerador. Esto le brinda una aceleración rápida adicional que puede ser necesaria para realizar maniobras con seguridad como cambiar de carril, entrar en carreteras o pasar a otros vehículos.

PRECAUCIÓN

No use el modo deportivo al conducir en caminos resbalosos como caminos húmedos o cubiertos de nieve. Podría causar patinadas de los neumáticos.

NOTA

- Cuando se haya seleccionado el modo deportivo, el motor funcionará a mayores velocidades y el consumo de combustible aumentará. Mazda recomienda que cancele el modo deportivo cuando conduce normalmente.
- El modo de conducción no se puede cambiar en las siguientes condiciones:
 - Cuando el ABS/TCS/DSC está funcionando
 - El sistema de visualización del sistema de control de cruceo de radar de Mazda con la función Stop & Go (MRCC con función Stop & Go) / sistema/control de cruceo del sistema de control cruceo de radar de Mazda está funcionando.
 - Se gira el volante abruptamente

Selección de marcha

▼ Interruptor de selección de marcha

Pulse el interruptor de selección de avance ("SPORT") para seleccionar el modo deportivo.

Tire del interruptor de selección de marcha atrás ("—") para cancelar el modo deportivo.

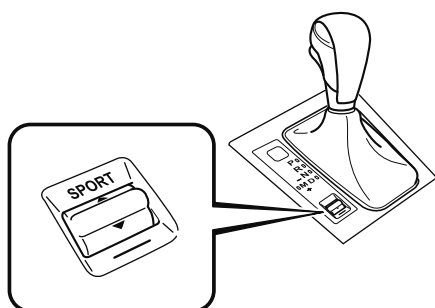

NOTA

- Cuando se desconecta el encendido, se cancela el modo deportivo.
- Dependiendo de las condiciones de marcha cuando se selecciona el modo deportivo, el vehículo podría bajar una marcha o acelerar ligeramente.

▼ Indicación de modo de selección

Cuando se selecciona el modo deportivo, la indicación de modo seleccionado se enciende en el tablero de instrumentos.

SPORT

NOTA

Si la selección de conducción no se puede cambiar al modo de deportivo, la indicación de modo seleccionado parpadeará para notificar esta situación al conductor.

Al conducir

i-ACTIV AWD

Funcionamiento i-ACTIV AWD*

La 4WD permite la conducción en caminos cubiertos de nieve o hielo, arena o barro, así como en subidas pronunciadas y otras superficies resbalosas.

Un malfuncionamiento del sistema o en las condiciones de funcionamiento se indica mediante una advertencia.

Consulte la sección Indicación de advertencia/Advertencia en la página 4-55.

ADVERTENCIA

Nunca haga girar libremente una rueda que está levantada del suelo: Es peligroso cuando una rueda gira libremente al estar levantada del suelo debido a que el vehículo se ha quedado atascado o en pozo. El conjunto de la transmisión se podría dañar seriamente lo que puede provocar un accidente o incluso sobrecalentamiento, pérdidas de aceite y un incendio.

▼ Conducción con la 4WD

Este vehículo no ha sido diseñado con el propósito de conducir en todo terreno o rallys. No intente conducir sobre superficies desparejas o rocosas, o a través de arroyos.

A pesar de que este vehículo está equipado con 4WD, la aceleración, la dirección y el frenado debe ser realizado de la misma manera que con un vehículo sin 4WD, teniendo cuidado en conducir con seguridad.

▼ Neumáticos y cadenas para neumáticos

La condición de los neumáticos es muy importante para el desempeño del vehículo. Además, para evitar efectos adversos en la conducción, tenga en cuenta lo siguiente:

Neumáticos

- Al cambiar los neumáticos, siempre cambie los neumáticos delantero y trasero a la misma vez.
- Todos los neumáticos deben ser del mismo tamaño, fabricante, marca y diseño. Tenga mucho cuidado cuando use neumáticos para nieve u otro tipo de neumáticos para nieve.
- No mezcle neumáticos usados con neumáticos nuevos.
- Inspeccione la presión de aire de los neumáticos en los intervalos especificados y ajuste a la presión especificada.

NOTA

Verifique la etiqueta de presión de aire instalada en el bastidor de la puerta del conductor por la presión correcta de aire de los neumáticos.

- Asegúrese de equipar el vehículo con las ruedas genuinas del tamaño especificado, en todas las ruedas. Con 4WD, el sistema se calibra para todas las cuatro ruedas de las mismas medidas.

4-126 *Algunos modelos.

Cadenas para nieve

- Instale cadenas para neumáticos en los neumáticos delanteros.
- No use cadenas para nieve en las ruedas traseras.
- No conduzca el vehículo más rápido de 30 km/h con las cadenas para neumáticos instaladas.
- No conduzca el vehículo con cadenas para neumáticos en condiciones en que no haya nieve ni hielo.

▼ Remolque

Si fuera necesario, haga remolcar el vehículo con las cuatro ruedas completamente levantadas del suelo. Consulte la sección Descripción del remolque en la página 7-44.

Al conducir

Dirección asistida

Dirección asistida

- La dirección asistida sólo funciona cuando el motor está funcionando. Si el motor está apagado o si el sistema de la dirección asistida no funciona, todavía podrá seguir controlando la dirección pero será necesario hacerlo con más fuerza.
Si la dirección se sintiera más dura de lo normal cuando conduce normalmente o vibra la dirección, consulte con un técnico experto, le recomendamos un técnico autorizado Mazda.
- La indicación de advertencia/luz de advertencia le avisa al conductor de anomalías en el sistema y de las condiciones de funcionamiento. Además, el zumbador también se podría activar dependiendo de la anomalía en el sistema o condición del funcionamiento.
Consulte la sección Indicación de advertencia/Advertencia en la página 4-55.
Consulte la sección Zumbador de advertencia de la dirección hidráulica en la página 7-74.

PRECAUCIÓN

No se debe girar el volante de la dirección completamente hacia la derecha o hacia la izquierda durante más de cinco segundos seguidos con el motor en marcha en vacío. Esto podría dañar el sistema de la dirección asistida.

i-ACTIVSENSE

i-ACTIVSENSE es un término colectivo que cubre una serie de sistemas de seguridad avanzados y de soporte del conductor que hacen uso de una cámara de detección delantera (FSC) y los sensores de radar. Estos sistemas consisten de sistemas de seguridad activos y de seguridad pre-choque.

Estos sistemas fueron diseñados para asistir al conductor a conducir con seguridad reduciendo el esfuerzo del conductor y ayudándole a evitar choques o reducir sus consecuencias. Sin embargo, debido a que cada sistema tiene sus limitaciones, conduzca siempre cuidadosamente y no confíe sólo en estos sistemas.

▼ Tecnología de seguridad activa

La tecnología de seguridad activa permite la conducción con seguridad ayudando al conductor a reconocer los peligros potenciales y evitar accidentes.

Sistemas de apoyo a la atención del conductor

Visibilidad nocturna

Sistema autorregulable de luces delanteras (AFS).....	4-133
Faros LED adaptativos (ALH).....	4-137
Sistema de control de luces de carretera (HBC).....	4-134

Detección del lado izquierdo/derecho y trasero

Sistema de aviso de cambio de carril (LDWS).....	4-199
Control de puntos ciegos (BSM).....	4-140

Reconocimiento de señal en la calzada

Sistema de reconocimiento de señales de tránsito (TSR).....	4-147
---	-------

Reconocimiento de distancia entre vehículos

Sistema de apoyo de reconocimiento de la distancia (DRSS).....	4-155
--	-------

Detección de cansancio de conductor

Alerta de atención de conductor (DAA).....	4-160
--	-------

Detección de obstrucción trasera cuando deja un espacio de estacionamiento

Alerta trasera de velocidad del tráfico (RCTA).....	4-163
---	-------

Al conducir

i-ACTIVSENSE

Sistemas de soporte del conductor

Distancia entre vehículos

Sistema de control de velocidad del radar de Mazda (MRCC)	4-168
Control de cruceo de radar de Mazda y de la función Stop & Go (MRCC con función Stop & Go)	4-182

Abandono de carril

Sistema de asistencia de mantención en carril (LAS).....	4-199
--	-------

Control de velocidad

Limitador ajustable de la velocidad (ASL).....	4-212
--	-------

▼ Tecnología de seguridad pre-choque

La tecnología de seguridad pre-choque fue diseñada para asistir al conductor para prevenir los choques o reducir la severidad de las situaciones cuando no se pueden evitar.

Reducción de daños de choque en rangos de baja velocidad del vehículo

Conduciendo hacia adelante

Sistema de ayuda inteligente para el frenado en la ciudad [Avance] (SCBS F)	4-226
Soporte de freno de ciudad inteligente avanzado (Advanced SCBS).....	4-221

Conducción marcha atrás

Sistema de ayuda inteligente para el frenado en la ciudad [Marcha atrás] (SCBS R).....	4-231
--	-------

Reducción de daños de choques en rangos de velocidad medios/altos

Sistema de ayuda inteligente para el frenado (SBS).....	4-237
---	-------

▼ Cámara y sensores

Cámara de detección delantera (FSC)

La cámara de detección delantera (FSC) detecta las indicaciones de carril y reconoce los faros, luces de cola y luces de la ciudad durante la conducción nocturna. Además, también detecta el vehículo precedentes, peatones u obstrucciones. Los siguientes sistemas también usan la cámara sensora hacia adelante (FSC).

- Sistema de control de luces de carretera (HBC)
- Faros LED adaptativos (ALH)
- Alerta de atención de conductor (DAA)
- Sistema de asistencia de mantenimiento en carril (LAS) y sistema de advertencia de abandono de carril (LDWS)
- Sistema de reconocimiento de señales de tránsito (TSR)
- Soporte de freno de ciudad inteligente avanzado (Advanced SCBS)
- Sistema de ayuda inteligente para el frenado en la ciudad [Avance] (SCBS F)
- Sistema de ayuda inteligente para el frenado (SBS)
- Control de crucero de radar de Mazda y de la función Stop & Go (MRCC con función Stop & Go)

La cámara sensora hacia adelante (FSC) está instalada en la parte de arriba del parabrisas cerca del espejo retrovisor.

Consulte la sección Cámara sensora hacia adelante (FSC) en la página 4-240.

Sensor de radar (delantero)

El sensor de radar (delantero) funciona detectando las ondas de radio enviadas por el radar al ser reflejadas por un vehículo situado delante del suyo. Los siguientes sistemas también usan el sensor de radar (parte delantera).

- Control de crucero de radar de Mazda y de la función Stop & Go (MRCC con función Stop & Go)
- Sistema de control de velocidad del radar de Mazda (MRCC)
- Sistema de apoyo de reconocimiento de la distancia (DRSS)
- Sistema de ayuda inteligente para el frenado (SBS)

El sensor de radar (delantero) está montado detrás de la rejilla delantera.

Consulte la sección Sensor de radar (Delantero) en la página 4-247.

Al conducir

i-ACTIVSENSE

Sensores de radar (traseros)

Los sensores de radar (traseros) funcionan detectando las ondas de radio enviadas por el radar al ser reflejadas por un vehículo que se acerca por detrás o una obstrucción. Los siguientes sistemas también usan los sensores de radar (parte trasera).

- Control de puntos ciegos (BSM)
- Alerta trasera de velocidad del tráfico (RCTA)

Los sensores de radar (parte trasera) están instalados dentro del parachoques trasero, uno del lado izquierdo y otro del lado derecho.

Consulte la sección Sensores de radar (Traseros) en la página 4-250.

Sensores ultrasónico (traseros)

Los sensores ultrasónicos (traseros) funcionan detectando las ondas ultrasónicas reflejadas por las obstrucciones en la parte de atrás enviados por los sensores ultrasónicos. Los siguientes sistemas también usan los sensores ultrasónicos (traseros).

- Sistema de ayuda inteligente para el frenado en la ciudad [Marcha atrás] (SCBS R)

Los sensores ultrasónicos (traseros) son montados en el paragolpes trasero.

Consulte la sección Sensores ultrasónicos (Traseros) en la página 4-252.

Sistema autorregulable de luces delanteras (AFS)*

El sistema autorregulable de luces delanteras (AFS) ajusta automáticamente los faros a la izquierda o derecha junto con el funcionamiento del volante después que los faros se hayan encendido.

NOTA

- Los faros no ciegan a los conductores que se aproximan en la dirección opuesta sin importar a qué lado de la carretera deba conducir su vehículo (por la derecha o por la izquierda). Por lo tanto, no será necesario ajustar el eje óptico de los faros cuando pase temporalmente a conducir por el lado opuesto de la carretera (por la derecha o por la izquierda).
- La función de sistema de iluminación delantero adaptable (AFS) se puede activar/desactivar usando la función de personalización. Consulte la sección Características de personalización en la página 9-13.

Al conducir

i-ACTIVSENSE

Sistema de control de luces de carretera (HBC)*

El HBC determina las condiciones en la parte delantera del vehículo mientras conduce en la oscuridad usando la cámara de detección delantera (FSC) para cambiar automáticamente los faros entre las luces de carretera y las luces de cruce.

Consulte la sección Luces de advertencia/indicadores en la página 4-54.

Mientras conduce el vehículo a una velocidad de aproximadamente 30 km/h o más, los faros cambian a luces de carretera cuando no hay vehículos delante suyo o aproximándose en la dirección opuesta.

El sistema cambia los faros a luces de cruce cuando ocurre una de las siguientes cosas:

- El sistema detecta un vehículo o los faros/luces de un vehículo que se aproxima en dirección opuesta.
- Se conduce el vehículo por caminos alumbrados a lo largo por luces o en calles bien iluminadas de ciudades y pueblos.
- Se conduce el vehículo a menos de aproximadamente 20 km/h.

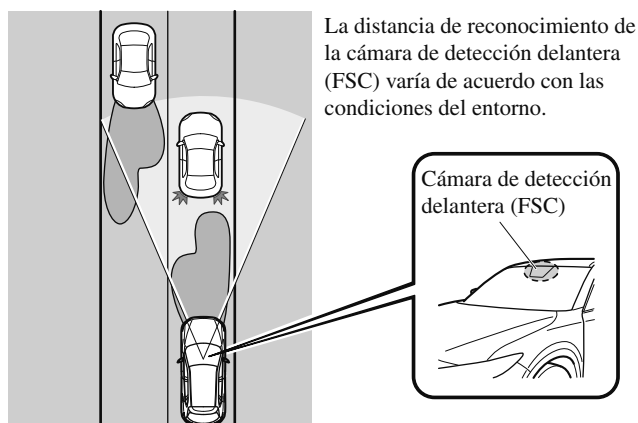

La advertencia se enciende cuando el sistema tiene un malfuncionamiento.

Consulte la sección Indicación de advertencia/Advertencia en la página 4-55.

⚠ PRECAUCIÓN

- No ajuste la altura del vehículo, modifique los faros, o desmonte la cámara, de lo contrario el sistema podría funcionar normalmente.
- No confíe excesivamente en el HBC y conduzca el vehículo mientras presta suficiente atención a la seguridad. Si fuera necesario cambie manualmente los faros entre luces de carretera y luces de cruce.

4-134 *Algunos modelos.

NOTA

La sincronización con la que el sistema cambia las luces de los faros en las siguientes condiciones. Si el sistema no cambia las luces de los faros adecuadamente, cambia manualmente entre las luces de carretera y las luces de cruce de acuerdo a la visibilidad, así como las condiciones del camino y el tránsito.

- Cuando haya fuentes de luz en el área como iluminación pública, carteles iluminados y señales de tránsito.
- Cuando hayan objetos reflectivos alrededor del área como placas y señales reflectivas.
- Cuando la visibilidad se reduce durante la lluvia, nieve y niebla.
- Al conducir en caminos con curvas cerradas u en zonas con ondulaciones.
- Cuando los faros/luces traseras de los vehículos delante del suyo o en dirección opuesta están atenuados o apagados.
- Cuando no hay suficiente oscuridad como al amanecer o atardecer.
- Cuando el compartimiento para equipajes está cargado con objetos pesados o los asientos traseros están ocupados.
- Cuando la visibilidad está reducida debido a que un vehículo delante del suyo tira agua desde su neumáticos a su parabrisas.

Al conducir

i-ACTIVSENSE

▼ Para utilizar el sistema

El HBC funciona para cambiar los faros automáticamente entre luces de carretera y luces de cruce después que se cambia el conmutador de arranque a ON y el interruptor de faros se encuentra en la posición AUTO y la posición de luces de carretera.

El HBC determina que está oscuro basándose en el brillo del área circundante. Al mismo tiempo, se enciende el indicador del HBC (verde) en el grupo de instrumentos.



El HBC determina que está oscuro basándose en el brillo del área circundante.

NOTA

- Cuando la velocidad del vehículo es de aproximadamente 30 km/h o más, los faros cambian automáticamente a luces de carretera cuando no hay vehículos delante o aproximándose en la dirección opuesta. Cuando la velocidad del vehículo es menor de aproximadamente 20 km/h, el HBC cambia los faros a luces de cruce.
- Las luces de cruce no cambiarán a las luces de carretera cuando da una curva.
- El funcionamiento del HBC se puede desactivar. Consulte la sección Características de personalización en la página 9-13.

▼ Cambio manual

Cambio a luces de cruce

Mueva la palanca a la posición de luces de cruce.

El indicador del HBC (verde) se apaga.

Cambio a luces de carretera

Gire el interruptor de faros a la posición

☰D.

El indicador de HBC (verde) se apaga y el

☰D se ilumina.

Faros LED adaptativos (ALH)*

El ALH es un sistema que usa la cámara de detección delantera (FSC) para determinar la situación de un vehículo delantero suyo o un vehículo acercándose en la dirección opuesta mientras conduce de noche para conectar automáticamente el rango de iluminación de los faros, el área iluminada o el brillo de iluminación.

Consulte la sección Cámara sensora hacia adelante (FSC) en la página 4-240.

El sistema ALH se controla entre las luces de cruce y las de carretera tal como sigue para asegurar la visibilidad del conductor sin deslumbrar a un vehículo situado delante o un vehículo que se aproxima en dirección opuesta.

Luz de carretera sin deslumbramiento

Esta función atenúa solamente cuando la luz de carretera ilumina el vehículo delante del suyo.

Las luces de carretera se atenuarán al conducir aproximadamente a 40 km/h o más rápido.

Cuando la velocidad del vehículo sea inferior a aproximadamente 30 km/h, las luces cambiarán a luces de cruce.

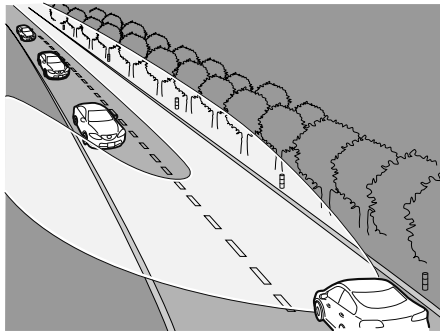

NOTA

El indicador de luces de carretera se enciende mientras las luces de carretera están encendidas.

*Algunos modelos. **4-137**

Al conducir

i-ACTIVSENSE

Luz de cruce de amplio alcance

Esta función extiende el rango de iluminación de la luz emitida por las luces de cruce mientras se conduce a una velocidad de menos de aproximadamente 40 km/h.

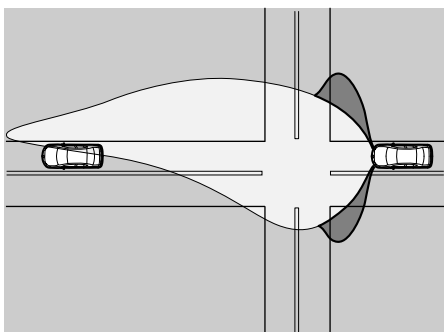

Modo de autopista

Esta función cambia el ángulo de iluminación de la luz emitida por los faros hacia arriba al conducir en autopistas.

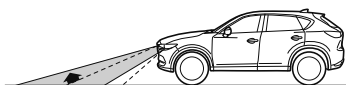

La distancia en la que el sistema ALH puede detectar objetos varía dependiendo de las condiciones circundantes.

⚠ PRECAUCIÓN

- No modifique la suspensión o los faros, ni retire la cámara. De lo contrario, el sistema ALH podría no funcionar normalmente.
- No confíe excesivamente en el ALH y conduzca el vehículo mientras presta suficiente atención a la seguridad. Si fuera necesario cambie manualmente los faros entre luces de carretera y luces de cruce.

NOTA

En las siguientes condiciones, el sistema ALH podría no funcionar normalmente. Cambie manualmente entre luces de carretera y de cruce de acuerdo a la visibilidad, y las condiciones del camino y tránsito.

- Cuando haya otras fuentes de luz en el área como iluminación pública, carteles iluminados y señales de tránsito.
- Cuando hayan objetos reflectivos alrededor del área como placas y señales reflectivas.
- Cuando la visibilidad se reduce durante la lluvia, nieve y niebla.
- Al conducir en caminos con curvas cerradas u ondulaciones.
- Cuando los faros/luces traseras de los vehículos adelante o en dirección opuesta están atenuados o apagados.
- Cuando no hay suficiente oscuridad como al amanecer o atardecer.
- Cuando el compartimiento para equipajes está cargado con objetos pesados o los asientos traseros están ocupados.
- Cuando la visibilidad están reducida debido a que un vehículo adelante tira agua desde su neumáticos a su parabrisas.

▼ Para utilizar el sistema

El sistema cambia los faros a luces de carretera después de que se cambia el encendido a ON y el interruptor de faros se encuentra en la posición AUTO. Se enciende de forma simultánea el indicador ALH (verde) en el grupo de instrumentos.



El ALH determina que es de noche basándose en el brillo del área circundante. El sistema cancela el funcionamiento cuando se gira el interruptor de faros a una posición diferente de AUTO, los faros cambian manualmente a luces de cruce, o parpadean las luces de carretera.

NOTA

El sistema se puede cambiar de manera que el sistema ALH no funcione. Consulte la sección Características de personalización en la página 9-13.

▼ Cambio manual

Cambio a luces de cruce

Mueva la palanca a la posición de luces de cruce.

El indicador del ALH (verde) se apaga.

Cambio a luces de carretera

Gire el interruptor de faros a la posición

El indicador del ALH (verde) se apaga y el

Al conducir

i-ACTIVSENSE

Control de puntos ciegos (BSM)*

El BSM fue diseñado para ayudar al conductor a verificar el área de atrás del vehículo a ambos lados durante un cambio de senda notificando al conductor la presencia de vehículos que se aproximan desde atrás en un carril adyacente.

El BSM detecta los vehículos que se aproximan desde atrás mientras se desplaza en dirección hacia delante a 30 km/h o más rápido y notifica al conductor encendiendo el indicador de advertencia del BSM y mostrando la pantalla de detección de vehículos (vehículos con visualizador multinformación y visualización de conducción activa).

Si se acciona la palanca de señales de viraje para señalar un giro en la dirección en que el indicador de advertencia del BSM está encendido mientras se detecta un vehículo acercándose, el BSM notifica al conductor de un posible peligro encendiendo el indicador de advertencia del BSM y activando el sonido de advertencia y la visualización del indicador de pantalla de advertencia (vehículos con visualizador multinformación y visualización de conducción activa).

El área de detección en este sistema cubre los carriles a ambos lados del vehículo y desde la parte de atrás de las puertas delanteras hasta aproximadamente 50 m detrás del vehículo.

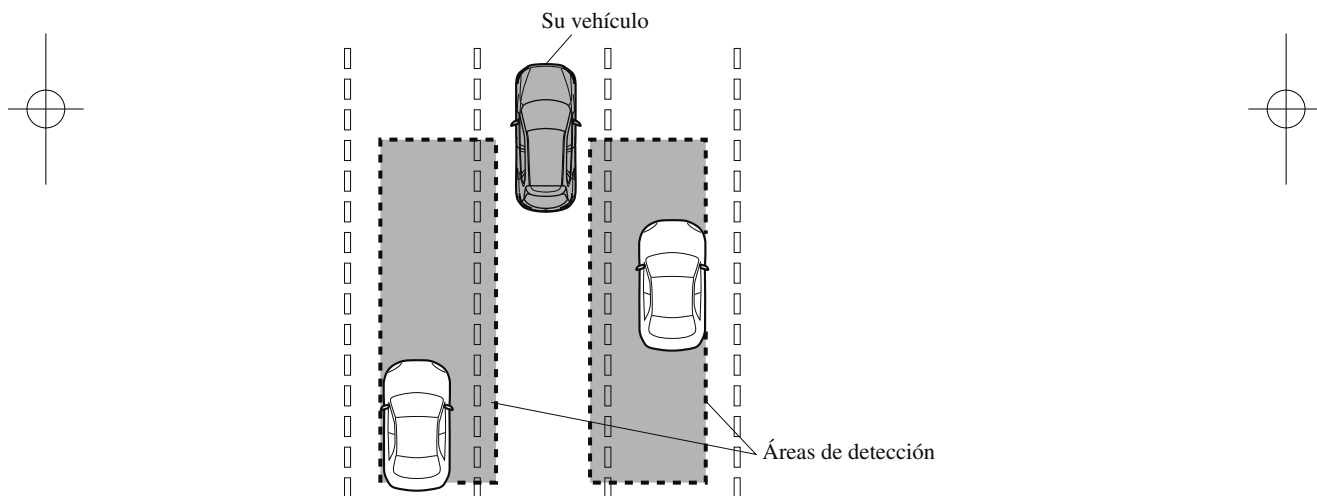

4-140 *Algunos modelos.

 **ADVERTENCIA**

Siempre verifique visualmente el área situada alrededor del vehículo antes de indicar un cambio de carril:

El sistema fue solo diseñado para ayudarle a verificar la presencia de vehículos en la parte de atrás al hacer un cambio de carril. Debido a ciertas limitaciones en el funcionamiento de este sistema, el indicador de advertencia del BSM, el sonido de advertencia y la visualización del indicador de pantalla de advertencia podría no activarse o podría demorarse incluso si hay un vehículo en un carril adyacente. Siempre es responsabilidad del conductor verificar la parte posterior del vehículo.

NOTA

- El BSM funcionará cuando se cumplan todas las siguientes condiciones:
 - El encendido está en la posición ON.
 - El indicador BSM OFF en el grupo de instrumentos se apaga.
 - La velocidad del vehículo es de aproximadamente 30 km/h o más.
- El BSM podría no funcionar correctamente en las siguientes circunstancias:
 - La velocidad del vehículo baja a menos de aproximadamente 25 km/h incluso a pesar de que el indicador del interruptor del BSM OFF está apagado.
 - La palanca de cambio (transmisión manual)/palanca selectora (transmisión automática) se mueve a marcha atrás (R) y el vehículo se está moviendo marcha atrás.
 - El radio de giro es pequeño (al hacer una curva cerrada, girar en una intersección).
- En los siguientes casos, el indicador BSM OFF se enciende y el sistema deja de funcionar. Si el indicador BSM OFF permanece encendido, haga inspeccionar el vehículo en un concesionario autorizado Mazda tan pronto como sea posible.
 - Se detecta algún problema con el sistema incluyendo los indicadores de advertencia del BSM.
 - Se ha producido una gran desviación en la posición de instalación de un sensor de radar (trasero) del vehículo.
 - Hay una gran acumulación de nieve o hielo en el parachoques trasero cerca de un sensor de radar (trasero). Retire la nieve, hielo o barro que pueda haber en el paragolpes trasero.
 - Conducir sobre calzadas cubiertas de nieve durante largos periodos.
 - La temperatura cerca de los sensores de radar (traseros) se vuelve extremadamente caliente por conducir durante largos periodos de tiempo en pendientes durante el verano.
 - El voltaje de la batería ha disminuido.

Al conducir

i-ACTIVSENSE

NOTA

- Bajo las siguientes condiciones, los sensores de radar (traseros) no pueden detectar objetos o podría resultar difícil detectarlos.
 - Un vehículo que se encuentra en el área de detección en un carril adyacente hacia atrás pero que no se está aproximando. El BSM determina la condición basada en los datos de detección del radar.
 - Un vehículo se desplaza a lo largo de su vehículo a casi la misma velocidad durante un período extenso de tiempo.
 - Vehículos que se aproximan en la dirección opuesta.
 - Un vehículo en un carril adyacente está intentando pasar a su vehículo.
 - Un vehículo se encuentra en el carril adyacente en un camino con carriles extremadamente anchos. El área de detección de los sensores de radar (traseros) se ajusta al ancho del camino de las autopistas.
- En los siguientes casos, el destello del indicador de advertencia del BSM y la activación de la advertencia sonora y el indicador de pantalla de advertencia podrían no activarse o demorarse.
 - Un vehículo cambia de carril desde dos carriles adyacentes.
 - Conduciendo en cuestas pronunciadas.
 - Cruzando la cima de una colina o un paso de montaña.
 - Cuando hay una diferencia en la altura entre su carril y el carril adyacente.
 - Directamente después de que el BSM se pueda usar al cambiar el ajuste.
- Si el ancho del camino es extremadamente angosto, se pueden detectar vehículos en dos carriles. El área de detección de los sensores de radar (traseros) se ajusta al ancho del camino de las autopistas.

NOTA

- El indicador de advertencia del BSM se puede encender y la pantalla de detección de vehículo puede mostrarse en la visualización en respuesta a objetos estacionarios (guardaríeles, túneles, paredes laterales y vehículos estacionados) en el camino o a un lado del camino.

Objetos como guardaríeles y paredes de cemento a lo largo del vehículo.

Lugares donde el ancho entre los guardaríeles o paredes de cada lado del vehículo se angosta.

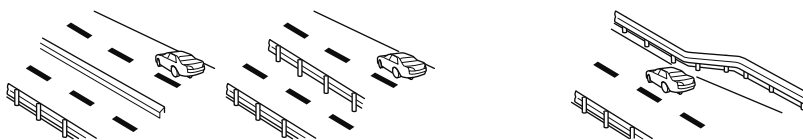

Las paredes a la entrada y salida de los túneles, curvas.



- Un indicador de advertencia del BSM o bip de advertencia se activa varias veces al girar en un cruce dentro de la ciudad.
- Desactive el BSM cuando arrastre un trailer o cuando haya un accesorio como un portabicicletas en la parte trasera del vehículo. De lo contrario las ondas de radio del radar se bloquearán haciendo que el sistema no funcione normalmente.
- En los siguientes casos, podría ser difícil ver los indicadores de advertencia del BSM encendidas/parpadeando que se encuentran en los espejos de las puertas.
 - La nieve o hielo se adhiere en los espejos de las puertas.
 - El vidrio de la puerta delantera está empañado o cubierto de nieve, escarcha o polvo.
- El sistema cambia a la función de alerta trasera de velocidad del tráfico cuando se mueve la palanca de cambio (transmisión manual) o la palanca selectora (transmisión automática) a la posición de marcha atrás (R).
Consulte la sección Alerta de tránsito cruzando atrás (RCTA) en la página 4-163.

Al conducir

i-ACTIVSENSE

▼ Indicadores de advertencia de monitoreo de punto ciego (BSM)/Advertencia sonora de monitoreo de punto ciego (BSM)

El sistema BSM o el sistema de alerta de tránsito atrás (RCTA) notifican al conductor de la presencia de vehículos en carriles adyacentes a la parte de atrás de su vehículo usando el indicador de advertencia del BSM, la advertencia sonora y el indicador de visualización (vehículos con visualizador multiinformación y visualizador de conducción activa) mientras los sistemas están activados.

Luces de advertencia del BSM

Los indicadores de advertencia del BSM se encuentran en los espejos de la puerta izquierda y derecha. Los indicadores de advertencias se encienden cuando detecta un vehículo que se aproxima desde atrás en un carril adyacente.

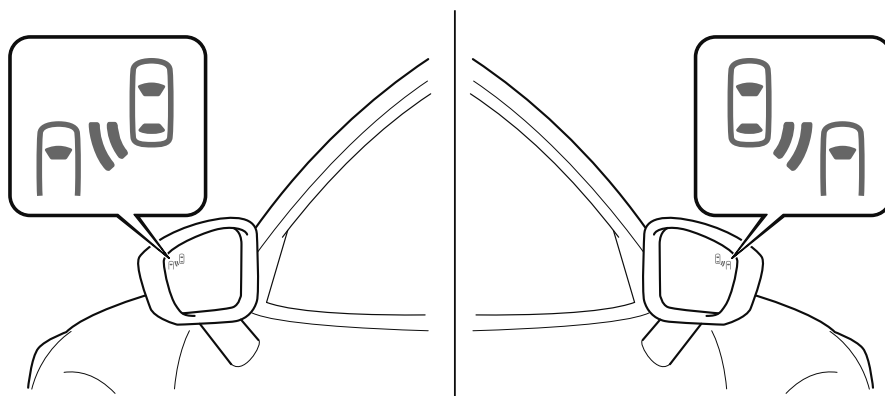

Cuando el encendido se cambia a ON, el indicador de advertencia de funcionamiento incorrecto se enciende momentáneamente y luego se apaga después de algunos segundos.

Conducción en sentido de avance (funcionamiento del BSM)

El BSM detecta a los vehículos que se acercan desde atrás y enciende los indicadores de advertencia del BSM equipados en los espejos de puertas de acuerdo con las condiciones. Además, mientras se enciende un indicador de advertencia del BSM, si la palanca de señales de viraje se acciona para señalar un giro en la dirección en que el indicador de advertencia del BSM se encuentra encendido, el indicador de advertencia del BSM parpadeará.

Conduciendo hacia atrás (Funcionamiento del sistema de alerta trasera de velocidad del tráfico (RCTA))

El sistema de alerta de tránsito atrás (RCTA) detecta los vehículos que se aproximan desde la izquierda o derecha de su vehículo y hace parpadear los indicadores de advertencia del BSM.

4-144

Función para cancelación del atenuador de iluminación

Si los indicadores de advertencia del BSM se encienden cuando las luces de posición están encendidas, el brillo de los indicadores de advertencia del BSM se atenúan.

Si los indicadores de advertencia del BSM fueran difíciles de ver debido al resplandor del brillo alrededor al conducir sobre caminos cubiertos de nieve o con niebla, pulse el botón de cancelación de atenuador para cancelar el atenuador y aumentar el brillo de los indicadores de advertencias del BSM cuando estén encendidos.

Consulte la Iluminación del panel de instrumentos en la página 4-33.

Indicador de visualización (Vehículos con visualizador multinformación y pantalla de conducción activa)

Cuando el vehículo se está moviendo hacia delante (control de puntos ciegos (BSM) funcionando) el vehículo detectado que se aproxima y la advertencia se muestran en el visualizador multinformación y en la pantalla de conducción activa.

Visualizador de datos múltiples

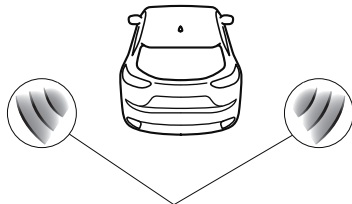

Detección e indicador de advertencia

Exhibición de conducción activa

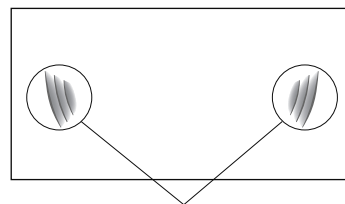

Detección e indicador de advertencia

Cuando se detecta un vehículo aproximándose la dirección detectada se exhibe con un indicador de detección (blanco). Además, si se acciona la palanca de señal de viraje para señalar un cambio de carril mientras se detecta el vehículo, la exhibición cambia el color (ámbar) del indicador de advertencia.

Advertencia sonora BSM

La advertencia sonora del BSM se activa simultáneamente con el parpadeo de un indicador de advertencia del BSM.

Al conducir

i-ACTIVSENSE

▼ Cancelación del funcionamiento del sistema de control de puntos ciegos (BSM)

El sistema BSM se puede ajustar para que no se pueda utilizar.

Consulte la sección Características de personalización en la página 9-13.

Cuando el BSM se ajusta para que no funcione, los sistemas del BSM y de alerta trasera de tránsito (RCTA) se desactivan y el indicador BSM OFF en el grupo de instrumentos se enciende.



NOTA

Cuando el conmutador de arranque está en la posición OFF, se mantiene el estado del sistema antes de desconectarlo. Por ejemplo, si el encendido se cambia a OFF mientras los sistemas de BSM y alerta trasera de tránsito (RCTA) están activados, los sistemas de BSM y alerta trasera de tránsito (RCTA) permanecerán activados la próxima vez que se cambie el encendido a ON.

Sistema de reconocimiento de señales de tránsito (TSR)*

El TSR ayuda a evitar que el conductor pase por alto las señales de tránsito, y ofrece ayuda a la conducción segura mostrando las señales de tránsito en la pantalla de conducción activa que son reconocidas por la cámara de detección delantera (FSC) o que se graban en el sistema de navegación mientras conduce el vehículo.

El TSR muestra las señales de límite de velocidad (incluidas las señales auxiliares), no entrar, y adelantamiento prohibido (tipo parabrisas)

Si la velocidad del vehículo excede la señal de límite de velocidad indicada en la visualización de conducción activa mientras se conduce el vehículo, el sistema notifica al conductor usando la indicación en la visualización de conducción activa y un sonido de advertencia.

NOTA

- El TSR no está disponible en algunos países o regiones. Para más información respecto a los países o regiones, consulte a un técnico experto, le recomendamos un técnico autorizado Mazda.
- El TSR funciona solo si se inserta la tarjeta SD del sistema de navegación (original Mazda) en la ranura de tarjeta SD. Consulte a un técnico experto, le recomendamos un técnico autorizado de Mazda para obtener más información.

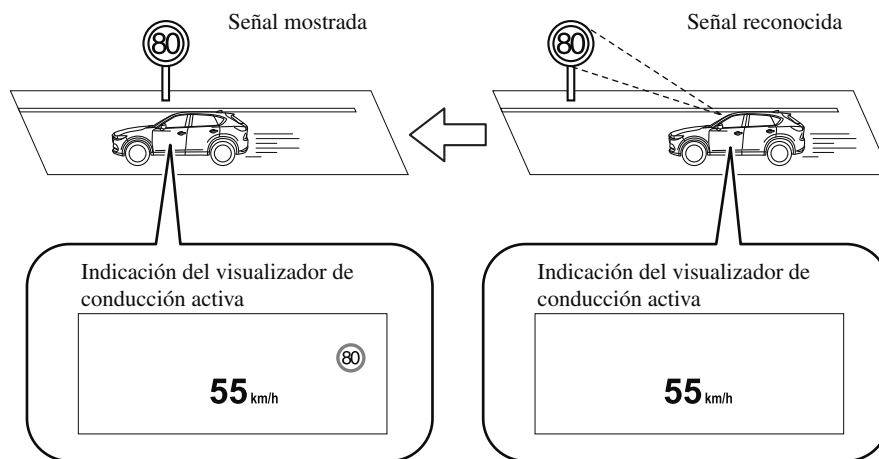

*Algunos modelos. **4-147**

Al conducir

i-ACTIVSENSE

ADVERTENCIA

Siempre verifique visualmente al conducir las señales de tránsito.

El TSR ayuda a evitar que el conductor pase por alto las señales de tránsito y ofrece ayuda a la conducción segura. Dependiendo de las condiciones del tiempo o problemas con las señales de tránsito, una señal de tránsito podría no ser reconocida o se puede mostrar una señal de tránsito diferente de la señal de tránsito actual. Siempre es responsabilidad del conductor verificar las señales de tránsito reales. De lo contrario, se podría producir un accidente.

NOTA

- El TSR no funciona si hay un funcionamiento incorrecto en la cámara de detección delantera (FSC).
- En las siguientes condiciones, el TSR podría no funcionar normalmente.
 - Se refleja en el parabrisas un objeto ubicado en el panel de instrumentos y es tomado por la cámara.
 - Se carga equipaje pesado en el compartimiento para equipajes o los asientos traseros y el vehículo está inclinado.
 - Los neumáticos no tienen la presión de aire especificada.
 - Se han equipado neumáticos diferentes a los neumáticos estándar.
 - El vehículo se conduce en una rampa y el área a su alrededor, o desde un área de descanso o un peaje en una autopista.
 - Cuando el brillo de alrededor cambia súbitamente como al entrar o salir de un túnel
 - La iluminación de los faros es débil debido a la suciedad o a que el eje óptico está desviado.
 - El parabrisas está sucio o empañado.
 - El parabrisas y la cámara están empañados (gotas de agua).
 - Se ilumina con una luz fuerte la parte delantera del vehículo (como una luz trasera o luz de carretera de los vehículos que se acercan).
 - El vehículo está dando una curva cerrada.
 - Luz fuerte se refleja en el camino.
 - Una señal de tránsito está en una posición que la hace difícil de reflejar la luz desde los faros del vehículo, como cuando se conduce el vehículo durante la noche o en un túnel.
 - El vehículo se conduce bajo condiciones de mal tiempo como lluvia, niebla o nieve.
 - Los datos de mapas almacenados para el sistema de navegación no están actualizados.
 - Una señal de tránsito está oscurecida por barro o nieve.
 - Una señal de tránsito está tapada por árboles o un vehículo.
 - Una señal de tránsito está parcialmente a la sombra.
 - Una señal de tránsito está doblada o torcida.
 - Una señal de tránsito está demasiado baja o demasiado alta.
 - Una señal de tránsito está demasiado brillante u oscura (incluyendo señales de tránsito electrónicas).
 - Una señal de tránsito es demasiado grande o demasiado pequeña.
 - Se está leyendo un objeto similar a una señal de tránsito (como otra señal de tránsito u otras señales que se parecen).
- El TSR no funciona si la visualización de conducción activa se ajusta como sin visualización.
- El TSR se puede ajustar para que no se pueda utilizar.
Consulte la sección Características de personalización en la página 9-13.

Al conducir

i-ACTIVSENSE

▼ Indicación de exhibición de señal de tránsito

Las señales de tránsito siguientes se exhiben en la exhibición de conducción activa.

Señales de límite de velocidad (incluyendo señales auxiliares)

Señales de limitación de velocidad



Señal auxiliar (ejemplo)

Si la cámara de detección delantera (FSC) no puede clasificar correctamente una señal auxiliar (como restricciones de horas, restricciones de giro, final de sección), se mostrará la siguiente pantalla.

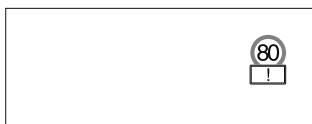

Señal de límite de velocidad con mal tiempo

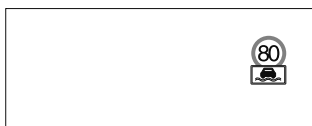

Señales de no entrar



Señal de prohibido el paso (tipo parabrisas)



El TSR puede mostrar una señal de adelantamiento prohibido y una señal de límite de velocidad al mismo tiempo.



Si la cámara de detección delantera (FSC) no puede reconocer correctamente una señal de tránsito mientras se conduce el vehículo, se muestra la siguiente pantalla.



NOTA

Señales de límite de velocidad (incluyendo señales auxiliares)

- Cuando la velocidad del vehículo es de aproximadamente 1 km/h o más, la señal de límite de velocidad se muestra cuando se cumple una de las siguientes condiciones.
 - La cámara de detección delantera (FSC) reconoce una señal de límite de velocidad como una señal para su vehículo y el vehículo la pasa.
 - Se lee la señal de límite de velocidad almacenada en el sistema de navegación (si la cámara de detección delantera (FSC) no reconoce una señal de límite de velocidad).
- Las señales de límite de velocidad con mal tiempo se muestran cuando se cumple una de las siguientes condiciones.
 - La velocidad del vehículo es de aproximadamente 1 km/h o más.
 - La cámara de detección delantera (FSC) reconoce una señal de límite de velocidad con mal tiempo como una señal para su vehículo y el vehículo la pasa.
 - La señal de límite de velocidad con mal tiempo es menor que la señal de límite de velocidad mostrada actualmente.
 - Se usan los limpiaparabrisas.

NOTA

- En los siguientes casos, la visualización de la señal de límite de velocidad se interrumpe.
 - La cámara de detección delantera (FSC) reconoce la señal de límite de velocidad y se conduce el vehículo una cierta distancia después de pasar la señal.
 - Cada sensor determina que el vehículo ha cambiado de dirección de viaje. (La visualización de una señal de límite de velocidad no se detiene incluso si el vehículo cambia de carril mientras se muestra una señal auxiliar "ZONE".)
 - La cámara de detección delantera (FSC) reconoce una señal de límite de velocidad nueva que es diferente de la anterior (muestra la señal de límite de velocidad nueva).
 - La señal de límite de velocidad almacenada en el sistema de navegación no se lee durante un determinado período de tiempo (si la cámara de detección delantera (FSC) no reconoce una señal de límite de velocidad, se muestra la señal de límite de velocidad almacenada en el sistema de navegación).
 - La velocidad del vehículo excede la señal de límite de velocidad mostrada en 30 km/h o más después de que transcurra un cierto periodo de tiempo desde que se mostró la señal de límite de velocidad. (Excepto cuando hay información para la señal de límite de velocidad en el sistema de navegación)

Señales de no entrar

- Se muestra una señal de no entrar cuando se cumplen todas las siguientes condiciones.
 - La velocidad del vehículo es de aproximadamente 80 km/h o menos.
 - La cámara de detección delantera (FSC) reconoce una señal de no entrar como una señal para su vehículo y el vehículo la pasa.
 - La cámara de detección delantera (FSC) reconoce la señal de no entrar y ha transcurrido un cierto periodo desde que el vehículo ha pasado la señal.

Señal de prohibido el paso (tipo parabrisas)

- Se muestra una señal de adelantamiento prohibido cuando se cumplen todas las siguientes condiciones.
 - La velocidad del vehículo es de aproximadamente 1 km/h o más.
 - La cámara de detección delantera (FSC) reconoce una señal de adelantamiento prohibido como una señal para su vehículo y el vehículo la pasa.
- En los siguientes casos, se interrumpirá la visualización de la señal de adelantamiento prohibido.
 - La cámara de detección delantera (FSC) reconoce la señal de adelantamiento prohibido y usted conduce el vehículo durante una cierta distancia después de pasar la señal.
 - Ha cambiado de carril para el vehículo.

▼ Advertencia de velocidad excesiva

Si la velocidad del vehículo supera la velocidad de la señal de límite de velocidad mostrada en el visualizador de conducción activa, el área situada alrededor de la señal parpadeará tres veces en ámbar y se emitirá una advertencia sonora tres veces al mismo tiempo.

Si la velocidad del vehículo sigue excediendo la velocidad de la señal de limitación de velocidad visualizada, la indicación deja de parpadear y permanece iluminada. Verifique las condiciones alrededor y ajuste la velocidad del vehículo a la velocidad legal realizando una operación apropiada como pisar el pedal de freno.

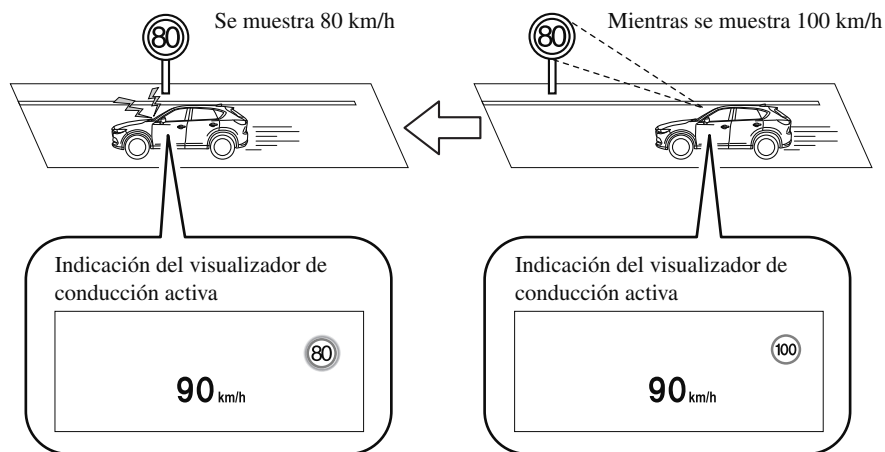

La advertencia de velocidad excesiva está inicialmente desactivada. Si desea activar la advertencia de velocidad excesiva, cambie el ajuste en las características de personalización. Además, el patrón de advertencia y el tiempo de activación de la advertencia difieren en función de los ajustes.

Consulte la sección Características de personalización en la página 9-13.

Patrón de advertencia

- Desactivado: La advertencia de velocidad excesiva no está activada.
- Visual: El área situada alrededor de la señal de límite de velocidad mostrada en el visualizador parpadea tres veces en ámbar, y si la velocidad del vehículo continúa excediendo la señal de límite de velocidad mostrada, la indicación deja de parpadear y permanece encendida.
- Audio y Visual: El área situada alrededor de la señal de límite de velocidad mostrada en el visualizador parpadea tres veces en ámbar y se emite una advertencia sonora tres veces al mismo tiempo. Si la velocidad del vehículo sigue excediendo la velocidad de la señal de limitación de velocidad visualizada, la indicación deja de parpadear y permanece iluminada.

Al conducir

i-ACTIVSENSE

Tiempo de activación de la advertencia

- + 0: Si la velocidad del vehículo supera la velocidad de la señal de limitación de velocidad visualizada, se activará la advertencia de velocidad excesiva.
- + 5: Si la velocidad del vehículo supera la velocidad de la señal de limitación de velocidad visualizada en 5 km/h, se activará la advertencia de velocidad excesiva.
- + 10: Si la velocidad del vehículo supera la velocidad de la señal de limitación de velocidad visualizada en 10 km/h, se activará la advertencia de velocidad excesiva.

NOTA

- En los siguientes casos, la advertencia de velocidad excesiva deja de funcionar.
 - La velocidad del vehículo es menor de la velocidad de la señal de límite de velocidad mostrada. (Si el tiempo de activación para la advertencia de velocidad excesiva se cambia en las características de personalización, la advertencia de velocidad excesiva deja de funcionar cuando la velocidad del vehículo es inferior a la velocidad del vehículo modificada.
 - Una indicación de la señal de límite de velocidad se ha actualizado y la velocidad del vehículo es inferior a la indicación actualizada.
 - La visualización de la señal de límite de velocidad se detiene.
- La indicación de advertencia se muestra al mismo tiempo que se activa el sonido de advertencia de velocidad excesiva si la velocidad del vehículo excede la velocidad indicada en la señal de límite de velocidad.
Consulte la sección La advertencia sonora está activada en la página 7-70.
- El TSR puede reconocer una señal de límite de velocidad con una señal auxiliar y mostrarla, pero no puede determinar la indicación en una señal auxiliar (como restricciones de horas, restricciones de giro, final de sección). Por lo tanto, la advertencia de velocidad excesiva se activa cuando la velocidad del vehículo excede la señal de límite de velocidad exhibida incluso si las condiciones indicadas en la señal auxiliar no se aplican al vehículo.
- Si la cámara de detección delantera (FSC) reconoce de forma errónea la señal de límite de velocidad real a una velocidad inferior, la alarma de velocidad excesiva se activa incluso si el vehículo se conduce a la velocidad legal.

Sistema de apoyo de reconocimiento de la distancia (DRSS)*

El DRSS mide la distancia entre su vehículo y un vehículo delante usando un sensor de radar (delantero) mientras la velocidad del vehículo es aproximadamente 30 km/h o mayor, y si su vehículo se acerca a un vehículo delante más cerca que lo apropiado para mantener distancia entre los vehículos de acuerdo a la velocidad del vehículo, se mostrará una notificación en la exhibición de conducción activa para advertirle que mantenga una distancia segura del vehículo situado delante del suyo.

ADVERTENCIA

***No confíe completamente en el DRSS y siempre conduzca cuidadosamente:
El DRSS le brinda consejos para la conducción con seguridad y notifica al conductor de la distancia recomendada y segura a mantener con el vehículo situado delante. La habilidad para detectar un vehículo delante del suyo está limitada al tipo de vehículo, las condiciones meteorológicas y las condiciones del tránsito. Por lo tanto, si no se usan correctamente los pedales del acelerador y los frenos podría resultar en un accidente. Verifique siempre la seguridad en la zona de alrededor y pise el pedal del freno o pedal del acelerador mientras mantiene una distancia segura de los vehículos precedentes o los vehículos que se acercan.***

NOTA

- El DRSS funciona cuando se cumplen todas las siguientes condiciones:
 - El encendido está en la posición ON.
 - El DRSS está activado.
 - La palanca selectora se encuentra en una posición diferente de marcha atrás (R).
 - La velocidad del vehículo es de 30 km/h o más.
- Los objetos que han activado el sistema son vehículos de 4 ruedas.
- El DRSS también podría funcionar en presencia de motocicletas y bicicletas.
- El DRSS no funcionará normalmente en las siguientes condiciones:
 - El control de estabilidad dinámica (DSC) tiene un malfuncionamiento.
 - El vehículo delante suyo viaja a extremadamente lenta velocidad.
- El sistema no funcionará con los siguientes objetos:
 - Vehículos que se aproximan en la dirección opuesta.
 - Objetos estacionarios (vehículos estacionados, obstrucciones)

*Algunos modelos. **4-155**

Al conducir

i-ACTIVSENSE

▼ Indicación en la pantalla

El estado de funcionamiento del DRSS se indica en el visualizador de conducción activa o en el visualizador multiinformación. Respecto a los malfuncionamientos, verifique las condiciones del vehículo o hágalo inspeccionar por un técnico experto, le recomendamos un técnico autorizado Mazda, de acuerdo con el contenido del mensaje exhibido. Consulte la sección Luces de advertencia/indicadores en la página 4-54.

NOTA

- Cuando se desconecta el encendido, se mantiene el estado de funcionamiento anterior a que el sistema se desconectara. Por ejemplo, si el encendido está desconectado cuando el DRSS está funcionando, el sistema funcionará la próxima vez que se cambie el encendido a ON.
- El DRSS se puede conectar/desconectar y se puede cambiar la sensibilidad del sistema. Consulte la sección Características de personalización en la página 9-13.

Visualizador de conducción activa (tipo parabrisas)

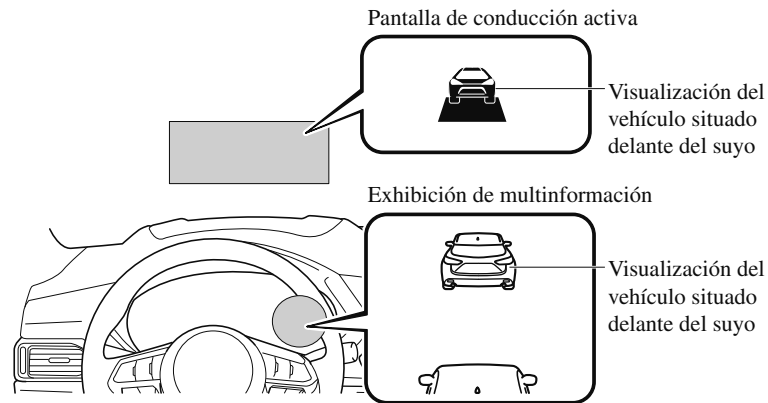



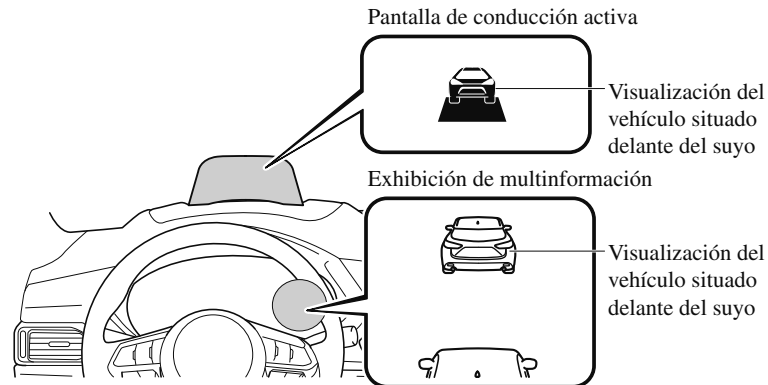



Visualizador de conducción activa (tipo abatible)

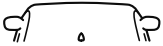

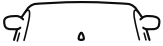

Al conducir
i-ACTIVSENSE

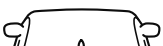
Directrices de distancia entre vehículos*1

Indicación en la pantalla		Guía de distancia entre vehículos (Viajando a 40 km/h)	Guía de distancia entre vehículos (Viajando a 80 km/h)
Exhibición de multinformación	Pantalla de conducción activa		
 	—	Aproximadamente 25 m	Aproximadamente 50 m
 	—	Aproximadamente 20 m	Aproximadamente 40 m
 	—	Aproximadamente 15 m	Aproximadamente 30 m
 	—	Aprox. 10 m	Aproximadamente 20 m

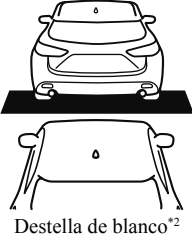
Al conducir
i-ACTIVSENSE

Indicación en la pantalla		Guía de distancia entre vehículos (Viajando a 40 km/h)	Guía de distancia entre vehículos (Viajando a 80 km/h)
Exhibición de multiformación	Pantalla de conducción activa		
 <p>Destella de blanco*2</p>		Aproximadamente 10 m o menos	Aproximadamente 20 m o menos

*1 La distancia entre vehículos difiere dependiendo de la velocidad del vehículo.

*2 Indicación cuando el ajuste de distancia para notificar al conductor que el vehículo se aproxima al vehículo delante es Cerca.

Al conducir

i-ACTIVSENSE

Alerta de atención de conductor (DAA)*

La DAA es un sistema que detecta la fatiga del conductor y una disminución de la atención, y anima al conductor a tomar un descanso.

Cuando se conduce el vehículo dentro de las líneas de carriles a aproximadamente 65 a 140 km/h, la DAA estima la cantidad de fatiga acumulada y la pérdida de atención del conductor basándose en la información de la cámara de detección delantera (FSC) y otra información del vehículo, y recomienda al conductor a tomar un descanso usando una indicación en el visualizador multinformación y un sonido de advertencia.

Use la DAA en una autopista o carretera.

Consulte la sección Cámara sensora hacia adelante (FSC) en la página 4-240.

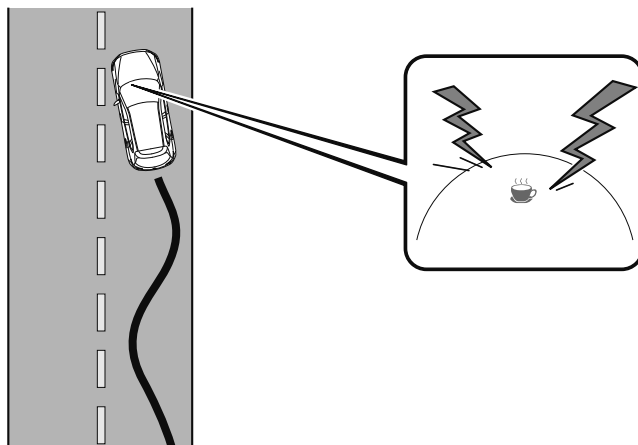

⚠ ADVERTENCIA

No confíe completamente en la DAA y conduzca siempre cuidadosamente:

La DAA detecta el cansancio y la disminución de la atención y alienta al conductor a tomar un descanso, sin embargo, no fue diseñado para evitar que el vehículo se desvíe. Si confía demasiado en la DAA, se podría producir un accidente. Conduzca cuidadosamente y use el volante correctamente.

Además, el sistema podría no detectar correctamente el cansancio y la disminución de la atención dependiendo del tránsito y las condiciones de conducción. El conductor debe descansar lo suficiente para conducir con seguridad.

4-160 *Algunos modelos.

NOTA

- La DAA funciona cuando se cumplen todas las siguientes condiciones:
 - La velocidad del vehículo es aproximadamente de 65 a 140 km/h.
 - El sistema detecta las líneas blancas (amarillas) de carriles.
 - El sistema ha terminado de aprender los datos de conducción del conductor.
- La DAA podría no funcionar correctamente en las siguientes condiciones:
 - La velocidad del vehículo es menos de aproximadamente 65 km/h.
 - La velocidad del vehículo excede aproximadamente 140 km/h
 - El vehículo está dando una curva cerrada.
 - El vehículo está cambiando de carril.
- La DAA no funcionará normalmente en las siguientes condiciones:
 - Las líneas blancas (amarillas) de carriles son menos visibles debido a la suciedad o la pintura gastada.
 - El vehículo es sacudido o balanceado continuamente por vientos fuertes o caminos ásperos.
 - Se conduce el vehículo agresivamente.
 - Al realizar frecuentes cambios de carriles.
- La DAA detecta la fatiga y pérdida de atención del conductor basándose en los datos de conducción cuando se conduce el vehículo a aproximadamente 65 a 140 km/h durante aproximadamente 20 minutos. Los datos de conducción se repondrán en las siguientes condiciones.
 - El vehículo está parado por 15 minutos o más.
 - Se conduce el vehículo a menos de aproximadamente 65 km/h durante aproximadamente 30 minutos.
 - El encendido está desconectado.
- Después que la DAA muestre el primer mensaje alentándolo a descansar, no muestra el siguiente hasta que hayan transcurrido 45 minutos.

Al conducir

i-ACTIVSENSE

▼ Exhibición de alerta de atención de conductor (DAA)

Quando el sistema detecta el cansancio o la disminución de la atención del conductor, activa el sonido de advertencia y muestra un alerta en el visualizador de datos múltiples.



**Driver Attention
Alert
Hora de
un descanso**

▼ Cancelación del alerta de atención de conductor (DAA)

La DAA se puede ajustar para que no se active.

Consulte la sección Características de personalización en la página 9-13.

Alerta trasera de velocidad del tráfico (RCTA)*

El sistema RCTA fue diseñado para ayudar al conductor a verificar el área situada detrás del vehículo a ambos lados mientras va marcha atrás con el vehículo alertando al conductor de la presencia de vehículos que se aproximan por detrás del vehículo.

El sistema RCTA detecta vehículos que se acercan desde la izquierda o derecha del vehículo cuando se va marcha atrás para salir de un estacionamiento, y notifica al conductor posibles peligros usando los indicadores de advertencia del sistema de control de puntos ciegos (BSM) y la advertencia sonora.

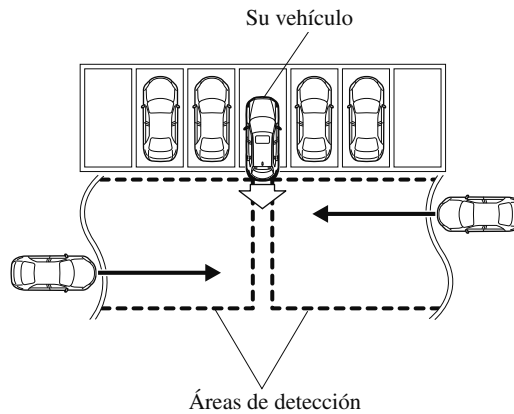

*Algunos modelos. **4-163**

Al conducir

i-ACTIVSENSE

Funcionamiento del sistema RCTA

1. El sistema RCTA funciona cuando se mueve la palanca de cambio (transmisión manual) o la palanca selectora (transmisión automática) a la posición de marcha atrás (R).
2. Si existe la posibilidad de un choque con un vehículo que se aproxima, los indicadores de advertencia de control de puntos ciegos (BSM) destellan y la advertencia sonora se activa simultáneamente.

(Con monitor retrovisor)

La indicación de advertencia del sistema RCTA en el monitor retrovisor también sincroniza el indicador de advertencia del sistema de control de puntos ciegos (BSM) en los espejos de puerta.

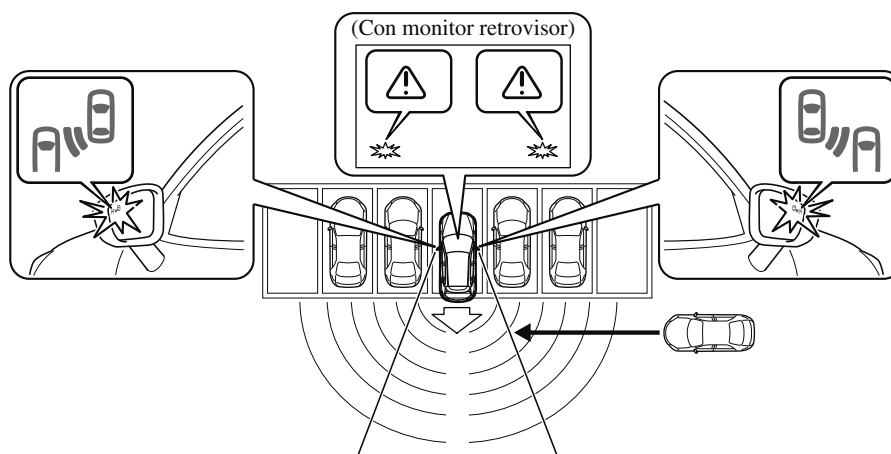

⚠ ADVERTENCIA

Verifique siempre visualmente el área situada alrededor del vehículo antes de poner el vehículo en marcha atrás:

El sistema está diseñado solo para ayudarle a verificar la presencia trasera de vehículos cuando pone el vehículo en marcha atrás. Debido a ciertas limitaciones en el funcionamiento de este sistema, el indicador de advertencia del sistema de control de puntos ciegos (BSM) podría no parpadear o podría demorarse a pesar de que haya un vehículo detrás del suyo. Siempre es responsabilidad del conductor verificar la parte posterior del vehículo.

NOTA

- En los siguientes casos, el indicador de control de puntos ciegos (BSM) OFF se enciende y el sistema deja de funcionar. Si el indicador del sistema de control de puntos ciegos (BSM) OFF permanece encendido, haga inspeccionar el vehículo en un concesionario autorizado Mazda tan pronto como sea posible.
- Ha ocurrido algún problema con el sistema incluyendo los indicadores de advertencia del sistema de control de puntos ciegos (BSM).
- Se ha producido una gran desviación en la posición de instalación de un sensor de radar (trasero) del vehículo.
- Hay una gran acumulación de nieve o hielo en el parachoques trasero cerca de un sensor de radar (trasero).
- Conducir sobre calzadas cubiertas de nieve durante largos periodos.
- La temperatura cerca de los sensores de radar se vuelve extremadamente caliente por conducir durante largos períodos de tiempo en pendientes durante el verano.
- El voltaje de la batería ha disminuido.

Al conducir

i-ACTIVSENSE

NOTA

- Bajo las siguientes condiciones, los sensores de radar (traseros) no pueden detectar objetos o podría resultar difícil detectarlos.
- La velocidad del vehículo al ir marcha atrás es 15 km/h o más rápida.
- El área de detección de sensor de radar (trasero) está obstruida por una pared cercana o un vehículo estacionado. (Dé marcha atrás con el vehículo a una posición donde el área de detección del sensor de radar deje de estar obstruida.)

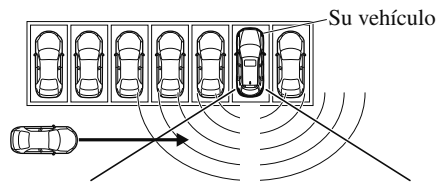

- Un vehículo se acerca directamente desde atrás.

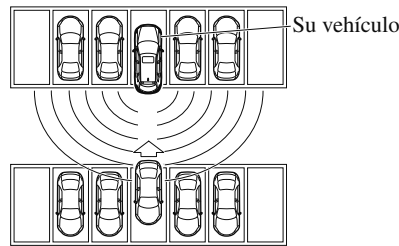

- El vehículo está estacionado en ángulo.

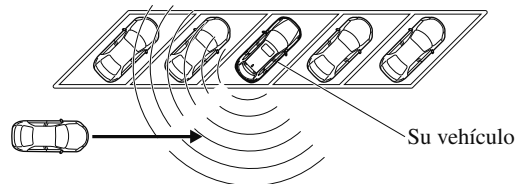

- Directamente después, el sistema de control de puntos ciegos (BSM) se puede volver a usar.
- Interferencias de ondas de radio de un sensor de radar equipado en un vehículo estacionado cerca.

NOTA

- En los siguientes casos, podría ser difícil ver los indicadores de advertencia del sistema de control de puntos ciegos (BSM) encendidas/parpadeando en los espejos de las puertas.
 - La nieve o hielo se adhiere a los espejos de las puertas.
 - El vidrio de la puerta delantera está empañado o cubierto de nieve, escarcha o polvo.
- Desactive el sistema RCTA cuando arrastre un trailer o cuando haya un accesorio como un portabicicletas en la parte trasera del vehículo. De lo contrario, las ondas de radio emitidas por el radar se bloquearán haciendo que el sistema no funcione normalmente.

Al conducir

i-ACTIVSENSE

Sistema de control de cruceo de radar de Mazda (MRCC) (Transmisión manual y Taiwán)*

El MRCC fue diseñado para mantener el control de avance*1 de acuerdo a la velocidad del vehículo usando un sensor de radar (delantero) para detectar la distancia al vehículo delante del suyo, que libera al conductor de tener que usar constantemente el pedal del acelerador o del freno.

*1 Control hacia adelante: Control de la distancia entre su vehículo y el vehículo situado por delante detectado mediante el MRCC.

Además, si su vehículo se empieza a cercar al vehículo delante del suyo debido, por ejemplo, a que el vehículo delante del suyo frena repentinamente, suena una advertencia y se exhibe simultáneamente una indicación de advertencia en la exhibición para alertarlo de mantener suficiente distancia entre los vehículos.

Los rangos de ajuste de velocidad posibles son los siguientes:

- **(Modelos europeos)**
Aprox. 30 km/h a 200 km/h
- **(Excepto modelos europeos)**
Aprox. 30 km/h a 145 km/h

Use el sistema MRCC en autopistas y otras carreteras que no requieren una aceleración y desaceleración continua.

ADVERTENCIA

No confíe completamente en el sistema MRCC y siempre conduzca cuidadosamente:
El sistema MRCC fue diseñado para reducir la carga del conductor, y a pesar de mantener una velocidad de vehículo constante, o específicamente, mantener una distancia constante entre su vehículo y el vehículo detectado delante de Ud. de acuerdo a la velocidad del vehículo, el sistema tiene limitaciones de detección dependiendo del tipo de vehículo delante del suyo y sus condiciones, las condiciones meteorológicas y las condiciones de la calzada. Además, el sistema podría no desacelerar lo suficiente como para evitar chocar el vehículo delante del suyo si el vehículo delante del suyo frena repentinamente u otro vehículo entra en la senda, lo que puede resultar en un accidente. Verifique siempre la seguridad en la zona de alrededor y pise el pedal del freno o pedal del acelerador mientras mantiene una distancia segura de los vehículos precedentes o los vehículos que se acercan.

No use el sistema MRCC en las siguientes condiciones: De lo contrario, se podría ocasionar un accidente:

- ***Carreteras con curvas cerradas y donde el tráfico es pesado y no hay suficiente espacio entre los vehículos. Carreteras donde es necesario acelerar y desacelerar frecuente y repetidamente (No es posible conducir bajo esas condiciones usando el sistema MRCC).***
- ***Cuando entre y salga de intercambiadores, áreas de servicio y áreas de estacionamiento de autopistas (Si sale de una autopista usando el control de avance, el vehículo situado delante del suyo no será detectado y su vehículo podría acelerar a la velocidad preajustada).***
- ***Caminos resbalosos como con hielo o nieve (Los neumáticos podrían patinar haciendo que pierda el control del vehículo).***
- ***Bajadas prolongadas (para mantener la distancia entre vehículos, el sistema aplica automática y continuamente los frenos, lo que puede provocar una pérdida de la potencia de frenado).***

Por motivos de seguridad, desconecte el sistema MRCC cuando no lo use.

PRECAUCIÓN

Si el vehículo está siendo remolcado o si está remolcando algo, desconecte el sistema MRCC para evitar un funcionamiento incorrecto.

Al conducir

i-ACTIVSENSE

NOTA

- El sistema MRCC funciona cuando se satisfacen todas las siguientes condiciones:
 - La velocidad del vehículo es la siguiente:
 - **(Modelos europeos)**
Aprox. 30 km/h a 200 km/h
 - **(Excepto modelos europeos)**
Aprox. 30 km/h a 145 km/h
 - El sistema MRCC está activado.
 - No se ha aplicado el freno de mano.
 - El sistema de ayuda inteligente para el frenado (SBS) no está funcionando de forma incorrecta.
 - El control de estabilidad dinámica (DSC) está funcionando normalmente.
 - Todas las puertas están cerradas.
 - El cinturón de seguridad del conductor está abrochado.

(Transmisión manual)

- La palanca de cambios se encuentra en una posición diferente de marcha atrás (R) o punto muerto (N).
- No se ha pisado el pedal de embrague.

(Transmisión automática)

- La palanca selectora está en la posición de conducción (D) o la posición manual (M) (modo manual).
- En los siguientes casos, las advertencias podrían no activarse incluso si su vehículo comienza a acercarse al vehículo delante del suyo.
 - Esta conduciendo a la misma velocidad que el vehículo delante del suyo.
 - Directamente después que haya ajustado el sistema MRCC.
 - Cuando se pisa el pedal del acelerador o directamente después de liberar el pedal del acelerador.
 - Otro vehículo entra en la senda delante de Ud.
- Los siguientes no son detectados como objetos físicos.
 - Vehículos que se aproximan en la dirección opuesta.
 - Peatones
 - Objetos estacionarios (vehículos estacionados, obstrucciones)
- Si un vehículo delante del suyo viaja a una velocidad extremadamente baja, el sistema podría no detectarlo correctamente.
- Al usar el control de avance, no lo haga con vehículos de dos ruedas como motocicletas y bicicletas.
- No use el sistema MRCC bajo las siguientes condiciones en que las advertencias de proximidad se activan frecuentemente.

4-170

NOTA

- Al usar el control de avance, el sistema acelera y desacelera su vehículo junto con la velocidad del vehículo delante del suyo. Sin embargo, si fuera necesario acelerar para cambiar de senda o si el vehículo delante del suyo frena repentinamente haciendo que se acerque rápidamente, acelere usando el pedal del acelerador o desacelere usando el pedal de frenos dependiendo de las condiciones.
- Mientras está usando el sistema MRCC, este no se cancelará incluso si se usa la palanca selectora (transmisión automática)/palanca de cambios (transmisión manual) y tampoco funcionará el freno de motor. Si quiere desacelerar, baje el ajuste de velocidad del vehículo o pise el pedal de frenos.
- Las luces de frenos se encienden mientras el frenado automático del sistema MRCC está funcionando, sin embargo, no se encenderán mientras el vehículo está en una bajada a la velocidad de vehículo ajustada o está conduciendo a velocidad constante y siguiendo a un vehículo delante del suyo.
- La advertencia MRCC (ámbar) se enciende cuando el sistema tiene un funcionamiento incorrecto.
Consulte la sección Indicación de advertencia/Advertencia en la página 4-55.
- El control de avance se puede cancelar y el sistema se puede cambiar solo a control de crucero. Consulte la sección Función de control de crucero en la página 4-179.

▼ **Indicación de la exhibición de control de cruceo de radar de Mazda (MRCC)**

El estado de ajuste y las condiciones de funcionamiento del sistema MRCC se indica en el visualizador multinformación y en la pantalla de conducción activa.

Visualizador de conducción activa (tipo parabrisas)

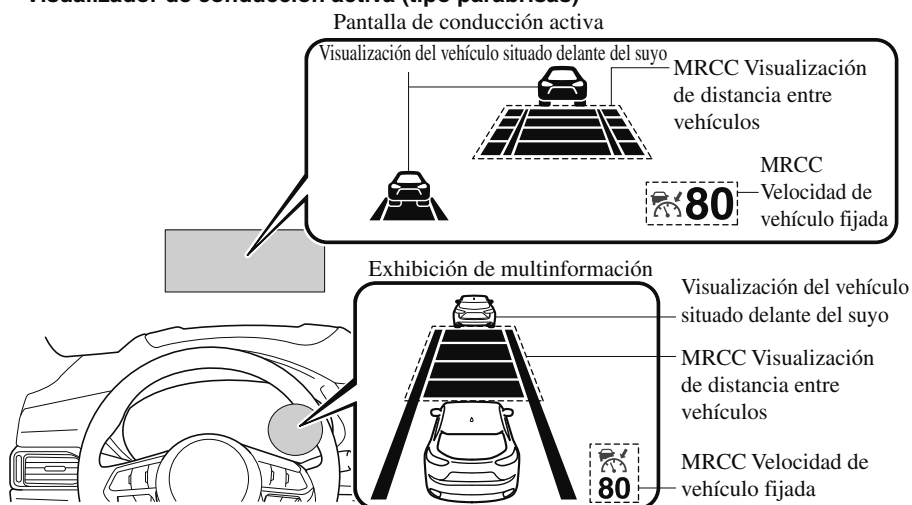

Visualizador de conducción activa (tipo abatible)

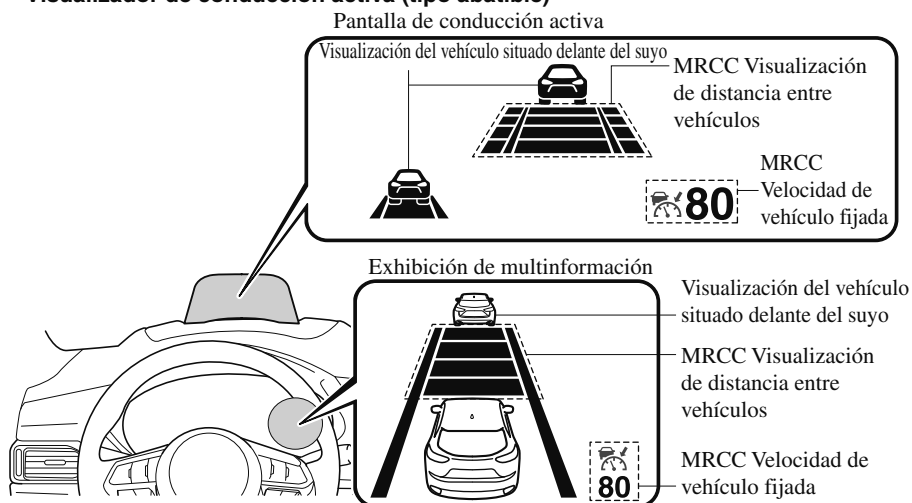

▼ Advertencia de proximidad

Si su vehículo se acerca rápidamente al vehículo situado delante del suyo debido a que el vehículo aplica los frenos repentinamente mientras está conduciendo con el control de avance, la advertencia sonora se activa y la luz de aviso de frenos aparece en la pantalla. Verifique siempre la seguridad del área situada alrededor del vehículo y pise el pedal del freno mientras mantiene una distancia segura respecto al vehículo que le precede. Además, mantenga siempre una distancia segura respecto al vehículo situado por detrás del suyo.

Visualizador de datos múltiples

FRENE !

Exhibición de conducción activa

FRENE!

▼ Ajuste del sistema

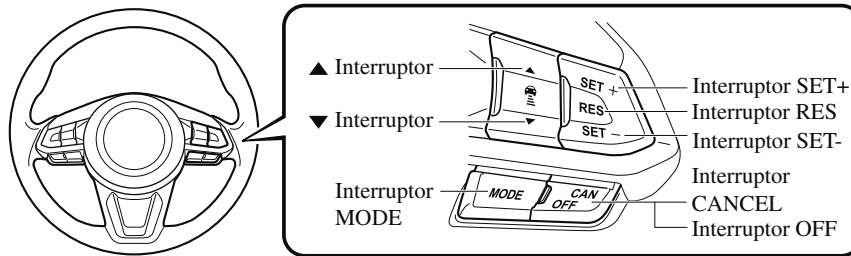

Cuando se pulsa el interruptor MODE, la indicación principal del MRCC (blanca) se enciende y se puede ajustar la velocidad del vehículo y la distancia entre vehículos mientras se realiza el control de avance.

NOTA

- Cuando el encendido se encuentra en ACC u OFF mientras el MRCC está activado, el MRCC permanece activado automáticamente.
- Cuando se pulsa el interruptor MODE con el sistema MRCC activado, el sistema cambia a la función de control de crucero.

Al conducir

i-ACTIVSENSE

Cómo ajustar la velocidad

1. Ajuste la velocidad del vehículo al nivel deseado usando el pedal del acelerador.
2. El control de avance comienza cuando se pulsa el interruptor SET- o SET+. La visualización de velocidad ajustada y de la distancia entre vehículos se muestra con líneas blancas. La indicación de ajuste del MRCC (verde) se muestra simultáneamente.

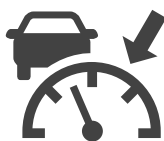





Estado de conducción	Exhibición de multinformación	Pantalla de conducción activa
Durante la conducción a velocidad constante		
Durante la conducción bajo el control de avance		

NOTA

- Si se detecta un vehículo delante del suyo mientras conduce a velocidad constante, se exhibe la indicación de vehículo delante del suyo y se realiza el control de conducción. Además, cuando no se detecta más un vehículo delante del suyo, se apaga la indicación de vehículo delante del suyo y el sistema vuelve a funcionar a velocidad constante.
- No se podrá establecer el control de avance si el vehículo precedente está conduciendo más rápido que la velocidad ajustada. Ajuste el sistema a la velocidad de vehículo deseada usando el pedal del acelerador.
- **(Modelos europeos)**
Cuando cambie de senda y use la señal de viraje, el sistema acelerará automáticamente si determina que se necesita acelerar. Conduzca cuidando el camino delante de Ud. Debido a que puede acercarse demasiado al vehículo delante del suyo.

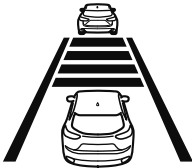
Cómo ajustar la distancia entre vehículos durante el control de avance

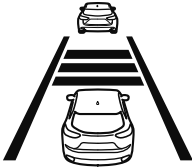
La distancia entre vehículos se ajusta a una distancia menor cada vez que se pulsa el interruptor ▼. La distancia entre vehículos se ajusta a una distancia mayor pulsando el interruptor ▲. La distancia entre vehículos se puede ajustar a 4 niveles; grande, media y corta, y extremadamente corta.

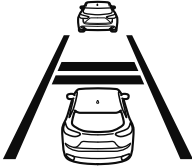
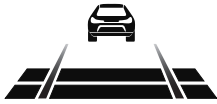
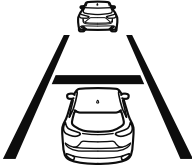
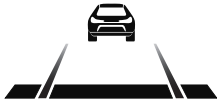
Guía de la distancia entre vehículos (a 80 km/h de velocidad del vehículo)	Indicación en el visualizador multinformación	Indicación en el visualizador de conducción activa
Grande (aprox. 50 m)		
Media (aprox. 40 m)		
Corta (aprox. 30 m)		
Extremadamente corta (aprox. 25 m)		

NOTA

- La distancia entre vehículos varía dependiendo de la velocidad del vehículo, y a más corta es la velocidad del vehículo, más corta es la distancia.
- Cuando se gira el encendido a ACC u OFF y luego se vuelve a arrancar el motor, el sistema ajusta automáticamente la distancia entre vehículos al ajuste anterior.

Al conducir

i-ACTIVSENSE

Cambio de la velocidad de vehículo ajustada

Cambio de la velocidad de vehículo ajustada usando el interruptor SET

Pulse el interruptor SET+ para acelerar.
Pulse el interruptor SET- para desacelerar.

La velocidad de vehículo ajustada cambia de la siguiente manera cada vez que pulsa el interruptor SET.

	Modelos europeos	Excepto modelos europeos
Toque corto	1 km/h	5 km/h
Toque largo	10 km/h	

NOTA

Por ejemplo, la velocidad de vehículo ajustada cambia oprimiendo el interruptor SET cuatro veces de la siguiente manera:

(Modelos europeos)

La velocidad del vehículo acelera o desacelera en 4 km/h.

(Excepto modelos europeos)

La velocidad del vehículo acelera o desacelera en 20 km/h.

Para acelerar usando el pedal del acelerador

Pise el pedal del acelerador y pulse y suelte el interruptor SET- o SET+ a la velocidad deseada. Si no puede usar un interruptor, el sistema volverá a la velocidad ajustada cuando libere su pie del pedal del acelerador.

PRECAUCIÓN

Las advertencias y el control de frenos no funciona mientras pisa el pedal del acelerador.

NOTA

- Al acelerar usando el interruptor SET+ mientras se encuentra en el control de avance, se puede ajustar la velocidad del vehículo, pero no se puede acelerar. Si no hay más un vehículo delante del suyo, se continuará acelerando hasta que se llegue a la velocidad ajustada. Verifique la velocidad del vehículo ajustada viendo el visualizador de velocidad del vehículo ajustada en el visualizador multinformación y en el visualizador de conducción activa.
- Cuando pise el pedal del acelerador, la visualización de distancia entre vehículos en el visualizador multinformación cambia a la visualización de líneas blancas.
- La velocidad mínima ajustable es 30 km/h. La velocidad ajustada llega a 30 km/h usando el interruptor, la velocidad de conducción se mantiene constante a aproximadamente 30 km/h incluso si se pulsa el interruptor SET-. El sistema MRCC no se cancela.

Para desactivar

El MRCC se desactiva cuando se pulsa dos veces el interruptor OFF/CAN.

Cuando el sistema se cancela temporalmente

En los siguientes casos, el MRCC se cancela temporalmente, la indicación de ajuste del MRCC (verde) se apaga, y la indicación principal del MRCC (blanca) se enciende.

- Se pulsa una vez el interruptor OFF/CAN.
- Se ha pisado el pedal de freno.
- Se ha aplicado el freno de mano.
- **(Transmisión automática)**
La palanca selectora se cambia a estacionamiento (P), neutral (N) o marcha atrás (R).
- **(Transmisión manual)**
La palanca de cambios se encuentra en la posición de marcha atrás (R).
- En los siguientes casos, se muestra la indicación “Radar de cruce MRCC cancelado” y suena el bip una vez.
 - La velocidad del vehículo disminuye a menos de 25 km.
 - El DSC funciona.
 - El TCS funciona durante un cierto período de tiempo.
 - Ha funcionado el soporte de freno de ciudad inteligente (SCBS) o el soporte de freno de ciudad inteligente avanzado (Advanced SCBS).
 - El soporte de freno inteligente (SBS) funciona.
 - Cuando se conduce en bajada durante un largo período de tiempo.
 - Ocurre un problema con el sistema.
 - Se abre cualquier puerta.
 - Se desabrocha el cinturón de seguridad del conductor.

(Transmisión manual)

- La palanca de cambios se cambia a neutral (N) durante un cierto período de tiempo.
- Se pisa el embrague durante un cierto período de tiempo.
- El motor se para.

NOTA

- El MRCC se puede cancelar durante la lluvia, niebla, nieve u otra inclemencia del tiempo, o cuando la superficie delantera de la rejilla del radiador está sucia.
- Si ha cancelado temporalmente el MRCC, podrá volver a la velocidad ajustada pulsando el interruptor RES y después que se hayan cumplido todas las condiciones de funcionamiento.
- Si se desactiva el MRCC, el sistema no vuelve a la velocidad ajustada anteriormente incluso si se pulsa el interruptor RES.

Al conducir

i-ACTIVSENSE

▼ Exhibición de petición de cambio hacia arriba/cambio hacia abajo (transmisión manual)

Se puede mostrar la visualización de cambio para subir/bajar marchas en el visualizador de conducción activa o multinformación mientras el MRCC está funcionando. Cuando ocurre eso, se hacen los cambios debido a que la posición del cambio no es la adecuada.

Petición	Indicación en la pantalla	
	Exhibición de multinformación	Pantalla de conducción activa
Cambiando hacia arriba	 Cambio de marcha	
Cambiando hacia abajo	 Cambio de marcha	

NOTA

Si las marchas no suben ni bajan a pesar de que muestra la indicación de subir/bajar marchas, se cargará el motor y el sistema MRCC se podrá cancelar automáticamente o se podría dañar el motor.

▼ Función de control de cruceo

Mientras esta función esté activa, el control de avance estará cancelado y solo funcionará la función de control de cruceo.

La velocidad del vehículo se puede ajustar a más de aproximadamente 25 km/h.

Use la función de control de cruceo en autopistas y otras carreteras que no requieren una aceleración y desaceleración continua.

ADVERTENCIA

No use la función de control de cruceo en las siguientes condiciones:

De lo contrario, se podría producir un accidente.

- ***Carreteras con curvas cerradas y donde el tráfico es pesado y no hay suficiente espacio entre los vehículos. (Conducir en estas condiciones usando la función de control de cruceo no es posible)***
- ***Bajadas pronunciadas (La velocidad ajustada se podría superar debido a que no se aplica suficiente frenado de motor)***
- ***Caminos resbalosos como con hielo o nieve (Los neumáticos podrían patinar haciendo que pierda el control del vehículo)***

Conduzca siempre con cuidado:

Las advertencias y el control de freno no funcionarán después de cancelar la función de control de avance y el sistema pasará únicamente a la función de control de cruceo. Pise el pedal de freno para desacelerar de acuerdo con las condiciones de la marcha mientras mantiene una distancia segura respecto al vehículo que le precede, conduciendo siempre con cuidado.

Al conducir

i-ACTIVSENSE

Cambio a la función de control de cruceo

Cuando se pulsa el interruptor MODE con el sistema MRCC activado, el sistema cambia a la función de control de cruceo. Cuando el sistema cambia a la función de control de cruceo, el indicador y el visualizador multinformación informan al conductor de la siguiente manera:

- La indicación del MRCC (verde) o la indicación principal del MRCC (blanca) se apagan, y la indicación principal de cruceo (blanca) se enciende.
- Se muestra un mensaje en el visualizador multinformación.

ADVERTENCIA

Siempre que no lo use, desactive la función de control de cruceo: Es peligroso dejar la función de control de cruceo encendida cuando no está en uso pues podría ponerse en funcionamiento inesperadamente, provocando un accidente.

Cómo ajustar la velocidad

Ajuste el sistema a la velocidad de vehículo deseada usando el pedal del acelerador.

Al pulsar el interruptor SET+ o el interruptor SET-, la indicación del control de cruceo (verde) se ilumina y se pone en marcha el control de avance.

NOTA

- El sistema podría no mantener la velocidad ajustada constantemente dependiendo de las condiciones de conducción, como la presencia de subidas o bajadas.
- La velocidad seguirá aumentando mientras se mantiene pulsado el interruptor SET+. La velocidad seguirá disminuyendo mientras se mantiene pulsado el interruptor SET-.

Cómo aumentar la velocidad ajustada

La velocidad ajustada se puede aumentar realizando las siguientes operaciones:

Para aumentar la velocidad ajustada con el interruptor SET+

Mantenga pulsado el interruptor SET+ y suéltelo cuando alcance la velocidad deseada.

La velocidad ajustada también se puede ajustar en incrementos de 1 km/h pulsando y soltando inmediatamente el interruptor. Por ejemplo, si oprime 4 veces el interruptor, la velocidad ajustada aumenta aproximadamente 4 km/h.

Para aumentar la velocidad usando el pedal del acelerador

Pise el pedal del acelerador y pulse el interruptor SET+ o el interruptor SET- al llegar a la velocidad deseada.

Si no usa el interruptor, el sistema volverá a la velocidad ajustada después de que suelte el pedal del acelerador.

Cómo disminuir la velocidad ajustada

Pulse el interruptor SET- de forma continua y suéltelo al alcanzar la velocidad deseada.

La velocidad ajustada también se puede ajustar en incrementos de 1 km/h pulsando y soltando inmediatamente el interruptor. Por ejemplo, si oprime 4 veces el interruptor , la velocidad ajustada disminuye aproximadamente 4 km/h.

Cancelación de la función

Cancelación con el interruptor OFF/ CAN

Al pulsar una vez el interruptor OFF/
CAN, se cancela la función de control de
cruceo.

Cancelación con el interruptor MODE

Al pulsar el interruptor MODE, la función
de control de cruceo se cancela y la
función de control de avance pasa a estar
disponible.

La función de control de cruceo se
cancelará automáticamente en los
siguientes casos. Si se pulsa el interruptor
RES mientras la velocidad del vehículo es
25 km/h o superior, la velocidad vuelve a
la velocidad ajustada originalmente.

- Se pulsa una vez el interruptor OFF/
CAN.
- Se ha pisado el pedal de freno.
- Se ha aplicado el freno de mano.

(Transmisión manual)

- Se ha pisado el pedal de embrague.
- La palanca de cambios está en la
posición neutral.

(Transmisión automática)

- La palanca selectora está en la posición
P o N.

NOTA

- Si la velocidad del vehículo disminuye aproximadamente 15 km/h o más de la velocidad ajustada, la función de velocidad de cruceo se cancelará.
- Cuando la velocidad del vehículo sea inferior a 21 km/h, la función de control de cruceo se cancelará. En este caso, la velocidad del vehículo no volverá a la velocidad ajustada originalmente incluso si el vehículo se acelera a 25 km/h o más y se pulsa el interruptor RES. Reinicie la función de control de cruceo.

Al conducir

i-ACTIVSENSE

Control de cruceo de radar de Mazda con la función Stop & Go (MRCC con función Stop & Go) (Transmisión automática excepto Taiwán)*

El MRCC con la función Stop & Go fue diseñado para mantener el control de avance*1 de con un vehículo situado delante de acuerdo a la velocidad de su vehículo usando un sensor de radar (delantero) para detectar la distancia al vehículo situado delante del suyo y una velocidad de vehículo preajustada sin tener que usar constantemente el pedal del acelerador o del freno.

*1 Control hacia adelante: Control de la distancia entre su vehículo y el vehículo situado por delante detectado por el sistema de control de velocidad del radar de Mazda (MRCC).

Además, si su vehículo se empieza a acercarse al vehículo situado delante del suyo debido, por ejemplo, a que el vehículo delante del suyo frena repentinamente, suena una advertencia y se muestra simultáneamente una indicación de advertencia en la visualización para alertarlo de mantener suficiente distancia entre los vehículos.

Si el vehículo situado delante se detiene mientras le está siguiendo, su vehículo se detendrá de forma automática (control de parada), y el control de avance se reanudará cuando reanude la conducción del vehículo pulsando el interruptor RES.

Consulte también lo siguiente antes de utilizar el sistema MRCC con la función Stop & Go.

- i-stop (página 4-15)
- AUTOHOLD (página 4-106)
- Cámara de detección delantera (FSC) (página 4-240)
- Sensor de radar (delantero) (página 4-247)

 **ADVERTENCIA**

No confíe completamente en el sistema MRCC con la función Stop & Go:
El sistema MRCC con la función Stop & Go fue diseñado para reducir la carga del conductor, y a pesar de mantener una velocidad de vehículo constante, o específicamente, mantener una distancia constante entre su vehículo y el vehículo detectado delante de Ud. de acuerdo a la velocidad del vehículo, el sistema tiene limitaciones de detección dependiendo del tipo de vehículo delante del suyo y sus condiciones, las condiciones meteorológicas y las condiciones de la calzada. Además, el sistema podría no desacelerar lo suficiente como para evitar chocar el vehículo delante del suyo si el vehículo delante del suyo frena repentinamente u otro vehículo entra en la senda, lo que puede resultar en un accidente.
Conduzca siempre con cuidado y verifique siempre la seguridad en la zona de alrededor, y pise el pedal del freno o pedal del acelerador mientras mantiene una distancia segura de los vehículos precedentes o los vehículos que se acercan.

No utilice el sistema MRCC con la función Stop & Go en las siguientes ubicaciones, el uso del sistema MRCC con la función Stop & Go en estas ubicaciones podría provocar un accidente inesperado:

- Carreteras generales que no sean autopistas (la conducción en estas circunstancias utilizando el sistema MRCC con la función Stop & Go no es posible).
- Carreteras con curvas cerradas y donde el tráfico es pesado y no hay suficiente espacio entre los vehículos.
- Carreteras donde es necesario acelerar y desacelerar frecuente y repetidamente (No es posible conducir bajo esas condiciones usando el sistema MRCC con la función Stop & Go).
- Cuando entre y salga de intercambiadores, áreas de servicio y áreas de estacionamiento de autopistas (Si sale de una autopista usando el control de avance, el vehículo situado delante del suyo no será detectado y su vehículo podría acelerar a la velocidad preajustada).
- Calzadas resbaladizas como con hielo o nieve (Los neumáticos podrían patinar haciendo que pierda el control del vehículo, o el control de parada podría no funcionar)
- Bajadas prolongadas (para mantener la distancia entre vehículos, el sistema aplica automática y continuamente los frenos, lo que puede provocar una pérdida de la potencia de frenado).
- Pendientes pronunciadas (puede que no se detecte correctamente el vehículo situado delante, su vehículo podría patinar al intentar detenerse mediante el control de parada, y podría acelerar de forma súbita al iniciar el movimiento).

Por motivos de seguridad, desactive el sistema MRCC con la función Stop & Go cuando no se utilice.

Al conducir

i-ACTIVSENSE

ADVERTENCIA

***No salga del vehículo mientras se esté utilizando el control de parada.
Salir del vehículo durante el uso del control de parada es peligroso, ya que el vehículo se podría mover de forma inesperada y provocar un accidente. Antes de salir del vehículo, desactive el sistema MRCC con la función Stop & Go, cambie la palanca selectora a la posición P y accione el freno de estacionamiento eléctrico (EPB).***

PRECAUCIÓN

Si el vehículo está siendo remolcado o si está remolcando algo, desconecte el sistema MRCC con la función Stop & Go para evitar un funcionamiento incorrecto.

NOTA

- El sistema MRCC con función Stop & Go no detecta lo siguiente como objetos físicos:
 - Vehículos que se aproximan en la dirección opuesta.
 - Peatones
 - Objetos estacionarios (vehículos estacionados, obstrucciones)
 - Si un vehículo delante del suyo viaja a una velocidad extremadamente baja, el sistema podría no detectarlo correctamente.
- Al usar el control de avance, no lo ajuste para la detección de vehículos de dos ruedas como motocicletas y bicicletas.
- No use el sistema MRCC con la función Stop & Go bajo las siguientes condiciones en que las advertencias de proximidad se activan frecuentemente.
- Al usar el control de avance, el sistema acelera y desacelera su vehículo junto con la velocidad del vehículo delante del suyo. Sin embargo, si fuera necesario acelerar para cambiar de senda o si el vehículo delante del suyo frena repentinamente haciendo que se acerque rápidamente, acelere usando el pedal del acelerador o desacelere usando el pedal de frenos dependiendo de las condiciones.
- Mientras está usando el MRCC con la función Stop & Go, no se cancelará incluso si se usa la palanca selectora y tampoco funcionará el freno de motor. Si quiere desacelerar, baje el ajuste de velocidad ajustada o pise el pedal de frenos.
- El sonido de los frenos automáticos accionándose se puede escuchar, lo que no es indicación de un problema.
- Las luces de frenos se encienden mientras el frenado automático del sistema MRCC con la función Stop & Go está funcionando, sin embargo, no se encenderán mientras el vehículo está en una bajada a la velocidad de vehículo ajustada o está conduciendo a velocidad constante y siguiendo a un vehículo delante del suyo.

4-184

▼ **Indicación de visualización del control de crucero de radar de Mazda y de la función Stop & Go (MRCC con función Stop & Go)**

El estado de ajuste y las condiciones de funcionamiento del sistema MRCC con la función Stop & Go se muestran en el visualizador multiinformación y en la visualización de conducción activa.

Visualizador de conducción activa (tipo parabrisas)

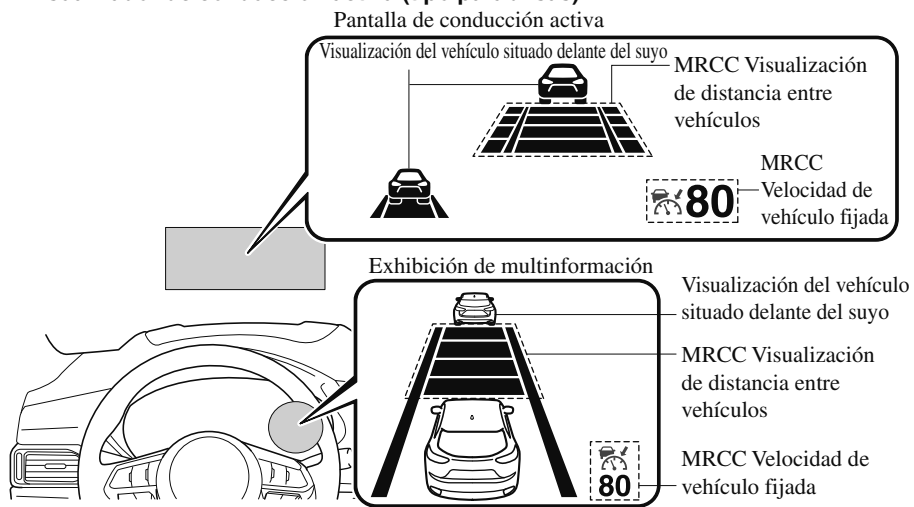

Visualizador de conducción activa (tipo abatible)

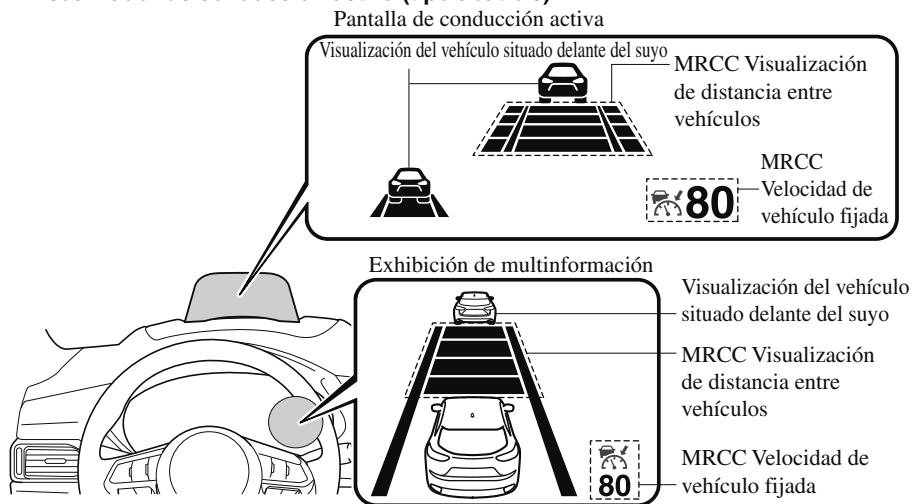

Al conducir

i-ACTIVSENSE

Si hay un problema con el sistema MRCC con la función Stop & Go, se mostrará un mensaje en el visualizador multinformación. Verifique el visualizador central para comprobar el problema y luego haga inspeccionar su vehículo por un técnico experto, recomendamos que acuda a un técnico autorizado Mazda.

Consulte la sección Mensaje indicado en la exhibición en la página 7-68.

▼ Advertencia de proximidad

Si su vehículo se acerca rápidamente al vehículo situado delante del suyo debido a que el vehículo aplica los frenos repentinamente mientras está conduciendo con el control de avance, la advertencia sonora se activa y la luz de aviso de frenos aparece en la pantalla. Verifique siempre la seguridad del área situada alrededor del vehículo y pise el pedal del freno mientras mantiene una distancia segura respecto al vehículo que le precede. Además, mantenga una distancia segura con los vehículos situados detrás del suyo.

Visualizador de datos múltiples

FRENE !

Exhibición de conducción activa

FRENE!

NOTA

En los siguientes casos, las advertencias y los frenos podrían no activarse incluso si su vehículo comienza a acercarse al vehículo delante del suyo.

- Conduce su vehículo a la misma velocidad que el vehículo delante del suyo.
- Directamente después de que haya ajustado el sistema MRCC con la función Stop & Go.
- Directamente después de haber soltado el pedal del acelerador.
- Otro vehículo entra en la senda delante de Ud.

▼ Ajuste del sistema

El sistema MRCC con función Stop & Go funciona cuando se satisfacen todas las siguientes condiciones:

- La velocidad del vehículo es la siguiente:
 - **(Modelos europeos)**
Aprox. de 0 km/h a 200 km/h
 - **(Excepto modelos europeos)**
Aprox. de 0 km/h a 145 km/h
- El sistema MRCC con función Stop & go está activado.
- No se ha pisado el pedal de freno.
- El freno de estacionamiento eléctrico (EPB) está liberado (el indicador del freno de estacionamiento eléctrico (EPB) está apagado).
- Hay un problema con el DSC.
- Todas las puertas están cerradas.
- El cinturón de seguridad del conductor está abrochado.
- La palanca selectora está en la posición de conducción (D) o la posición manual (M) (modo manual).

NOTA

- En los siguientes casos el sistema MRCC con función Stop & Go se cancelará cuando el vehículo se desplace a 30 km/h o menos y aparezca el mensaje “Mazda Radar Cruise Control desactivado a menos de 30 km/h” en el visualizador multiinformación.
 - La cámara de detección delantera (FSC) no puede detectar objetos (hay un problema en la cámara de detección delantera (FSC) o el parabrisas está sucio).
 - Hay un problema en la función de control de parada.
 - Hay un problema en el freno de estacionamiento eléctrico (EPB).
- Puede que no sea posible ajustar directamente el sistema MRCC con la función Stop & Go después de arrancar el motor, mientras se esté comprobando el funcionamiento del DSC.

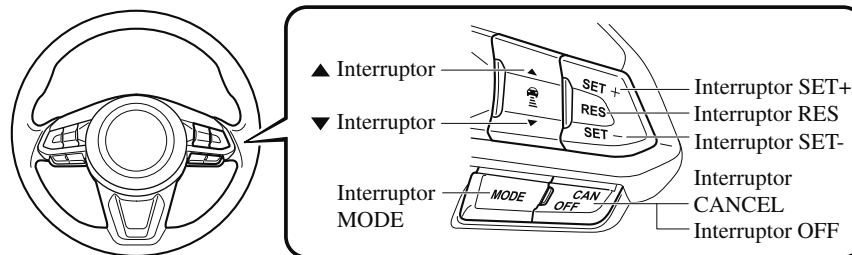

Al conducir

i-ACTIVSENSE

Activación del sistema

Cuando se pulsa el interruptor MODE una vez, el sistema MRCC con la función Stop & Go se activa, y la indicación principal del sistema MRCC con la función Stop & Go (blanco) se enciende y se puede ajustar la velocidad del vehículo y la distancia entre vehículos mientras se realiza el control de avance.

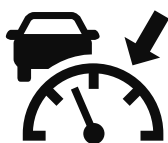

Además, la indicación en pantalla del sistema MRCC con la función Stop & Go se muestra en el visualizador multiinformación y en la pantalla de conducción activa al mismo tiempo.

NOTA

- Si se coloca el conmutador de encendido en la posición OFF con el sistema MRCC con la función Stop & Go en funcionamiento, el sistema se pondrá a funcionar cuando se vuelva a colocar el encendido en la posición ON.
- Cuando se pulsa el interruptor MODE una segunda con el sistema MRCC con función Stop & Go activado, el sistema cambia a la función de control de crucero. Consulte la sección Función de control de crucero en la página 4-196.

Cómo ajustar la velocidad

1. Ajuste la velocidad del vehículo al nivel deseado usando el pedal del acelerador.
2. El control de avance comienza cuando se pulsa el interruptor SET- o SET+.
 La exhibición de velocidad ajustada y distancia entre vehículos se exhibe llena de líneas blancas. El indicador principal del sistema MRCC con la función Stop & Go (blanco) activa el indicador de ajuste (verde) del MRCC con la función Stop & Go al mismo tiempo.

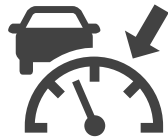

Estado de conducción	Exhibición de multinformación	Pantalla de conducción activa
Durante la conducción a velocidad constante		
Durante la conducción bajo el control de avance		







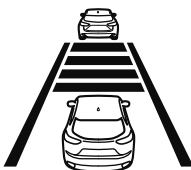

NOTA

- Si se detecta un vehículo delante del suyo mientras conduce a velocidad constante, se exhibe la indicación de vehículo delante del suyo y se realiza el control de conducción. Además, cuando no se detecta más un vehículo delante del suyo, se apaga la indicación de vehículo delante del suyo y el sistema vuelve a funcionar a velocidad constante.
- La velocidad más baja posible que se puede ajustar en el sistema MRCC con la función Stop & Go es de 30 km/h.
- No se podrá controlar el avance si el vehículo delante está conduciendo más rápido que la velocidad ajustada en su vehículo. Ajuste el sistema a la velocidad de vehículo deseada usando el pedal del acelerador.

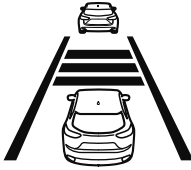
Al conducir
i-ACTIVSENSE

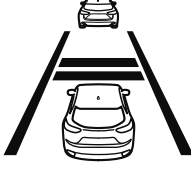
Cómo ajustar la distancia entre vehículos durante el control de avance

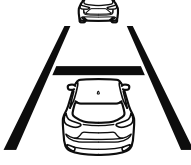
La distancia entre vehículos se ajusta a una distancia más corta pulsando el interruptor ▼. La distancia entre vehículos se ajusta a una distancia mayor pulsando el interruptor ▲. La distancia entre vehículos se puede ajustar a 4 niveles; grande, media y corta, y extremadamente corta.

Guía de la distancia entre vehículos (a 80 km/h de velocidad del vehículo)	Indicación en el visualizador multinformación	Indicación en la visualización de conducción activa*1
Grande (aprox. 50 m)		
Media (aprox. 40 m)		
Corta (aprox. 30 m)		
Extremadamente corta (aprox. 25 m)		

*1 Muestra una imagen emergente en la visualización de conducción activa solo cuando el conductor acciona el interruptor.

NOTA

- La distancia entre vehículos varía dependiendo de la velocidad del vehículo, y a más corta es la velocidad del vehículo, más corta es la distancia.
- Cuando se gira el encendido a ACC u OFF y luego se vuelve a arrancar el motor, el sistema ajusta automáticamente la distancia entre vehículos al ajuste anterior.

Cómo cambiar la velocidad de vehículo ajustada

Para acelerar/desacelerar usando el interruptor SET

Al pulsar el interruptor SET⁻, el vehículo acelera, y al pulsar el interruptor SET⁺, desacelera.

	Modelos europeos	Excepto modelos europeos
Toque corto	1 km/h	5 km/h
Toque largo	10 km/h	

NOTA

Por ejemplo, la velocidad de vehículo ajustada cambia oprimiendo el interruptor SET cuatro veces de la siguiente manera:

(Modelos europeos)

La velocidad del vehículo acelera o desacelera en 4 km/h.

(Excepto modelos europeos)

La velocidad del vehículo acelera o desacelera en 20 km/h.

Para aumentar la velocidad usando el pedal del acelerador

Pise el pedal del acelerador y suelte el interruptor SET⁻ o el interruptor SET⁺ a la velocidad deseada. Si no usa el interruptor, el sistema volverá a la velocidad ajustada después de que suelte el pedal del acelerador.

⚠ PRECAUCIÓN

Las advertencias y el control de frenos no funciona mientras pisa el pedal del acelerador.

NOTA

- El ajuste de velocidad se puede cambiar con el interruptor SET- o con el interruptor SET+ durante el control de parada.
- Al acelerar usando el interruptor SET+ mientras se encuentra en el control de avance, se puede ajustar la velocidad del vehículo, pero no se puede acelerar. Si no hay más un vehículo delante del suyo, se continuará acelerando hasta que se llegue a la velocidad ajustada. Para la velocidad del vehículo ajustada, compruebe la indicación de velocidad del vehículo ajustada en la visualización de conducción activa.
- Cuando pise el pedal del acelerador, la visualización de distancia entre vehículos en el visualizador multiinformación cambia a la visualización de líneas blancas.
- **(Modelos europeos)**
Cuando cambie de senda y use la señal de viraje, el sistema acelerará automáticamente si determina que se necesita acelerar. Conduzca cuidando el camino delante de Ud. Debido a que puede acercarse demasiado al vehículo delante del suyo.

Cancelación del sistema

Cuando se llevan a cabo las siguientes acciones, el sistema MRCC con la función Stop & Go se cancela, y el indicador de ajuste del MRCC con la función Stop & Go (verde) activa el indicador principal (blanco) del sistema MRCC con la función Stop & Go al mismo tiempo.

- Se pulsa el interruptor OFF/CAN.
- Se ha pisado el pedal de freno.
- Se ha aplicado el freno de estacionamiento eléctrico (EPB).
- La palanca selectora está en la posición P (estacionamiento), N (neutral) o R (marcha atrás).
- Se abre cualquiera de las puertas.
- Se desabrocha el cinturón de seguridad del conductor.

En las siguientes condiciones, la indicación de cancelación del MRCC con la función Stop & Go se muestra en el visualizador multiinformación y se escucha un único pitido.

- El DSC funciona.
- El soporte de freno inteligente (SBS) funciona.
- Ha funcionado el soporte de freno de ciudad inteligente [Adelante] (SCBS F) o el soporte de freno de ciudad inteligente avanzado (Advanced SCBS).
- Cuando se conduce en bajada durante un largo periodo de tiempo.
- Ocurre un problema con el sistema.
- El motor se ha calentado.
- El freno de estacionamiento eléctrico (EPB) se ha accionado automáticamente durante el control de parada.
- El sensor de radar (delantero) no puede detectar los objetos (durante la lluvia, niebla, nieve u otra inclemencia del tiempo, o cuando la rejilla del radiador está sucia).

Reanudación del control

Si se ha cancelado el sistema MRCC con la función Stop & Go, puede reanudar el control con la velocidad previamente ajustada pulsando el interruptor RES y después de que se cumplan todas las condiciones de funcionamiento.

NOTA

Si la velocidad ajustada no aparece indicada en el visualizador, el control no se reanuda aunque se pulse el interruptor RES.

Desactivación del sistema

Pulse el interruptor OFF/CAN dos veces con el sistema MRCC con la función Stop & Go en funcionamiento para desactivar el sistema.

Al conducir

i-ACTIVSENSE

▼ Control de parada

Con el control de avance utilizando el sistema MRCC con la función Stop & Go, su vehículo se detendrá cuando el vehículo que le preceda se detenga. Cuando el vehículo se detiene y se acciona el control de parada, el indicador del MRCC con la función Stop & Go se enciende.

HOLD

NOTA

- Si el sistema MRCC con la función Stop & Go se cancela durante el control de parada, el vehículo se mantiene en la posición parada. El control de parada se puede cancelar ejecutando una de las siguientes acciones.
 - Pise el pedal del acelerador y reanude la conducción del vehículo.
 - Mientras pisa con fuerza el pedal del freno, apague el sistema MRCC con la función Stop & Go.
- El freno de estacionamiento eléctrico (EPB) se acciona automáticamente y el vehículo se mantiene en su posición parada cuando han transcurrido 10 minutos desde el accionamiento del control de parada. En ese momento, se cancela el funcionamiento del sistema MRCC con la función Stop & Go.
- Si se cumplen las condiciones de funcionamiento del sistema i-stop durante el control de parada, el motor se detiene aunque no se esté pisando el pedal del freno. Consulte la sección i-stop en la página 4-15.
- Las luces de freno se encienden durante el control de parada.

Para reanudar la conducción.

Después de que el vehículo que le precede empiece a moverse con su vehículo parado utilizando el control de parada, pulse el interruptor RES o pise el pedal del acelerador para cancelar el control de parada y reanudar la conducción.

NOTA

- Cuando reanude la conducción pulsando el interruptor RES, su vehículo no empezará a moverse hasta que se alcance una distancia especificada entre su vehículo y el vehículo que le precede.
- El motor vuelve a ponerse en marcha cuando se realiza cualquiera de las acciones necesarias para reanudar la conducción con el sistema i-stop en funcionamiento.
- Si el MRCC con la función Stop & Go se cancela provisionalmente durante el control de parada, no podrá reanudar la conducción pulsando el interruptor RES cuando no haya ningún vehículo delante del suyo. Pise el pedal del acelerador y reanude la conducción del vehículo.

Información sobre la reanudación de la conducción

Si no reanuda la conducción a los pocos segundos de que empiece a moverse el vehículo que le precede, la indicación de vehículo precedente del visualizador multiinformación parpadeará para indicar al conductor que debe reanudar la marcha.

Al conducir

i-ACTIVSENSE

▼ Función de control de cruceo

Mientras esta función esté activa, el control de avance estará cancelado y solo funcionará la función de control de cruceo.

La velocidad del vehículo se puede ajustar a más de aproximadamente 25 km/h.

Use la función de control de cruceo en autopistas y otras carreteras que no requieren una aceleración y desaceleración continua.

ADVERTENCIA

No use la función de control de cruceo en las siguientes condiciones:

De lo contrario, se podría producir un accidente.

- ***Carreteras con curvas cerradas y donde el tráfico es pesado y no hay suficiente espacio entre los vehículos. (Conducir en estas condiciones usando la función de control de cruceo no es posible)***
- ***Bajadas pronunciadas (La velocidad ajustada se podría superar debido a que no se aplica suficiente frenado de motor)***
- ***Caminos resbalosos como con hielo o nieve (Los neumáticos podrían patinar haciendo que pierda el control del vehículo)***

Conduzca siempre con cuidado:

Las advertencias y el control de freno no funcionarán después de cancelar la función de control de avance y el sistema pasará únicamente a la función de control de cruceo. Pise el pedal de freno para desacelerar de acuerdo con las condiciones de la marcha mientras mantiene una distancia segura respecto al vehículo que le precede, conduciendo siempre con cuidado.

Cambio a la función de control de cruceo

Cuando se pulsa el interruptor MODE con el sistema MRCC con función Stop & Go activado, el sistema cambia a la función de control de cruceo.

Cuando el sistema cambia a la función de control de cruceo, el indicador y el visualizador multinformación informan al conductor de la siguiente manera:

- La indicación del MRCC con función Stop & Go (verde) o la indicación principal del MRCC con función Stop & Go (blanca) se apagan, y la indicación principal de cruceo (blanca) se enciende.
- Se muestra un mensaje en el visualizador multinformación.

⚠ ADVERTENCIA

Siempre que no lo use, desactive la función de control de cruceo: Es peligroso dejar la función de control de cruceo encendida cuando no está en uso pues podría ponerse en funcionamiento inesperadamente, provocando un accidente.

Cómo ajustar la velocidad

Ajuste el sistema a la velocidad de vehículo deseada usando el pedal del acelerador.

Al pulsar el interruptor SET+ o el interruptor SET-, la indicación del control de cruceo (verde) se ilumina y se pone en marcha el control de avance.

NOTA

- El sistema podría no mantener la velocidad ajustada constantemente dependiendo de las condiciones de conducción, como la presencia de subidas o bajadas.
- La velocidad seguirá aumentando mientras se mantiene pulsado el interruptor SET+. La velocidad seguirá disminuyendo mientras se mantiene pulsado el interruptor SET-.

Cómo aumentar la velocidad ajustada

La velocidad ajustada se puede aumentar realizando las siguientes operaciones:

Para aumentar la velocidad ajustada con el interruptor SET+

Mantenga pulsado el interruptor SET+ y suéltelo cuando alcance la velocidad deseada.

La velocidad ajustada también se puede ajustar en incrementos de 1 km/h pulsando y soltando inmediatamente el interruptor. Por ejemplo, si oprime 4 veces el interruptor, la velocidad ajustada aumenta aproximadamente 4 km/h.

Para aumentar la velocidad usando el pedal del acelerador

Pise el pedal del acelerador y pulse el interruptor SET+ o el interruptor SET- al llegar a la velocidad deseada.

Si no usa el interruptor, el sistema volverá a la velocidad ajustada después de que suelte el pedal del acelerador.

Al conducir

i-ACTIVSENSE

Cómo disminuir la velocidad ajustada

Pulse el interruptor SET— de forma continua y suéltelo al alcanzar la velocidad deseada.

La velocidad ajustada también se puede ajustar en incrementos de 1 km/h pulsando y soltando inmediatamente el interruptor. Por ejemplo, si oprime 4 veces el interruptor , la velocidad ajustada disminuye aproximadamente 4 km/h.

Cancelación de la función

Cancelación con el interruptor OFF/CAN

Al pulsar una vez el interruptor OFF/CAN, se cancela la función de control de crucero.

Cancelación con el interruptor MODE

Al pulsar el interruptor MODE, la función de control de crucero se cancela y la función de control de avance pasa a estar disponible.

La función de control de crucero se cancelará automáticamente en los siguientes casos. Si se pulsa el interruptor RES mientras la velocidad del vehículo es 25 km/h o superior, la velocidad vuelve a la velocidad ajustada originalmente.

- Se pulsa una vez el interruptor OFF/CAN.
- Se ha pisado el pedal de freno.
- Se ha aplicado el freno de mano.
- La palanca selectora está en la posición P o N.

NOTA

- Si la velocidad del vehículo disminuye aproximadamente 15 km/h o más de la velocidad ajustada, la función de velocidad de crucero se cancelará.
- Cuando la velocidad del vehículo sea inferior a 21 km/h, la función de control de crucero se cancelará. En este caso, la velocidad del vehículo no volverá a la velocidad ajustada originalmente incluso si el vehículo se acelera a 25 km/h o más y se pulsa el interruptor RES. Reinicie la función de control de crucero.

Sistema de asistencia de mantenimiento en carril (LAS) y sistema de advertencia de abandono de carril (LDWS)*

El sistema LAS&LDWS alerta al conductor de que el vehículo se puede desviar de su carril y brinda ayuda al conductor para mantenerse dentro del carril.

La cámara sensora hacia adelante (FSC) detecta las líneas blancas (líneas amarillas) de carril en que se desplaza el vehículo y si el sistema determina que el vehículo se puede desviar de su carril, hace funcionar la dirección asistida eléctrica para ayudar al conductor con el volante. El sistema también alerta al conductor activando un sonido de advertencia de abandono de carril, haciendo vibrar el volante, e indicando una alerta en la exhibición. Consulte la sección Cámara sensora hacia adelante (FSC) en la página 4-240.

El funcionamiento del volante del sistema LAS&LDWS tiene funciones de sincronización de dirección "Tarde" o "Temprano".

Para el ajuste "Tarde", el sistema asiste al conductor en el uso de la dirección si existe la posibilidad de que el vehículo se desvíe de su carril.

Para el ajuste "Temprano", el sistema asiste constantemente al conductor en el uso de la dirección de manera que el vehículo permanezca en el centro del carril.

La sincronización "Tarde" y "Temprano" se pueden cambiar (sincronización con que se provee la asistencia de dirección) cambiando el ajuste.

Consulte la sección Características de personalización en la página 9-13.

Función "Tarde"

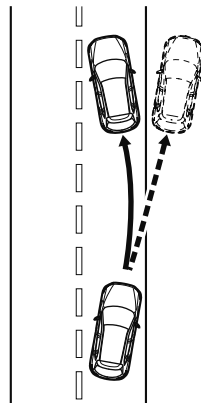

Función "Temprano"

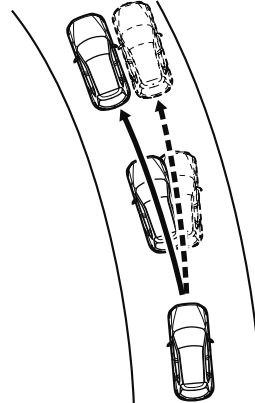

*Algunos modelos. **4-199**

Al conducir

i-ACTIVSENSE

ADVERTENCIA

No confíe completamente en el sistema LAS&LDWS:

- *El sistema LAS&LDWS no es un sistema de conducción automática. Además, el sistema no fue diseñado para compensar la falta de atención por parte del conductor, y confiar en exceso en el sistema puede conducir a un accidente.*
- *La capacidad de detección del sistema LAS&LDWS es limitada. Manténgase conduciendo derecho usando el volante y haciéndolo con cuidado.*

No use el sistema LAS&LDWS en las siguientes condiciones:

El sistema podría no funcionar adecuadamente de acuerdo con las condiciones de conducción actuales, lo que podría provocar un accidente.

- *Conducir por carreteras con curvas cerradas.*
- *Conducir con mal tiempo (lluvia, niebla y nieve).*
- *Caminos resbaladizos como caminos con hielo o nieve.*
- *Carreteras con tráfico denso y distancia insuficiente entre vehículos.*
- *Carreteras sin líneas blancas (amarillas).*
- *Caminos angostos como resultado de obras o cierre de carriles.*
- *El vehículo se conduce por un carril o sección provisional, con un carril cerrado resultante de obras en la carretera, donde pueden haber varias líneas de carriles blancas (amarillas) o que estén interrumpidas.*
- *Los neumáticos no tienen la presión de aire especificada.*
- *Se usan neumáticos de diferentes tamaños, como neumáticos de repuesto de emergencia.*

PRECAUCIÓN

Ponga atención con los siguientes cuidados de manera que el sistema LAS&LDWS funcione normalmente.

- No modifique la suspensión.
- Use siempre ruedas del tipo y tamaño especificado para las ruedas delanteras y traseras. Consulte a un técnico experto, le recomendamos un técnico autorizado Mazda para cambio del neumático.

4-200

NOTA

- Cuando use la palanca de señales de viraje para cambiar de carril, el sistema LAS&LDWS se deshabilita automáticamente. El sistema LAS&LDWS vuelve a funcionar otra vez cuando la palanca de señales de viraje vuelve a su posición y el sistema detecta las líneas blancas (amarillas) de carriles mientras se conduce el vehículo normalmente dentro de las líneas de carril.
- Si se acciona de forma brusca el volante, el pedal del acelerador o el pedal de freno y el vehículo se acerca a una línea blanca (amarilla), el sistema determinará que el conductor está haciendo un cambio de carril y se cancelará temporalmente el funcionamiento del sistema LAS&LDWS. El sistema LAS&LDWS vuelve a funcionar otra vez cuando el sistema detecta las líneas blancas (amarillas) de carril mientras se conduce el vehículo normalmente dentro de las líneas de carril.
- Si el vehículo se desvía de su carril repetidamente durante un corto período de tiempo, el sistema LAS&LDWS podría no funcionar.
- Cuando no se detectan las líneas blancas (amarillas) de carril, el sistema LAS&LDWS no funcionará.

Al conducir

i-ACTIVSENSE

NOTA

- Bajo las siguientes condiciones, el sistema LAS&LDWS podría no detectar correctamente las líneas blancas (amarillas) y podría no funcionar correctamente.
 - Si se refleja en el parabrisas un objeto ubicado en el panel de instrumentos y es tomado por la cámara.
 - Se carga equipaje pesado en el compartimiento para equipajes o los asientos traseros y el vehículo está inclinado.
 - Los neumáticos no tienen la presión de aire especificada.
 - Se han equipado neumáticos diferentes de los neumáticos convencionales.
 - Cuando se conduce el vehículo por un desvío hacia o desde un área de descanso o peaje en una autopista.
 - Las líneas blancas (amarillas) son menos visibles debido a la suciedad o la pintura gastada.
 - Un vehículo delante del suyo está conduciendo cerca de la línea blanca (amarilla) de carril que no está muy visible.
 - Una línea blanca (amarilla) de carril no es tan visible debido al mal tiempo (lluvia, niebla o nieve).
 - El vehículo es conducido en un carril temporario o sección con un carril cerrado resultante de construcciones en el camino donde pueden haber varias líneas blancas (amarillas) de carriles o que estén interrumpidas.
 - Se captura una línea confusa en el camino como una línea temporaria de construcción o debido a una sombra, resto de nieve o pozos llenos de agua.
 - El brillo de alrededor cambia súbitamente como al entrar o salir de un túnel
 - La iluminación de los faros es débil debido a la suciedad o a que el eje óptico está desviado.
 - El parabrisas está sucio o empañado.
 - Parabrisas, cámara empañada (gotas de agua).
 - Luz de fondo se refleja desde la superficie del camino.
 - La superficie del camino está mojada y brilla después de la lluvia, o hay charcos en el camino.
 - La sombra de una valla de seguridad paralela a la línea blanca (amarilla) de carril en el camino.
 - El ancho del carril de conducción es demasiado angosto o ancho.
 - Conducir por carreteras con curvas cerradas.
 - El camino excesivamente desparejo.
 - El vehículo se sacude después de golpear un pozo.
 - Hay dos o más líneas blancas (amarillas) de carriles adyacentes.
 - Hay varias marcas del camino o marcas de carriles de varias formas cerca de una intersección.

▼ Funcionamiento del sistema

Asegúrese de que el indicador LAS&LDWS OFF del grupo de instrumentos está apagado. Cuando el indicador OFF del sistema LAS&LDWS OFF esté encendido, pulse el interruptor y asegúrese que el indicador se apaga.

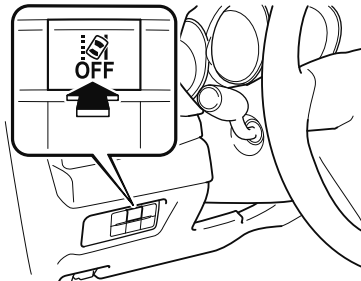

La indicación del sistema LAS&LDWS (blanca) se muestra en el visualizador multiinformación, y el sistema entra en modo de reposo.



(Blanco)

Conduzca el vehículo en el centro del carril del vehículo mientras el sistema está en espera. Cuando se cumplen todas las siguientes condiciones, la indicación del sistema LAS&LDWS (verde) se muestra en el visualizador multiinformación y el sistema se puede usar.



(Verde)

- El motor está funcionando.
- La velocidad del vehículo es de aproximadamente 60 km/h o más.
- El sistema detecta las líneas blancas (amarillas) de carriles a la derecha e izquierda.
- El conductor está usando el volante.
- El carril de conducción no es angosto o muy ancho.

NOTA

La indicación del sistema LAS&LDWS es blanca cuando el sistema detecta sólo una línea blanca (amarilla) del lado izquierdo o derecho, y la indicación cambia a verde cuando el sistema detecta líneas blancas (amarillas) a ambos lados derecho e izquierdo.

Detecta solo el lado izquierdo o derecho



(Blanco)

Detecta los lados izquierdo y derecho



(Verde)

Al conducir

i-ACTIVSENSE

El sistema LAS&LDWS pasa al modo de espera en los siguientes casos:

- El sistema no puede detectar las líneas blancas (amarillas) de carriles.
- La velocidad del vehículo es inferior a aproximadamente 60 km/h.
- El ABS/TCS está funcionando.
- El TCS está apagado.
(Si el TCS se apaga mientras el sistema está funcionando, se escuchará una advertencia sonora y el sistema pasará al modo de espera.)
- El vehículo está dando una curva cerrada.
- Se ha pisado el pedal de freno.
- Se gira el volante abruptamente.
- El ancho del carril demasiado angosto o ancho.

NOTA

- **(Cuando el tiempo de asistencia de dirección se ajusta como “Tarde”)**

- El sistema LAS&LDWS no funciona hasta que el sistema detecta líneas blancas (amarillas) a la izquierda o derecha.
- Cuando el sistema detecta una línea de carril blanca (amarilla) de un lado solo, el sistema no operará la asistencia de funcionamiento de la dirección y la advertencia para la línea de carril del lado que no se detecta. La asistencia de funcionamiento de la dirección y la advertencia son solo para una desviación del carril del lado que es detectado.

NOTA

- **(Cuando el tiempo de asistencia de dirección se ajusta como “Temprano”)**
- Cuando el tiempo de asistencia de dirección se ajusta como “Temprano”, el sistema LAS&LDWS no funcionará hasta que el sistema detecte las líneas de carril blancas (amarillas) a la izquierda y derecha. Cuando el sistema detecta solo las líneas de carril blancas (amarillas) del lado izquierdo o derecho, el sistema solo funcionará para una desviación del carril del lado que es detectada.
- La asistencia de funcionamiento de volante se realiza de manera que el vehículo permanece cerca del centro del carril de conducción, sin embargo, dependiendo de las condiciones como la curvatura del terreno, bajadas y ondulaciones del camino, y velocidad del vehículo, el sistema podría no poder mantener el vehículo cerca del centro del carril de conducción.

NOTA

- Si el conductor retira sus manos del volante (no sostiene el volante), se activa el sonido de advertencia y se indica un alerta en el visualizador multinformación o en la visualización de conducción activa.

Visualizador de datos múltiples



**Lane-keep Assist
System activado
Agarre el volante
con firmeza**

**Exhibición de conducción activa
(Tipo parabrisas)**

Agarre el volante
con firmeza

(Tipo abatible automático)

Agarre el volante
con firmeza

Si se sostiene ligeramente el volante, o dependiendo de las condiciones del camino, el sistema podría detectar que ha soltado el volante (no sostiene el volante) incluso si está sosteniéndolo, y se indicará en el visualizador multinformación o en la visualización de conducción activa.

NOTA

- El tiempo en que se activa la advertencia de abandono de carril y la asistencia de funcionamiento de volante funciona varía.
- Se pueden cambiar los siguientes ajustes en el sistema LAS&LDWS: Consulte la sección Características de personalización en la página 9-13.
- Asistencia de funcionamiento de volante funcionando/no funcionando
- Sensibilidad de cancelación (probabilidad de la asistencia de dirección)

Visualización de líneas del carril del vehículo

Cuando el sistema LAS&LDWS funciona en el modo de espera, las líneas de carril del vehículo se muestran en el visualizador multinformación y en la pantalla de conducción activa. En la visualización de líneas de carril del vehículo que indica el estado de funcionamiento, el color de las líneas de carril que son detectadas cambia a blanco.

(Estado en espera)

Visualizador de datos múltiples

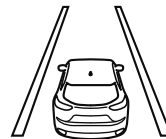

Exhibición de conducción activa



Al conducir

i-ACTIVSENSE

(Estado operativo)

Visualizador de datos múltiples

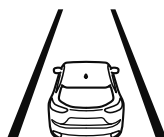

Exhibición de conducción activa



Cancelación automática

En los siguientes casos, el sistema LAS&LDWS se cancela de forma automática, la indicación de advertencia del sistema LAS&LDWS (ámbar) se enciende y se muestra una alerta. Cuando el sistema LAS&LDWS está operativo, el sistema se activa de forma automática.

- La temperatura interior de la cámara es alta o baja.
- El parabrisas alrededor de la cámara está empañado.
- El parabrisas alrededor de la cámara está bloqueado por una obstrucción, provocándole baja visibilidad.

Cancelación automática de la advertencia/asistencia de volante

Cuando se ejecutan las siguientes operaciones, el funcionamiento del sistema LAS&LDWS se cancela automáticamente. El LAS&LDWS reanuda su funcionamiento automáticamente después de la operación.

- Se gira el volante abruptamente.
- Se ha pisado el pedal de freno.
- Se ha pisado el pedal del acelerador.
(Para cancelar la función de cancelación de sensibilidad automática, deseleccione "Sensibilidad de cancelación" en el ajuste de características de cancelación.)
- Se ha accionado la palanca de señales de viraje.
- El vehículo cruza una línea de carril.

NOTA

- Después del funcionamiento, la operación del sistema LAS&LDWS no funcionará durante un período de 5 segundos al menos hasta que se detecten las líneas de carril.
- En las siguientes condiciones, el sistema LAS&LDWS cancela automáticamente la advertencia/la asistencia de la dirección.
 - El conductor saca sus manos del volante.
(El sistema LAS&LDWS fue diseñado para ayudar al conductor con el volante y continuará funcionando automáticamente cuando el conductor sostenga el volante.)
 - Se oprime el interruptor TCS OFF para cancelar el TCS.

Asistencia de funcionamiento de volante OFF (no operacional)

La asistencia para funcionamiento de la dirección para el sistema LAS&LDWS puede cambiar a no operativa (OFF). Consulte la sección Cambio de ajuste (Características de personalización) en la página 9-13.

Cuando la asistencia para funcionamiento del volante se ha cambiado a no operacional (OFF), las condiciones de funcionamiento y la visualización del sistema LAS&LDWS pueden diferir. Use el sistema de la siguiente manera:

Funcionamiento del sistema

Asegúrese de que el indicador LAS&LDWS OFF del grupo de instrumentos está apagado. Cuando el indicador OFF del sistema LAS&LDWS OFF esté encendido, pulse el interruptor y asegúrese que el indicador se apaga.

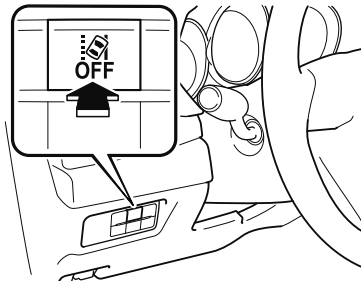

Conduzca el vehículo en el centro del carril mientras el indicador LAS&LDWS OFF del panel de instrumentos está apagado.

El sistema se podrá usar cuando se cumplen todas las siguientes condiciones.

- El sistema detecta línea de carril blancas (amarillas) a la derecha e izquierda o de ambos lados.
- La velocidad del vehículo es de aproximadamente 60 km/h o más.
- Se conduce el vehículo en un camino recto o un camino con curvas suaves.
- El motor está funcionando.

El sistema LAS&LDWS pasa al modo de espera en los siguientes casos:

- El sistema no puede detectar las líneas blancas (amarillas) de carriles.
- La velocidad del vehículo es inferior a aproximadamente 60 km/h.
- El vehículo está dando una curva cerrada.
- El vehículo da una curva a una velocidad incorrecta.

Al conducir

i-ACTIVSENSE

NOTA

- El sistema LAS&LDWS permanece en espera hasta que detecta las líneas blancas (amarillas) del lado izquierdo o derecho o de ambos lados.
- Cuando el sistema detecta una línea de carril blanca (amarilla) de un lado solo, el sistema no activará las advertencias para la línea de carril del lado que no se detecta.
- La distancia y la sensibilidad de la advertencia (probabilidad de una advertencia) que el sistema usa para determinar la posibilidad de un abandono de carril se puede cambiar. Consulte la sección Cambio de ajuste (Características de personalización) en la página 9-13.

Visualización de líneas del carril del vehículo

Cuando el sistema LAS&LDWS funciona en el modo de espera, las líneas de carril del vehículo se muestran en el visualizador multinformación. El sistema cambia a la visualización de estado operacional cuando el sistema detecta una línea blanca (amarilla) a la izquierda o derecha.

(Estado en espera)

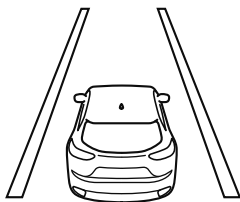

(Estado operativo)

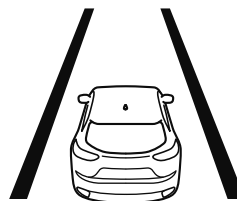

Cancelación automática

En los siguientes casos, el sistema LAS&LDWS se cancela de forma automática, la indicación de advertencia del sistema LAS&LDWS (ámbar) se enciende y se muestra una alerta. Cuando el sistema LAS&LDWS está operativo, el sistema se activa de forma automática.

- La temperatura interior de la cámara es alta o baja.
- El parabrisas alrededor de la cámara está empañado.
- El parabrisas alrededor de la cámara está bloqueado por una obstrucción, provocándole baja visibilidad.

(Cancelación automática de advertencias)

Cuando se realizan las siguientes operaciones, el sistema LAS&LDWS determina que el conductor intenta cambiar de carril y el funcionamiento del sistema se cancela automáticamente. El LAS&LDWS reanuda su funcionamiento automáticamente después de la operación.

- Se gira el volante abruptamente.
- Se ha pisado el pedal de freno.
- Se ha pisado el pedal del acelerador.
(Para cancelar la función de cancelación de sensibilidad automática, deseccione "Sensibilidad de advertencia" en el ajuste de características de cancelación.)
- Se ha accionado la palanca de señales de viraje.
- El vehículo cruza una línea de carril.

4-208

▼ Cancelación del sistema

Cuando el sistema LAS&LDWS esté desactivado, pulse el interruptor LAS&LDWS OFF.

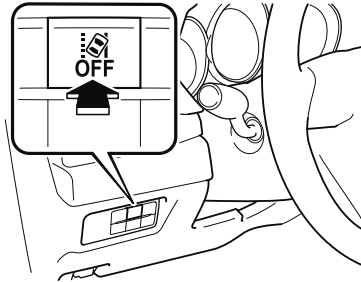

El indicador LAS&LDWS OFF se enciende.



NOTA

- En los siguientes casos, el sistema LAS&LDWS se cancela automáticamente y se muestra la indicación OFF del sistema LAS&LDWS en el visualizador multifunción. Solicite la inspección de su vehículo a un técnico experto, le recomendamos un técnico autorizado Mazda.
- Existe un malfuncionamiento en el volante.
- Hay un funcionamiento incorrecto en el TSC.
- Hay un malfuncionamiento en la cámara sensora hacia adelante (FSC).

(Modelos europeos)

- Cuando se cambia el encendido a OFF, se podrá usar el LAS&LDWS la próxima vez que se cambie el encendido a ON.

(Excepto modelos europeos)

- Cuando el conmutador de arranque está en la posición OFF, se mantiene el estado del sistema antes de desconectarlo. Por ejemplo, si se desconecta el encendido con el sistema de asistencia de mantención en carril funcionando, el sistema se pondrá a funcionar cuando se vuelva a conectar el encendido.

Cuando el sistema LAS&LDWS está apagado, las líneas de carril del vehículo del visualizador multifunción y la visualización de conducción activa se apagan.

Al conducir

i-ACTIVSENSE

▼ Advertencia de abandono de carril

Si el sistema determina que el vehículo podría desviarse del carril, la advertencia de abandono de carril (bip, ruido sordo*1, o vibración del volante) se activa y la dirección en que el sistema determina que el vehículo podría desviarse se indica en la exhibición multinformación o en la exhibición de conducción activa.

Para vehículos equipados con visualizador de datos múltiples, la dirección en la que el sistema determina que el vehículo se desvía de su carril se indica en el visualizador de datos múltiples.

Para vehículos equipados con visualizador de conducción activa, el color de la línea de carril en la dirección en que el sistema determina que el vehículo se podría estar desviando de su carril cambia de blanco a ámbar y las líneas de carril del vehículo parpadean.

Visualizador de datos múltiples

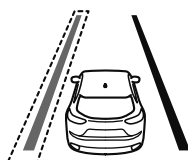

Exhibición de conducción activa

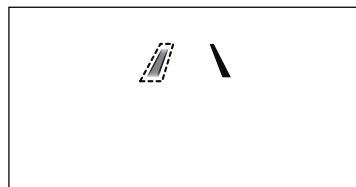

NOTA

- Si ha ajustado la advertencia sonora de abandono de carril al ajuste de bip/ruido sordo*¹, la advertencia sonora podría no escucharse dependiendo de las condiciones del ruido del ambiente.
- Si ha ajustado el sistema de advertencia de abandono de carril al ajuste de vibraciones del volante, la vibración podría no sentirse dependiendo de las condiciones de la superficie del camino.
- Cuando el ajuste de la asistencia para funcionamiento del volante se pone a funcionar, las advertencias se pueden ajustar para estar activas/inactivas. (Cuando el ajuste de la asistencia para funcionamiento del volante se cambia a no operacional, las advertencias se pueden ajustar para estar activas/inactivas.)
Consulte la sección Cambio de ajuste (Características de personalización) en la página 9-13.
- El sistema de asistencia de mantenimiento en el carril se puede cambiar a los siguientes ajustes sin tener en cuenta si la asistencia de funcionamiento del volante se encuentra operativa/no operativa. Verifique siempre el estado del ajuste al conducir el vehículo y realizar cambios en los ajustes si fuera necesario.
Consulte la sección Cambio de ajuste (Características de personalización) en la página 9-13.

- Vibración del volante: Fuerte/débil
- Volumen de sonido de advertencia
- Tipos de advertencias (vibración del volante/pitido/ruido sordo*¹)

*1 Las fajas preventivas son una serie de surcos en la superficie de pavimento de la calzada ubicados a intervalos específicos, y cuando el vehículo pasa sobre ellos producen una vibración y ruido sordo que alerta al conductor que el vehículo está abandonando el carril.

El ruido sordo es una reproducción del sonido que se produce cuando un vehículo pasa sobre una faja preventiva.

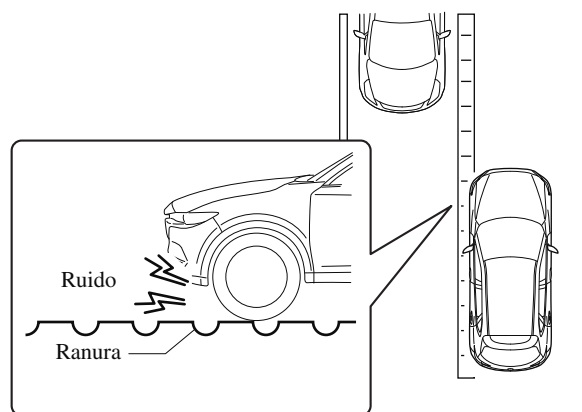

Al conducir

i-ACTIVSENSE

Limitador ajustable de la velocidad (ASL)*

El ASL es una función para evitar que el vehículo sea conducido a mayor velocidad de la ajustada. La velocidad del vehículo se controla para mantenerla por debajo de la velocidad ajustada incluso si se pisa el pedal del acelerador.

El ASL se puede ajustar entre 30 km/h y 200 km/h. La velocidad del vehículo puede exceder la velocidad ajustada cuando se conduce el vehículo en bajada, sin embargo, el sistema le notifica al conductor haciendo destellar la exhibición y haciendo sonar una advertencia.

ADVERTENCIA

Desconecte el sistema siempre que cambie de conductores:

Si se cambia de conductor y el nuevo conductor no conoce acerca de la función del ASL, el vehículo podría no acelerar cuando el conductor pise el pedal del acelerador, lo cual podría resultar en un accidente.

El sistema consiste en el visualizador del ASL y el interruptor de limitador de velocidad en el volante.

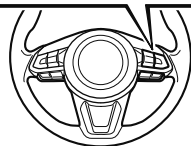
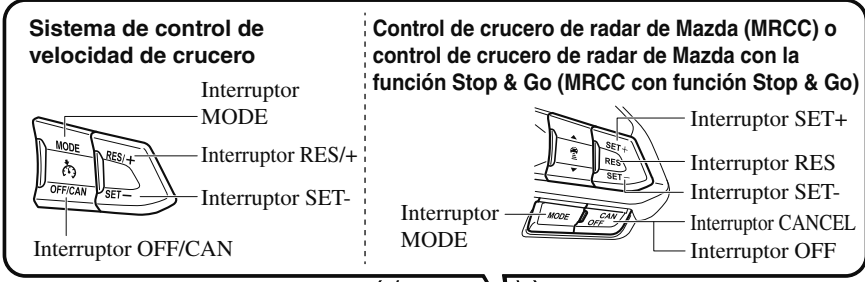
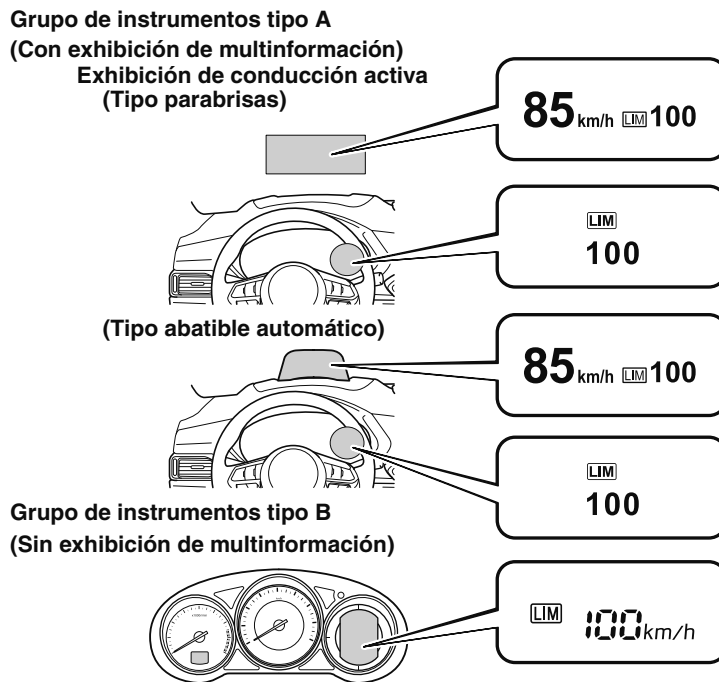

Al conducir

i-ACTIVSENSE

▼ Visualización del limitador ajustable de la velocidad (ASL)

El estado de ajuste del ASL se muestra en el visualizador de conducción activa (vehículos con visualizador de conducción activa) o en el visualizador del grupo de instrumentos.

Visualización de espera

Muestra cuándo se usa el interruptor del limitador ajustable de la velocidad y el sistema está activado.

Se apaga cuando se desactiva el sistema.

Exhibición de conducción activa

Con exhibición de
multinformación

Sin exhibición de
multinformación

85 km/h LIM ---

LIM

LIM --- km/h

Visualización de ajuste

Con control de velocidad de cruceo

Muestra cuándo se usa el interruptor SET- y se ajusta la velocidad.

Con control de cruceo de radar de Mazda (MRCC) o control de cruceo de radar de Mazda con la función Stop & Go (MRCC con función Stop & Go)

Muestra cuándo cuando se usa el interruptor SET- o SET+ y se ajusta la velocidad.

Exhibición de conducción activa

Con exhibición de
multinformación

Sin exhibición de
multinformación

85 km/h LIM 100

LIM
100

LIM 100 km/h

Visualización de cancelación

Se muestra cuando se realiza una de las siguientes operaciones y se cancela provisionalmente el sistema.

- Se usa el interruptor OFF/CAN
- Se pisa fuertemente el pedal del acelerador

Exhibición de conducción activa	Con exhibición de multinformación	Sin exhibición de multinformación
85 km/h  100	 100	 100 km/h

▼ **Indicación principal del limitador de velocidad ajustable (ASL) (blanco) /
indicación de ajuste del limitador de velocidad ajustable (ASL) (Verde)**



Esta indicación tiene dos colores.

Indicación principal de ASL (blanco)

La indicación se muestra en blanco cuando se pulsa el interruptor MODE y se activa el ASL.

Indicación de ajuste de ASL (verde)

La indicación se muestra en verde cuando se fija la velocidad.

Al conducir

i-ACTIVSENSE

▼ Advertencia sonora de limitador de velocidad

Indicado en el grupo de instrumentos

Si la velocidad del vehículo excede la velocidad ajustada en aproximadamente 5 km/h o más, se escuchará un sonido de advertencia continuo y la visualización del ASL parpadeará al mismo tiempo. Se escuchará un sonido de advertencia y la visualización parpadeará hasta que la velocidad del vehículo disminuya a la velocidad ajustada o menos.

Indicado en la visualización de conducción activa

Si la velocidad del vehículo excede la velocidad ajustada en aproximadamente 5 km/h o más, se activará un sonido de advertencia continuo y la visualización del ASL parpadeará al mismo tiempo. La indicación deja de parpadear y permanece encendida si la velocidad del vehículo continúa excediendo la velocidad ajustada en aproximadamente 5 km/h o más, y la indicación y el sonido de advertencia permanece encendido hasta que se conduzca el vehículo a la velocidad ajustada o menos.

Verifique la seguridad del área alrededor del vehículo y ajuste la velocidad del vehículo aplicando los frenos. Además, mantenga una distancia segura con los vehículos situados detrás del suyo.

Exhibición de conducción activa

110 km/h LIM 100

Con exhibición de
multinformación

LIM
100

Sin exhibición de
multinformación

LIM 100 km/h

⚠ PRECAUCIÓN

(Con control de velocidad de cruce)

Si ajusta la velocidad más baja que la velocidad actual del vehículo oprimiendo el interruptor SET+ o RES-, el bip de advertencia no se activará durante 30 segundos incluso si la velocidad del vehículo es mayor a la velocidad recientemente ajustada en 5 km/h. Tenga cuidado de no conducir por sobre la velocidad ajustada.

(Con control de cruce de radar de Mazda (MRCC) o control de cruce de radar de Mazda con la función Stop & Go (MRCC con función Stop & Go))

Si ajusta la velocidad más baja que la velocidad actual del vehículo oprimiendo el interruptor SET- o RES, el bip de advertencia no se activará durante 30 segundos incluso si la velocidad del vehículo es mayor a la velocidad recientemente ajustada en 5 km/h. Tenga cuidado de no conducir por sobre la velocidad ajustada.

NOTA

Cuando el sistema se cancela temporalmente pisando completamente el pedal del acelerador, la visualización del ASL muestra la visualización de cancelación. Si la velocidad del vehículo excede la velocidad ajustada en aproximadamente 5 km/h o más mientras se muestra la visualización de cancelación, la visualización de velocidad de ajustada parpadeará pero no se escuchará el sonido de advertencia.

▼ Activación/Desactivación

NOTA

Cuando se desconecta el encendido, se mantiene el estado del sistema antes de desconectarlo.
Por ejemplo, si se desconecta el encendido con el ASL funcionando, el sistema se pondrá a funcionar cuando se vuelva a conectar el encendido.

Activación

Oprima el interruptor MODE para operar el sistema. Se muestra la pantalla del ASL y la indicación principal del ASL se muestra en blanco.

NOTA

Cuando el control de crucero, el control de crucero de radar de Mazda (MRCC), o el control de crucero de radar de Mazda con la función Stop & Go (MRCC con función Stop & Go) estén disponibles tras pulsar el interruptor MODE, pulse de nuevo el interruptor de modo para cambiar al ASL.

Al conducir

i-ACTIVSENSE

Desactivación

Para desactivar el sistema, haga las siguientes operaciones:

Cuando se ha ajustado una velocidad de cruceo (la indicación de ajuste del ASL se muestra en verde)

Mantenga pulsado el interruptor OFF/CAN o pulse el interruptor OFF/CAN 2 veces. La pantalla del ASL no se muestra más, y la indicación de ajuste del ASL (verde) no se muestra.

Cuando no se ha ajustado una velocidad de cruceo (la indicación principal del ASL se muestra en blanco)

Pulse el interruptor OFF/CAN. La pantalla del ASL no se muestra más, y la indicación principal del ASL (blanca) no se muestra.

NOTA

Cuando se pulsa el interruptor MODE con el ASL en funcionamiento, el sistema cambia al control de cruceo, al control de cruceo de radar de Mazda (MRCC), o al control de cruceo de radar de Mazda con la función Stop & Go (MRCC con función Stop & Go).

▼ Ajuste del sistema

⚠ ADVERTENCIA

Verifique siempre la seguridad del área situada alrededor del vehículo cuando ajuste el limitador ajustable de la velocidad.

Si la velocidad se ajusta a menos de la velocidad actual del vehículo, la velocidad del vehículo se reducirá a la velocidad ajustada. Verifique la seguridad del área situada alrededor del vehículo y mantenga una distancia segura entre los vehículos situados delante y detrás del suyo.

1. Pulse el interruptor MODE para activar este sistema.
2. **(Con control de velocidad de cruceo)**
Pulse SET- para ajustar la velocidad. Cuando la velocidad actual del vehículo sea de 30 km/h o más, la velocidad se ajusta a la velocidad actual del vehículo. Cuando la velocidad actual del vehículo sea menor de 30 km/h, la velocidad se ajusta a 30 km/h.
(Con control de cruceo de radar de Mazda (MRCC) o control de cruceo de radar de Mazda con la función Stop & Go (MRCC con función Stop & Go))
Pulse SET+ o SET- para ajustar la velocidad. Cuando la velocidad actual del vehículo sea de 30 km/h o más, la velocidad se ajusta a la velocidad actual del vehículo. Cuando la velocidad actual del vehículo sea menor de 30 km/h, la velocidad se ajusta a 30 km/h.

4-218

3. **(Con control de velocidad de cruceo)**

Para aumentar la velocidad ajustada, pulse el interruptor RES+ de forma continua. La velocidad ajustada se puede modificar en incrementos de 10 km/h. La velocidad ajustada del vehículo también se puede ajustar en incrementos de 1 km/h pulsando y soltando el interruptor RES+. Por ejemplo, la velocidad ajustada aumenta en unos 4 km/h al pulsar el interruptor RES+ 4 veces.

(Con control de cruceo de radar de Mazda (MRCC) o control de cruceo de radar de Mazda con la función Stop & Go (MRCC con función Stop & Go))

Para aumentar la velocidad ajustada, pulse el interruptor SET+ de forma continua. La velocidad ajustada se puede modificar en incrementos de 10 km/h. La velocidad ajustada del vehículo también se puede ajustar en incrementos de 1 km/h pulsando y soltando el interruptor SET+. Por ejemplo, la velocidad ajustada aumenta en unos 4 km/h al pulsar el interruptor SET+ 4 veces.

4. Para reducir la velocidad ajustada, pulse de forma continua el interruptor SET-. La velocidad ajustada se puede modificar en decrementos de 10 km/h. La velocidad ajustada del vehículo también se puede ajustar en incrementos de 1 km/h pulsando y soltando el interruptor SET-. Por ejemplo, la velocidad ajustada disminuye aproximadamente en 4 km/h al pulsar el interruptor SET- 4 veces.

NOTA

• **(Con control de velocidad de cruceo)**

Cuando la velocidad de vehículo ajustada se muestre en el grupo de instrumentos, pulse el interruptor RES/+ para ajustar la velocidad mostrada del vehículo.

(Con control de cruceo de radar de Mazda (MRCC) o control de cruceo de radar de Mazda con la función Stop & Go (MRCC con función Stop & Go))

Cuando la velocidad de vehículo ajustada se muestre en el grupo de instrumentos, pulse el interruptor RES para ajustar la velocidad mostrada del vehículo.

- El sistema se cancela temporalmente cuando se acelera el vehículo al pisar fuertemente el pedal del acelerador, sin embargo, continúa cuando la velocidad del vehículo disminuye a la velocidad ajustada o menor.
- La velocidad del vehículo podría exceder la velocidad ajustada en una bajada.

Al conducir

i-ACTIVSENSE

▼ Cancelación provisional del sistema

El sistema se cancela temporalmente (estado en espera) cuando se realiza una de las siguientes operaciones mientras se muestra el ASL.

- Se pulsa el interruptor OFF/CAN
- Se pisa fuertemente el pedal del acelerador

Con control de velocidad de cruceo

Pulse el interruptor RES/+ para continuar a la velocidad ajustada anteriormente. La visualización del ASL se sigue mostrando.

Con control de cruceo de radar de Mazda (MRCC) o control de cruceo de radar de Mazda con la función Stop & Go (MRCC con función Stop & Go)

Pulse el interruptor RES para continuar a la velocidad ajustada anteriormente. La visualización del ASL se sigue mostrando.

NOTA

- **(Con control de velocidad de cruceo)**

La velocidad se puede ajustar pulsando el interruptor SET- mientras el sistema se encuentra en estado de espera.

- **(Con control de cruceo de radar de Mazda (MRCC) o control de cruceo de radar de Mazda con la función Stop & Go (MRCC con función Stop & Go))**

La velocidad se puede ajustar pulsando el interruptor SET+ o SET- mientras el sistema se encuentra en estado de espera.

- El ASL no se cancela al pisar el pedal del freno.

Sistema avanzado de ayuda inteligente para el frenado en la ciudad (Advanced SCBS) (Excepto Indonesia y Taiwán)*

El sistema Advanced SCBS alerta al conductor de un posible choque usando la visualización y una advertencia sonora cuando la cámara de detección delantera (FSC) detecta un vehículo o un peatón delante y determina que es imposible evitar un choque con el objeto mientras el vehículo se conduce a una velocidad de aproximadamente 4 a 80 km/h si el objeto es un vehículo situado delante suyo y aproximadamente 10 a 80 km/h si el objeto es un peatón. Además, el sistema reduce el daño en el caso de un choque operando el control de freno (freno Advance SCBS) cuando el sistema determina que el choque es inevitable. Además, cuando el conductor pisa el pedal de freno, los frenos serán aplicados firme y rápidamente para ayudar. (Frenado asistido (frenado asistido Advanced SCBS))

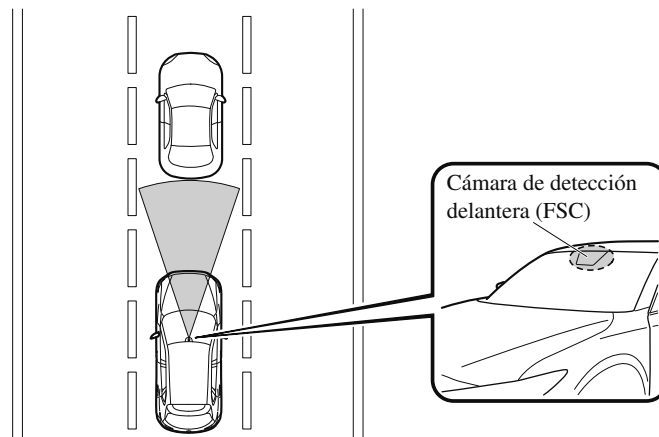

⚠ ADVERTENCIA

No confíe completamente en el sistema Advanced SCBS:

- ***El sistema Advanced SCBS solo fue diseñado para reducir los daños en caso de un choque. Sobre confiarse en el sistema lo que hará que se use equivocadamente el pedal del acelerador o pedal de freno puede resultar en un accidente.***
- ***El sistema Advanced SCBS es un sistema que funciona en respuesta a un vehículo situado delante del suyo o un peatón. El sistema no funciona en respuesta a obstrucciones como una pared, vehículos de 2 ruedas o animales.***

*Algunos modelos. **4-221**

Al conducir

i-ACTIVSENSE

PRECAUCIÓN

En los siguientes casos, apague el sistema para evitar un malfuncionamiento:

- Se remolca el vehículo o cuando se está remolcando otro vehículo.
- El vehículo se encuentra sobre un rodillo de chasis.
- Al conducir en caminos ásperos como en áreas con pasto denso o a campo traviesa.

Consulte la sección Parada del funcionamiento del sistema avanzado de ayuda inteligente para el frenado en la ciudad (Advanced SCBS) en la página 4-225 acerca de cómo desconectar el sistema Advanced SCBS.

NOTA

- El sistema Advanced SCBS funcionará en las siguientes condiciones:
 - El motor está funcionando.
 - La advertencia del sistema de ayuda inteligente para el frenado en la ciudad (SCBS) (ámbar) no se enciende.
 - **(El objeto es un vehículo situado delante del suyo)**
La velocidad del vehículo se encuentra aproximadamente 4 a 80 km/h.
 - **(El objeto es un peatón)**
La velocidad del vehículo se encuentra aproximadamente 10 a 80 km/h.
 - El Advanced SCBS no está desactivado.
- En las siguientes condiciones, el sistema Advanced SCBS podría no funcionar normalmente.
 - El sistema Advanced SCBS no funcionará si el conductor realiza operaciones de conducción (acciona el pedal del acelerador y el volante).
 - Si existe la posibilidad de un contacto parcial con el vehículo que le precede.
 - El vehículo se conduce sobre una superficie resbaladiza, como calzadas húmedas, con hielo o nieve.
 - El rendimiento de frenado se ve afectado negativamente debido a bajas temperaturas o frenos húmedos.
 - Se conduce el vehículo a la misma velocidad que el vehículo delante del suyo.
 - Se ha pisado el pedal del acelerador.
 - Se ha pisado el pedal de freno.
 - El volante está siendo usado.
 - La palanca selectora está siendo usada.
- En los siguientes casos, el sistema Advanced SCBS puede funcionar.
 - Objetos en el camino en la entrada de una curva.
 - Vehículos pasando en la senda opuesta al dar la curva.
 - Cuando pasa a través de un peaje.
 - Al pasar por accesos bajos, accesos angostos, lavaderos de automóviles o túneles.
 - Si repentinamente Ud. se acerca al vehículo delante del suyo.
 - Vehículos de 2 ruedas, animales o árboles.
- **(Transmisión manual)**
Si se detiene el vehículo por el funcionamiento del SCBS y no se pisa el pedal de embrague, el motor se para.

Al conducir

i-ACTIVSENSE

▼ Indicador de soporte de freno de ciudad inteligente (SCBS) (Roja)

Si el Advanced SCBS está funcionando, el indicador (rojo) parpadea.

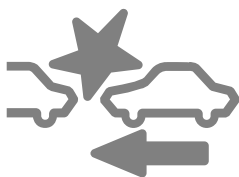

▼ Advertencia de colisión

Si existe la posibilidad de un choque con un vehículo delante de Ud., sonará el bip continuamente y aparecerá una advertencia en el visualizador de datos múltiples o en el visualizador de conducción activa.

Visualizador de datos múltiples

FRENE !

Exhibición de conducción activa

FRENE!

NOTA

Se puede cambiar la distancia de funcionamiento y el volumen de la advertencia sonora de choque. Consulte la sección Características de personalización en la página 9-13.

▼ Visualización del funcionamiento de frenos automáticos

Se indica "SCBS Frenado automático" en el visualizador multiinformación después que se usan los frenos Advanced SCBS o el frenado asistido (frenado asistido Advanced SCBS).



SCBS Frenado automático

NOTA

- La advertencia sonora de choques suena intermitentemente mientras funciona el freno Advanced SCBS o el frenado asistido (frenado asistido Advanced SCBS).
- Si se detiene el vehículo mediante el funcionamiento del Advanced SCBS y no se pisa el pedal de freno, la advertencia sonora sonará una vez pasados aproximadamente 2 segundos y el freno Advanced SCBS se desactivará automáticamente.

▼ **Parando el funcionamiento del sistema de soporte de freno de ciudad inteligente avanzado (Advanced SCBS)**

El sistema Advanced SCBS se puede desactivar temporalmente. Consulte la sección Características de personalización en la página 9-13. Cuando se desactiva el sistema Advanced SCBS, se enciende el indicador del sistema de ayuda inteligente para el frenado en la ciudad (SCBS) OFF.



Cuando se vuelve a arrancar el vehículo, el sistema se puede ya se puede utilizar.

Al conducir

i-ACTIVSENSE

Sistema de ayuda inteligente para el frenado en la ciudad [Avance] (SCBS F) (Indonesia y Taiwán)*

El sistema SCBS F alerta al conductor de un posible choque usando una indicación en el visualizador y una advertencia sonora cuando la cámara de detección delantera (FSC) detecta un vehículo delante y determina que no se puede evitar un choque con un vehículo situado delante del suyo mientras se conduce a una velocidad de aproximadamente 4 a 80 km/h. Además, el sistema reduce daños en el caso de un choque usando el control de frenos (freno del sistema de ayuda inteligente para el frenado en la ciudad (SCBS)) cuando el sistema determina que no se puede evitar un choque mientras se conduce el vehículo a una velocidad de aproximadamente 4 a 30 km/h. También se podría evitar un choque si la velocidad relativa entre su vehículo y el vehículo delante suyo es menor de aproximadamente 20 km/h. Además, cuando el conductor pisa el pedal de freno mientras el sistema está en el rango de funcionamiento a aproximadamente 4 a 30 km/h, los frenos se aplican firme y rápidamente para ayudar. (Sistema de ayuda al frenado (sistema de ayuda inteligente para el frenado en la ciudad (SCBS)))

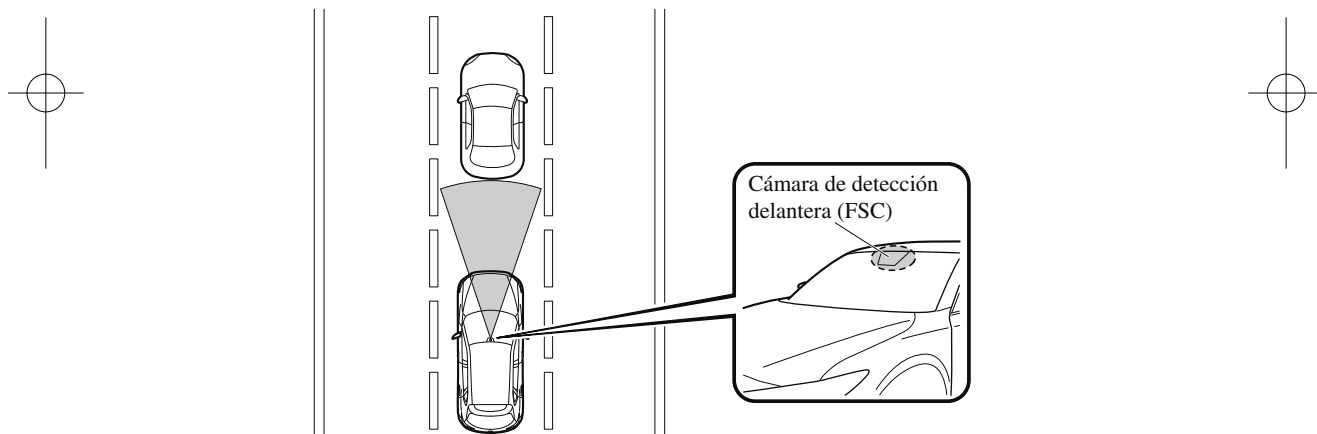

⚠ ADVERTENCIA

No confíe completamente en el sistema SCBS F:

- ***El sistema SCBS F solo fue diseñado para reducir los daños en caso de un choque. Sobre confiarse en el sistema lo que hará que se use equivocadamente el pedal del acelerador o pedal de freno puede resultar en un accidente.***
- ***El SCBS F es un sistema que funciona en respuesta a un vehículo situado delante del suyo. El sistema podría no ser capaz de detectar o reaccionar con vehículos de dos ruedas o peatones.***

4-226 *Algunos modelos.

 **PRECAUCIÓN**

En los siguientes casos, apague el sistema para evitar un malfuncionamiento:

- Se remolca el vehículo o cuando se está remolcando otro vehículo.
- El vehículo se encuentra sobre un rodillo de chasis.
- Al conducir en caminos ásperos como en áreas con pasto denso o a campo traviesa.

Consulte la sección Parada del funcionamiento del sistema de ayuda inteligente para el frenado en la ciudad [Avance] (SCBS F) en la página 4-230 acerca de cómo desconectar el sistema SCBS F.

Al conducir

i-ACTIVSENSE

NOTA

- El sistema SCBS F funcionará en las siguientes condiciones:
 - El motor está funcionando.
 - La indicación de advertencia/advertencia del sistema de soporte de freno inteligente/ soporte de freno de ciudad inteligente (SBS/SCBS) (ámbar) no se enciende.
 - **(Advertencia de choque trasero)**
La velocidad del vehículo es aproximadamente de 4 a 80 km/h.
 - **(Control de frenado (sistema de ayuda inteligente para el frenado en la ciudad (SCBS)))**
La velocidad del vehículo es aproximadamente de 4 a 30 km/h.
 - El sistema SCBS F no está desactivado.
- En las siguientes condiciones, el sistema SCBS F podría no funcionar normalmente.
 - El sistema SCBS F no funcionará si el conductor realiza operaciones de conducción (acciona el pedal del acelerador y el volante).
 - Si existe la posibilidad de un contacto parcial con el vehículo que le precede.
 - El vehículo se conduce sobre una superficie resbaladiza, como calzadas húmedas, con hielo o nieve.
 - El rendimiento de frenado se ve afectado negativamente debido a bajas temperaturas o frenos húmedos.
 - Se conduce el vehículo a la misma velocidad que el vehículo delante del suyo.
 - Se ha pisado el pedal del acelerador.
 - Se ha pisado el pedal de freno.
 - El volante está siendo usado.
 - La palanca selectora está siendo usada.
- En los siguientes casos, la cámara de detección delantera (FSC) determina que hay un vehículo delante del suyo y el sistema SCBS F puede funcionar.
 - Objetos en el camino en la entrada de una curva.
 - Vehículos pasando en la senda opuesta al dar la curva.
 - Objetos metálicos, lomas u objetos salientes en el camino.
 - Cuando pasa a través de un peaje.
 - Al pasar por accesos bajos, accesos angostos, lavaderos de automóviles o túneles.
 - Si repentinamente Ud. se acerca al vehículo delante del suyo.
 - Vehículos de 2 ruedas, peatones, animales o árboles.
 - Se conduce el vehículo con alguno de los neumáticos muy gastado.
- **(Transmisión manual)**
Si se detiene el vehículo por el funcionamiento del sistema de ayuda inteligente para el frenado en la ciudad (SCBS) y no se pisa el pedal de embrague, el motor se para.

4-228

▼ Indicador de soporte de freno de ciudad inteligente (SCBS) (Rojo)

Si el sistema de ayuda inteligente para el frenado en la ciudad (SCBS) está funcionando, el indicador (rojo) parpadeará.

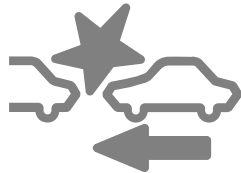

▼ Advertencia de colisión

Si existe la posibilidad de un choque con un vehículo delante de Ud., sonará el bip continuamente y aparecerá una advertencia en el visualizador de datos múltiples o en el visualizador de conducción activa.

Visualizador de datos múltiples

FRENE !

Exhibición de conducción activa

FRENE!

NOTA

Se puede cambiar la distancia de funcionamiento y el volumen de la advertencia sonora de choque. Consulte la sección Características de personalización en la página 9-13.

▼ Visualización del funcionamiento de frenos automáticos

Se indica "SCBS Frenado automático" en el visualizador multiinformación después de accionar el sistema de ayuda inteligente para el frenado en la ciudad (SCBS) o el sistema de ayuda al frenado (sistema de ayuda inteligente para el frenado en la ciudad (SCBS)).



SCBS Frenado automático

NOTA

- La advertencia sonora de choques suena intermitentemente mientras funciona el sistema de ayuda inteligente para el frenado en la ciudad (SCBS) o el sistema de ayuda al frenado (sistema de ayuda inteligente para el frenado en la ciudad (SCBS)).
- Si se detiene el vehículo mediante el funcionamiento del sistema de ayuda inteligente para el frenado en la ciudad (SCBS) y no se pisa el pedal de freno, la advertencia sonora sonará una vez pasados aproximadamente 2 segundos y el sistema de ayuda inteligente para el frenado en la ciudad (SCBS) se desactivará automáticamente.

Al conducir

i-ACTIVSENSE

▼ Parando el funcionamiento del sistema de soporte de freno de ciudad inteligente [Adelante] (SCBS F)

El sistema SCBS F se puede desactivar temporalmente.

Consulte la sección Características de personalización en la página 9-13.

Cuando se desactiva el sistema SCBS F, se enciende el indicador del sistema de ayuda inteligente para el frenado en la ciudad (SCBS) OFF.



Cuando se vuelve a arrancar el vehículo, el sistema se puede ya se puede utilizar.

4-230

Sistema de ayuda inteligente para el frenado en la ciudad [Marcha atrás] (SCBS R)*

El SCBS R es un sistema que fue diseñado para reducir el daño en caso de un choque accionando el control de freno (freno SCBS) cuando los sensores ultrasónicos del sistema detectan una obstrucción en la parte de atrás del vehículo mientras está conduciendo a una velocidad de aproximadamente 2 a 8 km/h, y el sistema determina que no se puede evitar un choque .

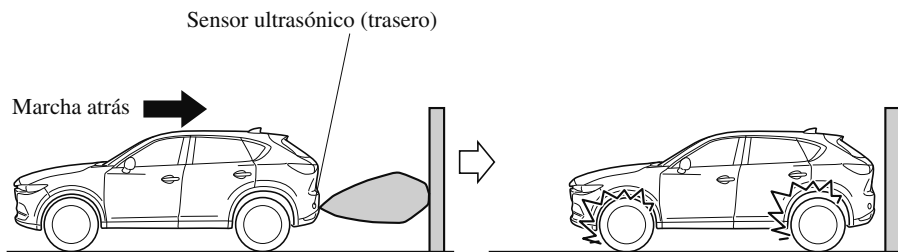

*Algunos modelos. **4-231**

⚠ ADVERTENCIA

No confíe completamente en el sistema SCBS R:

- *El sistema solo fue diseñado para reducir los daños en caso de un choque. Sobre confiarse en el sistema lo que hará que se use equivocadamente el pedal del acelerador o pedal de freno puede resultar en un accidente.*
- *Para asegurarse de un funcionamiento correcto del SCBS R, tenga en cuenta las siguientes precauciones.*
 - *No aplique ningún adhesivo en un sensor ultrasónico (trasero) (incluyendo adhesivos transparentes). De lo contrario, el sensor ultrasónico (trasero) podría no detectar vehículos u obstrucciones que pueden resultar en un accidente.*
 - *No desarme un sensor ultrasónico (trasero).*
 - *Si se pueden ver rajaduras o daños causados por pedregullo o suciedad alrededor de un sensor ultrasónico (trasero), deje de usar inmediatamente el sistema SCBS R y haga inspeccionar su vehículo por un técnico experto, le recomendamos un técnico autorizado Mazda. Si continúa conduciendo el vehículo con rajaduras o rayones en el parabrisas alrededor de un sensor ultrasónico, el sistema podría funcionar innecesariamente y causar un accidente inesperado. Consulte la sección Parando el funcionamiento del sistema de soporte de freno de ciudad inteligente [Marcha atrás] (SCBS R) en la página 4-236.*
 - *Consulte a un técnico experto, le recomendamos un técnico autorizado Mazda para cambio del paragolpes trasero.*

No modifique la suspensión:

Si se cambia la altura o inclinación del vehículo, el SCBS R podría no funcionar correctamente debido a que no detecta correctamente las obstrucciones.

No aplique fuerza sobre un sensor ultrasónico (trasero):

Al lavar el vehículo, no rocíe agua a alta presión contra un sensor ultrasónico (trasero), o lo frote fuertemente. Además, no golpee el paragolpes trasero fuertemente cuando cargue y descargue una carga. De lo contrario, los sensores pueden detectar obstrucciones correctamente lo que puede resultar en que el SCBS R no funcione normalmente, o puede resultar en un funcionamiento innecesario.

PRECAUCIÓN

- Cuando conduce en todo terreno donde hay pasto o follaje, se recomienda desconectar el sistema SCBS R.
- Use siempre neumáticos que sean del tamaño especificado, y el mismo fabricante, marca y diseño para todas las 4 ruedas. Además, no use neumáticos que tengan patrones significativamente diferentes en el mismo vehículo. No use neumáticos que tengan patrones significativamente diferentes en el mismo vehículo. De lo contrario, el sistema SCBS R podría no funcionar normalmente.
- Si el hielo o nieve se pegan a los sensores ultrasónicos (traseros) no podrían detectar obstrucciones correctamente dependiendo de las condiciones. En esos casos, el sistema podría no poder realizar los controles correctamente. Conduzca siempre cuidadosamente y preste atención a la parte de atrás del vehículo.

NOTA

- La postura del vehículo cambia dependiendo del uso del pedal del acelerador, pedal de freno y volante, lo que puede hacer difícil para el sistema reconocer una obstrucción, o puede ocasionar una detección innecesaria. En esos casos, el SCBS R podría o no funcionar normalmente.
- El sistema SCBS R funcionará en las siguientes condiciones:
 - El motor está funcionando.
 - La palanca de cambios (vehículo de transmisión manual) o la palanca selectora (vehículo de transmisión automática) se encuentra en la posición R (marcha atrás).
 - "Fallo de SCBS marcha atrás" no aparece en el visualizador multinformación.
 - La velocidad del vehículo se encuentra aproximadamente 2 a 8 km/h.
 - El SCBS R no está desactivado.
 - El DSC no está funcionando mal.
- El SCBS R funciona usando los sensores ultrasónicos (traseros) que detectan obstrucciones en la parte de atrás emitiendo ondas ultrasónicas y luego recibiendo las ondas que retornan reflejadas por las obstrucciones.

Al conducir

i-ACTIVSENSE

NOTA

- En los siguientes casos, los sensores ultrasónicos (traseros) no pueden detectar obstrucciones y el SCBS R podría no funcionar.
 - La altura de la obstrucción es baja tanto como paredes bajas o camiones con plataformas de carga bajas.
 - La altura de la obstrucción es alta tanto como camiones con plataformas de carga altas.
 - La obstrucción es pequeña.
 - La obstrucción es fina como un poste indicador.
 - La obstrucción está ubicada fuera del centro del vehículo.
 - La superficie de la obstrucción no está vertical en relación al vehículo.
 - La obstrucción es suave como una cortina o nieve pegada a un vehículo.
 - La obstrucción tiene forma irregular.
 - La obstrucción está extremadamente cerca.
- En los siguientes casos, los sensores ultrasónicos (traseros) no pueden detectar obstrucciones correctamente y el SCBS R podría no funcionar.
 - Hay algo pegado al paragolpes cerca de un sensor ultrasónico (trasero).
 - El volante se gira abruptamente, o se acciona el pedal de freno o acelerador.
 - Hay otra obstrucción cerca de una obstrucción.
 - Durante tiempo inclemente como cuando llueve, hay niebla y cae nieve.
 - Humedad alta o baja.
 - Temperatura alta o baja.
 - Vientos fuertes.
 - El lugar de pasaje no es plano.
 - Equipaje pesado cargado en el compartimiento para equipajes o en el asiento trasero.
 - Los objetos como una antena inalámbrica, luz para niebla o placa de matrícula iluminada está instalada cerca de un sensor ultrasónico (trasero).
 - La orientación de un sensor ultrasónico (trasero) está desviado por razones como un choque.
 - El vehículo se ve afectado por otras ondas de sonido como la bocina, ruido del motor, sensor ultrasónico de otros vehículos.

NOTA

- En los siguientes casos, un sensor ultrasónico (trasero) podría detectar algo como una obstrucción que podría hacer que el sistema SCBS R funcione.
 - Conduzca en una cuesta pronunciada.
 - Bloques de rueda.
 - Cortinas, barreras como las de los peajes y cruces de tren.
 - Al viajar cerca de objetos como ramas, barreras, vehículos, paredes y cercas a lo largo de un camino.
 - Al conducir en todo terreno en áreas donde hay pasto y forraje.
 - Al pasar por accesos bajos, accesos angostos, lavaderos de automóviles y túneles.
 - Una barra de remolque instalada o un trailer conectado.
- **(Transmisión manual)**
Si se detiene el vehículo por el funcionamiento del sistema de ayuda inteligente para el frenado en la ciudad (SCBS) y no se pisa el pedal de embrague, el motor se para.
- Cuando funciona el sistema, se notifica al usuario mediante el visualizador multinformación.
- La indicación de advertencia del sistema de ayuda inteligente para el frenado en la ciudad (SCBS) (ámbar) se enciende cuando el sistema tiene un funcionamiento incorrecto.
Consulte la sección Indicación de advertencia/Advertencia en la página 4-55.

Al conducir

i-ACTIVSENSE

▼ Indicador de soporte de freno de ciudad inteligente (SCBS) (Rojo)

Si el sistema de ayuda inteligente para el frenado en la ciudad (SCBS) está funcionando, el indicador (rojo) parpadeará.

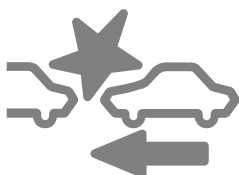

▼ Visualización del funcionamiento de frenos automáticos

Se indica "SCBS Frenado automático" en el visualizador de datos múltiples después de accionar los frenos con el sistema de ayuda inteligente para el frenado en la ciudad (SCBS).



SCBS Frenado automático

NOTA

- La advertencia sonora de choques suena de forma intermitente mientras funciona el freno del sistema de ayuda inteligente para el frenado en la ciudad (SCBS).
- Si se detiene el vehículo mediante el funcionamiento del sistema de ayuda inteligente para el frenado en la ciudad (SCBS) y no se pisa el pedal de freno, la advertencia sonora sonará una vez pasados aproximadamente 2 segundos y el sistema de ayuda inteligente para el frenado en la ciudad (SCBS) se desactivará automáticamente.

▼ Parando el funcionamiento del sistema de soporte de freno de ciudad inteligente [Marcha atrás] (SCBS R)

El sistema SCBS R se puede desactivar temporalmente. Consulte la sección Características de personalización en la página 9-13. Cuando se desactiva el sistema SCBS R, se enciende el indicador del sistema de ayuda inteligente para el frenado en la ciudad (SCBS) OFF.



Cuando se vuelve a arrancar el vehículo, el sistema se puede ya se puede utilizar.

Sistema de ayuda inteligente para el frenado (SBS)*

El SBS alerta al conductor de un posible choque usando una visualización y un sonido de advertencia si el sensor de radar (delantero) y la cámara de detección delantera (FSC) determinan que existe la posibilidad de un choque con un vehículo situado por delante mientras el vehículo se conduce a aproximadamente 15 km/h o más rápido. Además, si el sensor de radar (delantero) y la cámara sensora hacia adelante (FSC) determinan que no se puede evitar un choque, el control de freno automático se acciona para reducir el daño en caso de un choque.

Además, cuando el conductor pisa el pedal de freno, los frenos serán aplicados firme y rápidamente para ayudar. (Frenado asistido (frenado asistido SBS))

⚠ ADVERTENCIA

No confíe completamente en el sistema SBS y siempre conduzca cuidadosamente: El SBS fue diseñado para reducir los daños en caso de un choque, no para evitar un accidente. La habilidad para detectar una obstrucción es limitada dependiendo de la obstrucción, condiciones meteorológicas o del tránsito. Por lo tanto, si se pisa por error el pedal del acelerador o el pedal de freno puede resultar en un accidente. Verifique siempre la seguridad en la zona de alrededor y pise el pedal del freno o pedal del acelerador mientras mantiene una distancia segura de los vehículos precedentes o los vehículos que se acercan.

⚠ PRECAUCIÓN

En los siguientes casos, apague el sistema para evitar un malfuncionamiento:

- Se remolca el vehículo o cuando se está remolcando otro vehículo.
- El vehículo se encuentra sobre un rodillo de chasis.
- Al conducir en caminos ásperos como en áreas con pasto denso o a campo traviesa.

*Algunos modelos. **4-237**

NOTA

- El sistema SBS funciona cuando se satisfacen todas las siguientes condiciones:
 - El encendido está en la posición ON.
 - El sistema SBS está activado.
 - La velocidad del vehículo es de aproximadamente 15 km/h o más.
 - La velocidad relativa entre su vehículo y el vehículo delante de Ud. es aproximadamente 15 km/h o más.
 - El control de estabilidad dinámica (DSC) no está funcionando.
 - El sistema SBS podría no funcionar correctamente en las siguientes condiciones:
 - Si se acelera rápidamente el vehículo y se acerca demasiado a un vehículo delante del suyo.
 - Se conduce el vehículo a la misma velocidad que el vehículo delante del suyo.
 - Se ha pisado el pedal del acelerador.
 - Se ha pisado el pedal de freno.
 - El volante está siendo usado.
 - La palanca selectora está siendo usada.
 - El indicador de dirección está siendo usado.
 - Cuando el vehículo delante no está equipado con luces de cola o las luces de cola están apagadas.
 - Cuando advertencias y mensajes, como un parabrisas sucio, relacionados a la cámara sensora hacia adelante (FSC) son exhibidos en la exhibición de multiformación.
 - A pesar de que los objetos que activan el sistema son vehículos de cuatro ruedas, el sensor de radar (delantero) puede detectar los siguientes objetos, determinar que son un obstáculo, y accionar el sistema SBS.
 - Objetos en el camino al comienzo de una curva (incluyendo guardarieles y apilamientos de nieve).
 - Aparece un vehículo en la senda opuesta mientras gira o hace una curva.
 - Cuando cruza un puente angosto.
 - Cuando pasa debajo de un portón bajo o un túnel o portón angosto.
 - Al entrar a un estacionamiento subterráneo.
 - Objetos metálicos, lomas u objetos salientes en el camino.
 - Si repentinamente Ud. se acerca al vehículo delante del suyo.
 - Al conducir en áreas donde el pasto o forraje es alto.
 - Vehículos de dos ruedas como motocicletas o bicicletas.
 - Peatones u objetos no metálicos como árboles en pie.
 - Cuando funciona el sistema, se notifica al usuario mediante el visualizador multiformación.
 - La indicación de advertencia del SBS (ámbar) se enciende cuando el sistema tiene un funcionamiento incorrecto.
- Consulte la sección Indicación de advertencia/Advertencia en la página 4-55.

▼ **Indicador de soporte de freno inteligente (SBS) (Roja)**

Si el SBS está funcionando, el indicador (rojo) parpadea.

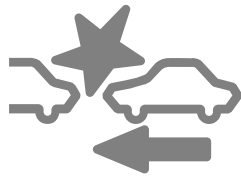

▼ **Advertencia de colisión**

Si existe la posibilidad de un choque con un vehículo delante de Ud., sonará el pitido continuamente y aparecerá una advertencia en la pantalla.

Visualizador de datos múltiples

FRENE !

Exhibición de conducción activa

FRENE!

▼ **Parando el funcionamiento del sistema de soporte de freno inteligente (SBS)**

El sistema SBS se puede desactivar temporalmente.

Consulte la sección Características de personalización en la página 9-13.

Cuando se desactiva el sistema SBS, se enciende el indicador SBS OFF.



Cuando se vuelve a arrancar el vehículo, el sistema se puede ya se puede utilizar.

NOTA

Si se desactiva el funcionamiento del sistema SBS, simultáneamente, se apaga el indicador de funcionamiento del sistema de ayuda inteligente para el frenado en la ciudad (SCBS).

Al conducir

i-ACTIVSENSE

Cámara de detección delantera (FSC)*

Su vehículo está equipado con una cámara sensora hacia adelante (FSC). La cámara sensora hacia adelante (FSC) está ubicada cerca del espejo retrovisor y es usada por los siguientes sistemas.

- Sistema de control de luces de carretera (HBC)
- Faros LED adaptativos (ALH)
- Alerta de atención de conductor (DAA)
- Sistema de asistencia de mantenimiento en carril (LAS) y sistema de advertencia de abandono de carril (LDWS)
- Sistema de reconocimiento de señales de tránsito (TSR)
- Soporte de freno de ciudad inteligente avanzado (Advanced SCBS)
- Sistema de ayuda inteligente para el frenado en la ciudad [Avance] (SCBS F)
- Control de cruceo de radar de Mazda y de la función Stop & Go (MRCC con función Stop & Go)
- Sistema de ayuda inteligente para el frenado (SBS)

Cámara de detección delantera (FSC)

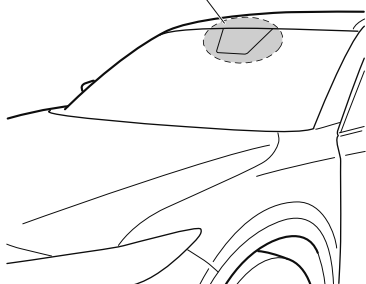

La cámara sensora hacia adelante (FSC) determina las condiciones adelante del vehículo al viajar durante la noche y detecta los carriles de tránsito. La distancia en la que la cámara sensora hacia adelante (FSC) puede detectar objetos varía dependiendo de las condiciones de alrededor.

ADVERTENCIA

No modifique la suspensión:

Si se cambia la altura o inclinación del vehículo, el sistema no podrá detectar los vehículos delante suyo. Esto resultará en que el sistema no funcionará normalmente o funcione por error, lo cual puede producir un accidente grave.

4-240 *Algunos modelos.

PRECAUCIÓN

- No aplique accesorios, adhesivos o películas en el parabrisas cerca de la cámara sensora hacia adelante (FSC).
Si el área situada delante del objetivo de la cámara de detección delantera (FSC) está obstruida, el sistema no funcionará correctamente. Por consiguiente, cada sistema podría no funcionar normalmente lo que podría provocar un accidente inesperado.
- No desarmar o modificar la cámara de detección delantera (FSC).
Desarmar o modificar la cámara de detección delantera (FSC) provocará un funcionamiento incorrecto o un error de funcionamiento. Por consiguiente, cada sistema podría no funcionar normalmente lo que podría provocar un accidente inesperado.

PRECAUCIÓN

- Ponga atención con los siguientes cuidados para asegurarse el funcionamiento correcto de la cámara sensora hacia adelante (FSC).
 - Tenga cuidado de no rayar el objetivo de la cámara sensora hacia adelante (FSC) ni permitir que se ensucie.
 - No desmonte la cubierta de la cámara sensora hacia adelante (FSC).
 - No coloque objetos que reflejen luz en el panel de instrumentos.
 - Mantenga siempre limpio el vidrio del parabrisas alrededor de la cámara limpiando el polvo o el empañamiento. Use el desempañador de parabrisas para eliminar el empañamiento del parabrisas.
 - Consulte a un técnico experto, le recomendamos un técnico autorizado Mazda para limpiar el interior del parabrisas alrededor de la cámara sensora hacia adelante (FSC).
 - Consulte a un técnico experto, le recomendamos un técnico autorizado Mazda antes de realizar reparaciones alrededor de la cámara sensora hacia adelante (FSC).
 - La cámara sensora hacia adelante (FSC) está instalada en el parabrisas. Consulte a un técnico experto, le recomendamos un técnico autorizado Mazda para cambiar y reparar el parabrisas.
 - Cuando limpie el parabrisas, no permita que limpiadores de cristales o líquidos de limpieza similares hagan contacto con el objetivo de la cámara sensora hacia adelante (FSC). Además, no toque el objetivo de la cámara sensora hacia adelante (FSC).
 - Al realizar reparaciones alrededor del espejo retrovisor, consulte a un técnico experto, le recomendamos un técnico autorizado Mazda.
 - Consulte a un técnico experto, le recomendamos un técnico autorizado Mazda respecto a la limpieza del objetivo de la cámara.
 - No golpee o aplique demasiada fuerza a la cámara sensora hacia adelante (FSC) o el área alrededor de ella. Si se golpea fuerte la cámara de detección delantera (FSC) o si hay rajaduras o daños causados por piedras que vuelan o suciedad a su alrededor, deje de usar los siguientes sistemas y consulte a un técnico experto, le recomendamos un técnico autorizado Mazda.
 - Sistema de control de luces de carretera (HBC)
 - Faros LED adaptativos (ALH)
 - Alerta de atención de conductor (DAA)
 - Sistema de asistencia de mantenimiento en carril (LAS) y sistema de advertencia de abandono de carril (LDWS)
 - Sistema de reconocimiento de señales de tránsito (TSR)
 - Soporte de freno de ciudad inteligente avanzado (Advanced SCBS)
 - Sistema de ayuda inteligente para el frenado en la ciudad [Avance] (SCBS F)
 - Control de crucero de radar de Mazda y de la función Stop & Go (MRCC con función Stop & Go)
 - Sistema de ayuda inteligente para el frenado (SBS)
 - La dirección en que se apunta la cámara sensora hacia adelante (FSC) ha sido ajustada con precisión. No cambie la posición de instalación de la cámara sensora hacia adelante (FSC) ni la desmonte. De lo contrario, podría resultar en daños o malfuncionamientos.

PRECAUCIÓN

- Use siempre neumáticos para todas las ruedas que sean del tamaño especificado, y el mismo fabricante, marca y diseño. Además, no use neumáticos con patrones de desgaste diferentes en el mismo vehículo ya que el sistema podría no funcionar normalmente.
- La cámara de detección delantera (FSC) incluye una función para detectar un parabrisas sucio e informar al conductor; sin embargo, dependiendo de las condiciones, podría no detectar bolsas de compras, hielo o nieve en el parabrisas. En esos casos, el sistema no podría determinar precisamente un vehículo delante de Ud. y podría no funcionar normalmente. Conduzca siempre cuidadosamente y preste atención al camino por delante.

NOTA

- En los siguientes casos, la cámara de detección delantera (FSC) no podrá detectar objetos correctamente, y cada sistema será incapaz de funcionar normalmente.
 - La altura del vehículo delante del suyo es baja.
 - Conduce su vehículo a la misma velocidad que el vehículo delante del suyo.
 - Los faros no están encendido durante la noche o cuando conduce por un túnel.

Al conducir

i-ACTIVSENSE

NOTA

- En los siguientes casos, la cámara de detección delantera (FSC) podría no detectar objetos correctamente.
 - Bajo condiciones de mal tiempo como lluvia, niebla y nieve.
 - Se usa el lavador o se usan los limpiaparabrisas cuando está lloviendo.
 - Hielo, niebla, nieve, helada, lluvia, suciedad o materias extrañas como una bolsa de plástico pegada al parabrisas.
 - Camiones con plataformas de carga bajas y vehículos con perfiles extremadamente bajos o altos.
 - Al conducir próximo a paredes sin un patrón (incluyendo cercas y paredes con rayas longitudinales).
 - Las luces traseras del vehículo situado delante del suyo están apagadas.
 - Hay un vehículo fuera del rango de iluminación de los faros.
 - El vehículo está dando una curva cerrada, o al ascender o descender una pendiente pronunciada.
 - Al entrar o salir de un túnel.
 - Se carga equipaje pesado que hace que el vehículo se incline.
 - Se ilumina con una luz fuerte la parte delantera del vehículo (luz trasera o luz de carretera de los vehículos que se acercan).
 - Hay muchos emisores de luz en el vehículo delante del suyo.
 - Cuando el vehículo situado delante del suyo no está equipado con luces traseras o las luces traseras se apagan durante la noche.
 - Se carga equipaje o carga grande en rieles instalados en el techo, cubriendo la cámara de detección delantera (FSC).
 - Gases de escape del vehículo enfrente, arena, nieve y vapor de agua saliendo de pozos y rejillas, y agua que salpica.
 - Al remolcar un vehículo en malfuncionamiento.
 - Se conduce el vehículo con neumáticos que tienen un desgaste significativamente diferente.
 - El vehículo se conduce en bajadas o caminos con pozos.
 - Hay charcos de agua en el camino.
 - Los alrededores están oscuros como durante la noche, tarde o mañana temprana, o en un túnel o estacionamiento interior.
 - El brillo de la iluminación de los faros se reduce o la iluminación de los faros está reducida debido a la suciedad o una desviación del eje óptico.
 - El objeto entra en el punto ciego de la cámara de detección delantera (FSC).
 - Una persona u objeto salta hacia el camino desde el costado o se corta por delante suyo.
 - Cambia de carril y se acerca a un vehículo situado delante del suyo.
 - Al conducir extremadamente cerca del objeto.
 - Cadenas para nieve o neumático de repuesto temporal instalados.
 - El vehículo delante del suyo tiene una forma especial. Por ejemplo, un vehículo que remolca una casa rodante o un barco, o un transporte de vehículos transportando un vehículo con el frente hacia atrás.

4-244

NOTA

- Si la cámara de detección delantera (FSC) no puede funcionar normalmente debido a contraluz o niebla, el funcionamiento del sistema relacionado con la cámara de detección delantera (FSC) se detiene temporalmente y se encienden las siguientes luces de advertencia. Sin embargo, esto no indica ningún malfuncionamiento.
 - Advertencia del sistema de control de luces de carretera (HBC) (ámbar)
 - Advertencia de faros LED adaptativos (ALH) (ámbar)
 - Advertencia del sistema de asistencia de mantenimiento en carril (LAS) y el sistema de advertencia de abandono de carril (LDWS)
 - Indicación de advertencia del control de crucero de radar de Mazda y de la función Stop & Go (MRCC con función Stop & Go)
 - Advertencia del sistema de ayuda inteligente para el frenado/sistema de ayuda inteligente para el frenado en la ciudad (SBS/SCBS) (ámbar)
- Si la cámara de detección delantera (FSC) no puede funcionar normalmente debido a altas temperaturas, el funcionamiento del sistema relacionado con la cámara de detección delantera (FSC) se detiene temporalmente y se encienden las siguientes luces de advertencia. Sin embargo, esto no indica ningún malfuncionamiento. Enfríe el área alrededor de la cámara de detección delantera (FSC), por ejemplo, encendiendo el acondicionador de aire.
 - Advertencia del sistema de control de luces de carretera (HBC) (ámbar)
 - Advertencia de faros LED adaptativos (ALH) (ámbar)
 - Advertencia del sistema de asistencia de mantenimiento en carril (LAS) y el sistema de advertencia de abandono de carril (LDWS)
 - Indicación de advertencia del control de crucero de radar de Mazda y de la función Stop & Go (MRCC con función Stop & Go)
 - Advertencia del sistema de ayuda inteligente para el frenado/sistema de ayuda inteligente para el frenado en la ciudad (SBS/SCBS) (ámbar)

NOTA

- Si la cámara de detección delantera (FSC) detecta que el parabrisas está sucio o empañando, el funcionamiento del sistema relacionado con la cámara de detección delantera (FSC) se detiene temporalmente y se encienden las siguientes luces de advertencia. Sin embargo, esto no indica ningún problema. Limpie la suciedad del parabrisas o pulse el interruptor del desempañador y desempañe el parabrisas.
 - Advertencia del sistema de control de luces de carretera (HBC) (ámbar)
 - Advertencia de faros LED adaptativos (ALH) (ámbar)
 - Advertencia del sistema de asistencia de mantenimiento en carril (LAS) y el sistema de advertencia de abandono de carril (LDWS)
 - Indicación de advertencia del control de cruceo de radar de Mazda y de la función Stop & Go (MRCC con función Stop & Go)
 - Advertencia del sistema de ayuda inteligente para el frenado/sistema de ayuda inteligente para el frenado en la ciudad (SBS/SCBS) (ámbar)
- Si se pueden verificar rajaduras o daños causados por piedras o similares en el parabrisas, haga cambiar el parabrisas siempre. Consulte a un técnico autorizado Mazda para cambiarlos.
- **(Con soporte de freno de ciudad inteligente avanzado (Advanced SCBS))**
 - La cámara de detección delantera (FSC) reconoce a los peatones cuando se cumplen todas las siguientes condiciones:
 - La altura de un peatón es aproximadamente de 1 a 2 metros.
 - Se puede determinar una figura como la cabeza, ambos hombros, o las piernas.
 - En los siguientes casos, la cámara de detección delantera (FSC) podría no detectar objetos correctamente:
 - Varios peatones caminando, o un grupo de personas.
 - Un peatón está cerca de un objeto separado.
 - Un peatón está agachado, acostado o agazapado.
 - Un peatón salta repentinamente a la calzada delante del vehículo.
 - Un peatón abre un paraguas, o lleva un equipaje o artículos grandes.
 - Un peatón está en un lugar oscuro, como durante la noche, o queda camuflado con el fondo ya que usa colores similares a los del fondo.

Sensor de radar (Delantero)*

Su vehículo está equipado con un sensor de radar (delantero).
Los siguientes sistemas también usan el sensor de radar (parte delantera).

- Sistema de control de velocidad del radar de Mazda (MRCC)
- Control de crucero de radar de Mazda y de la función Stop & Go (MRCC con función Stop & Go)
- Sistema de apoyo de reconocimiento de la distancia (DRSS)
- Sistema de ayuda inteligente para el frenado (SBS)

El sensor de radar (delantero) funciona detectando las ondas de radio enviadas por el radar al ser reflejadas por un vehículo situado delante del suyo o un obstáculo.

El sensor de radar (delantero) está montado detrás del emblema delantero.

Sensor de radar (delantero)

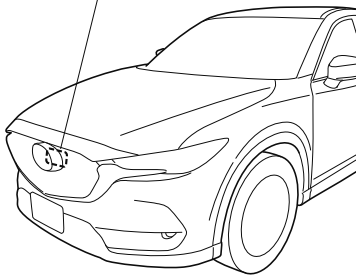

Si se muestra el mensaje "Radar delantero bloqueado" en el visualizador multiinformación del grupo de instrumentos, limpie el área situada alrededor del sensor de radar (delantero).

Al conducir

i-ACTIVSENSE

PRECAUCIÓN

Ponga atención con las siguientes precauciones para asegurarse el funcionamiento correcto de cada sistema.

- No pegue adhesivos (incluyendo adhesivos transparentes) en la superficie de la rejilla del radiador y el emblema delantero cerca o alrededor del sensor de radar (delantero), y no cambie la rejilla del radiador ni el emblema delantero por ningún producto que no sea un producto original diseñado para ser usado con el sensor de radar (delantero).
- El sensor de radar (delantero) incluye una función para detectar suciedad en la superficie delantera del sensor de radar e informar al conductor, sin embargo, dependiendo de las condiciones podría requerir tiempo para detectar o podría no detectar bolsas de compras plásticas, hielo o nieve. Si ocurre eso, el sistema podría no funcionar correctamente, por lo tanto, mantenga siempre el sensor de radar (delantero) limpio.
- No instale un protector de rejilla.
- Si la parte delantera del vehículo ha sido dañado en un accidente, se podría haber movido la posición del sensor de radar (delantero). Detenga inmediatamente el sistema y siempre haga inspeccionar el vehículo en un técnico autorizado Mazda.
- No use el paragolpes delantero para empujar otros vehículos u obstrucciones como al salir de un lugar de estacionamiento. De lo contrario, el sensor de radar (delantero) se podría golpear y variar su posición.
- No desmonte, no desarme ni modifique el sensor de radar (delantero).
- Por reparaciones, cambios o trabajos de pintura alrededor del sensor de radar (delantero), consulte a un técnico autorizado Mazda.
- No modifique la suspensión. Si se modifica la suspensión, la altura del vehículo podría cambiar y el sensor de radar (delantero) podría no detectar correctamente un vehículo u obstrucción situados delante de su vehículo.

NOTA

- Bajo las siguientes condiciones, el sensor de radar (delantero) podría no detectar vehículos delante de su vehículo u obstrucciones correctamente y el sistema podría no funcionar normalmente.
 - La superficie trasera de un vehículo delante del suyo podría no reflejar efectivamente las ondas de radio reflejadas, como ser un trailer descargado o un vehículo con una plataforma de carga cubierta por una lona, vehículos con compuerta trasera de plástico duro y vehículos de forma redondeada.
 - Vehículos delante del suyo de poca altura y por lo tanto menos área de reflexión de las ondas de radio.
 - La visibilidad se reduce debido a que el vehículo delante del suyo levanta agua, nieve o arena con sus neumáticos y hacia su parabrisas.
 - El compartimento para equipajes está cargado con objetos pesados o los asientos traseros están ocupados.
 - El hielo, la nieve o la suciedad están la superficie delantera del emblema delantero.
 - Durante tiempo inclemente como cuando llueve, cae nieve o hay tormentas de arena.
 - Cuando conduzca cerca de instalaciones u objetos que emiten ondas de radio fuertes.
- Bajo las siguientes condiciones, el sensor de radar (delantero) podría no detectar los vehículos u obstáculos situados delante de su vehículo.
 - El comienzo y final de una curva.
 - Caminos con curvas continuas.
 - Caminos angostos debido a trabajos de reparación o sendas cerradas.
 - El vehículo delante del suyo entra en la zona ciega del sensor de radar.
 - El vehículo delante del suyo está funcionando anormalmente debido a un accidente o vehículo dañado.
 - Caminos con subidas y bajadas repetidas
 - Caminos en mal estado o no pavimentados.
 - La distancia entres su vehículo y el vehículo delante del suyo es muy poca.
 - Un vehículo se acerca repentinamente como al entrar en la senda.
- Para evitar el funcionamiento incorrecto del sistema, use neumáticos especificados del mismo tamaño, fabricante, marca y diseño en las cuatro ruedas. Además, no use neumáticos que tengan diseños o presiones de aire significativamente diferentes en el mismo vehículo (incluyendo el neumático de repuesto temporario).
- Si la batería está descargada, el sistema podría no funcionar correctamente.
- Al conducir por calzadas con poco tránsito y pocos vehículos u obstrucciones delante de su vehículo para que el sensor de radar (delantero) pueda detectarlos, podría mostrarse temporalmente el mensaje "Radar delantero bloqueado", sin embargo, esto no indica un problema.

Al conducir

i-ACTIVSENSE

Sensores de radar (Traseros)*

Su vehículo está equipado con sensores de radar (traseros). Los siguientes sistemas también usan los sensores de radar (parte trasera).

- Sistema de monitoreo de punto ciego (BSM)
- Alerta trasera de velocidad del tráfico (RCTA)

Los sensores de radar (traseros) funcionan detectando las ondas de radio enviadas por el radar al ser reflejadas por un vehículo que se acerca por detrás o una obstrucción.

Sensores de radar (traseros)

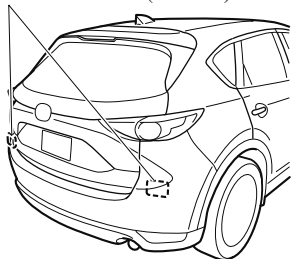

Los sensores de radar (parte trasera) están instalados dentro del parachoques trasero, uno del lado izquierdo y otro del lado derecho.

Mantenga siempre la superficie del paragolpes trasero cerca de los sensores de radar (traseros) limpias de manera que los sensores de radar (traseros) funcionen normalmente.

Además, no aplique elementos como adhesivos.

Consulte la sección Cuidado exterior en la página 6-65.

PRECAUCIÓN

Si el parachoques trasero recibe un impacto severo, el sistema podría dejar de funcionar normalmente. Detenga el sistema inmediatamente y haga inspeccionar el vehículo por un técnico experto, le recomendamos un técnico autorizado Mazda.

NOTA

- La detectabilidad de los sensores de radar (traseros) tiene sus limitaciones. En los siguientes casos, la capacidad de detección podría disminuir y el sistema podría no funcionar normalmente.
 - El paragolpes trasero cerca de los sensores de radar (traseros) se ha deformado.
 - La nieve, el hielo o el barro se adhieren los sensores de radar (traseros) en el paragolpes trasero.
 - Bajo condiciones de mal tiempo como lluvia, nieve y niebla.
- Bajo las siguientes condiciones, los sensores de radar (traseros) no pueden detectar objetos o podría resultar difícil detectarlos.
 - Objetos estacionarios en un camino o a un lado del camino como pequeños vehículos de dos ruedas, bicicletas, transeúntes, animales, y carritos de supermercado.
 - Las formas de vehículos que no reflejan bien ondas de radar como trailers vacíos de poca altura y automóviles deportivos.
- Los vehículos se envían con la dirección de los sensores de radar (traseros) ajustada para cada vehículo a una condición de carga del vehículo de manera que los sensores de radar (traseros) detecten correctamente los vehículos que se aproximan. Si la dirección de los sensores de radar (traseros) se ha desviado por alguna razón, haga inspeccionar el vehículo en un técnico experto, le recomendamos un técnico autorizado Mazda.
- Por reparaciones o cambios en los sensores de radar (traseros), o paragolpes, pintura, y cambios cercanos a los sensores de radar, consulte a un técnico experto, le recomendamos un técnico autorizado Mazda.
- Desactive el sistema cuando arrastre un trailer o cuando haya un accesorio como un portabicicletas en la parte trasera del vehículo. De lo contrario, las ondas de radio emitidas por el radar se bloquearán haciendo que el sistema no funcione normalmente.
- Los sensores de radar están regulados por las leyes de ondas de radio correspondientes a cada país que se conduce el vehículo. Si el vehículo se utiliza en un país extranjero, podría ser necesaria una autorización especial del país en el que se conduzca el vehículo.

Al conducir

i-ACTIVSENSE

Sensor ultrasónico (Trasero)*

Los sensores ultrasónicos (traseros) funcionan emitiendo ondas ultrasónicas que son reflejadas por obstrucciones detrás y las ondas ultrasónicas devueltas son captadas por los sensores ultrasónicos (traseros).

Sensor ultrasónico (trasero)

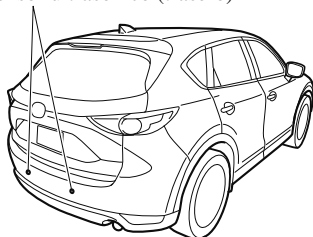

Los sensores ultrasónicos (traseros) son montados en el paragolpes trasero.

Al conducir

Mando regulador automático de la velocidad

Mando regulador automático de la velocidad*

El mando regulador automático de la velocidad le permite fijar y mantener una velocidad constante cuando se conduce a más de 25 km/h.

ADVERTENCIA

***No use el mando regulador automático de la velocidad en las siguientes condiciones:
El uso del mando regulador automático de la velocidad en las siguientes condiciones es peligroso y puede provocar la pérdida de control del vehículo.***

- *Terreno montañoso*
- *Subidas inclinadas*
- *Tráfico pesado*
- *Carreteras resbalosas o con muchas curvas*
- *Condiciones similares que requieren un cambio constante de la velocidad*

*Algunos modelos. **4-253**

Al conducir

Mando regulador automático de la velocidad

▼ Interruptor de mando regulador automático de la velocidad

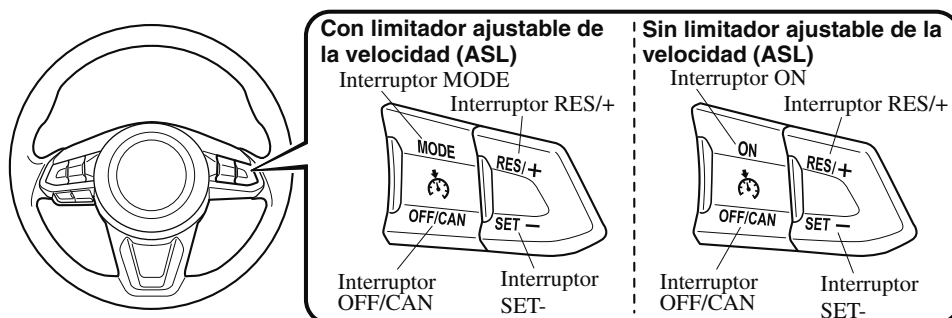

NOTA

Si su Mazda cuenta con el siguiente interruptor de dirección, también está equipado con el sistema de control de crucero de radar de Mazda (MRCC) o con el sistema de control de crucero de radar de Mazda con la función Stop & Go (MRCC con función Stop & Go). Consulte la sección Sistema de control de crucero de radar de Mazda (MRCC) en la página 4-168.

Consulte Control de crucero de radar de Mazda y función Stop & Go (MRCC con función Stop & Go) en la página 4-182.

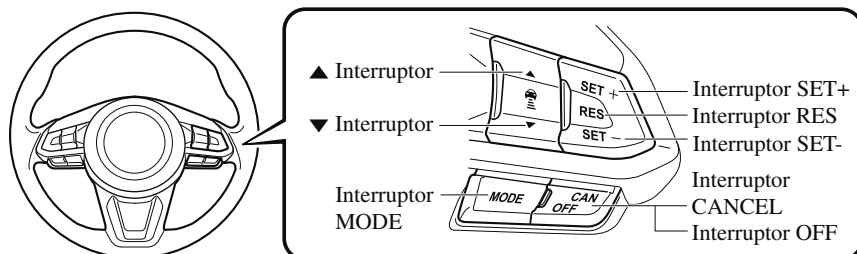

Mando regulador automático de la velocidad

▼ Indicación de cruceo principal (Blanco)/Indicación de ajuste de cruceo (Verde)



Esta indicación tiene dos colores.

Indicación principal de cruceo (blanco)

La indicación se enciende (blanco) cuando se activa el sistema de control de cruceo.

Indicación de ajuste de cruceo (Verde)

La indicación se enciende (verde) cuando se fija la velocidad de cruceo.

▼ Activación/Desactivación

Con limitador ajustable de la velocidad (ASL)

Para activar el sistema, pulse el interruptor MODE. Se muestra la indicación principal de cruceo (blanca).

Para desactivar el sistema, pulse el interruptor OFF/CAN.

La indicación de cruceo principal (blanco) se apaga.

NOTA

Al pulsar el interruptor MODE mientras se usa el sistema de control de cruceo, el sistema de control de cruceo cambia a limitador de velocidad ajustable (ASL).

Sin limitador ajustable de la velocidad (ASL)

Para activar el sistema, pulse el interruptor ON. Se muestra la indicación principal de cruceo (blanca).

Para desactivar el sistema, pulse el interruptor OFF/CAN.

La indicación de cruceo principal (blanco) se apaga.

ADVERTENCIA

Siempre desconecte el sistema de control de cruceo cuando no esté en uso:

Dejar el sistema de control de cruceo pronto para la activación mientras el control de cruceo no esté en uso es peligroso porque el control de cruceo se puede activar inesperadamente si se oprime accidentalmente el botón de activación, y resulta en la pérdida de control del vehículo y en un accidente.

NOTA

Cuando el conmutador de arranque está en la posición OFF, se mantiene el estado del sistema antes de desconectarlo. Por ejemplo, si se desconecta el encendido con el sistema de control de cruceo funcionando, el sistema se pondrá a funcionar cuando se vuelva a conectar el encendido.

Al conducir

Mando regulador automático de la velocidad

▼ Para programar la velocidad

1. **(Con limitador de velocidad ajustable (ASL))**
Active el sistema de control de crucero pulsando el interruptor MODE. Se muestra la indicación principal de crucero (blanca).
(Sin limitador de velocidad ajustable (ASL))
Active el sistema de mando regulador automático de la velocidad pulsando el interruptor ON. Se muestra la indicación principal de crucero (blanca).
2. Acelere a la velocidad deseada, que debe ser superior a 25 km/h.
3. Ajuste el control de crucero pulsando el interruptor SET- a la velocidad deseada. El control de crucero se ajusta en el momento que se pulsa el interruptor SET-. Deje de pisar el pedal del acelerador simultáneamente. La indicación de ajuste de crucero (verde) se visualiza.

NOTA

- El ajuste de la velocidad de control de crucero se puede realizar en las siguientes condiciones:
 - **(Transmisión automática)**
La palanca selectora está en la posición P o N.
 - **(Transmisión manual)**
La palanca de cambios está en la posición neutral.
 - Se ha aplicado el freno de mano.
 - **(Vehículos con limitador de velocidad ajustable (ASL))**
Se pulsa el interruptor MODE para el limitador de velocidad ajustable (ASL).
- Deje de pulsar el interruptor SET- o RES/+ a la velocidad deseada, de lo contrario la velocidad continuará aumentando mientras se mantiene pulsado el interruptor RES+/, y continua disminuyendo mientras se mantiene pulsado el interruptor SET- (excepto cuando se pisa el pedal del acelerador).
- En una cuesta pronunciada, el vehículo puede momentáneamente disminuir la velocidad si va subiendo o aumentar la velocidad si va bajando.
- El control de crucero se cancelará si la velocidad del vehículo baja por debajo de 21 km/h cuando sube una cuesta pronunciada.
- El control de la velocidad de crucero se podría cancelar si se conduce a menos de 15 km/h por debajo de la velocidad programada, como sucederá al subir una cuesta pronunciada y larga.

Mando regulador automático de la velocidad

Se exhibe la velocidad de vehículo preajustada usando el control de cruceo en el grupo de instrumentos.

Grupo de instrumentos tipo A

Visualizador de datos múltiples



Exhibición de conducción activa

 **80**

Grupo de instrumentos tipo B

Modelo europeo

 **80** km/h

Excepto modelo europeo

 **80** km/h

▼ Para aumentar la velocidad de cruceo

Siga uno de los siguientes procedimientos.

Para aumentar la velocidad usando el interruptor de control de cruceo

Mantenga pulsado el interruptor RES/+ . La velocidad del vehículo aumentará. Suelte el interruptor a la velocidad deseada.

Pulse el interruptor RES/+ y libérela inmediatamente para ajustar la velocidad preajustada. Varias operaciones aumentarán la velocidad preajustada de acuerdo al número de veces que se opera.

Aumentar la velocidad con una sola operación del interruptor RES/+

La visualización del grupo de instrumentos para velocidad del vehículo se indica en km/h: 1 km/h

La visualización del grupo de instrumentos para velocidad del vehículo se indica en mph: 1 mph (1,6 km/h)

Para aumentar la velocidad usando el pedal del acelerador

Pise el pedal del acelerador para acelerar a la velocidad deseada. Pulse el interruptor SET- y suéltelo enseguida.

NOTA

Si se debe acelerar temporalmente cuando el control de velocidad de cruceo está activado, pise el acelerador. La aceleración no afectará el control de velocidad de cruceo. Suelte el pedal del acelerador para volver a la velocidad programada.

Al conducir

Mando regulador automático de la velocidad

▼ Para bajar la velocidad de cruceo

Mantenga pulsado el interruptor SET⁻. La velocidad del vehículo disminuirá gradualmente.

Suelte el interruptor a la velocidad deseada.

Pulse el interruptor SET⁻ y libérela inmediatamente para ajustar la velocidad preajustada. Varias operaciones disminuirán la velocidad preajustada de acuerdo al número de veces que se opera.

Disminuir la velocidad con una sola operación el interruptor SET⁻

La visualización del grupo de instrumentos para velocidad del vehículo se indica en km/h: 1 km/h

La visualización del grupo de instrumentos para velocidad del vehículo se indica en mph: 1 mph (1,6 km/h)

▼ Para seguir conduciendo a la velocidad de cruceo a más de 25 km/h

Si se ha cancelado temporalmente el control de cruceo (como al pisar el pedal de freno) y el sistema todavía está activado, se puede seguir conduciendo a la última velocidad programada al pulsar el interruptor RES/+.

Si la velocidad del vehículo es menor de 25 km/h, aumente la velocidad del vehículo a 25 km/h o más y pulse el interruptor RES/+.

▼ Para cancelar temporalmente

Para cancelar temporalmente el sistema, use uno de los estos métodos:

- Pise ligeramente el pedal del freno.
- **(Transmisión manual)**
 - Pise el pedal del embrague.
- Pulse el interruptor OFF/CAN.

Si se pulsa el interruptor RES/+ cuando la velocidad del vehículo es de 25 km/h o superior, el sistema vuelve a la velocidad ajustada anterior.

Mando regulador automático de la velocidad

NOTA

- Si se cumple una de las siguientes condiciones, el sistema de control de crucero se cancelará temporariamente.
 - Se ha aplicado el freno de mano.
 - **(Vehículos con limitador de velocidad ajustable (ASL))**
Se pulsa el interruptor MODE para el limitador de velocidad ajustable (ASL).
 - **(Transmisión automática)**
La palanca selectora está en la posición P o N.
 - **(Transmisión manual)**
La palanca de cambios está en la posición neutral.
- Cuando se cancele temporariamente el sistema de control de crucero por incluso una de las condiciones de cancelación aplicables, no se podrá reponer la velocidad.
- **(Transmisión automática)**
El control de crucero no se puede cancelar mientras se conduce en el modo manual (la palanca selectora se cambia de la posición D a M). Por lo tanto, el frenado de motor no se aplicará incluso si la transmisión se cambia a una marcha menor. Si quiere desacelerar, baje el ajuste de velocidad ajustada o pise el pedal de frenos.

▼ Para desactivar

Cuando se ha ajustado una velocidad de crucero (indicación de ajuste de crucero (verde) encendida)

Mantenga pulsado el interruptor OFF/CAN o pulse el interruptor OFF/CAN 2 veces.

Cuando no se ha ajustado una velocidad de crucero (indicación de crucero principal (blanco) encendida)

Pulse el interruptor OFF/CAN.

Al conducir

Sistema de control de la presión de los neumáticos

Sistema de control de la presión de los neumáticos*

El sistema de monitoreo de presión de neumáticos (TPMS) monitorea la presión de cada neumático.

Si la presión del neumático es demasiado baja en uno o más de los neumáticos, el sistema le informará al conductor a través de la luz de advertencia en el panel de instrumentos y mediante una advertencia sonora.

Consulte la sección Indicación de advertencia/Advertencia en la página 4-55.

Consulte la sección Advertencia sonora de presión de aire de los neumáticos en la página 7-74.

Los sensores de presión de neumáticos instalados en cada rueda envían los datos de presión de neumáticos por una señal de radio al receptor en el vehículo.

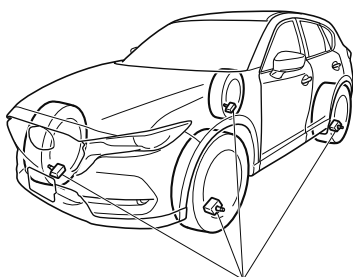

Sensores de presión de
aire de los neumáticos

NOTA

Cuando la temperatura del ambiente es demasiado baja debido a los cambios estacionales, las temperaturas de los neumáticos también serán bajas. Cuando la temperatura del neumático disminuye, la presión de aire también disminuye. La advertencia TPMS se encenderá más frecuentemente. Inspeccione visualmente los neumáticos todos los días antes de conducir, y verifique las presiones de aire mensualmente con un medidor de presión de aire de neumáticos. Para verificar las presiones de aire de los neumáticos, se recomienda usar un medidor de presión de aire de neumáticos digital.

El TPMS no elimina la necesidad de verificar la presión y la condición de los cuatro neumáticos regularmente.

4-260 *Algunos modelos.

Sistema de control de la presión de los neumáticos

PRECAUCIÓN

- Cada neumático, incluyendo el de repuesto (si existiera), debe ser verificado mensualmente en frío e inflado a la presión de aire recomendada por el fabricante del vehículo en la placa del vehículo o la etiqueta de presión de aire de los neumáticos. (Si su vehículo tiene neumáticos de un tamaño diferente al indicado en la placa del vehículo o la etiqueta de presión de aire de los neumáticos, deberá determinar la presión de aire adecuada para esos neumáticos.)
Como una función de seguridad adicional, su vehículo está equipado con un sistema de control de la presión de los neumáticos (TPMS) que enciende un indicador de presión de aire baja cuando uno o más neumáticos están significativamente desinflados. De acuerdo con eso, cuando el indicador de presión de aire baja se enciende, deberá detener la marcha y verificar sus neumáticos lo antes posible, e inflarlos la presión de aire adecuada. Conducir con un neumático significativamente desinflado provocará un sobrecalentamiento del neumático y puede hacer que el neumático falle. Un neumático desinflado también reduce la eficiencia de energía y la vida útil del neumático, y podría afectar el manejo y la capacidad de frenado.
Tenga en cuenta que el TPMS no es un sustituto del mantenimiento adecuado del neumático, y que es responsabilidad del conductor mantener la presión correcta de los neumáticos, incluso si el nivel de aire que el neumático está desinflado no ha alcanzado el nivel para encender el indicador de presión de aire baja del TPMS. Su vehículo también ha sido equipado con un indicador de funcionamiento incorrecto del TPMS para indicar el momento en el que el sistema no está funcionando bien. El indicador de funcionamiento incorrecto de TPMS se combina con el indicador de presión de aire baja. Cuando el sistema detecta un funcionamiento incorrecto, el indicador parpadea durante aproximadamente un minuto y luego permanece continuamente encendido. Esta secuencia continuará durante las siguientes veces que se arranque el vehículo mientras exista el funcionamiento incorrecto. Cuando el indicador de funcionamiento incorrecto está encendido, el sistema podría no ser capaz de detectar o indicar una baja presión de aire según lo esperado. Los funcionamientos incorrectos del TPMS se pueden dar por varias razones, incluyendo el cambio de un neumático o la instalación de neumáticos o ruedas diferentes que impidan que el TPMS funcione correctamente. Verifique siempre el indicador de funcionamiento incorrecto del TPMS después de cambiar uno o más de los neumáticos o ruedas en su vehículo para asegurarse que el cambio de un neumático o la instalación de neumáticos o ruedas diferentes permite que el TPMS continúe funcionando correctamente.
- Para evitar falsas lecturas, el sistema prueba durante un tiempo antes de indicar un problema. Como resultado no registrará instantáneamente cuando un neumático se desinfla rápidamente o explota.

Al conducir

Sistema de control de la presión de los neumáticos

▼ Activación de error del sistema

Cuando la luz de advertencia destella, puede haber un malfuncionamiento en el sistema. Consulte a un concesionario autorizado Mazda.

En los siguientes casos puede ocurrir una activación de error del sistema:

- Cuando hay un equipo o un dispositivo próximo al vehículo usando la misma frecuencia de radio que los sensores de presión de aire de los neumáticos.
- Cuando se instala cerca del centro del panel de instrumentos un dispositivo metálico como un sistema de navegación no original, que puede bloquear las señales de radio del sensor de presión de neumáticos al receptor.
- Cuando use los siguientes dispositivos en el vehículo que pueden causar interferencias de radio con el receptor.
 - Dispositivos digitales como un ordenador personal.
 - Un dispositivo convertidor de corriente como un convertidor de CC-CA.
- Cuando se adhiere demasiada nieve o hielo al vehículo, especialmente alrededor de las ruedas.
- Cuando se agotan las pilas de los sensores de aire de los neumáticos.
- Cuando usa una rueda sin sensor de presión de aire de los neumáticos instalado.
- Cuando se usan neumáticos con refuerzo de acero en las paredes laterales.
- Cuando se usan cadenas para nieve.

▼ Neumáticos y ruedas

PRECAUCIÓN

Cuando se inspeccione o ajuste las presiones de aire de los neumáticos, no aplique demasiada fuerza al vástago de la válvula. El vástago podría resultar dañado.

Cambiando neumáticos y ruedas

El siguiente procedimiento permite al TPMS reconocer el código de señal ID exclusivo del sensor de presión de aire de los neumáticos cuando se cambian los neumáticos o las ruedas, como al poner o sacar los neumáticos para nieve.

NOTA

Cada sensor de presión de aire de los neumáticos tiene un código de señal ID exclusivo. El código de señal debe ser registrado con el TPMS antes de que pueda funcionar. La manera más fácil de hacerlo es pedir que un concesionario autorizado Mazda cambie sus neumáticos y realice el registro del código de señal ID.

Cuando haga cambiar los neumáticos en un concesionario autorizado Mazda

Cuando un concesionario autorizado Mazda cambia los neumáticos de su vehículo, completará el registro del código de señal de identificación del sensor de presión de neumático.

Sistema de control de la presión de los neumáticos

Cuando Ud mismo cambia los neumáticos

Si Ud. u otra persona cambia los neumáticos, Ud. o la otra persona deberá realizar los siguientes pasos para que el TPMS realice completamente el registro de los códigos de señal ID.

1. Después que los neumáticos hayan sido cambiados, cambie el encendido a ON, luego de nuevo a ACC o OFF.
2. Espere aproximadamente 15 minutos.
3. Después de aproximadamente 15 minutos, conduzca el vehículo a una velocidad de al menos 25 km/h durante 10 minutos y el código de señal ID de los sensores de presión de aire de los neumáticos serán registrados automáticamente.

NOTA

Si el vehículo se conduce dentro de los aproximadamente 15 minutos de haber cambiado los neumáticos, la luz de advertencia del sistema de monitoreo de presión de aire de los neumáticos destellará debido a que los códigos de señal ID de los sensores no han sido registrados. Si sucediera eso, estacione el vehículo durante aproximadamente 15 minutos, después de lo cual los códigos de señal ID de los sensores serán registrados después de conducir el vehículo durante 10 minutos.

Cambiando neumáticos y ruedas

PRECAUCIÓN

- Al cambiar/ reparar los neumáticos o las ruedas o ambos, haga realizar el trabajo por un concesionario autorizado Mazda, o los sensores de presión de aire de los neumáticos se podrían dañar.
- Las ruedas equipadas en su Mazda están especialmente diseñadas para la instalación de los sensores de presión de aire de los neumáticos. No use ruedas que no sean originales, de lo contrario podría no ser posible instalar los sensores de presión de aire de los neumáticos.

Asegúrese de instalar los sensores de presión de aire de los neumáticos cuando cambie los neumáticos o las ruedas. Cuando haga cambiar un neumático o rueda o ambos, se podrán realizar las siguientes instalaciones de los sensores de presión de aire de los neumáticos.

- Los sensores de presión de aire de los neumáticos se pueden desmontar de las ruedas viejas e instalar en las nuevas.
- El mismo sensor de presión de aire debe ser usado en la misma rueda. Sólo se cambia el neumático.
- Se instala un nuevo sensor de presión de aire de los neumáticos en una rueda nueva.

Al conducir

Sistema de control de la presión de los neumáticos

NOTA

- El código de señal ID del sensor de presión de aire de los neumáticos debe ser registrado cuando se compra un nuevo sensor de presión de aire de los neumáticos. Para comprar un sensor de presión de aire de los neumáticos y registrar el código de señal ID del sensor de presión de aire de los neumáticos, consulte a un concesionario autorizado Mazda.
- Al volver a instalar un sensor de presión de aire de los neumáticos anteriormente desmontado, cambie el aro (sello entre el cuerpo de la válvula/sensor y rueda) para el sensor de presión de aire de los neumáticos.

Filtro de partículas Diesel

Filtro de partículas Diesel (SKYACTIV-D 2.2)

El filtro de partículas Diesel acumula y elimina la mayoría de la materia particulada (PM) en los gases del escape de un motor Diesel.

La materia particulada recolectada por el filtro de partículas Diesel se limpia durante la conducción normal, sin embargo, la materia particulada no será eliminada y la luz del indicador del filtro de partículas Diesel podría no encenderse en las siguientes condiciones:

- Si se conduce continuamente el vehículo a 15 km/h o menos.
- Si el vehículo se conduce repetidamente por un corto período de tiempo (10 minutos o menos) o se conduce cuando el motor está frío.
- Si el vehículo mantiene en marcha en vacío durante un largo período de tiempo.

Con visualizador multiinformación

Cuando se indica «Alta acumulación de partículas PM en DPF»

La materia particulada (PM) no puede ser eliminada automáticamente y la cantidad de PM recogida alcanza una cantidad específica. Después de que el motor se caliente lo suficientemente (temperatura de refrigerante del motor de 80 °C o más), pise el pedal del acelerador y conduzca el vehículo a una velocidad de 20 km/h o más durante aproximadamente de 15 a 20 minutos para eliminar la PM.

Cuando se indica «Malfuncionamiento DPF»

Consulte a un técnico experto, le recomendamos un técnico autorizado Mazda.

Sin visualizador multiinformación

DPF

Cuando se enciende

La materia particulada (PM) no puede ser eliminada automáticamente y la cantidad de PM recogida alcanza una cantidad específica.

Después de que el motor se caliente lo suficientemente (temperatura de refrigerante del motor de 80 °C o más), pise el pedal del acelerador y conduzca el vehículo a una velocidad de 20 km/h o más durante aproximadamente de 15 a 20 minutos para eliminar la PM.

Cuando parpadea

Consulte a un técnico experto, le recomendamos un técnico autorizado Mazda.

Consulte la sección Luces de advertencia/ indicadores en la página 4-54.

NOTA

El sonido del motor y el olor de los gases del escape pueden cambiar cuando la PM se elimina al conducir.

Al conducir

Monitor retrovisor

Monitor retrovisor*

El monitor retrovisor le brinda imágenes visuales de la parte de atrás del vehículo al dar marcha atrás.

ADVERTENCIA

Siempre conduzca confirmando la seguridad de la parte trasera y las condiciones en los alrededores mirando directamente con sus ojos:

Dar marcha atrás con el vehículo sólo mirando por la pantalla es peligroso pues puede provocar un accidente o un choque con un objeto. El monitor retrovisor es sólo un dispositivo de ayuda visual para dar marcha atrás con el vehículo. Las imágenes en la pantalla pueden ser diferentes de las condiciones reales.

PRECAUCIÓN

- No use el monitor retrovisor en las siguientes condiciones: Usar el monitor retrovisor bajo las siguientes condiciones es peligroso y puede resultar en heridas o daños al vehículo o ambos.
 - Superficies cubiertas de hielo o nieve.
 - Cadenas para nieve o neumático de repuesto temporario instalados.
 - La compuerta trasera no está bien cerrada.
 - El vehículo se encuentra sobre una superficie inclinada.
- Cuando la exhibición está fría, las imágenes moverse a través del monitor o la pantalla y pueden ser más tenues que lo habitual, lo que puede dificultar la confirmación de los alrededores del vehículo. Conduzca siempre confirmando la seguridad de la parte trasera y las condiciones en los alrededores mirando directamente con sus ojos.
- No aplique demasiada fuerza en la cámara. La posición y el ángulo de la cámara pueden ser diferentes.
- No lo desarme, modifique ni desmonte ya que podría alterar su impermeabilidad.
- La cubierta de la cámara es de plástico. No aplique agentes desengrasantes, solventes orgánicos, ceras ni agentes de recubrimiento de vidrios a la cubierta de la cámara. Si salpica algo en la cubierta, límpiela inmediatamente con un paño suave.
- No frote con fuerza con abrasivos o un cepillo duro la cubierta de la cámara. La cubierta o la lente de la cámara se podrían rayar, lo que afectaría a las imágenes.

NOTA

- Si el agua, nieve o barro salpica la lente de la cámara, límpiela usando un paño suave. Si resulta difícil de limpiar, use un detergente suave.
- Si la temperatura de la cámara cambia rápidamente (caliente a frío, frío a caliente), el monitor retrovisor podría no funcionar correctamente.
- Al cambiar los neumáticos, consulte a un técnico experto, le recomendamos un técnico autorizado Mazda. Cambiar los neumáticos puede resultar en la desviación de las líneas de guía que aparecen en la pantalla.
- Si la parte delantera, lateral o trasera del vehículo se ve envuelta en un choque, la alineación de la cámara de estacionamiento para ver hacia atrás (ubicación, ángulo de instalación) se puede ver desviada. Siempre consulte a un técnico experto, le recomendamos que haga inspeccionar el vehículo por un técnico autorizado Mazda.
- Si en el visualizador aparece "No hay señal de video disponible", podría haber un problema con la cámara. Solicite la inspección de su vehículo a un técnico experto, le recomendamos un técnico autorizado Mazda.
- **(Tipo exhibición de líneas de asistencia de camino predecido del vehículo)**
Si se aplica fuerza al volante, las líneas de guía no se exhibirán. Afloje la empuñadura del volante para permitir que se exhiban las líneas de guía.

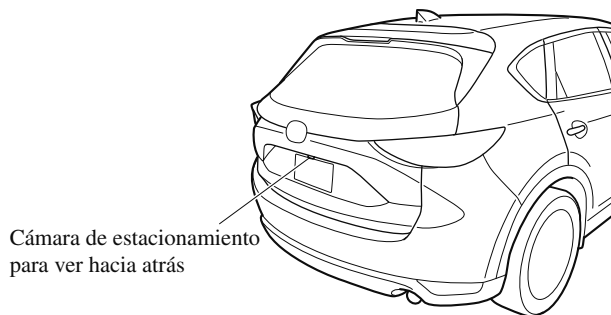
▼ Ubicación de la cámara de estacionamiento para ver hacia atrás

Al conducir

Monitor retrovisor

▼ Cambio a exhibición de monitor retrovisor

Mueva la palanca de cambio (transmisión manual) o la palanca selectora (transmisión automática) a marcha atrás (R) con el encendido en ON para cambiar la visualización a la visualización de monitor retrovisor.

NOTA

Cuando se mueve la palanca de cambio (transmisión manual) o la palanca selectora (transmisión automática) de marcha atrás (R) a otra posición de la palanca de cambio (transmisión manual) o la palanca selectora (transmisión automática), la pantalla vuelve a la visualización anterior.

▼ Rango exhibible en la pantalla

Las imágenes en la pantalla pueden ser diferentes de las condiciones reales.

(Exhibición de la pantalla)

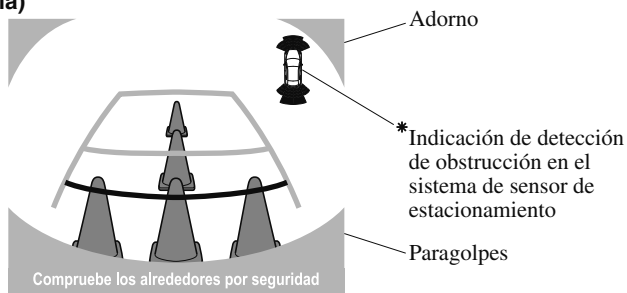

(Vista real)

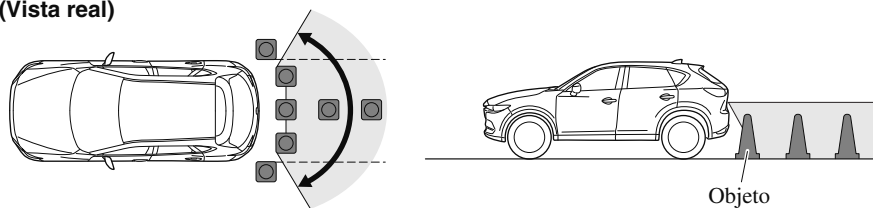

NOTA

- El rango de exhibición varía dependiendo del vehículo y las condiciones del camino.
- El rango exhibible es limitado. No se pueden exhibir los objetos debajo del paragolpes o alrededor de los extremos del paragolpes.
- La distancia que aparece en la imagen exhibida es diferente de la distancia real debido a que la cámara de estacionamiento para ver hacia atrás está equipada con una lente específica.
- Las imágenes exhibidas en el monitor de la cámara de estacionamiento para ver hacia atrás son imágenes invertidas (imágenes en espejo).
- Algunos accesorios del vehículo instalado opcionalmente pueden ser capturados por la cámara. No instale ninguna parte opcional que pueda interferir con la visión de la cámara, como partes de iluminación o partes hechas de material reflectivo.
- Podría resultar difícil ver la exhibición en las siguientes condiciones, sin embargo, no indica un malfuncionamiento.
 - En áreas oscuras.
 - Cuando la temperatura de la lente es alta/baja.
 - Cuando la cámara está húmeda como en un día lluvioso o durante períodos de humedad alta.
 - Cuando haya materiales extraños como barro pegados alrededor de la cámara.
 - Cuando la lente de la cámara refleje los rayos solares o los faros.
- La exhibición de la imagen se puede demorar si la temperatura próxima a la cámara está baja.

Al conducir

Monitor retrovisor

▼ Visualización de la pantalla

Tipo de visualización de líneas de asistencia de predicción de la ruta del vehículo

El modo de guía de ruta proyectada exhibe el camino previsto del vehículo después de girar el volante.

Use este modo para estacionar su vehículo en un estacionamiento o garaje.

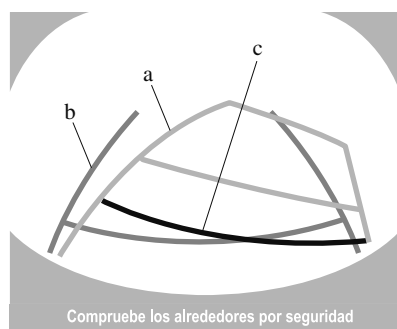

- a) Camino proyectado del vehículo (amarillo)**
Estas líneas se exhiben como una referencia para el camino proyectado del vehículo. Las líneas que muestran la ruta del vehículo proyectada cambian después de girar el volante.
- b) Líneas de ancho de vehículo extendido (azul)**
Estas líneas indican el ancho extendido del vehículo.
Estas líneas no se exhiben cuando las ruedas del vehículo están derechas hacia adelante.
- c) Líneas de guía de distancia**
Estas líneas indican la distancia aproximada a un punto medido desde la parte trasera del vehículo (desde el extremo del parachoques).
La línea azul indica el punto a aproximadamente 50 cm del parachoques trasero.
Las líneas roja y amarilla, que cambian de posición después que gira el volante, indican los puntos aproximadamente 50 cm para la línea roja y 100 cm para la línea amarilla desde el parachoques trasero (en el punto central de cada una de las líneas).
Se produce un error cuando las ruedas no están rectas.
En la ilustración anterior, el lado derecho del vehículo se encuentra en una posición más cercana a la distancia real indicada por las líneas de guía de distancia (rojo: punto a unos 50 cm, amarillo: punto a unos 100 cm detrás del parachoques trasero), mientras que el lado izquierdo se encuentra en una posición más alejada.

4-270

PRECAUCIÓN

La posición indicada de las líneas de guía en la pantalla cambian dependiendo de las condiciones del vehículo (como el número de ocupantes/carga) y condiciones del camino (como una pendiente inclinada detrás del vehículo). Siempre verifique el área hacia atrás del vehículo y el área alrededor directamente con sus ojos al dar marcha atrás.

Tipo de visualización de líneas de asistencia fijas

Las líneas de guía que indican el ancho del vehículo (amarillo) se muestran en la pantalla como una referencia al ancho aproximado del vehículo en comparación con el ancho del espacio de estacionamiento en el que se pretende entrar. Use esta visualización para estacionar su vehículo en un estacionamiento o garaje.

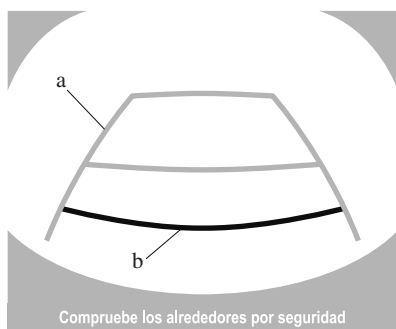

- a) Líneas de guía de ancho del vehículo (amarillo)
Las líneas de guía sirven como una referencia para el ancho aproximado del vehículo.
- b) Líneas de guía de distancia
Estas líneas de guía indican la distancia aproximada a un punto medido desde la parte trasera del vehículo (desde el extremo del paragolpes).
Las líneas roja y amarilla indican los puntos aproximadamente a 50 cm para la línea roja y 100 cm para la línea amarilla desde el parachoques trasero (en el punto central de cada una de las líneas).

PRECAUCIÓN

Las líneas de guía en la pantalla son líneas fijas. No están sincronizadas con el giro del volante realizado por el conductor. Siempre tenga cuidado y verifique el área hacia atrás del vehículo y el área alrededor directamente con sus ojos al dar marcha atrás.

Al conducir

Monitor retrovisor

▼ Funcionamiento del monitor retrovisor

El funcionamiento del monitor retrovisor al dar marcha atrás con el vehículo varía dependiendo de las condiciones del tráfico, la calzada y el vehículo. El movimiento del volante y la coordinación también varía con las condiciones, por eso, confirme las condiciones de los alrededores visualmente y mueva el volante de acuerdo con esas condiciones.

Tenga en cuenta las precauciones anteriores antes de usar el monitor retrovisor.

Tipo de visualización de líneas de asistencia de predicción de la ruta del vehículo

NOTA

Lo siguiente muestra un ejemplo del estacionamiento del vehículo en que el volante se gira hacia la derecha cuando se da marcha atrás el vehículo. El funcionamiento se invierte cuando se da marcha atrás el vehículo en la dirección opuesta.

1. Mueva la palanca de cambio (transmisión manual) o la palanca selectora (transmisión automática) a marcha atrás (R) para cambiar la exhibición a la visualización de monitor retrovisor.
2. Antes de dar marcha atrás con el vehículo en el espacio de estacionamiento, gire el volante mientras consulta la pantalla de ruta proyectada del vehículo de manera que el vehículo entre en el centro del espacio de estacionamiento.

(Estado de la pantalla)



(Estado del vehículo)

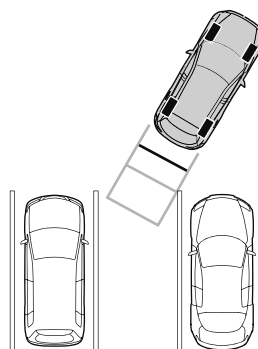

Al conducir
Monitor retrovisor

- Después de que su vehículo empiece a entrar en el espacio de estacionamiento, continúe lentamente marcha atrás de manera que la distancia entre las líneas de ancho del vehículo y los lados del espacio de estacionamiento a la izquierda y la derecha sean aproximadamente iguales.

(Estado de la pantalla)

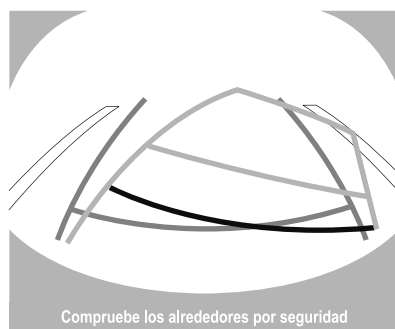

(Estado del vehículo)

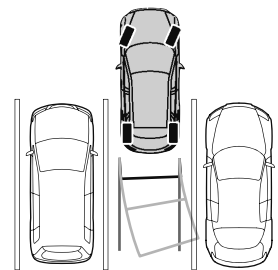

- Continúe ajustando el volante hasta que las líneas de guía de ancho del vehículo estén paralelas a los lados izquierdo y derecho del espacio de estacionamiento.
- Una vez que estén paralelas, enderece las ruedas y continúe marcha atrás lentamente en el espacio de estacionamiento. Continúe verificando los alrededores del vehículo y luego detenga el vehículo en la mejor posición posible. (Si el espacio de estacionamiento tiene líneas de división, verifique que las líneas de guía de ancho del vehículo estén paralelas entre sí.)

(Estado de la pantalla)

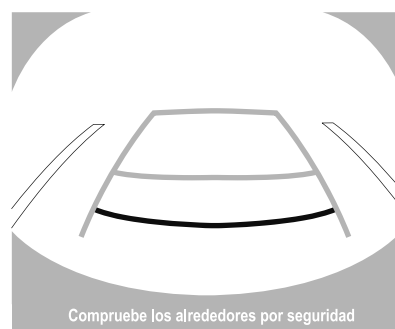

(Estado del vehículo)

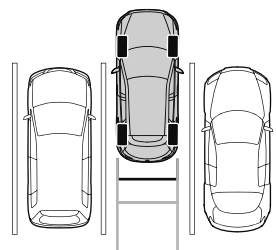

Al conducir

Monitor retrovisor

6. Cuando se mueve la palanca de cambio (transmisión manual) o la palanca selectora (transmisión automática) de marcha atrás (R) a otra posición de la palanca de cambio (transmisión manual) o la palanca selectora (transmisión automática), la pantalla vuelve a la visualización anterior.

NOTA

Debido a que puede haber una diferencia entre la imagen exhibida, como la indicada a continuación, y las condiciones reales al estacionar, siempre verifique la seguridad en la parte trasera del vehículo y el área alrededor directamente con sus ojos.

- En la imagen del espacio de estacionamiento (o garaje) mostrado en la pantalla, incluso si la parte trasera y las líneas de guía de distancia aparecen alineadas en el monitor, podrían no estar realmente alineadas en el suelo.
- Cuando estacione en un espacio con una línea divisoria solo de un lado del espacio de estacionamiento, la línea de división y la línea de guía del ancho del vehículo pueden aparecer alineadas en el monitor, pero realmente no estar alineadas con el suelo.

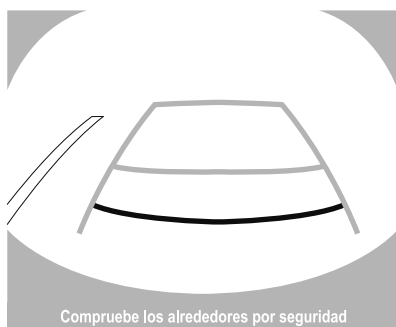

Tipo de visualización de líneas de asistencia fijas**NOTA**

Las imágenes exhibidas en el monitor de la cámara de estacionamiento para ver hacia atrás son imágenes invertidas (imágenes en espejo).

1. Mueva la palanca de cambio (transmisión manual) o la palanca selectora (transmisión automática) a marcha atrás (R) para cambiar la exhibición a la visualización de monitor retrovisor.
2. Tras confirmar las condiciones de las inmediaciones, dé marcha atrás con el vehículo.

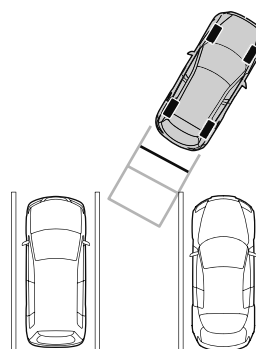
(Estado de la pantalla)**(Estado del vehículo)**

3. Después de que su vehículo empiece a entrar en el espacio de estacionamiento, continúe lentamente marcha atrás de manera que la distancia entre las líneas de ancho del vehículo y los lados del espacio de estacionamiento a la izquierda y la derecha sean aproximadamente iguales.
4. Continúe ajustando el volante hasta que las líneas de guía de ancho del vehículo estén paralelas a los lados izquierdo y derecho del espacio de estacionamiento.

Al conducir

Monitor retrovisor

- Una vez que estén paralelas, enderece las ruedas y continúe marcha atrás lentamente en el espacio de estacionamiento. Continúe verificando los alrededores del vehículo y luego detenga el vehículo en la mejor posición posible. (Si el espacio de estacionamiento tiene líneas de división, verifique que las líneas de guía de ancho del vehículo estén paralelas entre sí.)

(Estado de la pantalla)

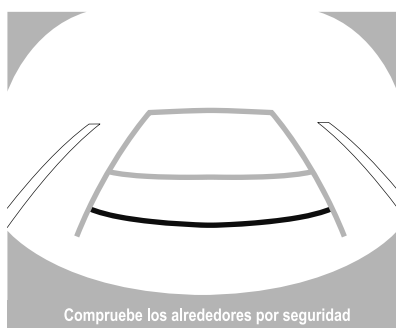

(Estado del vehículo)

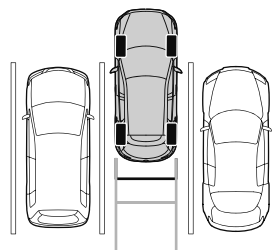

- Cuando se mueve la palanca de cambio (transmisión manual) o la palanca selectora (transmisión automática) de marcha atrás (R) a otra posición de la palanca de cambio (transmisión manual) o la palanca selectora (transmisión automática), la pantalla vuelve a la visualización anterior.

NOTA

Debido a que puede haber una diferencia entre la imagen exhibida, como la indicada a continuación, y las condiciones reales al estacionar, siempre verifique la seguridad en la parte trasera del vehículo y el área alrededor directamente con sus ojos.

- En la imagen del espacio de estacionamiento (o garaje) mostrado en la pantalla, incluso si la parte trasera y las líneas de guía de distancia aparecen alineadas en el monitor, podrían no estar realmente alineadas en el suelo.
- Cuando estacione en un espacio con una línea divisoria solo de un lado del espacio de estacionamiento, la línea de división y la línea de guía del ancho del vehículo pueden aparecer alineadas en el monitor, pero realmente no estar alineadas con el suelo.

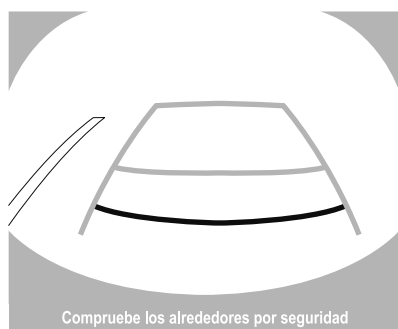

Al conducir

Monitor retrovisor

▼ Variación entre las condiciones reales del camino y la imagen exhibida

Ocurren algunas variaciones entre el camino real y el camino exhibido. Esas variaciones en la perspectiva de la distancia puede llevarle a un accidente. Tenga en cuenta que las siguientes condiciones pueden producir una variación en la perspectiva de la distancia.

Cuando el vehículo está inclinado debido al peso de los pasajeros y la carga

Cuando la parte trasera del vehículo está baja, el objeto exhibido en la pantalla aparece más lejos que la distancia real.

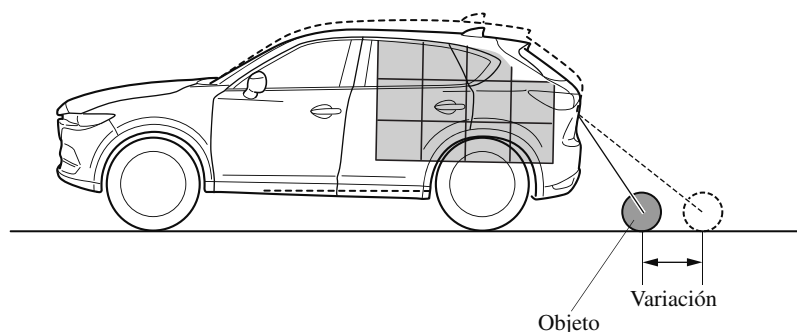

Cuando hay una cuesta pronunciada detrás del vehículo

Cuando hay una subida (bajada) pronunciada detrás del vehículo, el objeto mostrado en la pantalla aparece más lejos (bajada: más cerca) que la distancia real.

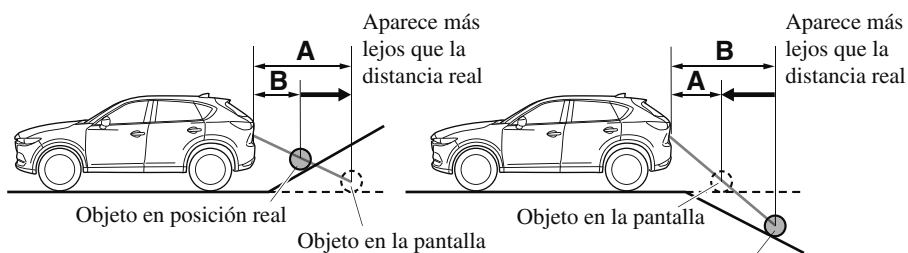

A: Distancia entre el vehículo y el objeto exhibido en la pantalla.

B: Distancia real entre el vehículo y el objeto.

4-278

Monitor retrovisor**Objeto tridimensional en la parte de atrás del vehículo**

Debido a que se exhiben las líneas de guía de distancia basándose en una superficie plana, la distancia al objeto tridimensional exhibido en la pantalla es diferente de la distancia real.

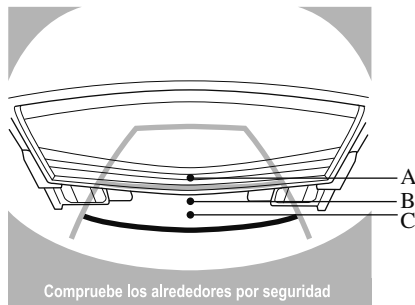
(Exhibición de la pantalla)

Distancia medida mediante sensores en la pantalla $A > B > C$

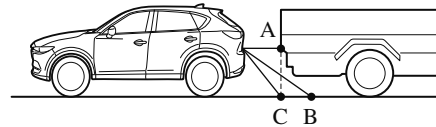
(Condición real)

(Distancia real) $B > C = A$

(Tipo exhibición de líneas de asistencia de camino predecido del vehículo)**Cuando de marcha atrás cerca de un objeto tridimensional**

Cuando de marcha atrás cerca de un objeto tridimensional, el vehículo podría golpear el objeto incluso si la línea de camino proyectada no toca el objeto en la pantalla. La posición del objeto exhibida en la pantalla es diferente de la posición actual debido a las líneas de camino proyectadas en la pantalla se exhiben basándose en una superficie de camino horizontal. Cuando de marcha atrás cerca de un objeto que sobresale, confirme las condiciones de atrás y alrededor directamente con sus ojos.

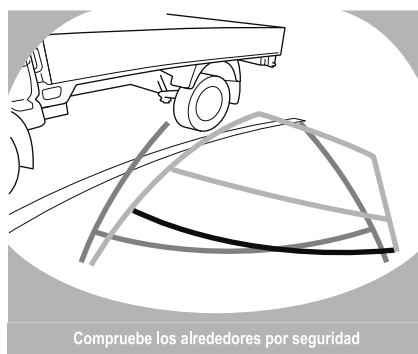
(Exhibición de la pantalla)**(Vista real)**

Al conducir

Monitor retrovisor

▼ Ajuste de calidad de imagen



ADVERTENCIA

Ajuste siempre la calidad de la imagen del monitor retrovisor con el vehículo estacionado:

No ajuste la calidad de la imagen del monitor retrovisor mientras conduce el vehículo. Ajustar la calidad de la imagen del monitor retrovisor como el brillo, contraste, color y tinte mientras conduce el vehículo es peligroso pues puede distraer su atención de la conducción del vehículo lo cual puede resultar en un accidente.

El ajuste de la calidad de la imagen se puede realizar mientras la palanca de cambio (transmisión manual) o la palanca selectora (transmisión automática) están en marcha atrás (R).

Se pueden realizar cuatro ajustes incluyendo brillo, contraste, tinte, y color. Al ajustar, ponga suficiente atención a los alrededores del vehículo.

1. Seleccione el icono  en la pantalla para mostrar las pestañas.
2. Seleccione el ítem de lengüeta deseado.
3. Ajuste el brillo, contraste, tinte y color usando el deslizador.
Si necesita reponer, oprima el botón de reposición.
4. Seleccione el icono  en la pantalla para cerrar la pestaña.

Sistema de sensor de estacionamiento

Sistema de sensor de estacionamiento*

El sistema de sensores de estacionamiento usa sensores ultrasónicos para detectar obstáculos alrededor del vehículo mientras lo estaciona en un garaje o en paralelo cuando el vehículo se conduce a una velocidad de aproximadamente 10 km/h o menos. El sistema está equipado con un dispositivo de asistencia que notifica al conductor de la distancia aproximada desde el vehículo al obstáculo alrededor usando un bip y una indicación de detección de obstrucción*.

Sensor de esquina delantera

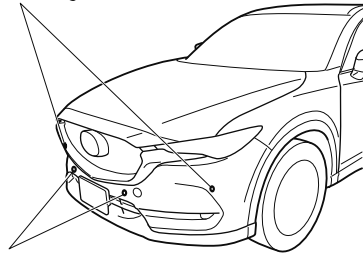

Sensor delantero

Sensor trasero

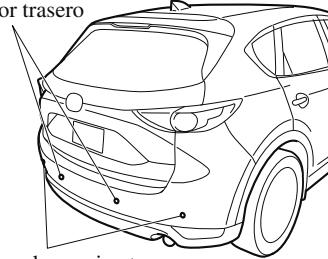

Sensor de esquina trasera

⚠ ADVERTENCIA

No confíe únicamente en el sistema de sensores de estacionamiento y asegúrese de confirmar visualmente la seguridad alrededor de su vehículo al maniobrar. Este sistema puede ayudar al conductor a usar el vehículo al moverse hacia delante y atrás al estacionar. Los rangos de detección de los sensores son limitados, por lo tanto, conducir el vehículo confiando solamente en el sistema puede causar un accidente. Siempre confirme visualmente la seguridad alrededor de su vehículo al conducir.

*Algunos modelos. **4-281**

Al conducir

Sistema de sensor de estacionamiento

NOTA

- No instale ningún accesorio dentro de los rangos de detección de los sensores. Podrían afectar el funcionamiento del sistema.
- Dependiendo del tipo de obstáculo y las condiciones alrededor, el rango de detección de un sensor puede reducirse, o los sensores podrían no detectar los obstáculos.
- El sistema no funcionará normalmente en las siguientes condiciones:
 - Barro, hielo o nieve adherido al área de los sensores (vuelve a funcionar normalmente cuando se limpian).
 - El área de los sensores está congelada (vuelve a funcionar normalmente cuando se quita el hielo).
 - Los sensores se cubren con una mano.
 - Los sensores se golpean excesivamente.
 - El vehículo se inclina demasiado.
 - Cuando hace mucho calor o frío.
 - El vehículo se conduce por caminos con lomas, inclinaciones, grava o hierba.
 - Cualquier cosa que genere ultrasonidos cerca del vehículo, como la bocina de otro vehículo, el sonido del motor de una motocicleta, el sonido de un freno de aire de un vehículo grande o los sensores de otros vehículos.
 - El vehículo se conduce con lluvia fuerte o en caminos donde se salpica mucho agua.
 - Cuando se ha instalado en el vehículo una antena o wing pole disponibles comercialmente para un transmisor de radio.
 - El vehículo se mueve hacia un bordillo alto o cuadrado.
 - Un obstáculo demasiado cerca del sensor.
- Los obstáculos debajo del paragolpes no serán detectados. Los obstáculos que son más bajos o finos que el paragolpes que hayan sido detectados inicialmente pero no sean detectados más a medida que el vehículo se aproxime.
- Los siguientes tipos de obstáculos podrían no ser detectados:
 - Objetos finos como cables o cuerdas
 - Cosas que absorban ondas de sonido fácilmente como algodón o nieve
 - Objetos con puntas
 - Objetos muy altos, y aquellos que sean anchos en la parte superior
 - Objetos pequeños y cortos
- Haga siempre inspeccionar el sistema con un técnico experto, le recomendamos un técnico autorizado Mazda si se golpea el paragolpes, incluso en caso de un accidente menor. Si los sensores están desalineados, no podrán detectar obstáculos.
- El sistema puede sufrir un malfuncionamiento si el bip no funciona o si el indicador no se enciende cuando se conecta el interruptor de sensores de asistencia de estacionamiento. Consulte a un técnico experto, le recomendamos un técnico autorizado Mazda.

Sistema de sensor de estacionamiento

NOTA

- El sistema puede sufrir un malfuncionamiento si se escucha el bip que indica un malfuncionamiento del sistema y el indicador destella. Consulte a un técnico experto, le recomendamos un técnico autorizado Mazda.
- El bip que indica un malfuncionamiento del sistema podría no escucharse si la temperatura ambiente es extremadamente fría, o si se adhiere barro, hielo o nieve al área de los sensores. Retire cualquier material extraño del área de los sensores.
- Cuando instala un gancho de remolque, consulte a un técnico experto, le recomendamos un técnico autorizado Mazda.

▼ Rango de detección de sensores

Los sensores detectan obstáculos dentro del siguiente rango.

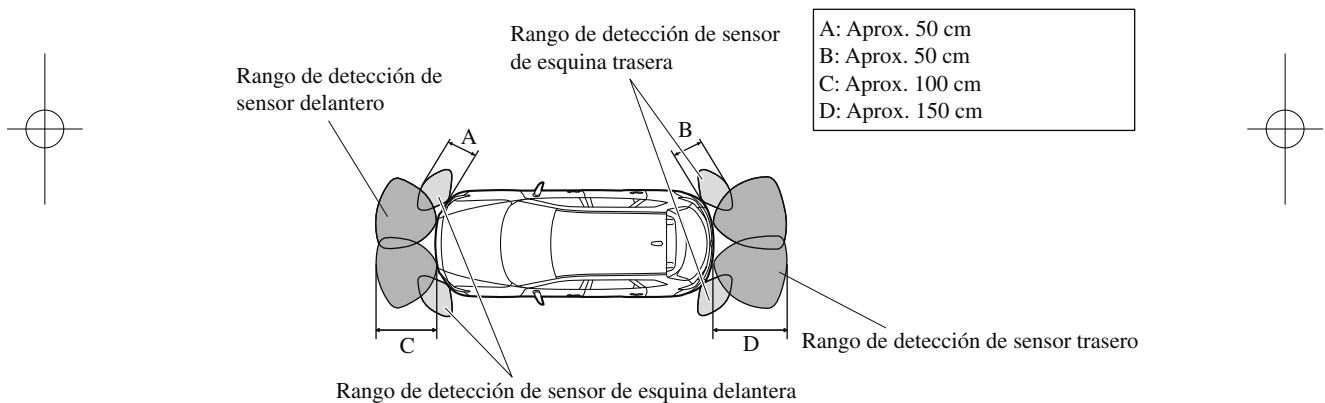

Al conducir

Sistema de sensor de estacionamiento

▼ Funcionamiento del sistema de sensores de ayuda al estacionamiento

Cuando se oprime el interruptor de sensor de estacionamiento con el encendido en ON, el zumbador suena y se enciende el indicador.

Cuando el encendido está en ON con el sensor de estacionamiento activado, se enciende el indicador.

Oprima el interruptor otra vez para detener el funcionamiento.

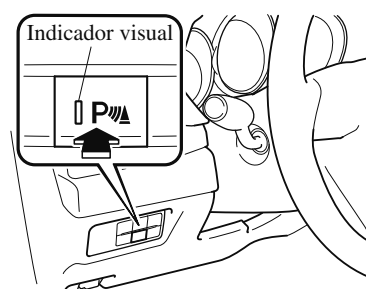

Condiciones de funcionamiento

El sistema de sensor de estacionamiento se puede usar cuando se cumplen todas las siguientes condiciones:

- El encendido está en la posición ON.
- El interruptor del sensor de estacionamiento está conectado.

NOTA

- **(Vehículo con transmisión automática)**
El indicador de detección y el zumbador de los sensores delanteros/sensores de esquina delanteros no funcionan cuando la palanca selectora se encuentra en la posición P.
- El indicador de detección y el sonido del zumbador no se activan cuando se aplica el freno de mano.

Sistema de sensor de estacionamiento

▼ Indicación de detección de obstrucción

Se indica la posición de un sensor que ha detectado una obstrucción. El medidor se enciende en diferentes áreas dependiendo de la distancia a una obstrucción detectada por el sensor. A medida que el vehículo se acerca a una obstrucción, se enciende la zona en el medidor más cercana al vehículo.

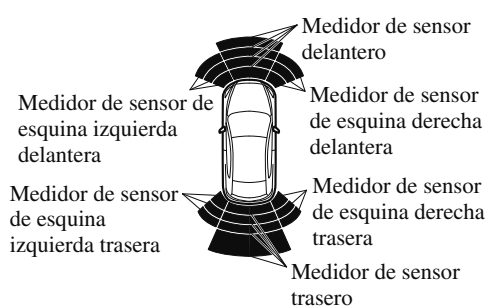

NOTA

El indicador de detección puede cambiar entre con y sin visualización. Consulte la sección Características de personalización en la página 9-13.

Al conducir

Sistema de sensor de estacionamiento

Notificación de problema de sistema

Si ocurre uno de los problemas indicados en el cuadro, el conductor será notificado del problema dependiendo del tipo de sistema tal como se indica.

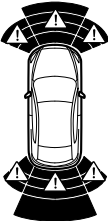
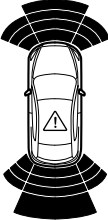
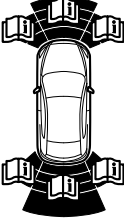
	Indicador de detección	Solución
Desconexión		El sistema puede tener un malfuncionamiento. Haga inspeccionar su vehículo por un técnico experto, le recomendamos un técnico autorizado Mazda tan pronto como sea posible.
Malfuncionamiento de sistema		El sistema puede tener un malfuncionamiento. Haga inspeccionar su vehículo por un técnico experto, le recomendamos un técnico autorizado Mazda tan pronto como sea posible.
Hielo/suciedad		Podría haberse ensuciado el área del sensor correspondiente a la indicación de detección de obstrucción mostrada. Si el sistema no se recupera, hágalo inspeccionar en un técnico experto, le recomendamos un técnico autorizado Mazda.

4-286

Sistema de sensor de estacionamiento

▼ Advertencia sonora de sensor de estacionamiento

El pitido suena de la siguiente manera mientras el sistema está funcionando.

Sensor delantero, sensor trasero

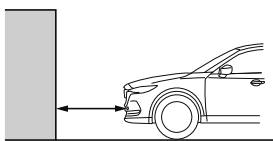
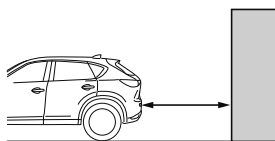
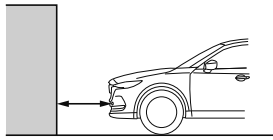
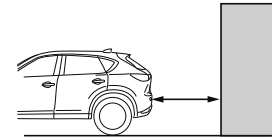
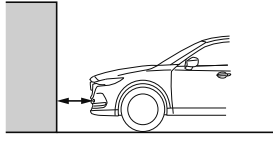
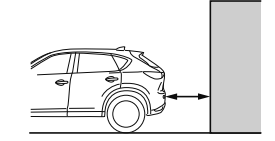
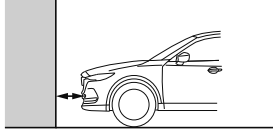
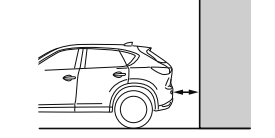
Área de detección de distancia	Distancia entre vehículo y obstáculo		Pitido* ¹
	Sensor delantero	Sensor trasero	
Distancia más lejana	Aprox. 100—60 cm 	Aprox. 150—60 cm 	Sonido intermitente lento
Distancia lejana	Aprox. 60—45 cm 	Aprox. 60—45 cm 	Sonido intermitente medio
Distancia media	Aprox. 45—35 cm 	Aprox. 45—35 cm 	Sonido intermitente rápido
Distancia cercana	Dentro de aprox. 35 cm 	Dentro de aprox. 35 cm 	Sonido continuo

*1 La velocidad a la que suena el sonido intermitente aumenta en la medida que el vehículo se acerca a la obstrucción.

Al conducir

Sistema de sensor de estacionamiento

Sensor de esquina delantera, sensor de esquina trasera

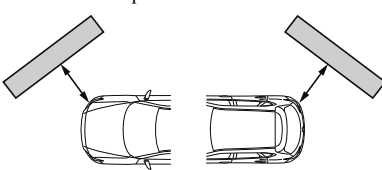
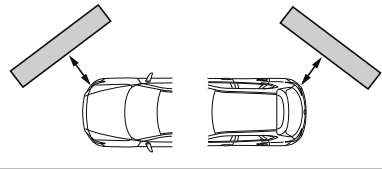
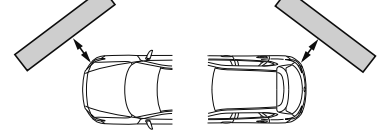
Área de detección de distancia	Distancia entre vehículo y obstáculo	Pitido* ¹
	Sensor de esquina delantero/trasero	
Distancia lejana	Aprox. 50—38 cm 	Sonido intermitente medio
Distancia media	Aprox. 38—25 cm 	Sonido intermitente rápido
Distancia cercana	A menos de aprox. 25 cm 	Sonido continuo

*1 La velocidad a la que suena el sonido intermitente aumenta a medida que el vehículo se acerca a la obstrucción.

NOTA

Si se detecta una obstrucción en una zona durante 6 segundos o más, dejará de escucharse el sonido (excepto para una zona de distancia cercana). Si la misma obstrucción se detecta en otra zona, se escuchará el sonido correspondiente.

Sistema de sensor de estacionamiento

▼ Cuando el indicador de advertencia/advertencia sonora se activa

El sistema notifica al conductor de una anomalía mediante la activación del bip y el indicador.

Indicador/Bip	Como verificar
El bip no se escuchará.	El sistema puede tener un malfuncionamiento. Haga inspeccionar su vehículo por un técnico experto, le recomendamos un técnico autorizado Mazda tan pronto como sea posible.
El sonido intermitente del zumbador se escucha cinco veces.	Retire cualquier material extraño del área de los sensores. Si el sistema no se recupera, hágalo inspeccionar en un técnico experto, le recomendamos un técnico autorizado Mazda.
Se exhibe continuamente un determinado indicador de detección de obstrucción.	Consulte la sección Indicación de detección de obstrucción en la página 4-285.

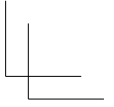
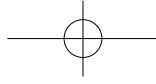
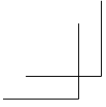

NOTAS

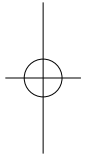

4-290

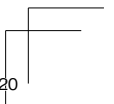
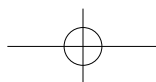
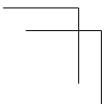

5 Características interiores

Uso de los diferentes dispositivos que hacen cómodo el conducir, incluyendo el control de climatización y el sistema de audio.

Climatizador	5-4	Unidad de audio	
Consejos para el funcionamiento	5-4	[tipo A (sin pantalla táctil)]	5-24
Funcionamiento de las salidas de aire.....	5-5	Controles de activación/volumen/sonido	5-24
Tipo manual	5-7	Reloj.....	5-26
Tipo completamente automático.....	5-12	Funcionamiento de la radio.....	5-28
Antes de usar el sistema de audio	5-17	Funcionamiento del reproductor de discos compactos*	5-32
Interruptor de control de audio	5-17	Cómo usar el modo AUX.....	5-36
Modo AUX/USB.....	5-19	Cómo usar el modo USB	5-38
Antena	5-22	Cómo usar el modo iPod.....	5-42
		Indicaciones de error.....	5-45
		Bluetooth®*	5-46
		Preparación Bluetooth®*	5-50
		Idioma disponible*	5-62
		Ajuste de seguridad*.....	5-63
		Audio Bluetooth®*	5-65
		Manos libres Bluetooth®*	5-68
		Reconocimiento de voz*.....	5-76
		Función de aprendizaje de reconocimiento de voz (inscripción de altavoz)*	5-77
		Localización de averías*	5-80

*Algunos modelos. **5-1**

Unidad de audio	Equipamiento interior	5-168
[Tipo B (pantalla táctil)]	Parasoles	5-168
5-85	Luces interiores	5-168
Método de funcionamiento	Conectores de accesorios	5-171
básico	Toma eléctrica USB	5-172
5-85	Soporte para bebidas	5-173
Pantalla de inicio	Soporte para botella	5-174
5-89	Compartimientos para guardar	
Controles de Volumen/Visualización/	objetos	5-175
Sonido	Cenicero desmontable	5-179
5-90		
Funcionamiento de la radio		
5-93		
Funcionamiento de la radio de		
radiodifusión de audio digital		
(DAB)*		
5-97		
Funcionamiento del reproductor de		
discos compactos*		
5-100		
Funcionamiento del reproductor de		
DVD (Disco versátil digital)*		
5-104		
Cómo usar el modo AUX		
5-107		
Cómo usar el modo USB		
5-108		
Bluetooth®		
5-114		
Preparación Bluetooth®		
5-118		
Idioma disponible*		
5-121		
Audio Bluetooth®		
5-121		
Cómo utilizar el sistema de radio		
Aha™		
5-126		
Cómo utilizar el sistema de radio		
Stitcher™		
5-130		
Manos libres Bluetooth®		
5-132		
Reconocimiento de voz		
5-143		
Configuraciones		
5-146		
Aplicaciones		
5-148		
Localización de averías		
5-149		
Apéndice.....		
5-155		
Cosas que necesita saber		
5-155		

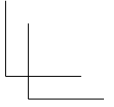
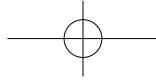
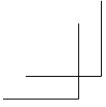

NOTAS

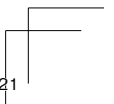
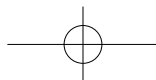
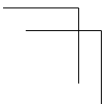
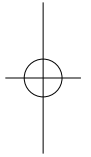

Climatizador

Consejos para el funcionamiento

- Haga funcionar el climatizador con el motor funcionando.
- Para evitar que la batería se descargue, no deje el dial/interruptor de control del ventilador funcionando durante largos períodos de tiempo con el encendido en ON cuando el motor no está funcionando.
- **(Con i-stop)**
El flujo de aire puede disminuir ligeramente mientras la función i-stop está funcionando.
- Limpie todas las obstrucciones como hojas, nieve y hielo del capó y la entrada de aire en la rejilla para mejorar la eficiencia del sistema.
- Use el climatizador para desempañar los vidrios y deshumidificar el aire.
- El modo de recirculación se debe usar cuando conduce por túneles o en un atascamiento, o cuando desea cortar el aire del exterior para enfriar rápidamente el interior.
- Use la posición de aire del exterior para ventilación o descongelado del parabrisas.
- Si el vehículo ha sido dejado estacionado bajo los rayos de sol con tiempo caluroso, abra las ventanillas para dejar escapar el aire caliente, luego ponga a funcionar el acondicionador de aire.

- Haga funcionar el acondicionador de aire aproximadamente 10 minutos al menos una vez al mes para mantener las partes internas lubricadas.
- Haga inspeccionar el acondicionador de aire antes que llegue el tiempo caluroso. La falta de refrigerante volverá al acondicionador de aire menos eficiente. Las especificaciones del refrigerante están indicadas en una etiqueta colocada en el interior del compartimento del motor. Verifique la etiqueta antes de agregar refrigerante. Si se usa un tipo equivocado de refrigerante, podría resultar en un malfuncionamiento grave del acondicionador de aire. Para más detalles, consulte a un técnico experto, le recomendamos un técnico autorizado Mazda.

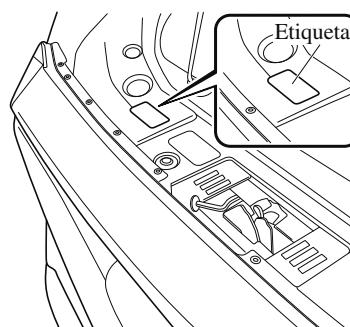

Funcionamiento de las salidas de aire

▼ Ajuste de las salidas de aire

Dirigiendo el flujo de aire

Para ajustar la dirección del flujo de aire, mueva la perilla de ajuste.

NOTA

- Cuando use el acondicionador de aire en condiciones de humedad ambiente, el sistema puede soplar niebla por las salidas de aire. Esto no indica ningún problema y se debe a que el aire húmedo ha sido enfriado rápidamente.
- Las salidas de aire se pueden abrir y cerrar completamente usando el dial.

Salidas de ventilación traseras*

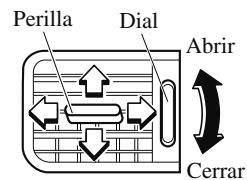

Salidas laterales

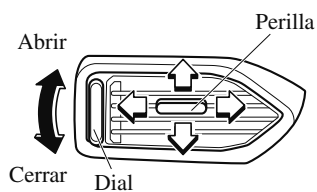

Salidas centrales

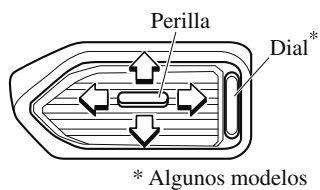

*Algunos modelos. **5-5**

Características interiores
Climatizador

▼ Selección del modo de flujo de aire

Salidas de aire del tablero

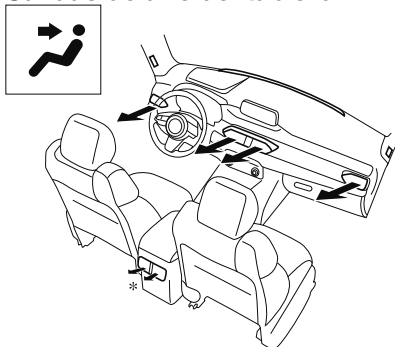

Salidas de aire del desempañador y piso

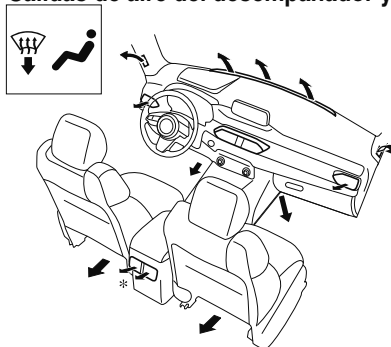

Salidas de aire del tablero y piso

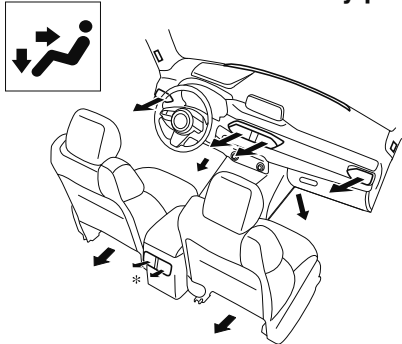

Salidas de aire del desempañador

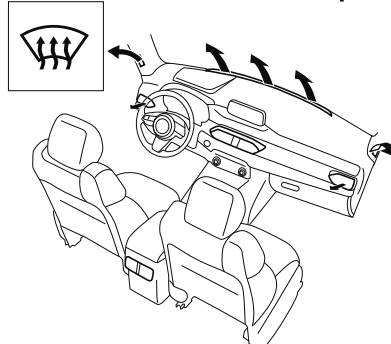

Salidas del aire del piso

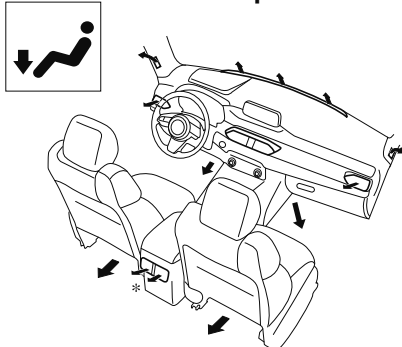

* Con salidas de ventilación traseras

Tipo manual

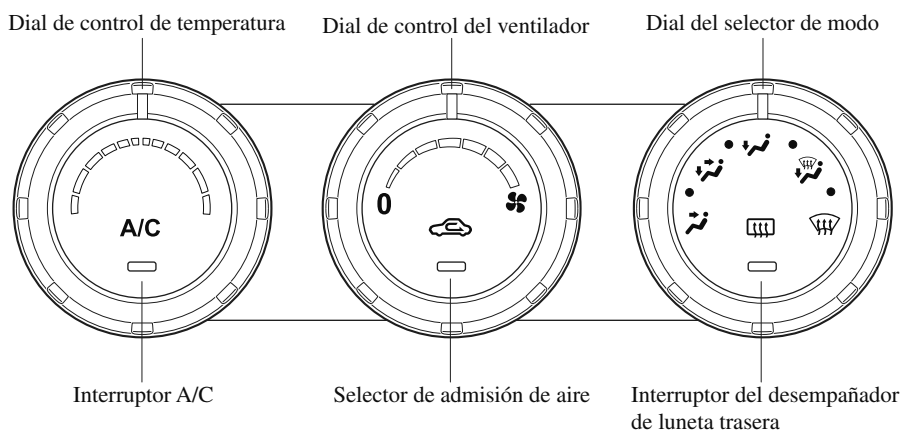

▼ Interruptores de control

Dial de control de temperatura

Este dial controla la temperatura. Gírelo hacia la derecha para obtener aire caliente y hacia la izquierda para aire frío.

Dial de control del ventilador

Este dial permite usar distintas velocidades del ventilador.
El ventilador tiene siete velocidades.

Dial del selector de modo

Gire el dial del selector de modo para seleccionar el modo de flujo de aire (página 5-6).

NOTA

- El dial de selector de modo se puede ajustar a las posiciones intermedias (●) entre cada modo. Ajuste el dial a una posición intermedia si desea dividir el flujo de aire entre los dos modos.
- Por ejemplo, cuando el dial del selector de modo se encuentra en la posición ● entre las posiciones y , el flujo de aire desde la salida de aire del piso es menor que la de la posición .

Climatizador

Interruptor A/C

Pulse el interruptor A/C para activar el acondicionador de aire. El indicador en el interruptor se encenderá cuando el dial de control del ventilador se ajuste a cualquier posición excepto OFF.

Pulse de nuevo el interruptor para desactivar el acondicionador de aire.

NOTA

El acondicionador de aire podría no funcionar cuando la temperatura exterior llega 0 °C.

Selector de admisión de aire

Este interruptor controla la fuente del aire que entra en el vehículo.

Permite seleccionar las posiciones de aire del exterior o aire recirculado. Pulse el interruptor para seleccionar las posiciones de aire del exterior o aire recirculado.

Posición de recirculación de aire (indicador encendido)

El aire del exterior no puede entrar. Use esta posición cuando conduzca por túneles, conduzca con tránsito pesado (zonas de excesivo escape de motores) o cuando quiera enfriar rápidamente.

Posición de aire del exterior (indicador apagado)

Se permite que entre aire del exterior dentro de la cabina. Use este modo para ventilar o descongelar el parabrisas.

ADVERTENCIA

No use la posición  cuando haga frío o llueva:

Si se usa la posición  cuando hace frío o llueve, es peligroso pues se pueden empañar los vidrios. Por lo tanto no podrá ver correctamente lo cual podría ocasionarle un serio accidente.

Interruptor del desempañador de luneta trasera



Pulse el interruptor del desempañador de luneta trasera para desempañar la luneta trasera.

Consulte la sección Desempañador de luneta trasera en la página 4-96.

▼ **Calefacción**

1. Coloque el dial del selector de modo en la posición .
2. Coloque el selector de admisión de aire al modo de aire del exterior (indicador apagado).
3. Coloque el dial de control de temperatura en la posición de calefacción.
4. Ajuste el dial de control del ventilador a la velocidad deseada.
5. Si se desea calefacción con deshumidificación, active el acondicionador de aire.

NOTA

- Si el parabrisas se empaña fácilmente, coloque el dial del selector de modo en la posición .
- Si se desea recibir aire en la cara, coloque el dial del selector de modo en la posición , y ajuste el dial de control de temperatura para su máxima comodidad.
- El aire hacia el piso es más caliente que el que va a la cara (excepto cuando el dial de control de temperatura está en su posición de extrema calefacción o enfriamiento).

 **PRECAUCIÓN**

Si el acondicionador de aire se usa mientras se conduce en subidas prolongadas o tránsito pesado, controle el indicador de advertencia de temperatura alta de refrigerante del motor/ la luz de advertencia para ver si se enciende o parpadea (página 4-54). El funcionamiento del acondicionador de aire puede sobrecalentar el motor. Si la luz de advertencia se enciende o destella, desconecte el acondicionador de aire (página 7-42).

NOTA

- Cuando se desee el máximo enfriamiento, coloque el dial de control de temperatura en la posición de la temperatura más baja y ajuste el selector de admisión de aire a la posición de recirculación de aire, luego gire el dial de control del ventilador a la derecha.
- Si se desea recibir aire caliente a nivel del piso, coloque el dial del selector de modo en la posición  y ajuste el dial de control de temperatura para su máxima comodidad.
- El aire hacia el piso es más caliente que el que va a la cara (excepto cuando el dial de control de temperatura está en su posición de extrema calefacción o enfriamiento).

▼ Enfriamiento

1. Coloque el dial del selector de modo en la posición .
2. Coloque el dial de control de temperatura en la posición de frío.
3. Ajuste el dial de control del ventilador a la velocidad deseada.
4. Encienda el acondicionador de aire pulsando el interruptor A/C.
5. Tras iniciar el enfriamiento, ajuste el dial de control del ventilador y el dial de control de temperatura de acuerdo con lo necesario para mantener la máxima comodidad.

Climatizador



▼ Ventilación

1. Coloque el dial del selector de modo en la posición .
2. Coloque el selector de admisión de aire al modo de aire del exterior (indicador apagado).
3. Coloque el dial de control de temperatura en la posición deseada.
4. Ajuste el dial de control del ventilador a la velocidad deseada.



▼ Descongelado y desempañado del parabrisas

1. Coloque el dial del selector de modo en la posición .
2. Coloque el dial de control de temperatura en la posición deseada.
3. Ajuste el dial de control del ventilador a la velocidad deseada.
4. Si se desea calefacción con deshumidificación, active el acondicionador de aire.

ADVERTENCIA

No desempañe el parabrisas usando la posición  con el control de temperatura en la posición de frío: Si se usa la posición  con el control de temperatura en la posición de frío es peligroso pues se puede empañar el exterior del parabrisas. Por lo tanto no podrá ver correctamente lo cual podría ocasionarle un serio accidente. Coloque el control de temperatura a la posición de calor o templado al usar la posición .

NOTA

- Cuando se desea un máximo enfriamiento, encienda el acondicionador de aire, coloque el dial de control de temperatura en la posición de la temperatura más baja, y el gire el dial de control del ventilador completamente hacia la derecha.
- Si desea aire caliente al piso, ajuste el dial del selector de modo a la posición .
- En la posición , la posición de aire del exterior se selecciona automáticamente. El selector de admisión de aire no se puede cambiar a la posición de recirculación de aire.

▼ Deshumidificación

Haga funcionar el acondicionador de aire en verano o invierno para ayudar a desempañar el parabrisas y las ventanillas laterales.

1. Coloque el dial del selector de modo a la posición deseada.
2. Coloque el selector de admisión de aire al modo de aire del exterior (indicador apagado).
3. Coloque el dial de control de temperatura en la posición deseada.
4. Ajuste el dial de control del ventilador a la velocidad deseada.
5. Encienda el acondicionador de aire pulsando el interruptor A/C.

NOTA

Una de las funciones del acondicionador de aire es deshumidificar el aire y, para usar esa función, la temperatura no debe estar ajustada a frío. Por lo tanto, ajuste el dial de control de temperatura a la posición deseada (caliente o frío) y conecte el acondicionador de aire cuando desee deshumidificar el aire de la cabina.

Características interiores
Climatizador

Tipo completamente automático

La información del climatizador se muestra en la pantalla.

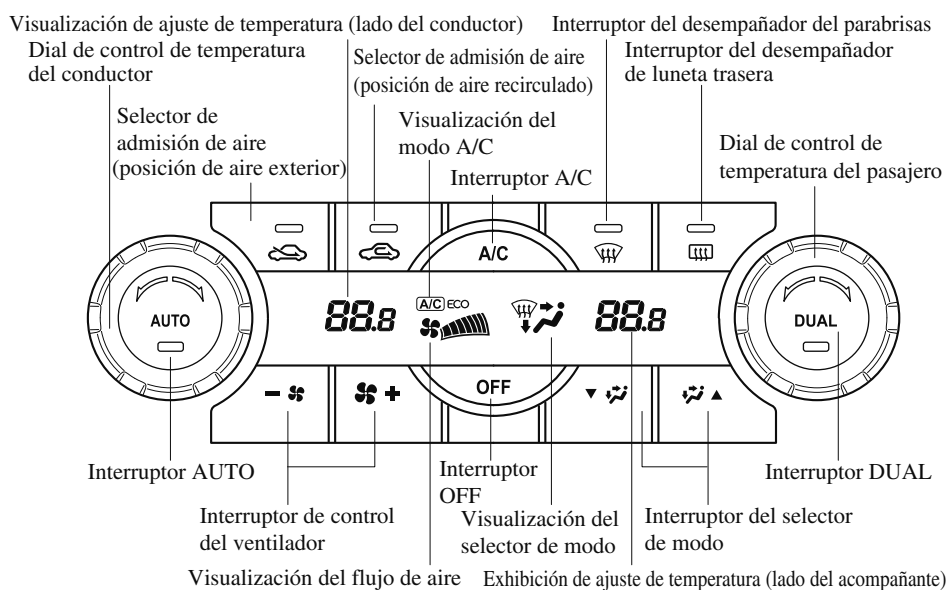

▼ Interruptores de control

Interruptor AUTO

Al pulsar el interruptor AUTO, las siguientes funciones serán controladas automáticamente de acuerdo con la temperatura ajustada seleccionada:

- Temperatura de flujo de aire
- Cantidad de flujo de aire
- Selección del modo de flujo de aire
- Selección de aire del exterior/recirculado
- Funcionamiento del acondicionador de aire
- Selección de A/C o A/C ECO

NOTA

El indicador del interruptor AUTO

- Cuando está encendido, indica que funciona automáticamente, y el sistema funcionará automáticamente.
- Si alguno de los siguientes interruptores funcionan mientras se encuentra en control automático, el indicador del interruptor AUTO se apagará.
 - Interruptor del selector de modo
 - Interruptor de control del ventilador
 - Interruptor del desempañador del parabrisas
 Las funciones para los interruptores diferentes de los usados continúan funcionando en el control automáticamente.

Interruptor OFF

Al pulsar el interruptor OFF se apaga el climatizador.

Dial de control de temperatura

Este dial controla la temperatura. Gírelo hacia la derecha para obtener aire caliente y hacia la izquierda para aire frío.

- Cuando el interruptor DUAL está desactivado:
Gire el dial de control de temperatura del conductor para controlar la temperatura en toda la cabina.
- Cuando el interruptor DUAL está activado:
Gire el dial de control de temperatura del conductor o del acompañante para controlar independientemente la temperatura a cada lado de la cabina.

NOTA

- El sistema de acondicionador de aire cambia al modo de funcionamiento individual (indicador del interruptor DUAL encendido) girando el dial de control de temperatura del acompañante incluso cuando el interruptor DUAL está desactivado, lo que permite control individual de la temperatura ajustada para el conductor y el acompañante.
- Las unidades de temperatura para la visualización del ajuste de temperatura se pueden cambiar junto con las unidades de temperatura para la visualización de temperatura exterior.
(Grupo de instrumentos tipo A)
Consulte la sección Exhibición de temperatura exterior en la página 4-44.
(Grupo de instrumentos tipo B)
Consulte la sección Exhibición de temperatura exterior en la página 4-34.

Interruptor de control del ventilador



El ventilador tiene siete velocidades. Se muestra la velocidad seleccionada.

Interruptor del selector de modo

Permite seleccionar el modo de flujo de aire deseado (página 5-6).

Climatizador

NOTA

- Con el modo de flujo de aire ajustado a la posición  y el dial de control de temperatura a media temperatura, el aire caliente se dirige a los pies y saldrá aire a una temperatura comparativamente más baja por las salidas de aire central, izquierda y derecha.
- Para ajustar la salida de aire a , oprima el interruptor del desempañador de parabrisas.
- En la posición , la posición de aire del exterior se selecciona automáticamente.

Interruptor A/C

Al pulsar el interruptor A/C mientras el interruptor AUTO está activado se apagará el acondicionador de aire (funciones de enfriamiento/deshumidificación).

El encendido/apagado del acondicionador de aire cambia cada vez que se pulsa el interruptor A/C.

Cambia de la siguiente manera cada vez que pulsa el interruptor A/C.

A/C→A/C ECO→Parar

NOTA

- El acondicionador de aire funciona cuando se pulsa el interruptor A/C incluso si el acondicionador de aire está apagado.
- La función A/C ECO fue diseñada para economizar en el uso del sistema del acondicionador de aire. Se visualiza "A/C ECO" para indicar que el sistema de acondicionador de aire está funcionando de forma óptima.
- El acondicionador de aire podría no funcionar cuando la temperatura exterior llega 0 °C.

Selector de admisión de aire

Permite seleccionar las posiciones de aire del exterior o aire recirculado. Pulse el interruptor para seleccionar las posiciones de aire del exterior o aire recirculado.

Posición de aire recirculado

El aire del exterior no puede entrar. Use esta posición cuando conduzca por túneles, conduzca con tránsito pesado (zonas de excesivo escape de motores) o cuando quiera enfriar rápidamente.

Posición de aire del exterior

Se permite que entre aire del exterior dentro de la cabina. Use este modo para ventilar o descongelar el parabrisas.

⚠ ADVERTENCIA

No use la posición  cuando haga frío o llueva:

Si se usa la posición  cuando hace frío o llueve, es peligroso pues se pueden empañar los vidrios. Por lo tanto no podrá ver correctamente lo cual podría ocasionarle un serio accidente.

Interruptor DUAL

Use el interruptor DUAL para cambiar el modo entre el funcionamiento individual (conductor y acompañante) y los modos de interconexión (simultáneos).

Modo de funcionamiento individual (indicador encendido)

La temperatura ajustada se puede controlar individualmente para el conductor y el acompañante.

Modo de interconexión (indicador apagado)

La temperatura ajustada para el conductor y el acompañante se controlan simultáneamente.

Interruptor del desempañador del parabrisas

Pulse el interruptor para desempañar el parabrisas y las ventanillas de las puertas delanteras.

Consulte la sección Descongelado y desempañado del parabrisas en la página 5-16.

Interruptor del desempañador de luneta trasera

Pulse el interruptor del desempañador de luneta trasera para desempañar la luneta trasera.

Consulte la sección Desempañador de luneta trasera en la página 4-96.

▼ Funcionamiento del acondicionador de aire automático

1. Pulse el interruptor AUTO. El modo de flujo de aire, el selector de admisión de aire y la cantidad de flujo de aire serán controlados automáticamente.
2. Use el dial de control de temperatura para seleccionar la temperatura deseada.

Pulse el interruptor DUAL o gire el dial de control de temperatura del acompañante para controlar la temperatura ajustada individualmente para el conductor y el acompañante.

Pulse el interruptor OFF para apagar el sistema.

NOTA

- Ajustando la temperatura al máximo calor o frío no se obtendrá la temperatura deseada con mayor rapidez.
- Al seleccionar calor, el sistema restringirá el flujo de aire hasta que se caliente para evitar que salga aire frío por las salidas de aire.

Climatizador

▼ Descongelado y desempañado del parabrisas

Pulse el interruptor del desempañador de parabrisas.

En esta posición, se selecciona automáticamente la posición de aire del exterior, y se enciende automáticamente el acondicionador de aire. El acondicionador de aire dirigirá el aire sin humedad al parabrisas y las ventanillas laterales en la página 5-6.

El flujo de aire aumentará.

ADVERTENCIA

Coloque el control de temperatura a la posición de calor o templado al usar la posición de desempañado .

Si se usa la posición  con el control de temperatura en la posición de frío es peligroso pues se puede empañar el exterior del parabrisas. Por lo tanto no podrá ver correctamente lo cual podría ocasionarle un serio accidente.

NOTA

Use el dial de control de temperatura para aumentar la temperatura del flujo de aire y desempañe el vidrio más rápidamente.

▼ Sensor de luz solar/temperatura interior

Sensor de luz solar

No coloque objetos en el sensor de luz solar. De lo contrario, la temperatura interior podría no ajustarse correctamente.

Sensor de luz solar

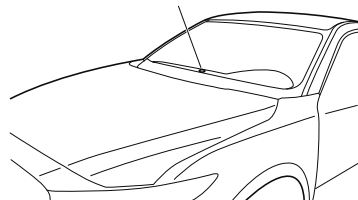

Sensor de temperatura interior

No cubra el sensor de temperatura interior. De lo contrario, la temperatura interior podría no ajustarse correctamente.

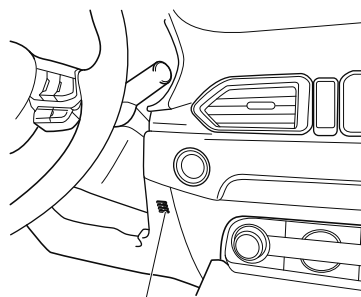

Sensor de temperatura interior

Antes de usar el sistema de audio

Interruptor de control de audio

Sin Bluetooth® Manos libres

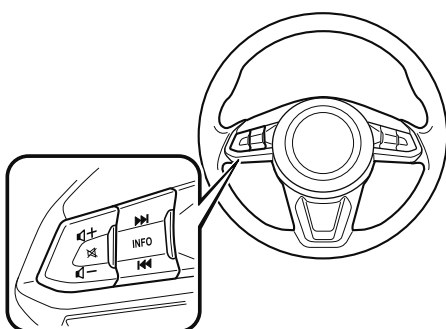

Con Bluetooth® Manos libres

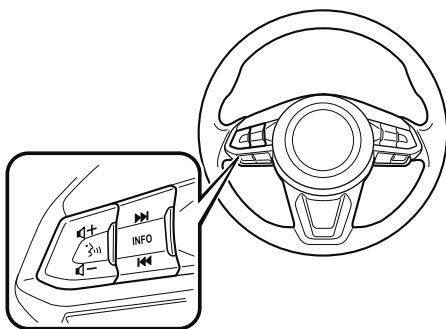

▼ Ajuste del volumen

Para subir el volumen, pulse hacia arriba el interruptor de volumen (+).

Para bajar el volumen, pulse hacia abajo el interruptor de volumen (-).



▼ Interruptor de silenciamiento*

Pulse el interruptor de silenciamiento (🔇) una vez para silenciar el audio, púlselo de nuevo para continuar escuchando.

NOTA

Si el encendido se desconecta con el audio silenciado, se cancelará el silenciamiento. Por lo tanto, cuando vuelva a arrancar el motor, el audio no se silenciará. Para silenciar el audio otra vez, pulse el interruptor de silenciamiento (🔇).

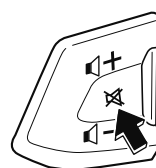

*Algunos modelos. **5-17**

Antes de usar el sistema de audio

▼ Interruptor de búsqueda

Radio AM*/MW*/LW*/FM

Pulse el interruptor de búsqueda (⏪, ⏩). La radio cambia a la emisora almacenada anterior/siguiente en el orden en que fue almacenada.

Mantenga pulsado el interruptor de búsqueda (⏪, ⏩) para buscar todas las emisoras sintonizables en una frecuencia mayor o menor independientemente que hayan sido programadas o no.

Las emisoras de radio que han sido almacenadas previamente en la sintonización de memoria automática (Tipo A)/radio favorita (Tipo B) se pueden recuperar pulsando el interruptor de búsqueda (⏪, ⏩) mientras recibe una de las emisoras de radio almacenadas en la sintonización de memoria automática (Tipo A)/radio favorita (Tipo B). Las emisoras de radio se pueden recuperar en el orden en que fueron almacenadas con cada presión del interruptor (⏪, ⏩).



Radio DAB (Tipo B)*

Pulse el interruptor de búsqueda (⏪, ⏩) mientras escucha la radio DAB para recuperar una estación guardada anteriormente en la lista de favoritas. Con cada operación del interruptor, las estaciones de radio se pueden recuperar en el orden en que fueron guardadas. Mantenga pulsado el interruptor de búsqueda (⏩) para ir a la siguiente emisora, (⏪) para volver a la emisora anterior.

Audio USB/Audio Bluetooth®*/CD*

Pulse el interruptor de búsqueda (⏩) para saltar al comienzo de la pista siguiente. Pulse el interruptor de búsqueda (⏪) durante los segundos posteriores al comienzo de la reproducción de pista para ir al comienzo de la pista anterior. Pulse el interruptor de búsqueda (⏪) unos segundos de que haya comenzado la reproducción desde el comienzo de la pista actual. Mantenga pulsado el interruptor de búsqueda (⏪, ⏩) para cambiar continuamente las pistas hacia arriba o abajo.

DVD (Tipo B)*

Pulse el interruptor de búsqueda (⏩) para saltar al comienzo del capítulo siguiente. Pulse el interruptor de búsqueda (⏪) para volver al comienzo del capítulo anterior.

Aha™/Radio Stitcher™ (Tipo B)

Pulse el interruptor de búsqueda (⏩) para saltar al comienzo de la pista siguiente. Mantenga pulsado el interruptor de búsqueda (⏩) para evaluar la reproducción de la canción actual como "Me gusta". Mantenga pulsado el interruptor de búsqueda (⏪) para evaluar la reproducción de la canción actual como "No me gusta".

Antes de usar el sistema de audio

Modo AUX/USB

Se puede escuchar el audio desde los altavoces del vehículo conectando a la toma auxiliar una unidad de audio portátil disponible comercialmente.

Se necesita un cable con mini conector estéreo sin impedancia (3,5 ϕ) disponible comercialmente. Consulte a un técnico experto, le recomendamos un técnico autorizado Mazda para más detalles. Además, se puede reproducir el audio de un dispositivo de audio del vehículo conectando el dispositivo USB al puerto USB.

NOTA

(Tipo B)

La ranura de tarjeta SD para el sistema de navegación. Para vehículos con sistema de navegación, se inserta y se usa la tarjeta SD (genuina de Mazda) con datos de mapas almacenados.

Tipo A

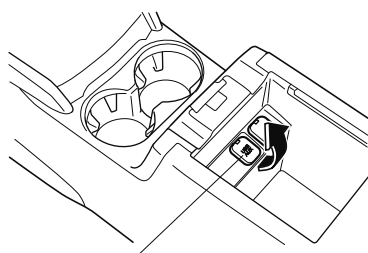

Toma auxiliar/Puerto USB

Tipo B

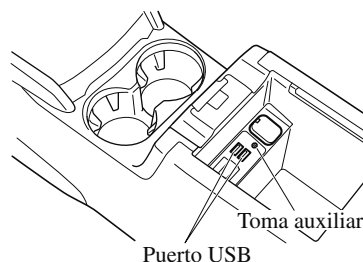

- ① Cómo usar el modo AUX (Tipo A)..... página 5-36
- ② Cómo usar el modo USB (Tipo A)..... página 5-38
- ③ Cómo usar el modo iPod (Tipo A)..... página 5-42
- ④ Cómo usar el modo AUX (Tipo B)..... página 5-107
- ⑤ Cómo usar el modo USB (Tipo B)..... página 5-108

⚠ ADVERTENCIA

No ajuste la unidad de audio portátil o producto similar mientras conduce el vehículo:

Ajustar la unidad de audio portátil o producto similar mientras conduce el vehículo es peligroso pues puede distraer su atención de la conducción del vehículo lo que puede conducir a un accidente grave. Siempre ajuste la unidad de audio portátil o similar mientras el vehículo está parado.

Antes de usar el sistema de audio

PRECAUCIÓN

Dependiendo del dispositivo de audio portátil, podría escucharse ruido cuando se conecta el dispositivo al conector de accesorios. (Si se escuchan ruidos, no use el conector de accesorio.)

NOTA

- Este modo podría no ser usable dependiendo del dispositivo de audio portátil conectado.
- Antes de usar la toma auxiliar/ puerto USB, consulte el manual de instrucciones para el dispositivo de audio portátil.
- Utilice un mini conector estéreo sin impedancia ($3,5\phi$) disponible comercialmente para conectar la unidad de audio portátil a la toma auxiliar. Antes de usar el toma auxiliar, lea las instrucciones del fabricante para conectar una unidad de audio portátil al toma auxiliar.
- Para evitar que la batería se descargue, no use el toma auxiliar durante largos períodos de tiempo con el motor apagado o en marcha en vacío.
- Cuando conecte un dispositivo a la toma auxiliar o el puerto USB, se pueden sentir ruidos dependiendo del dispositivo conectado. Si el dispositivo está conectado al conector de accesorios del vehículo, se puede reducir el ruido desconectándolo del conector de accesorios.

▼ Cómo conectar la toma auxiliar/ puerto USB

Tipo A

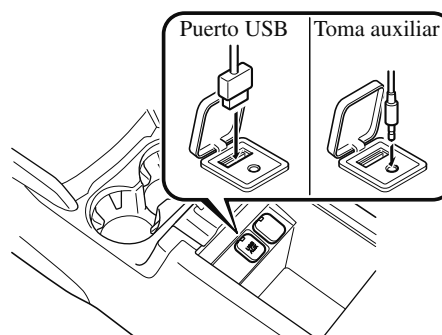

Tipo B

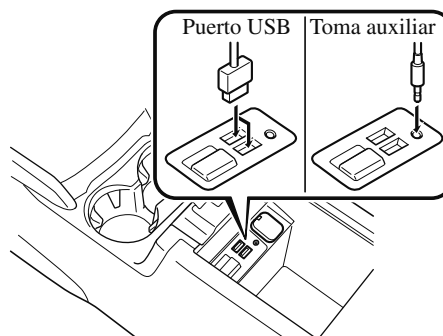

Conexión de un dispositivo

1. Abra la tapa de la consola.
2. Si hay una cubierta en el conector AUX o puerto USB, retire la cubierta. (Tipo A)
3. Conecte el conector en el dispositivo en el puerto USB.

Antes de usar el sistema de audio

Conexión con cable conector

1. Abra la tapa de la consola.
2. Si hay una cubierta en el conector AUX o puerto USB, retire la cubierta. (Tipo A)
3. Conecte el conector de dispositivo/ cable conector al conector auxiliar/ puerto USB. Pase el cable del conector/ conector de dispositivo a través de la muesca en la consola y conecte.

⚠ ADVERTENCIA

No permita que el cable de enchufe de conexión se enrede con la palanca de cambio (transmisión manual) o la palanca selectora (transmisión automática):

Permitir que el cable de conector se enrede con la palanca de cambio (transmisión manual) o la palanca selectora (transmisión automática) es peligroso pues puede interferir con la conducción, resultando en un accidente.

⚠ PRECAUCIÓN

No coloque objetos o aplique fuerza innecesaria al toma auxiliar/puerto USB con el conector conectado.

NOTA

- Inserte firmemente el conector en la toma auxiliar/puerto USB.
- Inserte o quite el conector con el conector perpendicular al agujero de la toma auxiliar/puerto USB.
- Inserte o quite el conector sosteniéndolo por su base.

Antes de usar el sistema de audio

Antena

▼ Tipo A*

La antena está incorporada en el vidrio de la ventana.

PRECAUCIÓN

Al lavar el interior de la ventana que tiene una antena, use un paño suave mojado en agua tibia, limpiando suavemente las líneas de la antena. El uso de productos de limpieza de vidrios podría dañar la antena.

▼ Tipo B

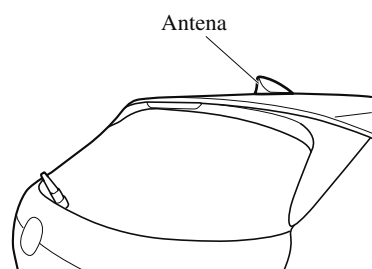

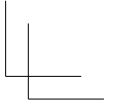
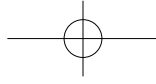
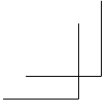

NOTAS

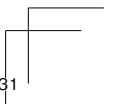
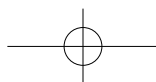
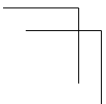
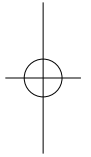

Unidad de audio [tipo A (sin pantalla táctil)]

Controles de activación/volumen/sonido



▼ Activación/desactivación

Cambie la posición del conmutador de arranque a ACC u ON. Pulse el dial de activación/volumen para activar el sistema de audio. Pulse la perilla de activación/volumen otra vez para apagar el sistema de audio.

▼ Ajuste del volumen

Para ajustar el volumen, gire la perilla de activación/volumen. Gire el dial de activación/volumen hacia la derecha para aumentar el volumen, a la izquierda para bajarlo.

▼ Ajuste del sonido

1. Pulse el botón de menú (**MENU**) para seleccionar la función. Las funciones aparecerán en la pantalla.
2. Gire el dial de control de audio para ajustar la función seleccionada:

Indicación	Valor de ajuste	
	Girar hacia la izquierda	Girar hacia la derecha
AF*1 (Ajuste de la frecuencia alternativa (AF))	OFF	ON
REG*1 (Ajuste de programa regional (REG))	OFF	ON
ALC (Ajuste automático de volumen)	Bajar el nivel	Subir el nivel
BASS (Sonido de tonos bajos)	Disminuyen los graves	Aumentan los graves
TREB (Sonido agudo)	Disminuyen los agudos	Aumentan los agudos

Unidad de audio [tipo A (sin pantalla táctil)]

Indicación	Valor de ajuste	
	Girar hacia la izquierda	Girar hacia la derecha
FADE (Balance de volumen delantero/trasero)	Cambie el sonido hacia adelante	Cambie el sonido hacia atrás
BAL (Balance de volumen izquierda/derecha)	Cambie el sonido hacia la izquierda	Cambie el sonido hacia la derecha
BEEP (Sonido de operación de audio)	OFF	ON
BT SETUP ^{*2}	Seleccionar modo	
12Hr < > 24Hr (Ajuste de hora 12 Hr/24 Hr)	12Hr (Destellando)	24Hr (Destellando)

*1 Con sistema de datos de radio (RDS)

*2 Dependiendo del modelo, esta función podría no estar disponible.

NOTA

Si no se usa durante varios segundos, la exhibición vuelve a la exhibición anterior. Para reiniciar los graves, los medios, los agudos, el equilibrio delantero/trasero y el equilibrio izquierda/derecha, pulse el botón de menú (**MENU**) durante 2 segundos. La unidad emitirá un pitido y aparecerá la indicación "CLEAR".

AF (Ajuste de la frecuencia alternativa (AF))^{*}

La función AF del sistema de datos de radio (RDS) se puede activar o desactivar. Consulte la sección Sistema de datos de radio (RDS) en la página 5-30.

REG (Ajuste de programa regional (REG))^{*}

La función REG del sistema de datos de radio (RDS) se puede activar o desactivar. Consulte la sección Sistema de datos de radio (RDS) en la página 5-30.

ALC (Ajuste automático de volumen)

El control de nivel automático (ALC) cambia el volumen de audio automáticamente de acuerdo a la velocidad del vehículo. Cuanto más rápido vaya el vehículo, más se sube el volumen. ALC tiene ALC OFF y modos ALC LEVEL 1 a 7. En ALC LEVEL 7, el volumen se puede subir al máximo. Seleccione el modo de acuerdo a las condiciones de conducción.

BEEP (Sonido de operación de audio)

Se puede cambiar el ajuste para el sonido de funcionamiento al mantener pulsado un botón. El ajuste inicial es ON. Ajuste a OFF para silenciar el sonido de funcionamiento.

Modo BT SETUP^{*}

Se puede escuchar música y otras fuentes de audio como datos de voz grabados en dispositivos de audio portátil y teléfonos móviles disponibles en el mercado que están equipados con función de transmisión Bluetooth[®] a través de transmisión inalámbrica mediante los altavoces del vehículo. Usando el modo BT SETUP, estos dispositivos se pueden programar a la unidad Bluetooth[®] o cambiar (página 5-50).

12Hr < > 24Hr (Ajuste de hora 12 h/24 h)

Girando el dial de control de audio se cambia la exhibición entre reloj de 12 y 24 horas (página 5-26).

*Algunos modelos. **5-25**

Unidad de audio [tipo A (sin pantalla táctil)]

Reloj

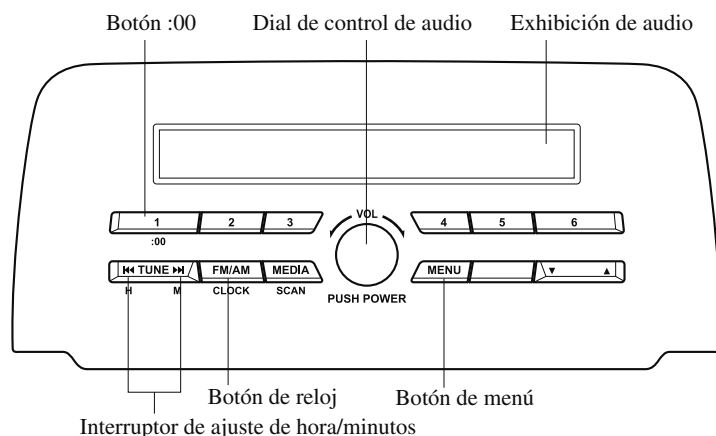

▼ Ajuste de la hora

El reloj se puede ajustar a cualquier hora cuando el conmutador de arranque se encuentra en la posición ACC u ON.

1. Para ajustar la hora, oprima el botón de reloj (**FM/AM**) durante aproximadamente 2 segundos hasta que se escuche un bip.
2. La hora actual del reloj destellará.

Ajuste de la hora

- Para ajustar la hora, oprima el botón de ajuste de horas/minutos (**◀▶**) mientras la hora actual del reloj está parpadeando.
 - Las horas avanzan mientras se pulsa el botón de ajuste de horas (**◀**). Los minutos avanzan mientras se pulsa el botón de ajuste de minutos (**▶**).
3. Pulse el botón de reloj (**FM/AM**) otra vez para poner a funcionar el reloj.

▼ Reposición de la hora

1. Pulse el botón de reloj (**FM/AM**) durante aproximadamente 2 segundos hasta que se escuche un bip.
2. Pulse el botón :00 (1).
3. Cuando se oprime el botón, la hora se repone de la siguiente manera:
(Ejemplo)
12:01—12:29→12:00
12:30—12:59→1:00

NOTA

- Al pulsar el botón :00 (1), los segundos comenzarán en “00”.
- Cambio de exhibición entre reloj de 12 y 24 horas:
Pulse el botón de menú (**MENU**) varias veces hasta que se muestre el reloj de 12 y 24 horas. Gire el dial de control de audio en cualquier dirección, seleccione el ajuste de reloj deseado mientras la hora de reloj preferida está destellando.

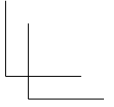
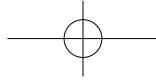
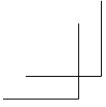

NOTAS

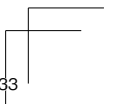
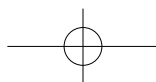
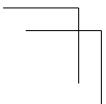
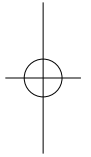

Unidad de audio [tipo A (sin pantalla táctil)]

Funcionamiento de la radio

Sin sistema de datos de radio (RDS)

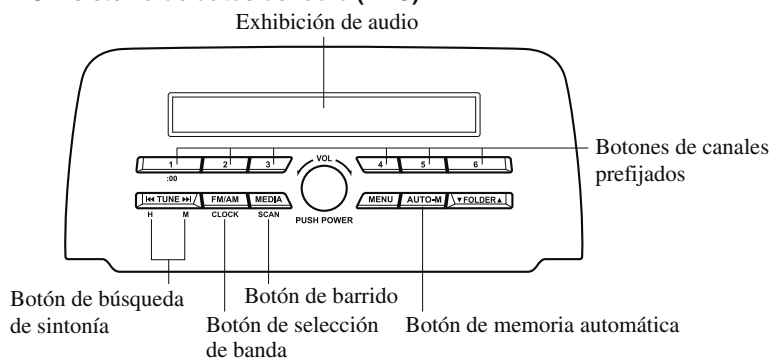

Con sistema de datos de radio (RDS)

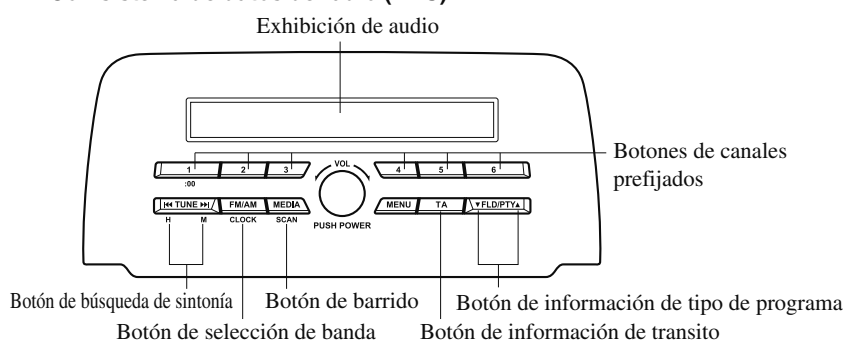

▼ Activación de la radio

Pulse el botón de selección de banda (**FM/AM**) para encender la radio.

▼ Selección de banda

Pulsar sucesivamente el botón de selección de banda (**FM/AM**) cambia la banda de la siguiente manera: FM1→FM2→AM (Sin sistema de datos de radio (RDS)), MW/LW (Con sistema de datos de radio (RDS)).

Se indicará el modo seleccionado.

NOTA

Si la señal de transmisión de FM se debilita, la recepción cambia automáticamente de STEREO a MONO para reducir el ruido.

Unidad de audio [tipo A (sin pantalla táctil)]

▼ Sintonización

La radio tiene los siguientes métodos de sintonización: manual, búsqueda, barrido, canal prefijado y sintonización de memoria automática. La forma más fácil de sintonizar las emisoras es memorizarlas en los canales prefijados.

Sintonización manual

Seleccione la emisora pulsando brevemente el botón de sintonización(◀◀, ▶▶).

Búsqueda de sintonización

La búsqueda automática de emisoras de radio se inicia al pulsar el botón de sintonización (◀◀, ▶▶) hasta que se escucha un pitido. La búsqueda para cuando se encuentra una emisora.

NOTA

Si continúa manteniendo oprimido el botón, la frecuencia continuará cambiando sin parar.

Sintonización con barrido

Mantenga pulsado el botón de barrido (**MEDIA**) para escuchar automáticamente las emisoras más fuertes. El barrido se detiene en cada emisora durante aproximadamente 5 segundos. Para retener una emisora, mantenga pulsado el botón de barrido (**MEDIA**) durante el intervalo.

Sintonización de canal prefijado

Los seis canales prefijados se pueden usar para memorizar 6 emisoras de AM (Sin sistema de datos de radio (RDS)), MW/LW (Con sistema de datos de radio (RDS)) y 12 de FM.

1. Para ajustar un canal, primero seleccione AM (Sin sistema de datos de radio (RDS)), MW/LW (Con sistema de datos de radio (RDS)), FM1 o FM2. Sintonice la emisora deseada.
2. Pulse uno de los botones de canales prefijados durante aproximadamente 2 segundos hasta que escuche un bip. El número de canal prefijado o la frecuencia de la emisora aparecerá en la exhibición. La emisora está memorizada.
3. Repita este procedimiento para las otras emisoras y las demás bandas. Para sintonizar una emisora deseada, seleccione AM (Sin sistema de datos de radio (RDS)), MW/LW (Con sistema de datos de radio (RDS)), FM1 o FM2 y luego oprima el botón de canal prefijado correspondiente. La frecuencia de la emisora o el número de canal prefijado aparecerán en la exhibición.

Unidad de audio [tipo A (sin pantalla táctil)]

Sintonización de memoria automática (Sin sistema de datos de radio (RDS))

Esta función es útil cuando se conduce por un lugar donde no se sabe cuáles son las emisoras locales.

Mantenga pulsado el botón de memoria automática (**AUTO-M**) durante 2 segundos hasta que se escuche un bip; el sistema barrerá automáticamente y memorizará temporalmente las 6 emisoras más potentes de su zona en cada banda seleccionada.

Luego del barrido, se sintonizará la emisora más potente y aparecerá su frecuencia en la exhibición. Pulse y suelte el botón de memoria automática (**AUTO-M**) para ir llamando las emisoras de la memoria automática. Se seleccionará una de las emisoras prefijadas cada vez y se exhibirá su frecuencia y el número de canal.

NOTA

Si no se puede sintonizar ninguna emisora después del barrido aparecerá la letra "A".

▼ Sistema de datos de radio (RDS)*

NOTA

El sistema de datos de radio (RDS) no funciona si está fuera del área de cobertura del servicio del sistema.

Frecuencia alternativa (AF)

La frecuencia alternativa (AF) funciona en las emisoras FM. Pulse el botón de menú (**MENU**) y seleccione el modo AF para activarlo y aparecerá la indicación "AF". Si la recepción de radio de la emisora actual se debilita, el sistema cambia automáticamente a una emisora alternativa.

Si desea continuar con un programa de la región, pulse el botón de menú (**MENU**) y seleccione el modo REG para activarlo. "REG ON" se muestra. Para cancelarlo, oprima el dial de control de audio y seleccione el modo REG para desactivarlo. "REG OFF" se muestra.

Información de tráfico (TA)

Si se pulsa el botón de información de tránsito (**TA**) mientras la radio está encendida, la unidad cambiará al modo TA y se exhibirá "TA".

Si se recibe una transmisión TA en el modo TA, la transmisión TA intercede incluso mientras se usan otras funciones (FM, CD, dispositivo USB, AUX o audio BT), y se muestra "Traffic Info". Durante una transmisión de TA, pulse el botón de información de tránsito (**TA**) para finalizar la transmisión y volver al modo anterior.

Unidad de audio [tipo A (sin pantalla táctil)]

Información de tipo de programa (PTY)

Algunas emisoras FM transmiten códigos de tipo de programa. Este código permite que emisoras alternativas que transmitan el mismo tipo de código puedan ser localizadas rápidamente.

Pulse el botón de tipo de programa (▼, ▲) mientras se encuentra en el modo de FM. Se mostrará el código de tipo de programa y "PTY" durante la reproducción. Si no existe un código de tipo de programa, se mostrará "None".

(Para elegir un tipo de programa:)

1. Pulse el botón de información de tipo de programa (▼,▲) cuando se muestre el código de tipo de programa.
2. Use uno de los siguientes:
 - Pulse el botón de canal prefijado preprogramado (1 a 6).
 - Pulse el botón de información de tipo de programa (▼,▲).

(Para buscar por información de tipo de programa:)

1. Pulse el botón de información de tipo de programa (▼,▲) cuando se muestre el código de tipo de programa.
2. Pulse el botón de información de tipo de programa (▼, ▲) hasta que se escuche un bip.
El aparato buscará transmisiones, si no encuentra ninguna, se exhibirá "Nothing" y el aparato volverá a la banda sintonizada anteriormente.

(Para almacenar tipos de programas en los botones de canales prefijados:)

1. Pulse el botón de información de tipo de programa (▼,▲) cuando se muestre el código de tipo de programa.
2. Pulse el botón de información de tipo de programa (▼, ▲) y seleccione el tipo de programa.
3. Mientras se exhibe el tipo de programa, oprima un botón de canal prefijado durante aproximadamente 2 segundos.

Transmisión de emergencia

Si se recibe una transmisión de emergencia, la transmisión de emergencia intercede incluso si está usando otras funciones (FM, discos compactos, dispositivo USB, AUX o audio BT), y se muestra "Alarm!".

Cuando termine la transmisión de emergencia, el sistema volverá al modo anterior.

Unidad de audio [tipo A (sin pantalla táctil)]

Funcionamiento del reproductor de discos compactos*

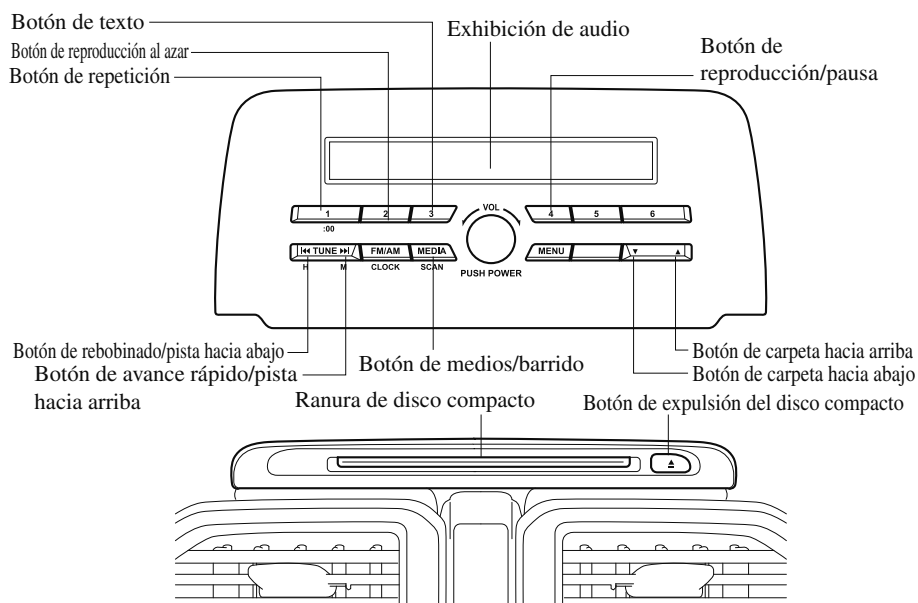

Tipo	Datos reproducibles
Reproductor de discos compactos de música/MP3/WMA/AAC	<ul style="list-style-type: none"> • Datos de música (CD-DA) • Archivo MP3/WMA/AAC

NOTA

Si un disco tiene datos de música (CD-DA) y archivos MP3/WMA/AAC, la reproducción de los dos o tres tipos de archivos varía dependiendo de cómo ha grabado el disco.

Inserción de disco compacto

Inserte el disco compacto con el lado de la etiqueta hacia arriba, dentro de la ranura. El mecanismo de carga automática ajustará el disco compacto y comenzará a reproducirlo.

NOTA

Luego transcurrirán unos segundos mientras el reproductor lee las señales digitales del disco compacto.

Expulsión del disco compacto

Pulse el botón de expulsión del disco compacto (▲) para expulsar el disco compacto.

Unidad de audio [tipo A (sin pantalla táctil)]

▼ Reproducción

Pulse el botón de medios (**MEDIA**) para cambiar el modo de discos compactos e iniciar la reproducción.

NOTA

El modo de discos compactos no se puede seleccionar si no se inserta un disco compacto.

Pausa

Para detener la reproducción, pulse el botón de reproducción/pausa (4). Pulse otra vez el botón para continuar con la reproducción.

Avance rápido/rebobinado

Mantenga pulsado el botón de avance rápido (▶▶) para avanzar a través de una pista a alta velocidad. Mantenga pulsado el botón de retroceso (◀◀) para retroceder a través de una pista a gran velocidad.

Búsqueda de pistas

Pulse el botón pista hacia arriba (▶▶) para ir al comienzo de la siguiente pista. Pulse el botón de pista hacia abajo (◀◀) durante los segundos inmediatamente posteriores al inicio de la reproducción para ir al inicio de la pista anterior. Pulse el botón de pista hacia abajo (◀◀) después de que transcurran unos segundos para iniciar la reproducción desde el inicio de la pista actual.

Búsqueda de carpeta (durante la reproducción de discos compactos MP3/WMA/AAC)

Para cambiar a la carpeta anterior, pulse el botón de carpeta hacia abajo (▼) o pulse el botón de carpeta hacia arriba (▲) para avanzar a la siguiente carpeta.

Barrido musical

Durante la reproducción de discos compactos de música

Esta función escanea los títulos en un disco compacto y reproduce 10 segundos de cada canción para ayudarle a encontrar una canción que quiera escuchar.

Mantenga pulsado el botón de barrido (**MEDIA**) durante la reproducción para activar el barrido (el número de pista parpadeará). Mantenga pulsado de nuevo el botón de barrido (**MEDIA**) para cancelar el barrido.

Durante la reproducción de discos compactos MP3/WMA/AAC

Esta función escanea los títulos en una carpeta que está escuchando y reproduce 10 segundos de cada canción para ayudarle a encontrar una canción que quiera escuchar. Mantenga pulsado el botón de barrido (**MEDIA**) durante la reproducción para activar el barrido (el número de pista parpadeará).

Mantenga pulsado de nuevo el botón de barrido (**MEDIA**) para cancelar el barrido.

NOTA

Si el aparato se deja en la función de barrido, volverá a la reproducción normal al llegar a donde se comenzó el barrido.

Unidad de audio [tipo A (sin pantalla táctil)]

Reproducción repetida

Durante la reproducción de discos compactos de música

1. Pulse el botón de repetición (1) durante la reproducción para reproducir otra vez la pista actual. Se muestra "TRACK RPT" (♫ se muestra junto a RPT en la parte inferior del visualizador).
2. Oprima el botón otra vez para cancelar la reproducción repetida.

Durante la reproducción de discos compactos MP3/WMA/AAC

(Repetición de pista)

1. Pulse el botón de repetición (1) durante la reproducción para reproducir otra vez la pista actual. Se muestra "TRACK RPT" (♫ se muestra junto a RPT en la parte inferior del visualizador).
2. Para cancelar la reproducción repetida, oprima el botón otra vez después de 3 segundos.

(Repetición de carpeta)

1. Pulse el botón de repetición (1) durante la reproducción, y luego pulse el botón otra vez en menos de 3 segundos para reproducir otra vez las pistas de la carpeta actual. Se muestra "FOLDER RPT" (📁 se muestra junto a RPT en la parte inferior del visualizador).
2. Oprima el botón otra vez para cancelar la reproducción repetida.

Reproducción al azar

Las pistas son seleccionadas y reproducidas al azar.

Durante la reproducción de discos compactos de música

1. Pulse el botón de reproducción aleatoria (2) durante la reproducción para reproducir las pistas del disco compacto de forma aleatoria. Se muestra "DISC RDM" (🎲 se muestra junto a RDM en la parte inferior del visualizador).
2. Oprima el botón otra vez para cancelar la reproducción al azar.

Durante la reproducción de discos compactos MP3/WMA/AAC

(Reproducción al azar de carpeta)

1. Pulse el botón de reproducción aleatoria (2) durante la reproducción para reproducir las pistas de la carpeta de forma aleatoria. Se muestra "FOLDER RDM" (📁 se muestra junto a RDM en la parte inferior del visualizador).
2. Para cancelar la reproducción al azar, oprima el botón otra vez después de 3 segundos.

(Reproducción al azar de disco compacto)

1. Pulse el botón de reproducción aleatoria (2) durante la reproducción, y luego pulse el botón otra vez en menos de 3 segundos para reproducir las pistas del disco compacto de forma aleatoria. Se muestra "DISC RDM" (🎲 se muestra junto a RDM en la parte inferior del visualizador).
2. Oprima el botón otra vez para cancelar la reproducción al azar.

Unidad de audio [tipo A (sin pantalla táctil)]

▼ Cambiando la exhibición

La información que se muestra en el visualizador de audio cambia de la siguiente manera cada vez que se pulsa el botón de texto (3) durante la reproducción.

Disco compacto de música

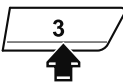
Botón	Información mostrada en el visualizador de audio
	Número de pista/ Tiempo de reproducción transcurrido
	Número de pista
	Nombre de pista
	Nombre de álbum
	Nombre de artista

Disco compacto MP3/WMA/AAC

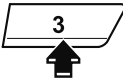
Botón	Información mostrada en el visualizador de audio
	Número de archivo/ Tiempo de reproducción transcurrido
	Número de carpeta/ Número de archivo
	Nombre de archivo
	Nombre de carpeta
	Nombre de álbum
	Nombre de canción
Nombre de artista	

NOTA

- La información que se ve en la exhibición es sólo información del disco compacto (como nombre del artista, título de canción) que ha sido grabada en el disco compacto.
- Esta unidad no puede exhibir algunos caracteres. Los caracteres que no se pueden mostrar aparecen indicados con un asterisco (*).

Desplazamiento de la exhibición

Solo se exhiben 13 caracteres a la misma vez. Para visualizar el resto de los caracteres de un título largo, mantenga pulsado el botón de texto (3). En la exhibición se desplazan los siguientes 13 caracteres. Mantenga pulsado el botón de texto (3) de nuevo después de que se visualicen los últimos 13 caracteres para regresar al inicio del título.

NOTA

El número de caracteres que se pueden exhibir está restringido.

Unidad de audio [tipo A (sin pantalla táctil)]

Cómo usar el modo AUX

1. Cambie la posición del conmutador de arranque a ACC u ON.
2. Pulse el dial de activación/volumen para activar el sistema de audio.
3. Pulse el botón de medios (**MEDIA**) de la unidad de audio para cambiar al modo AUX.



MEDIA

NOTA

- Cuando el dispositivo no está conectado a la toma auxiliar, el modo no cambia al modo AUX.
- Ajuste el volumen de audio usando el dispositivo de audio portátil o la unidad de audio.
- Los ajustes de audio diferentes del volumen de audio se pueden realizar sólo usando el dispositivo de audio portátil.
- Si el conector se saca del toma auxiliar en el modo AUX, puede hacer ruido.

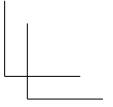
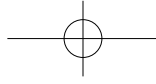
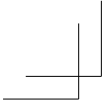

NOTAS

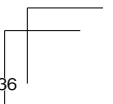
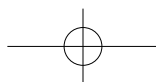
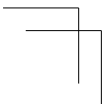
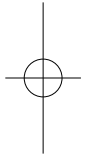

Unidad de audio [tipo A (sin pantalla táctil)]

Cómo usar el modo USB

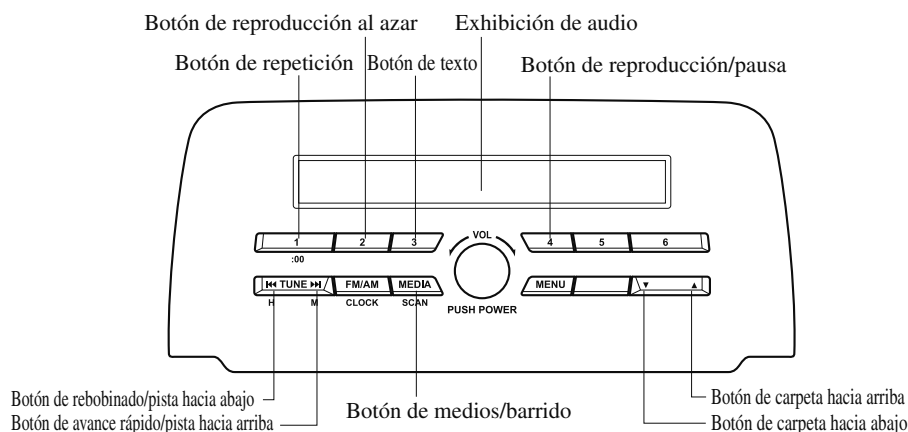

Tipo	Datos reproducibles
Modo USB	Archivo MP3/WMA/AAC

Esta unidad no soporta un dispositivo USB 3.0. Además, otros dispositivos podrían no estar admitidos dependiendo del modelo o la versión del sistema operativo.

▼ Reproducción

1. Cambie la posición del conmutador de arranque a ACC u ON.
2. Pulse el dial de activación/volumen para activar el sistema de audio.
3. Pulse el botón de medios (**MEDIA**) para cambiar al modo USB e iniciar la reproducción.

NOTA

- Algunos dispositivos como los teléfonos inteligentes pueden requerir un cambio de ajuste para permitir la operación usando una conexión USB.
- Cuando no se conecta el dispositivo USB, el modo no cambia al modo USB.
- Cuando no hay datos para reproducir en el dispositivo USB, parpadea la indicación "NO CONTENTS".
- La reproducción del dispositivo USB es en el orden de los números de carpetas. Las carpetas que no tienen archivos MP3/WMA/AAC son saltados.
- No saque el dispositivo USB mientras se encuentra en el modo USB. Se podrían dañar los datos.

Unidad de audio [tipo A (sin pantalla táctil)]

Pausa

Para detener la reproducción, pulse el botón de reproducción/pausa (4). Pulse otra vez el botón para continuar con la reproducción.

Avance rápido/rebobinado

Mantenga pulsado el botón de avance rápido (▶▶) para avanzar a través de una pista a alta velocidad. Mantenga pulsado el botón de retroceso (◀◀) para retroceder a través de una pista a gran velocidad.

Búsqueda de pistas

Pulse el botón pista hacia arriba (▶) para ir al comienzo de la siguiente pista. Pulse el botón de pista hacia abajo (◀) durante los segundos inmediatamente posteriores al inicio de la reproducción para ir al inicio de la pista anterior. Pulse el botón de pista hacia abajo (◀) después de que transcurran unos segundos para iniciar la reproducción desde el inicio de la pista actual.

Búsqueda de carpeta

Para cambiar a la carpeta anterior, pulse el botón de carpeta hacia abajo (▼) o pulse el botón de carpeta hacia arriba (▲) para avanzar a la siguiente carpeta.

Barrido musical

Esta función escanea los títulos en una carpeta que se está reproduciendo y reproduce diez segundos de cada canción para ayudarle a encontrar la canción que desea escuchar.

Mantenga pulsado el botón de barrido (MEDIA) durante la reproducción para activar el barrido (el número de pista parpadeará). Mantenga pulsado de nuevo el botón de barrido (MEDIA) para cancelar el barrido.

NOTA

Si el aparato se deja en la función de barrido, volverá a la reproducción normal al llegar a donde se comenzó el barrido.

Reproducción repetida

Repetición de pista

1. Pulse el botón de repetición (1) durante la reproducción para reproducir otra vez la pista actual. Se muestra "TRACK RPT" (♫ se muestra junto a RPT en la parte inferior del visualizador).
2. Para cancelar la reproducción repetida, oprima el botón otra vez después de 3 segundos.

Repetición de carpeta

1. Pulse el botón de repetición (1) durante la reproducción, y luego pulse el botón otra vez en menos de 3 segundos para reproducir otra vez las pistas de la carpeta actual. Se muestra "FOLDER RPT" (📁 se muestra junto a RPT en la parte inferior del visualizador).
2. Oprima el botón otra vez para cancelar la reproducción repetida.

Unidad de audio [tipo A (sin pantalla táctil)]

Reproducción al azar

Las pistas son seleccionadas y reproducidas al azar.

Reproducción al azar de carpeta

1. Pulse el botón de reproducción aleatoria (2) durante la reproducción para reproducir las pistas de la carpeta de forma aleatoria. Se muestra "FOLDER RDM" (📁 se muestra junto a RDM en la parte inferior del visualizador).
2. Para cancelar la reproducción al azar, oprima el botón otra vez después de 3 segundos.

Reproducción al azar total

1. Pulse el botón de reproducción aleatoria (2) durante la reproducción, y luego pulse el botón otra vez en menos de 3 segundos para reproducir las pistas del dispositivo USB de forma aleatoria. Se muestra "ALL RDM" (🎵 se muestra junto a RDM en la parte inferior del visualizador).
2. Oprima el botón otra vez para cancelar la reproducción al azar.

▼ Cambiando la exhibición

La información que se muestra en el visualizador de audio cambia de la siguiente manera cada vez que se pulsa el botón de texto (3) durante la reproducción.

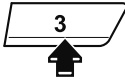
Botón	Información mostrada en el visualizador de audio
	Número de archivo/ Tiempo de reproducción transcurrido
	Número de carpeta/ Número de archivo
	Nombre de archivo
	Nombre de carpeta
	Nombre de álbum
	Nombre de canción
	Nombre de artista

NOTA

- La información (nombre de artista, nombre de canción) se exhibe sólo cuando la información del dispositivo USB en el dispositivo USB tiene información que se puede exhibir en la pantalla.
- Esta unidad no puede exhibir algunos caracteres. Los caracteres que no se pueden mostrar aparecen indicados con un asterisco (*).

Unidad de audio [tipo A (sin pantalla táctil)]

Desplazamiento de la exhibición

Solo se exhiben 13 caracteres a la misma vez. Para visualizar el resto de los caracteres de un título largo, mantenga pulsado el botón de texto (3). En la exhibición se desplazan los siguientes 13 caracteres. Mantenga pulsado el botón de texto (3) de nuevo después de que se visualicen los últimos 13 caracteres para regresar al inicio del título.

NOTA

El número de caracteres que se pueden exhibir está restringido.

Unidad de audio [tipo A (sin pantalla táctil)]

Cómo usar el modo iPod

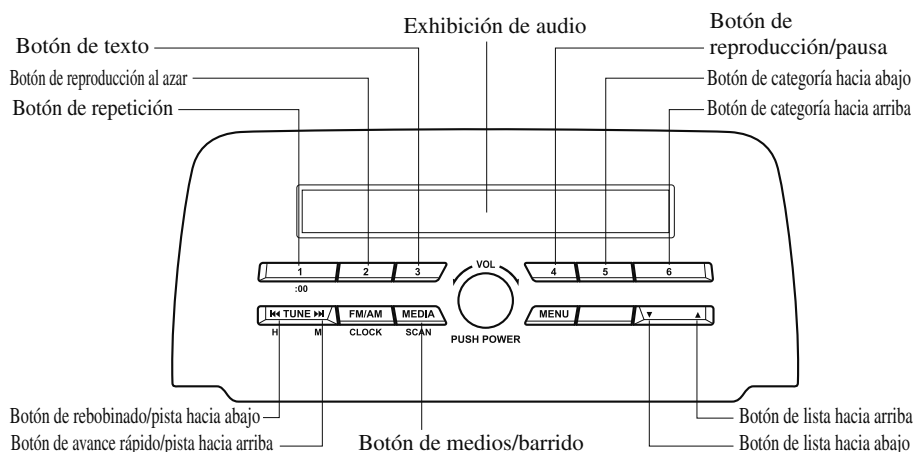

Un iPod podría no ser compatible dependiendo del modelo o la versión del sistema operativo. En ese caso, se exhibe un mensaje de error.

NOTA

Las funciones de iPod en el iPod no se pueden usar mientras está conectado a la unidad debido a que la unidad controla las funciones del iPod.

▼ Reproducción

1. Cambie la posición del conmutador de arranque a ACC u ON.
2. Pulse el dial de activación/volumen para activar el sistema de audio.
3. Pulse el botón de medios (**MEDIA**) para cambiar al modo iPod y comenzará a reproducir.

NOTA

- Cuando el iPod no está conectado, el modo no cambia al modo iPod.
- Cuando no hay datos para reproducir en el iPod, parpadea "NO CONTENTS".
- No saque el iPod mientras se encuentra en el modo iPod. De lo contrario, se podrían dañar los datos.

Pausa

Para detener la reproducción, pulse el botón de reproducción/pausa (4). Pulse otra vez el botón para continuar con la reproducción.

Avance rápido/rebobinado

Mantenga pulsado el botón de avance rápido (▶▶) para avanzar a través de una pista a alta velocidad. Mantenga pulsado el botón de retroceso (◀◀) para retroceder a través de una pista a gran velocidad.

Unidad de audio [tipo A (sin pantalla táctil)]

Búsqueda de pistas

Pulse el botón pista hacia arriba (▶▶) para ir al comienzo de la siguiente pista. Pulse el botón de pista hacia abajo (◀◀) durante los siguientes segundos (dependiendo de la versión de software iPod) después de comienza la reproducción de pistas para ir al comienzo de la pista anterior. Pulse el botón de pista hacia abajo (◀◀) después de unos segundos (dependiendo de la versión de software iPod) tras el inicio de la reproducción desde el comienzo de la pista actual.

Búsqueda de categoría

Pulse el botón de categoría hacia abajo (5) para seleccionar la categoría anterior y pulse el botón de categoría hacia arriba (6) para seleccionar la siguiente categoría.

NOTA

Los tipos de categorías incluyen Lista de reproducción, Artista, Álbum, Canción, Podcast, Género, Compositor y Libro de audio.

Búsqueda de lista

Pulse el botón de lista hacia abajo (▼) para seleccionar la lista anterior y pulse el botón de lista hacia arriba (▲) para seleccionar la siguiente lista.

NOTA

Cuando la categoría seleccionada sea Canción o Libro de audio, no hay lista.

Barrido musical

Esta función escanea los títulos en una lista que está escuchando y reproduce 10 segundos de cada canción para ayudarle a encontrar la canción que quiere escuchar. Mantenga pulsado el botón de barrido (MEDIA) durante la reproducción para activar el barrido (el número de pista parpadeará). Mantenga pulsado de nuevo el botón de barrido (MEDIA) para cancelar el barrido.

NOTA

Si el aparato se deja en la función de barrido, volverá a la reproducción normal al llegar a donde se comenzó el barrido.

Reproducción repetida

1. Pulse el botón de repetición (1) durante la reproducción para reproducir otra vez la pista actual. Se muestra "TRACK RPT" (♫ se muestra junto a RPT en la parte inferior del visualizador).
2. Oprima el botón otra vez para cancelar la reproducción repetida.

Unidad de audio [tipo A (sin pantalla táctil)]

Reproducción al azar

Las pistas son seleccionadas y reproducidas al azar.

Reproducción al azar de canción

1. Pulse el botón de reproducción aleatoria (2) durante la reproducción para reproducir las pistas de la lista de forma aleatoria. Se muestra "SONG RDM" (🎲 se muestra junto a RDM en la parte inferior del visualizador).
2. Para cancelar la reproducción al azar, oprima el botón otra vez después de 3 segundos.

Reproducción al azar de álbum

1. Pulse el botón de reproducción aleatoria (2) durante la reproducción, y luego pulse el botón otra vez en menos de 3 segundos para reproducir las pistas del iPod de forma aleatoria. Se muestra "ÁLBUM RDM" (🎲 se muestra junto a RDM en la parte inferior del visualizador).
2. Oprima el botón otra vez para cancelar la reproducción al azar.

NOTA

El número de pista que se está reproduciendo al azar es de acuerdo al cuadro del iPod shuffle.

▼ Cambiando la exhibición

La información que se muestra en el visualizador de audio cambia de la siguiente manera cada vez que se pulsa el botón de texto (3) durante la reproducción.

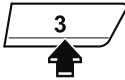
Botón	Información mostrada en el visualizador de audio
	Número de archivo/ Tiempo de reproducción transcurrido
	Número de archivo
	Nombre de categoría
	Nombre de artista
	Nombre de álbum
	Nombre de canción

NOTA

- La información (nombre de artista, nombre de canción) se exhibe sólo cuando el iPod tiene información que se puede exhibir.
- Esta unidad no puede exhibir algunos caracteres. Los caracteres que no se pueden mostrar aparecen indicados con un asterisco (*).

Unidad de audio [tipo A (sin pantalla táctil)]

Desplazamiento de la exhibición

Se pueden exhibir 13 caracteres a la vez. Para visualizar el resto de los caracteres de un título largo, mantenga pulsado el botón de texto (3). En la exhibición se desplazan los siguientes 13 caracteres. Mantenga pulsado el botón de texto (3) de nuevo después de que se visualicen los últimos 13 caracteres para regresar al inicio del título.

NOTA

El número de caracteres que se pueden exhibir está restringido.

Indicaciones de error

Si se muestra una indicación de error en la visualización, realice la acción apropiada de acuerdo a los siguientes métodos. Si no pudiera borrar la indicación de error, lleve su vehículo a un técnico experto, le recomendamos un técnico autorizado Mazda.

CHECK CD

Si se muestra "CHECK CD", significa que hay algún funcionamiento incorrecto en el disco compacto. Verifique si el disco compacto está dañado, sucio, o tiene manchas, y luego vuelva a insertarlo correctamente. Si vuelve a aparecer un mensaje, inserte otro disco compacto bueno.

CHECK USB

Cuando se muestra el mensaje "CHECK USB", indica que hay un error en el dispositivo USB. Verifique que el contenido grabado en el dispositivo USB tiene archivos MP3/WMA/AAC y vuelva a conectarla correctamente.

CHECK iPod

Cuando se muestra el mensaje "CHECK iPod", indica que hay un funcionamiento incorrecto en el iPod. Verifique que el contenido grabado en el iPod tenga archivos que se pueden reproducir y conéctelo correctamente.

Unidad de audio [tipo A (sin pantalla táctil)]

Bluetooth®*

▼ Introducción

Descripción general del manos libres Bluetooth®

Cuando se conecte un dispositivo Bluetooth® (teléfono móvil) al Bluetooth® del vehículo, podrá realizar o recibir una llamada oprimiendo el botón de hablar, el botón de contestar o el botón de cortar en el interruptor de control remoto de audio. Por ejemplo, incluso si tiene un dispositivo (teléfono móvil) en el bolsillo de su vestimenta, podrá realizar una llamada sin sacar el dispositivo (teléfono móvil) y usarlo directamente.

Descripción general del audio Bluetooth®

Cuando una unidad de audio portátil equipada con la función de comunicación Bluetooth® se empareja para el vehículo, podrá escuchar música almacenada en el dispositivo de audio portátil emparejado a través de los altavoces del vehículo. No es necesario conectar el dispositivo de audio portátil al terminal de entrada externo del vehículo. Después de programar, hacer funcionar el panel de control de audio del vehículo para reproducir/parar el audio.

NOTA

- Para su seguridad, un dispositivo se puede emparejar solo cuando el vehículo esté estacionado. Si el vehículo se comienza a mover, finalizará el procedimiento de emparejamiento. Estacione el vehículo en un lugar seguro antes de emparejar.
- El rango de comunicación de un dispositivo equipado con Bluetooth® es de aproximadamente 10 metros o menos.
- Se puede controlar el audio básico usando comandos de voz incluso si el Bluetooth® no está conectado.

Unidad de audio [tipo A (sin pantalla táctil)]

PRECAUCIÓN

Algunos dispositivos móviles Bluetooth® no son compatibles con el vehículo. Consulte un técnico autorizado Mazda, un centro de atención de llamadas de Mazda o un centro de soporte Web por información respecto a la compatibilidad de los dispositivos móviles Bluetooth®.

Teléfono:

(Alemania)

0800 4263 738 (8:00—18:00 Hora de Europa Central)

(Excepto Alemania)

00800 4263 7383 (8:00—18:00 Hora de Europa Central)

(Todo el mundo)

+ 49 (0) 6838 907 287 (8:00—18:00 Hora de Europa Central)

Web:

<http://www.mazdahandsfree.com>

Especificación Bluetooth® aplicable (Recomendada)

Ver. 2,0

Unidad de audio [tipo A (sin pantalla táctil)]

▼ Partes de los componentes

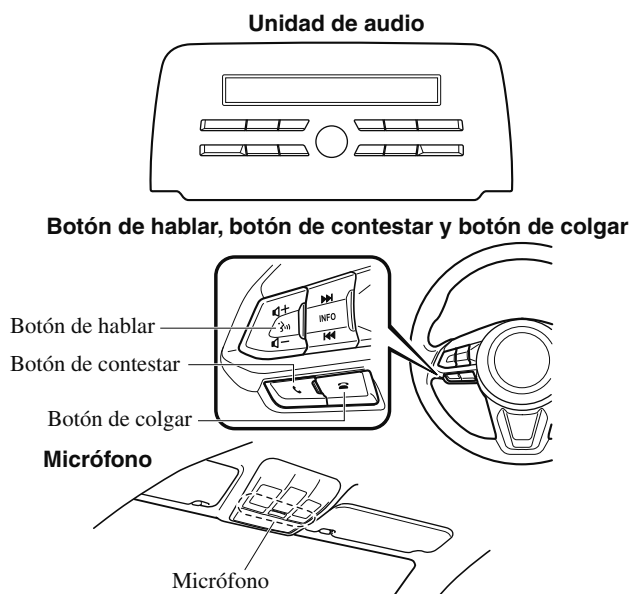

Micrófono (Manos libres)

El micrófono se usa para decir comandos de voz o para realizar una llamada de manos libres.

Botón de hablar

Activa el reconocimiento de voz. Además, omite la guía de voz.

Botón de contestar

Responde a las llamadas entrantes. Además, después de seleccionar un contacto o de marcar un número, realiza la llamada después de pulsar el botón.

Botón de colgar

Finaliza la llamada o rechaza una llamada entrante. Además, finaliza el funcionamiento del sistema de reconocimiento de voz.

Unidad de audio [tipo A (sin pantalla táctil)]

Ajuste del volumen

Gire el dial de conexión/desconexión/volumen de la unidad de audio para ajustar el volumen. Gire la perilla hacia la derecha para aumentar el volumen, hacia la izquierda para bajarlo.

También se puede ajustar el volumen usando el botón de volumen en el volante.

NOTA

Si el volumen está bajo en comparación con los otros modos de audio, aumente el volumen del lado del dispositivo.

Unidad de audio [tipo A (sin pantalla táctil)]

Preparación Bluetooth®*

▼ Preparativos del manos libres Bluetooth®

Ajuste del código de emparejamiento

Se puede realizar de antemano el ajuste de código de emparejamiento de 4 dígitos para registrar su teléfono móvil (emparejamiento).

NOTA

El valor de ajuste inicial es "0000".

1. Pulse de forma breve el botón de contestar o el botón de hablar.
2. **Diga:** [Pitido] "Configuración"
3. **Mensaje:** "Seleccione una de las siguientes opciones: Opciones de Emparejamiento, Mensajes de Confirmación, Idioma, Contraseña, Seleccionar Teléfono, o Seleccionar Reproductor de Música."
4. **Diga:** [Pitido] "Opciones de emparejamiento"
5. **Mensaje:** "Seleccione una de las siguientes opciones: emparejar, editar, eliminar, lista o establecer código pin."
6. **Diga:** [Pitido] "Establecer código PIN."
7. **Mensaje:** "Su actual código PIN esXXXX. ¿Desea cambiarlo a un código pin de emparejamiento diferente?"
8. **Diga:** [Pitido] "Sí"
9. **Mensaje:** "Por favor, indique el código de emparejamiento de 4 dígitos."
10. **Diga:** [Pitido] "YYYY"
11. **Mensaje:** "YYYY ¿Es correcto?"
12. **Diga:** [Pitido] "Sí" o "No"
13. Si "Sí", vaya al Paso 14. Si "No", el procedimiento vuelve al Paso 9.

14. **Mensaje:** "Su nuevo código pin de emparejamiento es YYYY. Utilice este código pin cuando empareje dispositivos al sistema de manos libres. ¿Desea emparejar un dispositivo ahora?"

15. **Diga:** [Pitido] "Sí" o "No"

16. Si "Sí", el sistema cambia al modo de registro de dispositivo. Si "No", el sistema vuelve al estado de espera.

▼ Emparejamiento del dispositivo (Manos libres Bluetooth®)

Para usar el sistema manos libres Bluetooth®, el dispositivo equipado con Bluetooth® tiene que ser emparejado para Bluetooth® usando el siguiente procedimiento.

En un vehículo se puede emparejar un máximo de siete dispositivos incluyendo dispositivos de audio Bluetooth® y teléfonos móviles con manos libres.

Unidad de audio [tipo A (sin pantalla táctil)]

NOTA

- Un dispositivo se puede emparejar solo cuando el vehículo esté estacionado. Si el vehículo se comienza a mover, finalizará el procedimiento de emparejamiento. Es peligroso emparejar mientras conduce, empareje su dispositivo antes de comenzar a conducir. Estacione el automóvil en un lugar seguro antes de realizar el emparejamiento.
- Si en el vehículo se ha emparejado un dispositivo Bluetooth® como dispositivo de audio Bluetooth®, no será necesario emparejar otra vez cuando use el dispositivo como un teléfono móvil con manos libres. A la inversa, no será necesario emparejar otra vez un dispositivo de audio Bluetooth® si ya ha sido emparejado como un teléfono móvil con manos libres.
- Debido a que el rango de comunicación de un dispositivo Bluetooth® es de aproximadamente 10 metros, si el dispositivo se ubica en un radio de 10 metros del vehículo, puede ser detectado/emparejado inintencionalmente mientras se empareja otro dispositivo.

1. Active la aplicación Bluetooth® del dispositivo.

NOTA

Para el funcionamiento del dispositivo, consulte este manual de instrucciones.

2. Pulse de forma breve el botón de contestar o el botón de hablar.
3. **Diga:** [Pitido] "Configuración"
4. **Mensaje:** "Seleccione una de las siguientes opciones: Opciones de Emparejamiento, Mensajes de Confirmación, Idioma, Contraseña, Seleccionar Teléfono, o Seleccionar Reproductor de Música."
5. **Diga:** [Pitido] "Opciones de emparejamiento"
6. **Mensaje:** "Seleccione una de las siguientes opciones: emparejar, editar, eliminar, lista o establecer código pin."
7. **Diga:** [Pitido] "Emparejar"
8. **Mensaje:** "Iniciar proceso de emparejamiento en su dispositivo Bluetooth®. su código PIN es 0000 (XXXX). Introduzca esto en su dispositivo Bluetooth®. Consulte el manual del dispositivo para las instrucciones."
9. Usando el dispositivo, realice una búsqueda del dispositivo Bluetooth® (Dispositivo periférico).

NOTA

Para el funcionamiento del dispositivo, consulte este manual de instrucciones.

10. Seleccione "Mazda" en la lista de dispositivos buscados por el dispositivo.
11. Introduzca en el dispositivo el código de emparejamiento de 4 dígitos.
12. **Mensaje:** "Por favor, diga el nombre del dispositivo después de la señal acústica."
13. **Diga:** [Pitido] "XXXX- -" (Diga una "etiqueta de dispositivo", un nombre arbitrario para el dispositivo.)
Ejemplo: "Teléfono de Stan."

Unidad de audio [tipo A (sin pantalla táctil)]

NOTA

Diga una "etiqueta de dispositivo" emparejada en 10 segundos. Si se emparejan más de dos dispositivos, no pueden estar emparejados con la misma "etiqueta de dispositivo" o similar.

14. **Mensaje:** "Agregando XXXXXX - - - (Ej. "Dispositivo de Stan") (Etiqueta de dispositivo). ¿Es correcto?"

15. **Diga:** [Pitido] "Sí"

16. **Mensaje:** "Emparejamiento completo"

Después de registrar un dispositivo, el sistema identifica automáticamente ese dispositivo. Al activar el manos libres Bluetooth® otra vez, o al activar el manos libres Bluetooth® primero después de cambiar el conmutador de arranque de la posición OFF a ACC, el sistema lee una guía de voz "XXXXXX - - - (Ej. "Dispositivo de Stan") (Etiqueta de dispositivo) conectado".

NOTA

- Cuando se haya completado el emparejamiento, se mostrará el símbolo **E**.
- Algunos dispositivos de audio Bluetooth® necesitan un tiempo determinado antes de que aparezca el símbolo **E**.
- El registro de dispositivo también se puede realizar usando la unidad de audio.
- Dependiendo del dispositivo, el estado de registro puede perderse después de un cierto período de tiempo. Si ocurre eso, repita todo el procedimiento desde el Paso 1.

Lectura del dispositivo registrado

El manos libres Bluetooth® puede leer los dispositivos registrados en su sistema.

NOTA

Realice esta función sólo cuando esté estacionado. Distrae demasiado como intentarlo mientras conduce y puede cometer demasiados errores de manera que no será efectivo.

1. Pulse de forma breve el botón de contestar o el botón de hablar.
2. **Diga:** [Pitido] "Configuración"
3. **Mensaje:** "Seleccione una de las siguientes opciones: Opciones de Emparejamiento, Mensajes de Confirmación, Idioma, Contraseña, Seleccionar Teléfono, o Seleccionar Reproductor de Música."
4. **Diga:** [Pitido] "Opciones de emparejamiento"
5. **Mensaje:** "Seleccione una de las siguientes opciones: emparejar, editar, eliminar, lista o establecer código pin."
6. **Diga:** [Bip] "Listar"

Unidad de audio [tipo A (sin pantalla táctil)]

7. **Mensaje:** "XXXXX..., XXXXX..., XXXXX..." (Ej. Dispositivo A, dispositivo B, dispositivo C)" (La guía de voz lee las etiquetas de dispositivos registradas en el sistema de manos libres.)

Oprima el botón de hablar (Presión corta) durante la lectura del dispositivo deseado, y luego diga uno de los siguientes comandos de voz para ejecutarlo.

- "Seleccionar teléfono": Selecciona el dispositivo (teléfono móvil) cuando se hace una presión corta del botón de hablar.
 - "Seleccionar Reproductor de Música": Selecciona el dispositivo (reproductor de música) cuando se hace una presión corta del botón de hablar.
 - "Editar": Edita el dispositivo cuando se hace una presión corta del botón de hablar.
 - "Continuar": Continúa la lectura de la lista.
 - "Eliminar": Borra el dispositivo registrado cuando se hace una presión corta del botón de hablar.
 - "Anterior": Vuelve a los datos del dispositivo anterior cuando se hace una presión corta del botón de hablar.
8. **Mensaje:** "Final de la lista. ¿Desea empezar desde el principio?"
9. **Diga:** [Bip] "No"
10. **Mensaje:** "Volviendo al Menú principal."

▼ Selección de dispositivo (Manos libres Bluetooth®)

Si se han emparejado varios dispositivos, la unidad Bluetooth® conecta el dispositivo emparejado por última vez. Si desea conectar un dispositivo emparejado diferente, será necesario cambiar la conexión. El orden de prioridad de dispositivo después que se ha cambiado la conexión se mantiene incluso cuando se desconecta el encendido.

(Teléfono manos libres)





1. Pulse de forma breve el botón de contestar o el botón de hablar.
2. **Diga:** [Pitido] "Configuración"
3. **Mensaje:** "Seleccione una de las siguientes opciones: Opciones de Emparejamiento, Mensajes de Confirmación, Idioma, Contraseña, Seleccionar Teléfono, o Seleccionar Reproductor de Música."
4. **Diga:** [Bip] "Seleccionar teléfono"
5. **Mensaje:** "Por favor diga el nombre del dispositivo que desea seleccionar. Los dispositivos disponibles son... XXXXX... (Ej. dispositivo A), XXXXX... (Ej. dispositivo B), XXXXX... (Ej. dispositivo C). ¿Qué dispositivo, por favor?"
6. **Diga:** [Bip] "X" (Diga el número del teléfono móvil con el que se desea conectar.)
7. **Mensaje:** "XXXXX... (Ej. dispositivo B...) (Etiqueta de dispositivo registrado) ¿Es correcto?"
8. **Diga:** [Pitido] "Sí"
9. **Mensaje:** "XXXXX... (Ej. dispositivo B...) (Etiqueta de dispositivo) seleccionado."

Unidad de audio [tipo A (sin pantalla táctil)]

(Reproductor de música)

1. Pulse de forma breve el botón de contestar o el botón de hablar.
2. **Diga:** [Pitido] "Configuración"
3. **Mensaje:** "Seleccione una de las siguientes opciones: Opciones de Emparejamiento, Mensajes de Confirmación, Idioma, Contraseña, Seleccionar Teléfono, o Seleccionar Reproductor de Música."
4. **Diga:** [Bip] "Seleccionar Reproductor de Música"
5. **Mensaje:** "Por favor diga el nombre del dispositivo que desea seleccionar. Los dispositivos disponibles son... XXXXX... (Ej. dispositivo A), XXXXX... (Ej. dispositivo B), XXXXX... (Ej. dispositivo C). ¿Qué dispositivo, por favor?"
6. **Diga:** [Bip] "X" (Diga el número para el reproductor de música a conectar.)
7. **Mensaje:** "XXXXX... (Ej. dispositivo B...) (Etiqueta de dispositivo registrado) ¿Es correcto?"
8. **Diga:** [Pitido] "Sí"
9. **Mensaje:** "XXXXX... (Ej. dispositivo B...) (Etiqueta de dispositivo) seleccionado."

NOTA

- Cuando se haya completado la conexión del dispositivo seleccionado, se mostrará el símbolo  o el símbolo .
- Algunos dispositivos de audio Bluetooth® necesitan cierta cantidad de tiempo antes de mostrar el símbolo  o el símbolo .
- La selección de dispositivo (reproductor de música) también se puede realizar usando el botón del panel.

▼ Borrado de un dispositivo (Manos libres Bluetooth®)

Los dispositivos registrados (teléfono móvil) se pueden eliminar de forma individual o conjunta.

NOTA

Realice esta función sólo cuando esté estacionado. Distrae demasiado como intentarlo mientras conduce y puede cometer demasiados errores de manera que no será efectivo.

1. Pulse de forma breve el botón de contestar o el botón de hablar.
2. **Diga:** [Pitido] "Configuración"
3. **Mensaje:** "Seleccione una de las siguientes opciones: Opciones de Emparejamiento, Mensajes de Confirmación, Idioma, Contraseña, Seleccionar Teléfono, o Seleccionar Reproductor de Música."
4. **Diga:** [Pitido] "Opciones de emparejamiento"
5. **Mensaje:** "Seleccione una de las siguientes opciones: emparejar, editar, eliminar, lista o establecer código pin."

NOTA

Se puede borrar un dispositivo (teléfono móvil) registrado usando la lista de registro.

6. **Diga:** [Pitido] "Eliminar"
7. **Mensaje:** "Por favor diga el nombre del dispositivo que desea eliminar. Los dispositivos disponibles son... XXXXX... (Ej. dispositivo A), XXXXX... (Ej. dispositivo B), XXXXX... (Ej. dispositivo C), o Todos. ¿Qué dispositivo, por favor?"

Unidad de audio [tipo A (sin pantalla táctil)]

8. **Diga:** [Pitido] “X” (Diga el número del dispositivo que desee eliminar.)

NOTA

Diga "Todos" para borrar todos los dispositivos (teléfono móvil).

9. **Mensaje:** “Eliminando XXXXX... (Ej. dispositivo B...) (Etiqueta de dispositivo registrado). ¿Es correcto?”
 10. **Diga:** [Pitido] “Sí”
 11. **Mensaje:** “Eliminado”

▼ Edición de dispositivo registrado (Manos libres Bluetooth®)

1. Pulse de forma breve el botón de contestar o el botón de hablar.
2. **Diga:** [Pitido] "Configuración"
3. **Mensaje:** "Seleccione una de las siguientes opciones: Opciones de Emparejamiento, Mensajes de Confirmación, Idioma, Contraseña, Seleccionar Teléfono, o Seleccionar Reproductor de Música."
4. **Diga:** [Pitido] "Opciones de emparejamiento"
5. **Mensaje:** "Seleccione una de las siguientes opciones: emparejar, editar, eliminar, lista o establecer código pin."
6. **Diga:** [Bip] “Editar”
7. **Mensaje:** “Por favor diga el nombre del dispositivo que desea editar. Los dispositivos disponibles son... XXXXX... (Ej. dispositivo A), XXXXX... (Ej. dispositivo B), XXXXX... (Ej. dispositivo C). ¿Qué dispositivo, por favor?”
8. **Diga:** [Bip] “X” (Diga el número para el dispositivo a editar.)
9. **Mensaje:** “Nuevo nombre, por favor.”
10. **Diga:** [Bip] “XXXXX... (Ej. dispositivo C)” (Diga una “etiqueta de

dispositivo”, un nombre de arbitrario para el dispositivo.)

11. **Mensaje:** “XXXXX... (Ej. dispositivo C) (Etiqueta de dispositivo), ¿Es correcto?”
 12. **Diga:** [Pitido] “Sí”
 13. **Mensaje:** “Nuevo nombre guardado.”

▼ Preparación del audio Bluetooth®

Instalación del dispositivo de audio Bluetooth®

Se puede realizar el emparejamiento de audio Bluetooth®, cambios, eliminación y visualización de la información de los dispositivos emparejados.

1. El modo cambia de la siguiente manera cada vez que se pulsa el botón de menú (**MENU**). Seleccione “BT SETUP”.

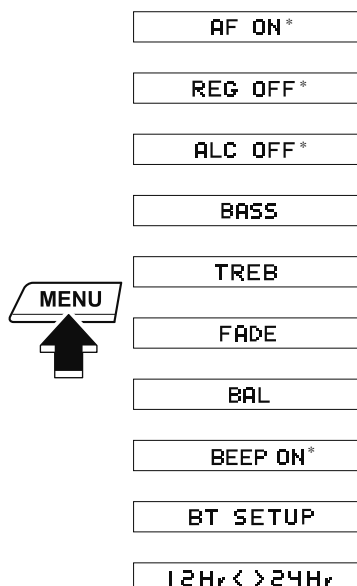

* Dependiendo del modo seleccionado, cambia la indicación.

Unidad de audio [tipo A (sin pantalla táctil)]

2. Gire el dial de control de audio y seleccione el modo deseado.

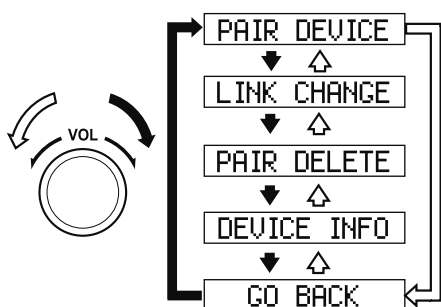

Visualización	Modo	Función
PAIR DEVICE	Modo de emparejamiento	Emparejamiento del dispositivo de audio Bluetooth®
LINK CHANGE	Modo de cambio de conexión	Cambio de conexión al dispositivo de audio Bluetooth®
PAIR DELETE	Modo de borrado de emparejamiento	Borrado de conexión al dispositivo de audio Bluetooth®
DEVICE INFO	Modo de exhibición de información del dispositivo	Exhibe la información de la unidad Bluetooth® del vehículo

3. Pulse el dial de control de audio para establecer el modo.

▼ Emparejamiento de dispositivo de audio Bluetooth® (Audio Bluetooth®)

Se debe emparejar un dispositivo de audio Bluetooth® a la unidad Bluetooth® del vehículo antes de que se pueda escuchar a través de los altavoces del vehículo. En un vehículo se puede emparejar un máximo de siete dispositivos incluyendo dispositivos de audio Bluetooth® y teléfonos móviles con manos libres.

NOTA

- Si en el vehículo se ha emparejado un dispositivo Bluetooth® como teléfono móvil con manos libres, no será necesario emparejar otra vez cuando use el dispositivo como un dispositivo de audio Bluetooth®. A la inversa, no será necesario emparejar otra vez un teléfono móvil con manos libres si ya ha sido emparejado como un dispositivo de audio Bluetooth®.
- El registro del dispositivo también se puede realizar usando el reconocimiento de voz.

Respecto al funcionamiento del mismo dispositivo de audio Bluetooth®, consulte su manual de instrucciones. Algunos dispositivos de audio Bluetooth® tienen códigos PIN (cuatro dígitos). Consulte el manual de instrucciones del dispositivo de audio debido a que el procedimiento de emparejamiento difiere dependiendo de si tiene un código PIN o no.

Unidad de audio [tipo A (sin pantalla táctil)]

Emparejamiento de un dispositivo de audio Bluetooth® que tenga un código PIN de cuatro dígitos

1. Usando el dial de control de audio, seleccione el modo de emparejamiento "PAIR DEVICE" en el modo "BT SETUP". (Consulte la sección "Instalación del dispositivo de audio Bluetooth®" para obtener más detalles.)
2. Pulse el dial de control de audio para establecer el modo.
Después de mostrar "ENTER PIN" en el visualizador de audio durante tres segundos, se mostrará "PIN 0000" y se podrá introducir el código PIN.
3. Introduzca el código PIN de su dispositivo de audio Bluetooth® pulsando los botones de canales prefijados 1 a 4 mientras se muestra "PIN 0000".
Pulse el botón de canales prefijados 1 para introducir el primer dígito, 2 para el segundo, 3 para el tercero, y 4 para el cuarto. Por ejemplo, si el código PIN es "4213", pulse el botón de canales prefijados 1 cuatro veces (1, 2, 3, 4), el botón 2 dos veces (1, 2), el botón 3 una vez (1), y el botón 4 tres veces (1, 2, 3). Si la visualización "PIN 0000" desaparece antes de terminar de introducir el código PIN, repita el procedimiento desde el Paso 1.

NOTA

Algunos dispositivos aceptan sólo un código de sincronización particular (Usualmente, "0000" o "1234"). Si no se puede completar la sincronización, consulte el manual para el propietario de su dispositivo móvil, y si fuera necesario intente esos números.

4. Pulse el dial de control de audio mientras se muestra el código PIN introducido.
"PAIRING" parpadea en la visualización.
5. Use el dispositivo de audio Bluetooth® y ajústelo al modo de emparejamiento mientras parpadea "PAIRING".
6. Cuando se complete el emparejamiento, "♪" y se muestre "PAIR SUCCESS" en aproximadamente 10-30 segundos, después de lo cual, se sigue mostrando "PAIR SUCCESS" durante tres segundos, y a continuación, la unidad vuelve a la visualización normal.

NOTA

- Algunos dispositivos de audio Bluetooth® necesitan un tiempo determinado antes de que aparezca el símbolo "♪".
- Si falla el emparejamiento, "Err" parpadea durante tres segundos.
- El emparejamiento no se puede realizar mientras el vehículo esté en movimiento. Si intenta realizar el emparejamiento mientras el vehículo está en movimiento, se mostrará "PAIR DISABLE".
- Si ya se han emparejado siete dispositivos de audio Bluetooth® con el vehículo, el emparejamiento no se podrá realizar y se mostrará "MEMORY FULL". Borre un dispositivo emparejado para emparejar otro.

Unidad de audio [tipo A (sin pantalla táctil)]

Emparejamiento de un dispositivo de audio Bluetooth® que no tenga un código PIN de cuatro dígitos

1. Usando el dial de control de audio, seleccione el modo de emparejamiento "PAIR DEVICE" en el modo "BT SETUP". (Consulte la sección "Instalación del dispositivo de audio Bluetooth®" para obtener más detalles.)
2. Pulse el dial de control de audio para establecer el modo. Después de mostrar "ENTER PIN" en el visualizador de audio durante tres segundos, se mostrará "PIN 0000" y se podrá introducir el código PIN.
3. Pulse el dial de control de audio mientras se muestra "PIN 0000". "PAIRING" parpadea en la visualización de audio.
4. Use el dispositivo de audio Bluetooth® y ajústelo al modo de emparejamiento mientras parpadea "PAIRING".
5. Como un dispositivo de audio Bluetooth® requiere de un código PIN, introduzca "0000".
6. Cuando se complete el emparejamiento, "♪" y se muestre "PAIR SUCCESS" en aproximadamente 10-30 segundos, después de lo cual, se sigue mostrando "PAIR SUCCESS" durante tres segundos, y a continuación, la unidad vuelve a la visualización normal.

NOTA

- Si no se puede completar el emparejamiento, intente con "1234". Consulte el manual para el propietario de su dispositivo móvil para obtener el código PIN correcto.
- Algunos dispositivos de audio Bluetooth® necesitan un tiempo determinado antes de que aparezca el símbolo "♪".
- Si falla el emparejamiento, "Err" parpadea durante tres segundos.
- El emparejamiento no se puede realizar mientras el vehículo esté en movimiento. Si intenta realizar el emparejamiento mientras el vehículo está en movimiento, se mostrará "PAIR DISABLE".
- Si ya se han emparejado siete dispositivos de audio Bluetooth® con el vehículo, el emparejamiento no se podrá realizar y se mostrará "MEMORY FULL". Borre un dispositivo emparejado para emparejar otro.

Unidad de audio [tipo A (sin pantalla táctil)]

▼ Selección de dispositivo (Audio Bluetooth®)

Si se han emparejado varios dispositivos, la unidad Bluetooth® conecta el dispositivo emparejado por última vez. Si desea conectar un dispositivo emparejado diferente, será necesario cambiar la conexión. El orden de prioridad de dispositivo después que se ha cambiado la conexión se mantiene incluso cuando se desconecta el encendido.

1. Usando el dial de control de audio, seleccione el modo de cambio de conexión "LINK CHANGE" en el modo "BT SETUP". (Consulte la sección "Instalación del dispositivo de audio Bluetooth®" para obtener más detalles.)
2. Pulse el dial de control de audio para establecer el modo.
3. Se exhibe el nombre del dispositivo de audio Bluetooth® conectado.
Si no hay un dispositivo de audio Bluetooth® conectado, se exhibe el nombre del primer dispositivo entre los dispositivos emparejados.

4. Gire el dial de control de audio para seleccionar el nombre del dispositivo que desea conectar.

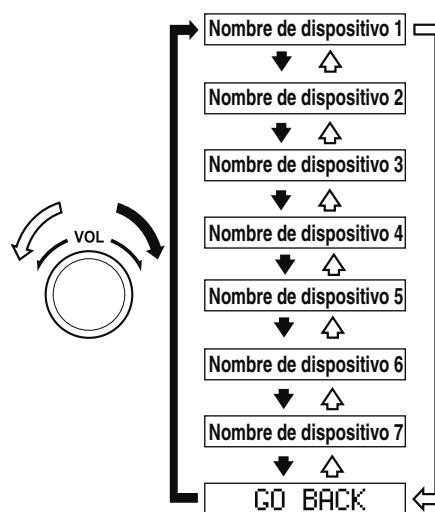

5. Oprima el dial de control de audio para seleccionar el dispositivo que desea conectar.
El símbolo "♪" desaparece y "PAIRING" parpadea en la visualización de audio.

NOTA

Cuando se selecciona "GO BACK" y se pulsa el dial de control de audio, el visualizador vuelve a "LINK CHANGE".

Unidad de audio [tipo A (sin pantalla táctil)]

6. Si la conexión al dispositivo deseado es correcta, el símbolo "♪" se muestra de nuevo, junto con "LINK CHANGED". Se muestra "LINK CHANGED" durante tres segundos, luego vuelve a la visualización normal.

NOTA

- Algunos dispositivos de audio Bluetooth® necesitan un tiempo determinado antes de que aparezca el símbolo "♪".
- Si un teléfono móvil de tipo manos libres ha sido el dispositivo más recientemente emparejado, la unidad Bluetooth® se conecta con este dispositivo. Si quiere usar un dispositivo de audio tipo Bluetooth® que ha sido emparejado anteriormente en la unidad Bluetooth®, se debe cambiar la conexión a ese dispositivo.
- Si se produce un error mientras intenta conectar un dispositivo, "Err" parpadeará en la visualización durante tres segundos, y luego la visualización volverá a "LINK CHANGE". Si ocurre eso, verifique el estado de emparejamiento del dispositivo de audio Bluetooth® y la ubicación del dispositivo en el vehículo (no en el compartimiento para equipaje o la caja tipo de metal), y luego intente otra vez con la conexión.
- La selección del dispositivo también se puede realizar usando el reconocimiento de voz.

Como confirmar la conexión a dispositivo actual

Cambie al modo de cambio de conexión. (Consulte la sección "Cambio de conexión a un dispositivo de audio Bluetooth®") El nombre del dispositivo exhibido primero es el dispositivo que está actualmente conectado.

▼ Borrado de un dispositivo (Audio Bluetooth®)

1. Usando el dial de control de audio, seleccione el modo de borrado de emparejamiento "PAIR DELETE" en el modo "BT SETUP". (Consulte la sección "Instalación del dispositivo de audio Bluetooth®" para obtener más detalles.)
2. Pulse el dial de control de audio para establecer el modo.
3. Se muestra el nombre del primer dispositivo entre los dispositivos emparejados.

Unidad de audio [tipo A (sin pantalla táctil)]

4. Gire el dial de control de audio y seleccione el nombre del dispositivo emparejado que desea eliminar.

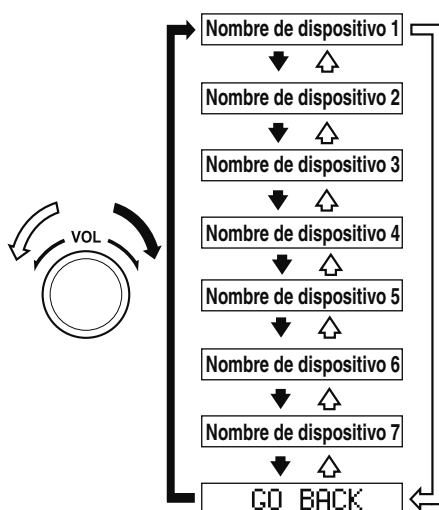

NOTA

Se pueden mostrar solo los nombres de los dispositivos emparejados. Si solo se empareja un dispositivo, se mostrará solamente el nombre de ese dispositivo.

5. Si se hace una selección diferente a "GO BACK" y se pulsa el dial de control de audio, se muestra "SURE ? NO".

6. Gire el dial de control de audio hacia la derecha y cambie la visualización a "SURE ? YES".

NOTA

La exhibición cambia de la siguiente manera dependiendo de si el dial de control de audio se gira hacia la derecha o izquierda.

- Derecha: Se muestra "SURE ? YES"
- Izquierda: Se muestra "SURE ? NO"

7. Pulse el dial de control de audio para eliminar el dispositivo seleccionado.

NOTA

Seleccione "GO BACK" y pulse el dial de control de audio para volver a la visualización de "PAIR DELETE".

8. Se muestra "PAIR DELETED" durante tres segundos después de borrar, y luego vuelve a la visualización normal.

NOTA

Si se produce un error mientras intenta borrar el dispositivo emparejado, el mensaje "Err" parpadeará en la visualización durante tres segundos y luego volverá a la visualización de "LINK DELETE".

Unidad de audio [tipo A (sin pantalla táctil)]

▼ Exhibición de información de dispositivo audio Bluetooth®

1. Usando el dial de control de audio, seleccione el modo de visualización de información del dispositivo de emparejamiento "DEVICE INFO" en el modo "BT SETUP". (Consulte la sección "Instalación del dispositivo de audio Bluetooth®" para obtener más detalles.)
2. Pulse el dial de control de audio para establecer el modo.
3. Se exhibe el nombre del dispositivo de unidad Bluetooth®.
4. Gire el dial de control de audio para seleccionar la información para la unidad Bluetooth® que desea ver.

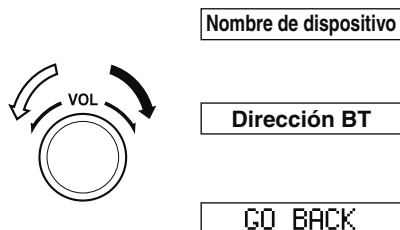

NOTA

Cuando se selecciona "GO BACK" y se pulsa el dial de control de audio, el visualizador vuelve a "DEVICE INFO".

Idioma disponible*

Los idiomas disponibles son inglés, francés, español, italiano, alemán, holandés y portugués. Si el ajuste de idioma se cambia, todas las guías de voz y comandos de entrada de voz se realizan en el idioma seleccionado.

NOTA

- Si se cambia el ajuste de idioma, se mantiene el registro del dispositivo.
- Los registros de directorio telefónico no se borran, pero cada idioma tiene un directorio telefónico separado. Por lo tanto, registros creados en un idioma deberán volver a ser entrados en el directorio telefónico del nuevo idioma.
- Realice estos pasos antes de comenzar a conducir. Estas funciones menos usadas distraen demasiado mientras conduce para usarlas espere a familiarizarse con el sistema.

(Método 1)

1. Pulse de forma breve el botón de contestar o el botón de hablar.
2. **Diga:** [Pitido] "Configuración"
3. **Mensaje:** "Seleccione una de las siguientes opciones: Opciones de Emparejamiento, Mensajes de Confirmación, Idioma, Contraseña, Seleccionar Teléfono, o Seleccionar Reproductor de Música."
4. **Diga:** [Bip] "Idioma"
5. **Mensaje:** "Seleccione un idioma: Inglés, Francés, Español, Italiano, Alemán, Holandés, o Portugués."
6. **Diga:** [Bip] "Francés" (Diga el idioma deseado: "Inglés", "Francés", "español", "Italiano", "Alemán", "Holandés" o "Portugués")

Unidad de audio [tipo A (sin pantalla táctil)]

NOTA

También se puede ajustar otro idioma mientras se encuentra en el ajuste actual diciendo el nombre del idioma con la pronunciación correcta en ese idioma.

7. **Mensaje:** "Francés (Idioma deseado) seleccionado. ¿Es correcto?"
8. **Diga:** [Pitido] "Sí"
9. **Mensaje:** "Por favor, espere unos instantes mientras cambiamos su agenda a francés. Francés seleccionado." (Diga el nuevo idioma seleccionado).

(Método 2)

1. Pulse de forma breve el botón de contestar o el botón de hablar.
2. **Diga:** [Bip] "Francés" (Diga el idioma deseado: "Inglés", "Francés", "español", "Italiano", "Alemán", "Holandés" o "Portugués"). (Cambie el idioma deseado diciendo el nombre del idioma.)

NOTA

También se puede ajustar otro idioma mientras se encuentra en el ajuste actual diciendo el nombre del idioma con la pronunciación correcta en ese idioma.

3. **Mensaje:** "¿Le gustaría cambiar el idioma a francés (Idioma deseado)?"
4. **Diga:** [Pitido] "Sí"
5. **Mensaje:** "Por favor, espere unos instantes mientras cambiamos su agenda a francés. Francés seleccionado." (Diga el nuevo idioma seleccionado).

Ajuste de seguridad*

Si se ajusta una contraseña, el sistema no podrá ser activado a menos que se ingrese la contraseña.

NOTA

Realice esta función sólo cuando esté estacionado. Distrae demasiado como intentarlo mientras conduce y puede cometer demasiados errores de manera que no será efectivo.

Ajuste de contraseña

1. Pulse de forma breve el botón de contestar o el botón de hablar.
2. **Diga:** [Pitido] "Configuración"
3. **Mensaje:** "Seleccione una de las siguientes opciones: Opciones de Emparejamiento, Mensajes de Confirmación, Idioma, Contraseña, Seleccionar Teléfono, o Seleccionar Reproductor de Música."
4. **Diga:** [Bip] "Contraseña"
5. **Mensaje:** "Contraseña desactivada. ¿Desea activarla?"
6. **Diga:** [Pitido] "Sí"
7. **Mensaje:** "Por favor, indique la contraseña de 4 dígitos. Recuerde esta contraseña. La necesitará para utilizar este sistema."
8. **Diga:** [Bip] "XXXX" (Diga la contraseña deseada de 4 dígitos, "PCode".)
9. **Pedido de información:** "Contraseña XXXX (Contraseña, PCode). ¿Es correcto?"
10. **Diga:** [Pitido] "Sí"
11. **Pedido de información:** "Contraseña activada."

*Algunos modelos. **5-63**

Unidad de audio [tipo A (sin pantalla táctil)]

Usando el manos libres Bluetooth® con una contraseña

1. Pulse de forma breve el botón de contestar o el botón de hablar.
2. **Mensaje:** "Sistema Manos Libres bloqueado. Indique la contraseña para continuar."
3. **Diga:** [Bip] "XXXX" (Diga la contraseña establecida "PCode".)
4. Si se ingresa la contraseña correcta, se escuchará la guía de voz "XXXXXX... (Ej. "Dispositivo de Mary") (Etiqueta de dispositivo) Está conectado" se anuncia. Si la contraseña no es correcta, se escuchará la guía de voz "XXXX (contraseña de 4 dígitos, Pcode) contraseña incorrecta, intente de nuevo".

Cancelación de la contraseña

NOTA

Realice esta función sólo cuando esté estacionado. Distrae demasiado como intentarlo mientras conduce y puede cometer demasiados errores de manera que no será efectivo.

1. Pulse de forma breve el botón de contestar o el botón de hablar.
2. **Diga:** [Pitido] "Configuración"
3. **Mensaje:** "Seleccione una de las siguientes opciones: Opciones de Emparejamiento, Mensajes de Confirmación, Idioma, Contraseña, Seleccionar Teléfono, o Seleccionar Reproductor de Música."
4. **Diga:** [Bip] "Contraseña"
5. **Pedido de información:** "Contraseña activada. ¿Desea desactivarla?"
6. **Diga:** [Pitido] "Sí"
7. **Pedido de información:** "Contraseña desactivada."

Mensajes de confirmación

El mensaje de confirmación confirma el contenido del comando al usuario antes de avanzar en la operación requerida por el usuario. Cuando esta función se activa, el sistema lee el comando de entrada de voz previamente recibido y confirma si el comando es correcto antes de avanzar a la ejecución del comando.

Cuando la función del mensaje de confirmación está activada:

(Ej. "Llamando al dispositivo de John. ¿Es esto correcto?")

Cuando la función del mensaje de confirmación está desactivada:

(Ej. "Llamando al dispositivo de John".)

NOTA

Si la función del mensaje de confirmación está desactivado cuando realiza una llamada de emergencia, el sistema leerá y confirmará el comando antes de ejecutarlo.

1. Pulse de forma breve el botón de contestar o el botón de hablar.
2. **Diga:** [Pitido] "Configuración"
3. **Mensaje:** "Seleccione una de las siguientes opciones: Opciones de Emparejamiento, Mensajes de Confirmación, Idioma, Contraseña, Seleccionar Teléfono, o Seleccionar Reproductor de Música."
4. **Diga:** [Bip] "Mensajes de confirmación"
5. **Mensaje:** "Mensajes de confirmación activados/desactivados. ¿Desea activar/desactivar los mensajes de confirmación/?"
6. **Diga:** [Pitido] "Sí"
7. **Mensaje:** "Mensajes de confirmación desactivados/activados."

Unidad de audio [tipo A (sin pantalla táctil)]

Audio Bluetooth®*

Especificación Bluetooth® aplicable (Recomendada)

Ver. 2,0

Perfil de respuesta

- A2DP (Advanced Audio Distribution Profile) Ver. 1,0/1,2
- AVRCP (Audio/Video Remote Control Profile) Ver. 1,0/1,3

A2DP es un perfil que transmite sólo el audio de la unidad Bluetooth®. Si su dispositivo de audio Bluetooth® corresponde sólo a A2DP, pero no AVRCP, no podrá operarlo usando el panel de control del sistema de audio del vehículo. En este caso, solo las operaciones en el dispositivo móvil estarán disponibles de igual forma que cuando se conecta un dispositivo de audio portátil para un dispositivo no compatible con Bluetooth® se conecta a un terminal AUX.

Función	A2DP	AVRCP	
		Ver. 1,0	Ver. 1,3
Reproducción	—	X	X
Pausa	—	X	X
Archivo (Pista) hacia arriba/abajo	—	X	X
Marcha atrás	—	—	X
Avance rápido	—	—	X
Exhibición de texto	—	—	X

X: Disponible
—: No disponible

NOTA

- El consumo de batería de los dispositivos de audio Bluetooth® aumenta mientras están conectados mediante Bluetooth®.
- Si se conecta un teléfono móvil general conectado mediante USB durante la reproducción de música a través de una conexión Bluetooth®, la conexión Bluetooth® se desconecta. Por esta razón, no podrá reproducir música a través de una conexión Bluetooth® y reproducir música usando una conexión USB a la misma vez.
- El sistema podría no funcionar normalmente dependiendo del dispositivo de audio Bluetooth®.

▼ Cómo cambiar al modo de audio Bluetooth®

Para escuchar música o grabaciones de audio de voces en un dispositivo de audio Bluetooth®, cambie al modo de audio Bluetooth® para usar el dispositivo de audio con los paneles de control del sistema de audio. Se debe emparejar un dispositivo de audio Bluetooth® en la unidad Bluetooth® del vehículo antes de usarlo. Consulte la sección Preparación de Bluetooth® (Tipo A) en la página 5-50.

1. Conecte la alimentación del dispositivo de audio Bluetooth®.
2. Cambie la posición del conmutador de arranque a ACC u ON.

Asegúrese de que se muestra el símbolo “♪” en la visualización de audio. El símbolo no se exhibe si se usa un dispositivo de audio Bluetooth® sin emparejar o la unidad Bluetooth® del vehículo tiene un malfuncionamiento.

*Algunos modelos. **5-65**

Unidad de audio [tipo A (sin pantalla táctil)]

NOTA

Algunos dispositivos de audio Bluetooth® necesitan un tiempo determinado antes de que aparezca el símbolo "♪".

3. Pulse el botón de medios (**MEDIA**) para cambiar al modo de audio Bluetooth® e iniciar la reproducción..

Si la versión actual del dispositivo es inferior a la AVRCP Ver. 1.3: "BT Audio" se muestra.

Si la versión actual del dispositivo es AVRCP Ver. 1.3: Se exhibe el tiempo de reproducción.

NOTA

- Si el dispositivo de audio Bluetooth® no comienza la reproducción, oprima el botón de reproducción/pausa (4).
- Si se recibe una llamada en el teléfono móvil con manos libres durante la reproducción desde un dispositivo de audio Bluetooth®, se parará la reproducción. La reproducción del dispositivo de audio Bluetooth® continúa después de que se termina la llamada.

▼ Reproducción

1. Para escuchar un dispositivo de audio Bluetooth® a través de los altavoces del vehículo, cambie el modo a modo de audio Bluetooth®. (Consulte la sección "Cambio al modo de audio Bluetooth®")
2. Para detener la reproducción, oprima el botón de reproducción/pausa (4).
3. Pulse otra vez el botón para continuar con la reproducción.

Seleccionando una archivo (pista)

Selecciona el siguiente archivo (pista)

Pulse brevemente el botón de pista hacia arriba (▶▶).

Selecciona el comienzo del archivo actual (pista)

Pulse brevemente el botón de pista hacia abajo (◀◀).

Avance rápido/rebobinado (AVRCP Ver. 1.3)

Avance rápido

Mantenga pulsado el botón de avance rápido (▶▶▶).

Marcha atrás

Mantenga pulsado el botón de retroceso (◀◀◀).

Unidad de audio [tipo A (sin pantalla táctil)]

▼ Cambio de exhibición (sólo AVRCP Ver. 1.3)

La información que se muestra en el visualizador de audio cambia de la siguiente manera cada vez que se pulsa el botón de texto (3) durante la reproducción.

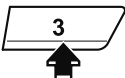
Botón	Información mostrada en el visualizador de audio
	Tiempo transcurrido
	Nombre de álbum
	Nombre de canción
	Nombre de artista

NOTA

- Si la información del título no está disponible, se mostrará "NO TITLE".
- Esta unidad no puede exhibir algunos caracteres. Los caracteres que no se pueden mostrar aparecen indicados con un asterisco (*).

Desplazamiento de la exhibición

Solo se exhiben 13 caracteres a la misma vez. Para exhibir el resto de los caracteres de una título largo, mantenga presionando el botón de texto (3). En la exhibición se desplazan los siguientes 13 caracteres. Mantenga presionando el botón de texto (3) otra vez después de que se hayan exhibido los últimos 13 caracteres para volver al comienzo del título.

▼ Exhibición de información de dispositivo audio Bluetooth®

Si se conecta un dispositivo de audio Bluetooth®, se exhibirá la siguiente información en la exhibición de audio.

	AVRCP Ver. menor de 1.3	AVRCP Ver. 1,3
Nombre de dispositivo	X	X
Título	—	X
Nombre de artista	—	X
Nombre de álbum	—	X
Número de archivo	—	X
Tiempo de reproducción	—	X
Número de carpeta	—	—

X: Disponible
—: No disponible

NOTA

Dependiendo del dispositivo se podría no mostrar alguna información, y si no se puede mostrar dicha información, esto se indicará con "NO TITLE".

Unidad de audio [tipo A (sin pantalla táctil)]

Manos libres Bluetooth®*

▼ Realizar una llamada

Uso del directorio telefónico

Se pueden realizar llamadas telefónicas indicando el nombre de una persona (etiqueta de voz) cuyo número de teléfono fue registrado previamente en el sistema de manos libres Bluetooth®. Consulte a Registro del directorio telefónico.

1. Pulse de forma breve el botón de contestar o el botón de hablar.
2. **Diga:** [Bip] "Llamar"
3. **Mensaje:** "Cuál es el nombre, por favor."
4. **Diga:** [Bip] "XXXXX... (Ej. "Teléfono de John")" (Diga una etiqueta de voz registrada en el directorio telefónico.)
5. **Mensaje:** "Llamando aXXXXX... (Ej. "Teléfono de John") XXXX (Ej. "en su casa"). ¿Es correcto?" (Etiqueta de voz y ubicación de número de teléfono registrado en el directorio telefónico).
6. **Diga:** [Pitido] "Sí"
7. **Mensaje:** "Marcando"

NOTA

Se puede combinar el comando "Llamar" con una etiqueta de voz. Ej. En el Paso 2, diga, "Llamar John Teléfono", luego, podrá saltar los Pasos 3 y 4.

Registro del directorio telefónico

Los números telefónicos se pueden registrar en el directorio telefónico de manos libres Bluetooth®.

NOTA

Realice esta función sólo cuando esté estacionado. Distrae demasiado como intentarlo mientras conduce y puede cometer demasiados errores de manera que no será efectivo.

1. Pulse de forma breve el botón de contestar o el botón de hablar.
2. **Diga:** [Bip] "Agenda"
3. **Mensaje:** "Seleccione una de las siguientes opciones: Nueva Entrada, Editar, Listar Nombres, Eliminar, Borrar Todo, o Importar contacto."
4. **Diga:** [Bip] "Nueva entrada"
5. **Mensaje:** "Cuál es el nombre, por favor."
6. **Diga:** [Bip] "XXXXX... (Ej. "Teléfono de María")" (Diga una etiqueta de voz para el nombre registrado.)
7. **Mensaje:** "Agregando XXXXX... (Ej. "Teléfono de María") (Etiqueta de voz registrada). ¿Es correcto?"
8. **Diga:** [Pitido] "Sí"
9. **Mensaje:** "Casa, Trabajo, Móvil u Otro."
10. **Diga:** [Bip] "Móvil" (Diga "Casa", "Trabajo", "Móvil" u "Otro" para ubicación que desee registrar.)
11. **Mensaje:** "Móvil (Ubicación a registrar). ¿Es correcto?"
12. **Diga:** [Pitido] "Sí"
13. **Mensaje:** "Número, por favor."
14. **Diga:** [Bip] "XXXXXXXXXXXX" (Diga el número de teléfono que desee registrar.)
15. **Mensaje:** "XXXXXXXXXXXX (Registro de número de teléfono). Después de escuchar la señal acústica, continúe añadiendo números, o diga Volver, a introducir los últimos números ya introducidos, u pulse el botón Aceptar para guardar el número."

5-68 *Algunos modelos.

Unidad de audio [tipo A (sin pantalla táctil)]

16. (Registro)

Pulse el botón de contestar o diga "Introducir", a continuación vaya al Paso 17.

(Agregando/introduciendo un número telefónico)

Diga, "XXXX" (número telefónico deseado), luego vaya al Paso 15.

(Corrección del número telefónico)

Diga, "Atrás". El mensaje contesta, "Atrás. Los últimos números introducidos han sido borrados." Luego vaya de nuevo al Paso 13.

17. **Mensaje:** "Número guardado. ¿Desea añadir otro número a esta entrada?"

18. **Diga:** [Bip] "Sí" o "No"

19. Si "Sí", se puede registrar un número de teléfono adicional para el mismo registro.

Si "No", el sistema vuelve al estado de espera.

(Importar datos de contacto)

Se pueden enviar y registrar los datos del directorio telefónico de su dispositivo (teléfono móvil) en su directorio telefónico manos libres Bluetooth® usando Bluetooth®.

1. Pulse de forma breve el botón de contestar o el botón de hablar.
2. **Diga:** [Bip] "Directorio telefónico"
3. **Mensaje:** "Seleccione uno de los siguientes: Nueva entrada, editar, nombres de lista, borrar, borrar todo, o importar contacto."
4. **Diga:** [Bip] "Importar contacto"

5. **Mensaje:** "El sistema de manos libres está pronto para recibir un contacto desde el teléfono; solo un número de casa, trabajo o móvil se puede importar al sistema de manos libres. El proceso de importación de contacto requiere que el usuario utilice el teléfono.

Consulte el manual del teléfono para obtener información sobre cómo usar el teléfono para realizar la importación.

6. **Mensaje:** "X (Número de ubicaciones que incluyen datos) números se han importado. Qué nombre quiere usar para estos números?"

7. **Diga:** [Bip] "XXXXX..." (Ej. "Teléfono de María") (Diga una etiqueta de voz para el nombre registrado.)

8. **Mensaje:** "Agregando XXXXX... (Ej. "Teléfono de María") (Etiqueta de voz). ¿Esto es correcto?"

9. **Diga:** [Pitido] "Sí"

10. **Mensaje:** "Número guardado". Quiere importar otro contacto?"

11. **Diga:** [Pitido] "Sí" o "No"

12. Si "Sí", el procedimiento vuelve al Paso 5.

Si "No", el sistema vuelve al estado de espera.

Unidad de audio [tipo A (sin pantalla táctil)]

Edición del directorio telefónico

Se pueden editar los datos registrados en el directorio telefónico de manos libres Bluetooth®.

NOTA

Realice esta función sólo cuando esté estacionado. Distrae demasiado como intentarlo mientras conduce y puede cometer demasiados errores de manera que no será efectivo.

1. Pulse de forma breve el botón de contestar o el botón de hablar.
2. **Diga:** [Bip] "Agenda"
3. **Mensaje:** "Seleccione una de las siguientes opciones: Nueva Entrada, Editar, Listar Nombres, Eliminar, Borrar Todo, o Importar contacto."
4. **Diga:** [Bip] "Editar"
5. **Mensaje:** "Diga el nombre de la entrada que desee editar, también puede decir "Listar nombres"."
6. **Diga:** [Bip] "XXXXX..." (Ej. "Teléfono de María")" (Diga la etiqueta de voz para el nombre registrado a editar en el directorio telefónico.)
7. **Mensaje:** "Casa, Trabajo, Móvil u Otro."
8. **Diga:** [Bip] "Casa" (Diga la ubicación registrada que desee editar: "Casa", "Trabajo", "Móvil" u "Otro".)
9. **Mensaje:** "XXXXX..." (Ej. "Teléfono de María") (Etiqueta de voz registrada) XXXX (Ej. "Casa") (Ubicación registrada). ¿Es correcto?"
10. **Diga:** [Pitido] "Sí"

11. **Mensaje:** "El número actual esXXXXXXXXXX (Ej. "555-1234") (Número registrado actualmente). Nuevo número, por favor."

NOTA

Si no hay ningún número de teléfono registrado en una ubicación (Ej. "Trabajo"), la indicación dirá solo "Número, por favor"

12. **Diga:** [Bip] "XXXXXXXXXX" (Ejemplo "555-5678") (Diga el nuevo número de teléfono a registrar.)
13. **Mensaje:** "XXXXXXXX (Número telefónico) Después de escuchar la señal acústica, continúe añadiendo números, o diga Volver, a introducir los últimos números ya introducidos, u pulse el botón Aceptar para guardar el número."
14. **(Cambio de número)**
Oprima el botón de contestar, luego vaya al Paso 15.
(Agregando/introduciendo un número telefónico)
Diga, "XXXX" (número telefónico deseado), luego vaya al Paso 13.
(Corrección del número telefónico)
Diga, "Atrás". El mensaje contesta, "Atrás. Los últimos números introducidos han sido borrados. Número, por favor.". Luego vaya de nuevo al Paso 12.
15. **Mensaje:** "Número cambiado."

Unidad de audio [tipo A (sin pantalla táctil)]

Borrado de datos del directorio telefónico

(Borrando datos individuales del directorio telefónico)

Se pueden borrar los datos individuales registrados en el directorio telefónico del manos libres Bluetooth®.

NOTA

Realice esta función sólo cuando esté estacionado. Distrae demasiado como intentarlo mientras conduce y puede cometer demasiados errores de manera que no será efectivo.

1. Pulse de forma breve el botón de contestar o el botón de hablar.
2. **Diga:** [Bip] "Agenda"
3. **Mensaje:** "Seleccione una de las siguientes opciones: Nueva Entrada, Editar, Listar Nombres, Eliminar, Borrar Todo, o Importar contacto."
4. **Diga:** [Pitido] "Eliminar"
5. **Mensaje:** "Diga el nombre de la entrada que desee eliminar, o diga "Listar nombres"."
6. **Diga:** [Bip] "XXXXX... (Ej. "Teléfono de John")" (Diga la etiqueta de voz registrada que desee borrar del directorio telefónico.)
7. **Mensaje:** "Eliminando XXXXX... (Ej. "Teléfono de John") (Etiqueta de voz registrada) Casa (Ubicación registrada). ¿Es correcto?"
8. **Diga:** [Pitido] "Sí"
9. **Mensaje:** "XXXXX... (Ej. "Teléfono de John") (Etiqueta de voz registrada) Casa (Ubicación registrada) borrada."

(Borrado completo de los datos del directorio telefónico)

Se pueden borrar todos datos registrados en el directorio telefónico del manos libres Bluetooth®.

NOTA

Realice esta función sólo cuando esté estacionado. Distrae demasiado como intentarlo mientras conduce y puede cometer demasiados errores de manera que no será efectivo.

1. Pulse de forma breve el botón de contestar o el botón de hablar.
2. **Diga:** [Bip] "Agenda"
3. **Mensaje:** "Seleccione una de las siguientes opciones: Nueva Entrada, Editar, Listar Nombres, Eliminar, Borrar Todo, o Importar contacto."
4. **Diga:** [Bip] "Borrar todo"
5. **Mensaje:** "¿Está seguro de que desea borrar todo el contenido de la agenda de su Sistema Manos Libres?"
6. **Diga:** [Pitido] "Sí"
7. **Mensaje:** "Está a punto de eliminar todo el contenido de la agenda de su Sistema Manos Libres. ¿Desea continuar?"
8. **Diga:** [Pitido] "Sí"
9. **Mensaje:** "Por favor, espere unos instantes, se está borrando la agenda de su Sistema Manos Libres."
10. **Mensaje:** "Agenda del Sistema Manos Libre borrada."

Unidad de audio [tipo A (sin pantalla táctil)]

Lectura de los nombres registrados en el directorio telefónico del manos libres Bluetooth®.

El manos libres Bluetooth® puede leer la lista de nombres registrados en su directorio telefónico.

1. Pulse de forma breve el botón de contestar o el botón de hablar.
2. **Diga:** [Bip] "Agenda"
3. **Mensaje:** "Seleccione una de las siguientes opciones: Nueva Entrada, Editar, Listar Nombres, Eliminar, Borrar Todo, o Importar contacto."
4. **Diga:** [Bip] "Listar nombres"
5. **Mensaje:** "XXXXX..., XXXXX..., XXXXX..." (Ej. "teléfono de John", teléfono de Maria, teléfono de Bill)" (La guía de voz lee las etiquetas de voz registradas en el directorio telefónico.) Oprima el botón de hablar con una presión corta durante la lectura del nombre deseado, y luego diga uno de los siguientes comandos de voz para ejecutarlo.
 - "Continuar": Continúa la lectura de la lista.
 - "Llamar": Obtiene los datos registrados en el directorio telefónico cuando se hace una presión corta del botón de hablar.
 - "Editar": Edita los datos registrados en el directorio telefónico cuando se hace una presión corta del botón de hablar.
 - "Eliminar": Borra los datos registrados en el directorio telefónico cuando se hace una presión corta del botón de hablar.
 - "Anterior": Vuelve a los datos de directorio telefónico anteriores cuando se hace una presión corta del botón de hablar.

6. **Mensaje:** "Final de la lista. ¿Desea empezar desde el principio?"
7. **Diga:** [Bip] "No"

Función de remarcado

Es posible remarcar el número de la persona anteriormente marcado usando el teléfono.

1. Pulse de forma breve el botón de contestar o el botón de hablar.
2. **Diga:** [Bip] "Volver a marcar"
3. **Mensaje:** "Marcando"

Introducción de un número de teléfono

NOTA

Practique mientras está estacionado hasta que se sienta confiado que puede hacerlo mientras conduce en una situación no exigente del camino. Si no está completamente cómodo, haga todas las llamadas estando estacionado seguro, y sólo comience a conducir cuando pueda prestar toda la atención a la conducción.

1. Pulse de forma breve el botón de contestar o el botón de hablar.
2. **Diga:** [Pitido] "Marcar"
3. **Mensaje:** "Número, por favor."
4. **Diga:** [Pitido] "XXXXXXXXXXXX" (Número telefónico)"
5. **Mensaje:** "XXXXXXXXXXXX. (Número telefónico) Después de escuchar la señal acústica, continúe añadiendo números, o diga Volver, a introducir los últimos números ya introducidos, u pulse el botón Aceptar para marcar."

Unidad de audio [tipo A (sin pantalla táctil)]

6. (Marcando)

Pulse el botón de contestar o diga "Marcar", luego vaya al Paso 7.

(Agregando/introduciendo un número telefónico)

Diga, "XXXX" (número telefónico deseado), luego vaya al Paso 5.

(Corrección del número telefónico)

Diga, "Atrás". El mensaje contesta, "Atrás. Los últimos números introducidos han sido borrados." Luego vaya de nuevo al Paso 3.

7. Mensaje: "Marcando"

NOTA

Se puede combinar el comando "Marcar" con un número telefónico. Ej. En el Paso 2, diga, "Marcar 123-4567", a continuación podrá saltar los Pasos 3 y 4.

Llamadas de emergencia

Se puede realizar una llamada a un número de teléfono de emergencia (112) usando el comando de entrada de voz.

1. Pulse de forma breve el botón de contestar o el botón de hablar.
2. **Diga:** [Pitido] "Emergencia"
3. **Mensaje:** "Marcando "112", ¿Es correcto?"
4. **Diga:** [Pitido] "Sí"
5. **Mensaje:** "Marcando"

▼ Recepción de una llamada entrante

1. **Mensaje:** «Llamada entrante, pulse el botón para contestar»
2. Para aceptar la llamada, pulse el botón de contestar.
Para rechazar la llamada, pulse el botón de colgar.

▼ Colgando una llamada

Oprima el botón de cortar durante la llamada. Un bip confirmará que la llamada finalizó.

▼ Silenciamiento

Se puede silenciar el micrófono durante una llamada.

1. Oprima el botón de hablar con una presión corta.
2. **Diga:** [Bip] "Silencio"
3. **Pedido de información:** "Micrófono en silencio"

Cancelando el silenciamiento

1. Oprima el botón de hablar con una presión corta.
2. **Diga:** [Bip] "Silencio desactivado"
3. **Pedido de información:** "Silencio de Micrófono desactivado"

▼ Transfiriendo una llamada del manos libres a un dispositivo (teléfono móvil)

La comunicación entre la unidad de manos libres y un dispositivo (teléfono móvil) se canceló, y la línea se puede cambiar a una llamada estándar usando un dispositivo (teléfono móvil).

1. Oprima el botón de hablar con una presión corta.
2. **Diga:** [Bip] "Transferir llamada"
3. **Pedido de información:** "Llamada transferida a teléfono"

Unidad de audio [tipo A (sin pantalla táctil)]

▼ **Transfiriendo una llamada de un dispositivo (teléfono móvil) a manos libres**

La comunicación entre dispositivos (teléfono móvil) se puede cambiar a manos libres Bluetooth®.

1. Oprima el botón de hablar con una presión corta.
2. **Diga:** [Bip] “Transferir llamada”
3. **Pedido de información:** “Llamada transferida al Sistema Manos Libres”

▼ **Interrupción de llamada**

Se puede interrumpir una llamada para recibir una llamada entrante para un tercero.

Cambia a nueva llamada entrante usando los siguientes métodos.

(Método 1)

1. Oprima el botón de contestar.
2. **Mensaje:** “Intercambiando llamadas.”

(Método 2)

1. Oprima el botón de hablar con una presión corta.
2. **Diga:** [Bip] “Intercambiar llamadas”
3. **Mensaje:** “Intercambiando llamadas.”

NOTA

- Para rechazar una llamada entrante, oprima el botón de cortar.
- Después de recibir una nueva llamada entrante, la llamada anterior se pone en espera.

Cambiando llamadas

También se puede volver a la llamada anterior.

Método 1

1. Oprima el botón de contestar.
2. **Mensaje:** “Intercambiando llamadas.”

Método 2

1. Oprima el botón de hablar con una presión corta.
2. **Diga:** [Bip] “Intercambiar llamadas”
3. **Mensaje:** “Intercambiando llamadas.”

Función de llamada de tres vías

1. Oprima el botón de hablar con una presión corta.
2. **Diga:** [Bip] “Unir llamadas”
3. **Mensaje:** “Uniendo llamadas”

Unidad de audio [tipo A (sin pantalla táctil)]

Realizando una llamada usando un número telefónico

1. Oprima el botón de hablar con una presión corta.
2. **Diga:** [Pitido] "Marcar"
3. **Mensaje:** "Número, por favor."
4. **Diga:** [Pitido] "XXXXXXXXXXXXX (Número telefónico)"
5. **Mensaje:** "XXXXXXXXXXXXX. (Número telefónico) Después de escuchar la señal acústica, continúe añadiendo números, o diga Volver, a introducir los últimos números ya introducidos, u pulse el botón Aceptar para marcar."
6. **(Marcando)**
Pulse el botón de contestar o diga "Marcar", luego vaya al Paso 7.
(Agregando/introduciendo un número telefónico)
Diga, "XXXX" (número telefónico deseado), luego vaya al Paso 5.
(Corrección del número telefónico)
Diga, "Atrás". El mensaje contesta, "Atrás. Los últimos números introducidos han sido borrados." Luego vaya de nuevo al Paso 3.
7. **Mensaje:** "Marcando"

Realizando llamadas usando el directorio telefónico

1. Oprima el botón de hablar con una presión corta.
2. **Diga:** [Bip] "Llamar"
3. **Mensaje:** "Cuál es el nombre, por favor."
4. **Diga:** [Bip] "XXXXX... (Ej. "Teléfono de John")" (Diga una etiqueta de voz registrada en el directorio telefónico.)
5. **Mensaje:** "Llamando a XXXXX... (Ej. "Teléfono de John") XXXX (Ej. "en casa"). ¿Es correcto?" (Etiqueta de voz y ubicación de número de teléfono registrado en el directorio telefónico).
6. **Diga:** [Pitido] "Sí"
7. **Mensaje:** "Marcando"

Función de remarcado

1. Oprima el botón de hablar con una presión corta.
2. **Diga:** [Bip] "Volver a marcar"
3. **Mensaje:** "Marcando"

Terminando la llamada actual

Oprima el botón de cortar durante la llamada.

▼ Transmisión DTMF (señal de multifrecuencia de tono doble)

Esta función se usa cuando se transmite DTMF a través de la voz del usuario. El receptor de una transmisión DTMF es generalmente una contestadora telefónica para el hogar o un centro de atención de llamadas automático de una compañía (Cuando envía señales de tono de acuerdo a una grabación de guía de voz).

1. Oprima el botón de hablar con una presión corta.
2. **Diga:** [Bip] "XXXX... Enviar" (Diga código DTMF)
3. **Pedido de información** "Enviando XXXX... (código DTMF)"

Unidad de audio [tipo A (sin pantalla táctil)]

Reconocimiento de voz*

En esta sección, se explica el funcionamiento básico del reconocimiento de voz.

Activación del reconocimiento de voz

Para activar el menú principal: Pulse de forma breve el botón de contestar o el botón de hablar.

Finalización del reconocimiento de voz

Use uno de los siguientes métodos:

- Mantenga pulsado el botón de hablar.
- Pulse el botón de colgar.

Omisión del sistema de guiado mediante voz (para un funcionamiento rápido)

Pulse y suelte el botón de hablar.

NOTA

- El sistema de manos libres Bluetooth® se podrá usar durante varios segundos después que se cambia el encendido a ACC u ON (requiere menos de 15 segundos).
- Cuando use la unidad de audio o el acondicionador de aire usando el manos libres Bluetooth®, no se escucha el pitido o la guía de voz (unidad de audio).

Tutorial

El tutorial explica como usar el manos libres Bluetooth®.

Para activar el tutorial, haga lo siguiente:

1. Pulse de forma breve el botón de contestar o el botón de hablar.
2. **Diga:** [Bip] "Tutoría"
3. Siga los mensajes para recibir las instrucciones de guía de voz adecuadas.

5-76 *Algunos modelos.

Comandos que se pueden usar durante el reconocimiento de voz

"Ayuda" o "Atrás" son comandos que se pueden usar en cualquier momento durante el reconocimiento de voz.

Uso de la función de ayuda

La función de ayuda le informa al usuario de todos los comandos de voz disponibles bajo las condiciones actuales.

1. **Diga:** [Bip] "Ayuda"
2. Siga los mensajes para recibir las instrucciones de guía de voz adecuadas.

Volviendo a la operación anterior

Este comando es para volver a la operación anterior mientras se encuentra en el modo de reconocimiento de voz.

Diga: [Bip] "Atrás"

Unidad de audio [tipo A (sin pantalla táctil)]

Para evitar que se deteriore la tasa de reconocimiento de voz y la calidad de la voz, se debe tener en cuenta lo siguiente:

- **El reconocimiento de voz no se puede realizar mientras se está usando la guía de voz o suena el bip. Espere hasta que la guía de voz o el bip termina antes de decir sus comandos.**
- Dialectos o palabras diferentes de las de los mandos de manos libres no se puede reconocer mediante el reconocimiento de voz. Diga los comandos de voz usando las palabras especificadas.
- No es necesario estar de frente al micrófono ni acercarse a él. Diga los comandos de voz mientras mantiene una posición de conducción segura.
- No hable demasiado lento o demasiado fuerte.
- Hable claramente, sin hacer pausas entre las palabras o números.
- Cierre las ventanillas y/o el techo solar para reducir los ruidos fuertes desde el exterior del vehículo, o baje el flujo de aire del climatizador mientras use el teléfono manos libres Bluetooth®.
- Asegúrese que las salidas de aire no están dirigidas hacia el micrófono.

NOTA

Si el rendimiento de reconocimiento de voz no es satisfactorio. Consulte la sección Función de aprendizaje de reconocimiento de voz (inscripción de altavoz) (Tipo A) en la página 5-77. Consulte la sección Localización de averías en la página 5-80.

Función de aprendizaje de reconocimiento de voz (inscripción de altavoz)*

La función de aprendizaje de reconocimiento de voz permite el reconocimiento de voz apropiado a las características de la voz del usuario. Si el reconocimiento de los comandos de entrada de voz en el sistema no son adecuados, esta función puede mejorar mucho el reconocimiento de voz del sistema del usuario. Si se puede reconocer su voz lo suficientemente sin usar esta función, podría no darse cuenta del beneficio agregado por esta función. Para registrar su voz, se debe leer la lista de comando de entrada de voz. Lea la lista con el vehículo estacionado. Realice el registro en un lugar lo más silencioso posible (página 5-76). El registro debe ser realizado completamente. El tiempo necesario es unos pocos minutos. El usuario debe estar sentado en el asiento del conductor con la lista de comandos de entrada de voz para aprendizaje de reconocimiento de voz visible.

*Algunos modelos. **5-77**

Unidad de audio [tipo A (sin pantalla táctil)]

▼ Cuando se realiza el aprendizaje de reconocimiento de voz por primera vez

1. Pulse de forma breve el botón de contestar o el botón de hablar.
2. **Diga:** [Bip] "Aprendizaje de voz"
3. **Mensaje:** "Esta operación debe realizarse en un entorno silencioso con el vehículo parado. Consulte el manual de usuario para obtener una lista de las frases de aprendizaje requeridas. Pulse y suelte el botón Hablar cuando esté listo para comenzar. Pulse el botón Colgar para cancelar en cualquier momento."
4. Oprima el botón de hablar con una presión corta.
5. La guía de voz lee el número de comando de entrada de voz (consulte la lista de comando de entrada de voz para el aprendizaje de reconocimiento de voz). (Ej. "Por favor lea la frase 1")
6. **Diga:** [Bip] "0123456789" (Diga el comando de entrada de voz para aprendizaje de reconocimiento de voz (1 a 8) de acuerdo a la guía de voz.)
7. **Mensaje:** "Suscripción de usuario completa."

NOTA

Si ocurre un error en el aprendizaje de reconocimiento de voz, se puede volver a aprender oprimiendo el botón de hablar con una presión corta.

▼ Volver a aprender el reconocimiento de voz

Si ya se ha realizado el aprendizaje de reconocimiento de voz.

1. Pulse de forma breve el botón de contestar o el botón de hablar.
2. **Diga:** [Bip] "Aprendizaje de voz"
3. **Mensaje:** "Suscripción de usuario activada/desactivada. ¿Desea desactivar/activar o volver a educar?"
4. **Diga:** [Bip] "Volver a educar"
5. **Mensaje:** "Esta operación debe realizarse en un entorno silencioso con el vehículo parado. Consulte el manual de usuario para obtener una lista de las frases de aprendizaje requeridas. Pulse y suelte el botón Hablar cuando esté listo para comenzar. Pulse el botón Colgar para cancelar en cualquier momento."
6. Oprima el botón de hablar con una presión corta.
7. La guía de voz lee el número de comando de entrada de voz (consulte la lista de comando de entrada de voz para el aprendizaje de reconocimiento de voz). (Ej. "Por favor lea la frase 1")
8. **Diga:** [Bip] "0123456789" (Diga el comando de entrada de voz para aprendizaje de reconocimiento de voz (1 a 8) de acuerdo a la guía de voz.)
9. **Mensaje:** "Suscripción de usuario completa."

NOTA

Si ocurre un error en el aprendizaje de reconocimiento de voz, se puede volver a aprender oprimiendo el botón de hablar con una presión corta.

Unidad de audio [tipo A (sin pantalla táctil)]

Lista de comandos de entrada de voz para aprendizaje de reconocimiento de voz

Al leer, se pueden observar los siguientes puntos:

- Lea los números de a uno a la vez correcta y naturalmente.
(Por ejemplo, "1234" se debe leer como "uno, dos, tres, cuatro", y no como "doce, treinta y cuatro".)
- No lea los paréntesis. "(" y los guiones "-" se utilizan para separar números en un número de teléfono.

Ej.

"(888) 555-1212" se debe decir en voz alta como "Ocho, ocho, ocho, cinco, cinco, cinco, uno, dos, uno, dos."

Frase	Comando
1	0123456789
2	(888) 555-1212
3	Llamar
4	Marcar
5	Configuración
6	Cancelar
7	Continuar
8	Ayuda

NOTA

- La frase aplicable aparece en la exhibición de audio.
- Después de completar el registro de voz de usuario, la guía de voz anuncia "Suscripción de usuario completa".

Aprendizaje de reconocimiento de voz activado/desactivado

1. Pulse de forma breve el botón de contestar o el botón de hablar.
2. **Diga:** [Bip] "Aprendizaje de voz"
3. **Mensaje:** "Suscripción de usuario activada/desactivada. ¿Desea desactivar/activar o volver a educar?"
4. **Diga:** [Bip] "Desactivado" o "Activar"
5. Cuando se dice "Desactivar", el aprendizaje de reconocimiento de voz se desactiva.
Cuando se dice "Activar", el aprendizaje de reconocimiento de voz se activa.
6. **Mensaje:** "Suscripción de usuario desactivada/activada."

Características interiores

Unidad de audio [tipo A (sin pantalla táctil)]

Localización de averías*

Servicio al cliente para el manos libres Bluetooth® de Mazda

Si tiene un problema con el sistema Bluetooth®, llame al número gratuito del centro de atención al cliente.

Teléfono:

(Alemania)

0800 4263 738 (8:00—18:00 Hora de Europa Central)

(Excepto Alemania)

00800 4263 7383 (8:00—18:00 Hora de Europa Central)

(Todo el mundo)

+ 49 (0) 6838 907 287 (8:00—18:00 Hora de Europa Central)

Web:

<http://www.mazdahandsfree.com>

Unidad de audio [tipo A (sin pantalla táctil)]

Bluetooth® Emparejamiento de dispositivos, problemas de conexión

Síntoma	Causa	Método de solución
No se puede realizar la sincronización	—	Asegúrese primero que el dispositivo es compatible con la unidad Bluetooth®, y luego verifique que la función Bluetooth® y el ajuste de modo de encontrar/visible*1 están activados en el dispositivo. Si todavía no puede sincronizar después de eso, consulte a un técnico experto, le recomendamos un técnico autorizado Mazda o el servicio al cliente de manos libres Bluetooth®.
No se puede volver a realizar el emparejamiento	La información de emparejamiento en la unidad o dispositivo Bluetooth® no es reconocida correctamente.	Realice el emparejamiento usando el siguiente procedimiento. <ul style="list-style-type: none"> •Borre “Mazda” almacenado en el dispositivo. •Vuelva a realizar el emparejamiento.
No se puede realizar la sincronización	La función Bluetooth® y el ajuste de modo de encontrar/visible*1 en el dispositivo se pueden desactivar automáticamente después que haya transcurrido un período de tiempo dependiendo del dispositivo.	Verifique si la función Bluetooth® o el ajuste de modo de encontrar/visible*1 se ha activado y sincronizado y vuelto a conectar en el dispositivo.
No se conecta automáticamente cuando arranca el motor		
Se conecta automáticamente, pero luego se desconecta repentinamente		
Se desconecta intermitentemente	El dispositivo se encuentra en una ubicación en que las interferencias de ondas de radio ocurren fácilmente, como en el interior de un bolso en un asiento trasero, en el bolsillo trasero de un pantalón.	Mueva el dispositivo a una ubicación en la que las interferencias de ondas de radio tengan menos posibilidad de ocurrir.
No se conecta automáticamente cuando arranca el motor	La información de emparejamiento se actualiza cuando se actualiza el sistema operativo del dispositivo.	Vuelva a realizar el emparejamiento.

*1 Ajuste que detecta la existencia de un dispositivo externo para la unidad Bluetooth®

Unidad de audio [tipo A (sin pantalla táctil)]

NOTA

- Cuando se realiza la actualización del sistema operativo del dispositivo, se podría borrar la información de emparejamiento. Si sucede eso, re programe la información de emparejamiento de la unidad Bluetooth®.
- Si empareja su teléfono que ya ha sido emparejado con su vehículo más de una vez en el pasado, deberá borrar “Mazda” de su dispositivo móvil. Luego, ejecute la búsqueda Bluetooth® en su dispositivo móvil otra vez, y empareje con el “Mazda” detectado nuevamente.
- Antes de emparejar su dispositivo, asegúrese que el Bluetooth® está “Activado”, tanto en su teléfono como en el vehículo.
- Si se usan dispositivos Bluetooth® en las siguientes ubicaciones o condiciones, podría no ser posible conectar a través de Bluetooth®.
 - El dispositivo está en una ubicación oculta de la unidad como detrás o debajo de un asiento, o dentro de la guantera.
 - El dispositivo hace contacto o está cubierto por objetos metálicos o la carrocería.
 - El dispositivo se ajusta al modo de ahorro de electricidad.
- Se pueden usar dispositivos Bluetooth® para el manos libres Bluetooth® y el audio Bluetooth®. Por ejemplo, el dispositivo A se puede conectar a un dispositivo manos libres Bluetooth® y un dispositivo B se puede conectar como un dispositivo de audio Bluetooth®. Sin embargo, puede ocurrir lo siguiente cuando se usan al mismo tiempo.
 - La conexión Bluetooth® del dispositivo se desconecta.
 - Hay ruido en el audio del manos libres.
 - El manos libre funciona lentamente.

Unidad de audio [tipo A (sin pantalla táctil)]

Problemas relacionados con el reconocimiento de voz

Síntoma	Causa	Método de solución
Reconocimiento de voz pobre	<ul style="list-style-type: none"> •Habla excesivamente lento. •Habla excesivamente forzado (gritando). •Habla antes de que finalice el pitido. •Ruidos fuertes (habla o ruido del exterior/interior del vehículo). •Flujo de aire del acondicionador de aire soplando contra el micrófono. •Hablando con expresiones inusuales (dialecto). 	Respecto a las causas indicadas a la izquierda, tenga cuidado con cómo habla. Además, cuando dice los números en una secuencia, la capacidad de reconocimiento aumenta si no se hacen pausas entre los números.
Reconocimiento falso de números		
Reconocimiento de voz pobre	Existe un malfuncionamiento en el micrófono.	Puede haber ocurrido una mala conexión o malfuncionamiento con el micrófono. Consulte a un técnico experto, le recomendamos un técnico autorizado Mazda.
El reconocimiento de voz relacionado con el teléfono esta desactivado.	Hay un problema con la conexión entre la unidad Bluetooth® y el dispositivo.	Si hay un malfuncionamiento después de verificar el emparejamiento, verifique por problemas de conexión o emparejamiento del dispositivo.
Los números en el directorio telefónico no se reconocen fácilmente	El sistema Bluetooth® funciona bajo una condición en que es difícil realizar el reconocimiento.	<p>Al realizar las siguientes medidas, la tasa de reconocimiento mejorará.</p> <ul style="list-style-type: none"> •Borre la memoria del directorio telefónico que no se usa más a menudo. •Evite acortar los nombres, use nombres completos. (El reconocimiento de voz mejora cuanto más largo sea el nombre. El reconocimiento mejora si no se usan nombres como "Mamá", "Papá".)
Cuando se usa el audio, no se reconoce el nombre de una canción.	Los nombres de canciones no se pueden reconocer por la voz.	—
Desea saltar la guía	—	La guía se puede saltar rápidamente oprimiendo y liberando el botón de hablar.

Unidad de audio [tipo A (sin pantalla táctil)]**Respecto a los problemas con las llamadas**

Síntoma	Causa	Método de solución
Al comenzar una llamada, se escucha el ruido del vehículo del otro lado	Durante aproximadamente tres segundos después de comenzar una llamada, la función de reducción de ruido de la unidad Bluetooth® requiere de un tiempo para adaptarse al ambiente de la llamada.	Esto no indica un problema con el dispositivo.
No se puede escuchar del otro lado o no salen sonidos del altavoz	El volumen ha sido ajustado a cero o bajo.	Suba el volumen.

Otros problemas

Síntoma	Causa	Método de solución
La indicación para la batería restante es diferente entre el vehículo y el dispositivo	El método de indicación es diferente entre el vehículo y el dispositivo.	—
Cuando realiza una llamada desde el vehículo, el número telefónico se actualiza en el registro de llamadas entrantes/salientes pero no aparece el nombre	No se ha registrado el número en el directorio telefónico.	Si se ha registrado el número en el directorio telefónico, el registro de llamadas entrantes/salientes se actualiza por el nombre en el directorio telefónico cuando se vuelve a arrancar el motor.
El teléfono celular no se sincroniza con el vehículo en relación al registro de llamada entrante/saliente	Algunos tipos de teléfonos celulares no se sincronizan automáticamente.	Use el teléfono celular para que se sincronice.
Demora mucho tiempo completar la función para cambiar el idioma	Se necesita un máximo de 60 segundos.	—

Unidad de audio [Tipo B (pantalla táctil)]

Método de funcionamiento básico

NOTA

La explicación de las funciones descritas en este manual pueden diferir del funcionamiento real, y las formas de las pantallas y botones y las letras y los caracteres mostrados también pueden diferir de la apariencia actual. Además, dependiendo de las futuras actualizaciones del software, el contenido puede ser cambiado sin previo aviso.

La unidad de audio (Tipo B) tiene tres interfaces humanas diferentes.

- Interruptor del sistema de mando
- Panel táctil
- Reconocimiento de voz con interruptor de dirección y micrófono
Consulte la sección Reconocimiento de voz en la página 5-143.

▼ Operación del interruptor de comandante

NOTA

Por razones de seguridad, algunas operaciones se desactivan mientras se conduce el vehículo.

Operación del dial de volumen

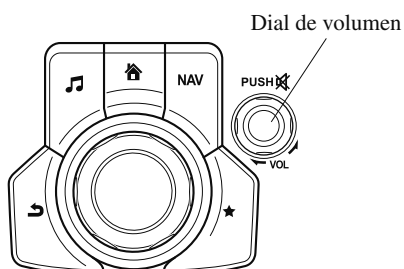

Pulse el dial de volumen para activar y desactivar el silenciamiento del audio. Gire el dial de volumen para ajustar el volumen. El volumen sube girando el dial hacia la derecha, y baja girándolo hacia la izquierda.

Unidad de audio [Tipo B (pantalla táctil)]

Interruptores situados alrededor de la perilla del sistema de mando

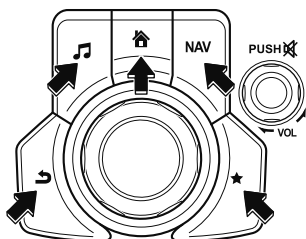

Las siguientes operaciones se pueden realizar pulsando los interruptores situados alrededor de la perilla del sistema de mando.

🏠 : Muestra la pantalla de inicio.

🎵 : Muestra la pantalla de entretenimiento.

NAV : Muestra la pantalla de navegación (Sólo para vehículos equipados con navegación).

Para usar la pantalla de navegación, consulte el manual del sistema de navegación. Si la tarjeta SD para el sistema de navegación no estuviera insertada, se mostrará la brújula indicando la dirección en la que se desplaza el vehículo.

★ : Muestra la pantalla de favoritos. Pulse durante un periodo de tiempo prolongado para almacenar elementos concretos en Favoritos. (Se puede programar la radio, la agenda telefónica y un destino del sistema de navegación.)

↶ : Vuelve a la pantalla anterior.

Funcionamiento de la perilla del sistema de mando

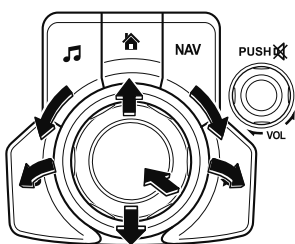

(Selección de iconos en la pantalla)

1. Incline o gire la perilla del sistema de mando y mueva el cursor al icono deseado.
2. Pulse la perilla del sistema de mando y seleccione el icono.

NOTA

También se puede presionar largamente la perilla del comandante para algunas funciones.

Unidad de audio [Tipo B (pantalla táctil)]

▼ Operación del panel táctil

PRECAUCIÓN

No presione con fuerza la pantalla ni la presione con un objeto de punta aguda. De lo contrario podría dañar la pantalla.

NOTA

Por razones de seguridad, el funcionamiento del visualizador central se desactiva mientras se conduce el vehículo. Sin embargo, los elementos no mostrados en gris se pueden usar mediante el interruptor del sistema de mando mientras se conduce el vehículo.

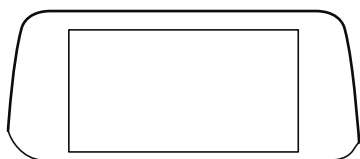

Tocar y puntar

1. Toque o punte el elemento indicado en la pantalla.
2. La operación comienza y se exhibe el siguiente ítem.



Unidad de audio [Tipo B (pantalla táctil)]

Deslizar (solo audio USB)

1. Toque el ítem de ajuste exhibiendo una barra deslizante.
2. Toque el deslizador con su dedo y mueva al nivel deseado.

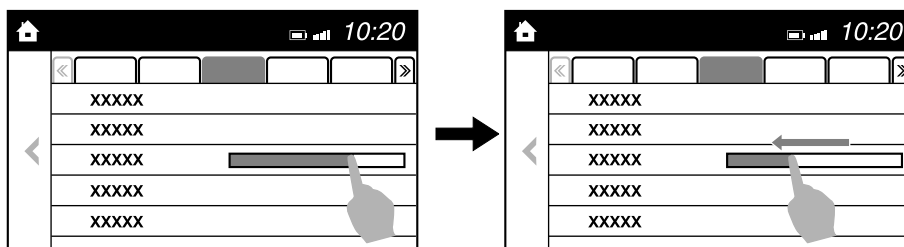

Arrastre

1. Toque la pantalla con su dedo y mueva hacia arriba o abajo.
2. Se podrán mostrar los elementos no visualizados.

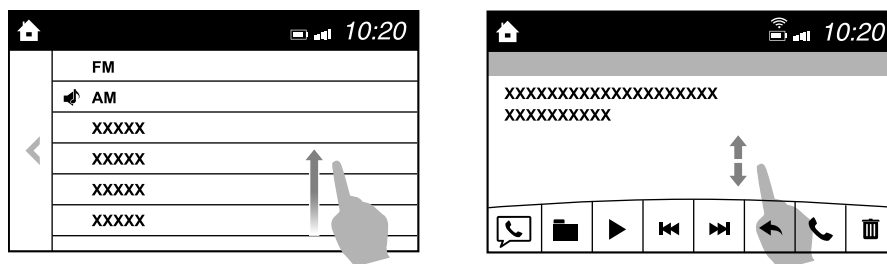

Vuelve a la pantalla anterior.

1. Toque el .

Exhibiendo la pantalla de inicio.

1. Toque el .

Unidad de audio [Tipo B (pantalla táctil)]

Pantalla de inicio



Icono	Función
	Aplicaciones Se puede verificar información, como por ejemplo, de ahorro medio de combustible, mantenimiento y advertencias. Dependiendo del grado y la especificación, la visualización en la pantalla podría diferir.
	Entretenimiento Controla el audio, como la radio y discos compactos. Se muestra la fuente de audio usada más recientemente. Se omite una fuente de audio que no se pueda usar en ese momento y se muestra la fuente de audio anterior. Para cambiar la fuente de audio, seleccione el icono que se muestra en la parte inferior de la pantalla.
	Comunicación Hay funciones Bluetooth® disponibles.
	Navegación Se muestra la pantalla de navegación (vehículos con sistema de navegación). Si la tarjeta SD para el sistema de navegación no estuviera insertada, se mostrará la brújula indicando la dirección en la que se desplaza el vehículo. La brújula podría no indicar la dirección correcta cuando el vehículo está parado o viajando a baja velocidad.
	Configuraciones Ajuste de menú total (como exhibición, sonido, Bluetooth® e idioma). Dependiendo del grado y la especificación, la visualización en la pantalla podría diferir.

Unidad de audio [Tipo B (pantalla táctil)]

Controles de Volumen/Visualización/Sonido

Interruptor del sistema de mando

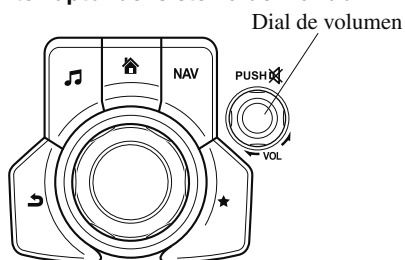

Interruptor de control de audio

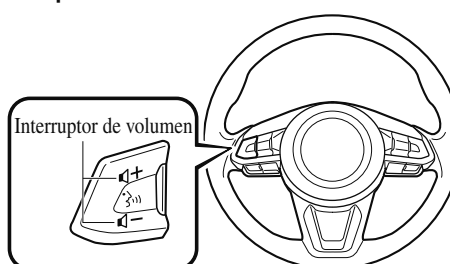

▼ Ajuste del volumen

Gire el dial de volumen del interruptor del sistema de mando. También se puede pulsar el interruptor de volumen en el interruptor del volante.

▼ Ajuste de la visualización

Seleccione el icono en la pantalla inicial para mostrar la pantalla de ajustes. Seleccione la pestaña **Pantalla** para seleccionar el elemento que desea cambiar.

Visualización desactivada/Reloj

El visualizador central se puede apagar. Seleccione **Apagar Pantalla** para apagar la visualización.

Cuando se seleccione **Apagar Pantalla y Mostrar Reloj**, el visualizador central se apagará y se mostrará el reloj. El visualizador central se puede volver a encender de la siguiente manera:

- Toque el visualizador central.
- Use el interruptor del sistema de mando.

Ajuste de la pantalla de día/noche (modo)

Se seleccionará la pantalla de día o noche.
Auto: La pantalla cambia automáticamente de acuerdo a las condiciones de iluminación del faro*1

Día: Ajuste de pantalla de día

Noche: Ajuste de pantalla de noche

*1 La exhibición se encuentra constantemente en la pantalla diurna cuando el atenuador de iluminación ha sido cancelado.

Ajuste de brillo

Ajuste el brillo de la exhibición central usando el deslizador.

Ajuste de contraste

Ajuste el contraste de la exhibición central usando el deslizador.

Reposición del ajuste de exhibición

Todos los valores de ajuste de pantalla se pueden reponer a los ajustes iniciales.

1. Seleccione **Reiniciar**.
2. Seleccione **Sí**.

Unidad de audio [Tipo B (pantalla táctil)]

▼ Ajuste del sonido

Seleccione el icono  en la pantalla inicial para mostrar la pantalla de ajustes. Seleccione la pestaña **Sonido** para seleccionar el elemento que desea cambiar.

Indicación	Valor de ajuste
Bajos (Sonido de tonos bajos)	+ Lado: Mejoramiento de tonos bajos - Lado: Reducción de tonos bajos
Agudos (Sonido agudo)	+ Lado: Mejoramiento de agudos - Lado: Reducción de agudos
Atenuación (Balance de volumen delantero/trasero)	Delantero: Mejora de volumen de altavoz delantero Trasero: Mejora de volumen de altavoz trasero
Balance (Balance de volumen izquierda/derecha)	Derecha: Mejora de volumen de altavoz derecho Izquierda: Mejora de volumen de altavoz izquierdo
Ctrl autom nivel* ¹ (Ajuste automático de volumen)	Desconexión - Ajuste a siete niveles
Bose® Centerpoint* ² (Ajuste automático de nivel sonido surround)	Activado/Desactivado
Bose® AudioPilot* ² (Ajuste automático de volumen)	Activado/Desactivado
Pitido (Sonido de operación de audio)	Activado/Desactivado

*1 Audio estándar

*2 Sistema de sonido Bose®

Ctrl autom nivel (Ajuste automático de volumen)

El control de nivel automático (ALC) es una función que ajusta automáticamente el volumen del audio y la calidad de sonido de acuerdo a la velocidad del vehículo. El volumen aumenta de acuerdo con el aumento de la velocidad del vehículo y disminuye a medida que la velocidad del vehículo disminuye.

Bose® Centerpoint (Ajuste automático del nivel de sonido surround)

El Centerpoint®*³ permite a los propietarios de los vehículos disfrutar de la experiencia de sonidos envolventes Bose® a partir de sus discos compactos y MP3s. Diseñado específicamente para cumplir con las demandas exclusivas de la reproducción de sonidos envolventes en un vehículo.

Convierte las señales estéreo a múltiples canales permitiendo mayor precisión cuando se reproducen los sonidos. Un algoritmo mejorado para crear simultáneamente un campo de sonido más amplio y espacioso.

*³ Centerpoint® es una marca registrada de Bose Corporation.

Características interiores

Unidad de audio [Tipo B (pantalla táctil)]

Bose® AudioPilot (Ajuste automático de volumen)

Al conducir, el ruido de fondo puede interferir con el disfrute de la música.

La tecnología de compensación de ruidos AudioPilot®*4 ajusta la música para compensar por ruidos de fondo y velocidad del vehículo.

Reacciona sólo con fuente de ruido sostenidas y no intermitentes, como lomas para exceso de velocidad.

Un algoritmo DSP mejorado permite compensación más rápida y efectiva para situaciones inusuales, como al conducir en un camino muy áspero o a altas velocidades.

*4 AudioPilot® es una marca registrada de Bose Corporation.

Unidad de audio [Tipo B (pantalla táctil)]

Funcionamiento de la radio

▼ Activación de la radio

Seleccione el icono  en la pantalla inicial para mostrar la pantalla de entretenimiento. Al seleccionar la radio deseada, se indican los siguientes iconos en la parte inferior del visualizador central.

Radio AM/FM

Icono	Función
	Muestra el menú de entretenimiento. Se utiliza para cambiar a una fuente de audio diferente.
	Muestra la lista de emisoras de radio RDS recepcionables (solo FM). ^{*1}
	Exhibe la lista de emisoras (sólo AM) ^{*1} . Seleccione Actualizar lista de emisoras para mostrar las frecuencias de hasta diez emisoras de radio en la lista de prefijados automáticos . Seleccione la frecuencia deseada.
	Muestra la lista de favoritos. Pulse durante unos instantes para almacenar la emisora de radio que está escuchando.
	Puede buscar por emisoras de radio disponibles. El barrido se detiene en cada emisora durante aproximadamente cinco segundos. Seleccione otra vez para continuar recibiendo la emisora de radio.
	Puede cambiar la frecuencia de la radio manualmente. Gire la perilla del sistema de mando, deslice la pantalla o toque la frecuencia de radio. Pulse  o  para cambiar la frecuencia de radio paso a paso. Cuando pulse durante unos instantes  o  , la frecuencia de radio cambia continuamente. Se para cuando retira la mano del icono o de la perilla del sistema de mando.
	Enciende y apaga el modo TA. ^{*1}
	Selección de emisora de radio automática.
	Al pulsar durante unos instantes, la frecuencia de radio cambia continuamente. Se para cuando retira la mano del icono o de la perilla del sistema de mando.
	Muestra la pantalla de ajuste de FM (solo FM). ^{*1} Se puede ajustar la activación/desactivación de frecuencias alternativas y bloqueo de región.
	Muestra los ajustes de sonido para ajustar el nivel de calidad de audio. Consulte la sección Controles de Volumen/Exhibición/Sonido en la página 5-90.

*1 Con sistema de datos de radio (RDS)

Unidad de audio [Tipo B (pantalla táctil)]

NOTA

(Con sistema de datos de radio (RDS))

Cuando se selecciona el icono ►► o ◀◀ mientras se ha seleccionado FM, se selecciona cada programa.

▼ Radio de favoritos

Se pueden registrar emisoras seleccionadas para usar más convenientemente. Se pueden registrar hasta 50 emisoras. La lista de favoritos es común a radio AM, FM y DAB.*

Registrando los favoritos

Mantenga pulsado el icono ★ para registrar la emisora de radio actual. El registro también puede ser realizado usando el siguiente procedimiento.

1. Seleccione el icono ★ para mostrar la lista de favoritos.
2. Seleccione **Añadir/Editar Favorito de Radio**.
3. Seleccione **Añadir <emisora activa>**.
4. La emisora se agrega al pie de la lista de favoritos.

NOTA

Si la batería está desconectada, su lista de favoritos no será borrada.

Seleccionando la emisora de radio entre favoritos

1. Seleccione el icono ★ para mostrar la lista de favoritos.
2. Seleccione la frecuencia de radio para sintonizar en la emisora de radio.

Borrando de favoritos

1. Seleccione el icono ★ para mostrar la lista de favoritos.
2. Seleccione **Añadir/Editar Favorito de Radio**.
3. Seleccione **Eliminar**.
4. Seleccione la frecuencia de radio que desea borrar.
5. Seleccione **Eliminar**.

Cambio del orden de la lista de favoritos

1. Seleccione el icono ★ para mostrar la lista de favoritos.
2. Seleccione **Añadir/Editar Favorito de Radio**.
3. Seleccione **Mover**.
4. Seleccione una frecuencia de radio. Se puede mover la emisora de radio seleccionada.
5. Deslice la emisora de radio o desplácela usando el interruptor del sistema de mando, y a continuación seleccione **OK**.

Unidad de audio [Tipo B (pantalla táctil)]

▼ Sistema de datos de radio (RDS)*

Frecuencia alternativa (AF)

La frecuencia alternativa (AF) funciona en las emisoras FM. Conecte el modo AF. Si la recepción de radio de la emisora actual se debilita, el sistema cambia automáticamente a una emisora alternativa.

Si desea continuar un programa regional, encienda el modo de bloqueo regional (REG).

Conexión/desconexión de AF/REG

Seleccione el icono  mientras se encuentra en el modo FM para cambiar a la pantalla de ajustes FM. Se puede cambiar entre on u off de AF/REG de la siguiente manera:

(Modo AF on/off)

Seleccione On/Off en la pantalla de ajustes de FM.







(Modo REG on/off)

Mientras el modo AF está activado, seleccione On/Off.

Información de tráfico (TA)

Seleccione el icono  durante la recepción FM/AM para cambiar al modo TA.

Si se recibe una transmisión TA en el modo TA, la transmisión TA intercede incluso mientras se usan otras funciones (FM, CD, dispositivo USB, AUX, audio BT, radio Aha™, o radio Stitcher™), y se muestra "Aviso de tráfico".

Si se recibe un TA en la pantalla de entretenimiento, se muestra  en la pantalla. Seleccione el icono  para cancelar el TA recibido y vuelva a colocarlo en espera de la recepción TA. Si se recibe un TA en una pantalla diferente de la pantalla de entretenimiento, se muestran los iconos de pantalla de selección ,  y  en la pantalla. Si se selecciona , la pantalla de selección se apaga cuando se recibe un TA mientras continúa recibiendo TA.

Selección desde la lista de emisoras

Se exhibe la lista de estaciones de radio RDS recepcionables. Puede seleccionar fácilmente la emisora que desea escuchar entre la lista. Si el nombre de una emisora de radio no estuviera disponible, no se exhibirá la frecuencia. Además, las emisoras de radio que han sido programadas para un código de género (tipo de programa como Rock, Noticias, etc.) también se pueden exhibir separadas por categoría.

NOTA

Puede demorar en exhibirse la lista de emisoras dependiendo de las condiciones de recepción.

*Algunos modelos. **5-95**

Unidad de audio [Tipo B (pantalla táctil)]

1. Seleccione el icono  para mostrar la lista de estaciones de radio.
2. Seleccione la frecuencia de radio para sintonizar en la emisora de radio.

(Seleccionando un género)

1. Seleccione **Género** en la pantalla de lista de estaciones para mostrar la pantalla de lista de géneros.
2. Seleccione el género a exhibir en la lista de estaciones de radio en el género.

NOTA

Sólo se puede seleccionar un género.

Unidad de audio [Tipo B (pantalla táctil)]

Funcionamiento de la radio de radiodifusión de audio digital (DAB)*

▼ ¿Qué es la radio DAB?

La radio DAB es un sistema de radiodifusión de audio digital para radio.

La radio DAB provee de una fuente de sonido de radio de alta calidad usando una función de cambio automático de frecuencia en zonas fronterizas.

Exhibiendo el texto de radio, se puede exhibir información como el nombre de la canción y el nombre del artista.

NOTA

Esta unidad también es compatible con la radio DAB+.

*Algunos modelos. **5-97**

Unidad de audio [Tipo B (pantalla táctil)]

▼ Activación de la radio

1. Seleccione  en la pantalla inicial para mostrar la pantalla de entretenimiento.
2. Seleccione **[DAB]**, los siguientes iconos se muestran en la parte inferior de la pantalla.

Icono	Función
	Muestra el menú de entretenimiento. Se utiliza para cambiar a una fuente de audio diferente.
	Muestra la lista de emisoras (conjunto y emisoras). Seleccione [Actualizar Lista] para actualizar la lista de emisoras. Seleccione [Seleccione un grupo] para seleccionar el conjunto que desea mostrar.
	Muestra la lista de favoritos. Mantenga pulsado para almacenar la emisora e sintoniza actualmente en la lista de favoritos. Consulte la sección Funcionamiento de la radio (Tipo B) en la página 5-93.
	Busca su emisora deseada entre la lista de emisoras. Sintoniza cada emisora en la lista de emisoras durante 10 segundos. Seleccione de nuevo cuando sintonice la emisora deseada.
	NOTA
	Si la lista de estaciones no está disponible, cambia a la pantalla actualizada de lista de estaciones. Realice la actualización de la lista de estaciones.
	Enciende y apaga el modo TA. Consulte la sección Funcionamiento de la radio (Tipo B) en la página 5-93.
	Vuelve a la emisora anterior. Mantenga pulsado para volver a la emisora superior en el conjunto anterior.
	Va a la siguiente emisora. Mantenga pulsado para ir a la emisora superior en el conjunto siguiente.
	Muestra la pantalla de ajuste de radio DAB.
	Muestra los ajustes de sonido para ajustar el nivel de calidad de audio. Consulte la sección Controles de Volumen/Exhibición/Sonido en la página 5-90.

Unidad de audio [Tipo B (pantalla táctil)]

Ejemplo de uso (Actualización de lista de estaciones y escuchar radio DAB)

1. Seleccione el icono  y visualice la siguiente pantalla.
2. Seleccione **Actualizar Lista** para actualizar la lista de emisoras.
3. Seleccione **Seleccione un grupo** para seleccionar el conjunto que desea mostrar.
4. Seleccione una estación deseada para comenzar la recepción de radio.



▼ Ajuste de radio DAB

1. Seleccione el icono  mientras usa la radio DAB.
2. Seleccione el ítem deseado y realice el ajuste.
Los ítems se pueden ajustar de la siguiente manera:

Elemento	Ajuste	Función
Configuración de BANDA	Banda III/ Banda L/ Ambas	Se puede cambiar la banda de frecuencia.
Enlace DAB-FM	Activado/ Desactivado	Activado: Si las condiciones de recepción son malas, se busca y cambia a una emisora FM que provea la misma radiotransmisión.
Enlace DAB-DAB	Activado/ Desactivado	Activado: Si las condiciones de recepción son malas, se busca y cambia a una emisora DAB que provea la misma radiotransmisión.
Mensaje de radio	Activado/ Desactivado	Activado: Se exhibe el texto de radio.

NOTA

- El texto de radio puede no exhibirse dependiendo de la estación de radio.
- El texto de radio no se puede exhibir en el modo DAB-FM.
- Si no hay señal de radio DAB, se mostrará "Señal perdida" en la pantalla. Cambie el conjunto o la estación de radio, o realice la actualización de la lista de estaciones.

Unidad de audio [Tipo B (pantalla táctil)]

Funcionamiento del reproductor de discos compactos*

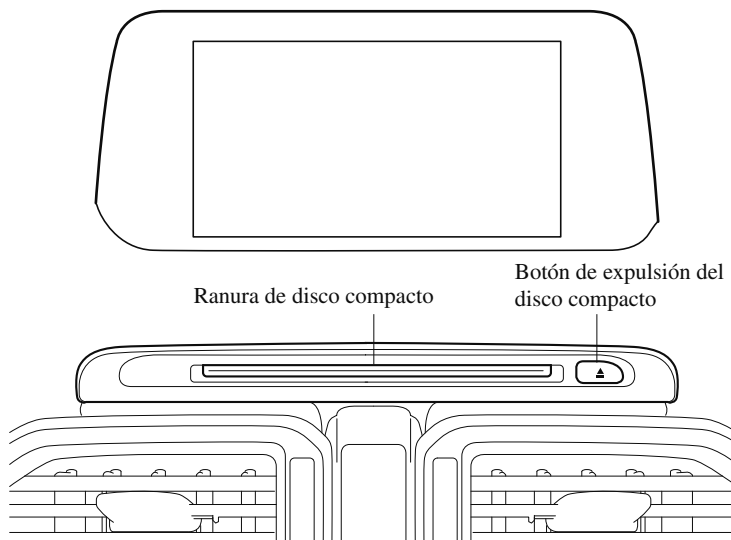

Tipo	Datos reproducibles
Reproductor de discos compactos de música/MP3/WMA/AAC	<ul style="list-style-type: none"> • Datos de música (CD-DA) • Archivo MP3/WMA/AAC

NOTA

Si un disco tiene datos de música (CD-DA) y archivos MP3/WMA/AAC, la reproducción de los dos o tres tipos de archivos varía dependiendo de cómo ha grabado el disco.

Inserción de disco compacto

Inserte el disco compacto con el lado de la etiqueta hacia arriba, dentro de la ranura. El mecanismo de carga automática ajustará el disco compacto y comenzará a reproducirlo.

NOTA



Luego transcurrirán unos segundos mientras el reproductor lee las señales digitales del disco compacto.







Expulsión del disco compacto

Pulse el botón de expulsión del disco compacto (▲) para expulsar el disco compacto.

Unidad de audio [Tipo B (pantalla táctil)]





▼ Reproducción

Seleccione el icono  en la pantalla inicial con un disco compacto insertado y visualice la pantalla de entretenimiento. Al seleccionar , se indican los siguientes iconos en la parte inferior del visualizador central.

Icono	Función
	Muestra el menú de entretenimiento. Se utiliza para cambiar a una fuente de audio diferente.
	<p>(Disco compacto de música) Exhibe la lista de pistas del disco compacto. Seleccione la pista que desea reproducir.</p> <p>(Disco compacto MP3/WMA/AAC) Exhibe la lista de archivos/carpeta de nivel superior. Seleccione la carpeta que desea seleccionar. Se exhiben los archivos en la carpeta seleccionada. Seleccione el archivo que desea reproducir.</p>
	<p>(Sólo disco compacto MP3/WMA/AAC) Exhibe la lista de archivos de la carpeta que se está reproduciendo. Seleccione la canción que desea escuchar.</p>
	<p>(Disco compacto de música) Vuelve a reproducir la canción que se está reproduciendo. Seleccione nuevamente para cancelar.</p> <p>(Disco compacto MP3/WMA/AAC) Vuelve a reproducir la canción que se está reproduciendo. Cuando seleccione nuevamente, las canciones en la carpeta se reproducirán repetidamente. Seleccione nuevamente para cancelar.</p>
	<p>(Disco compacto de música) Reproduce canciones del disco compacto al azar. Seleccione nuevamente para cancelar.</p> <p>(Disco compacto MP3/WMA/AAC) Reproduce canciones de la carpeta al azar. Cuando se vuelva a seleccionar, las canciones en el disco compacto serán reproducidas al azar. Seleccione nuevamente para cancelar.</p>
	<p>(Disco compacto de música) Se reproduce el comienzo de cada pista en un disco compacto para ayudar en la búsqueda de una pista deseada. Cuando vuelva a seleccionar, se cancela la operación y continúa la reproducción de la canción que se está reproduciendo.</p> <p>(Disco compacto MP3/WMA/AAC) Se reproduce el comienzo de cada pista en una carpeta para ayudar en la búsqueda de una pista deseada. Cuando vuelva a seleccionar, se cancela la operación y continúa la reproducción de la canción que se está reproduciendo.</p> <p>Si se usa el audio durante el barrido, la pista que se está barriendo se reproduce normalmente. Luego, se realiza la operación de audio.</p>







Características interiores

Unidad de audio [Tipo B (pantalla táctil)]

Icono	Función
	Si se selecciona dentro de unos pocos segundos de una canción que se comienza a reproducir, se selecciona la canción anterior. Si transcurren más de unos pocos segundos después que se comienza a reproducir una canción, se vuelve a reproducir la canción que se está reproduciendo desde el comienzo. Presione durante unos instantes para retroceso rápido. Se para cuando retira la mano del icono o de la perilla del sistema de mando.
	Reproduce un disco compacto. Cuando se vuelve a seleccionar, se detiene temporalmente la reproducción.
	Avanza hasta el comienzo de la siguiente canción. Presione durante unos instantes para avance rápido. Se para cuando retira la mano del icono o de la perilla del sistema de mando.
	Muestra los ajustes de sonido para ajustar el nivel de calidad de audio. Consulte la sección Controles de Volumen/Exhibición/Sonido en la página 5-90.

Ejemplo de uso (Cuando se busca una canción desde el nivel superior de un disco compacto MP3/WMA/AAC)

1. Seleccione el icono  para visualizar la lista de archivos/carpetas en el nivel superior.
2. Cuando se selecciona la carpeta, se exhibe la lista de archivos/carpetas en la carpeta.
3. Seleccione la canción deseada.

CD	
	Disco
	Nombre de carpeta A
	Nombre de carpeta B
	Nombre de carpeta C
	Archivo de audio 1
	Archivo de audio 2

NOTA

- Seleccione  para desplazarse a una carpeta de un nivel superior.
- La apariencia de los íconos de repetición y mezcla cambian dependiendo del tipo de operación en que se usa la función.

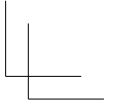
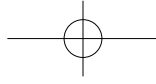
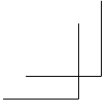

NOTAS

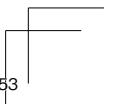
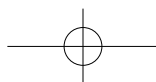
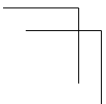
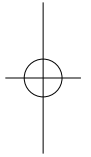

Características interiores

Unidad de audio [Tipo B (pantalla táctil)]

Funcionamiento del reproductor de DVD (Disco versátil digital)*

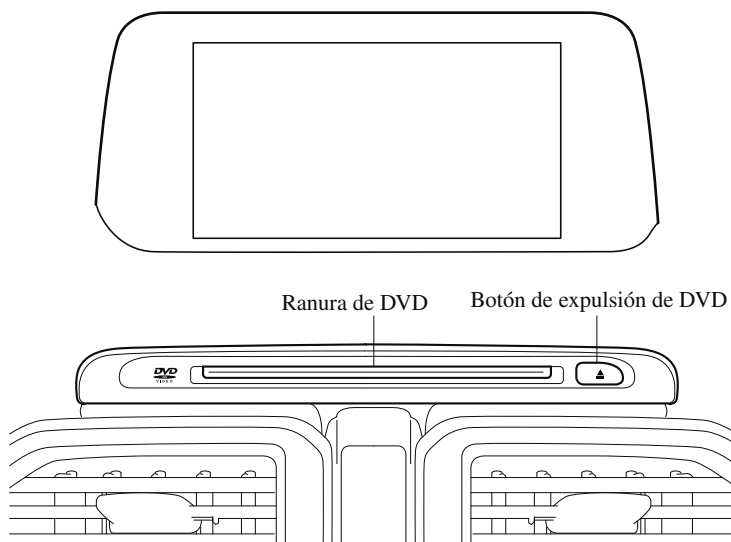

Tipo	Datos reproducibles
Reproductor DVD VIDEO/DVD-VR	Archivo DVD VIDEO/DVD-VR

Inserción del DVD

Empuje el DVD con el lado de la etiqueta hacia arriba, dentro de la ranura. El DVD se inserta automáticamente y se exhibe la pantalla de menú principal del disco DVD y el controlador.

NOTA

Luego transcurrirán unos segundos mientras el reproductor lee las señales digitales del DVD.

Expulsión del DVD

Pulse el botón de expulsión del DVD (▲) para expulsar el DVD.









5-104 *Algunos modelos.

Unidad de audio [Tipo B (pantalla táctil)]

▼ Reproducción

Seleccione el icono  en la pantalla inicial con un DVD insertado y visualice la pantalla de entretenimiento. Cuando se haya seleccionado **[DVD]**, se mostrará la pantalla de menú principal del DVD y el controlador.

Cuando comience la reproducción mediante el controlador, se exhibirán los siguientes íconos en la parte de abajo de la pantalla.

Icono	Función
	Muestra el menú de entretenimiento. Se utiliza para cambiar a una fuente de audio diferente.
	Vuelve a la pantalla de menú de DVD.
	Vuelve al comienzo del capítulo anterior si se selecciona el ícono dentro de unos segundos después de haber comenzado la reproducción del capítulo actual. Vuelve al comienzo del capítulo actual si se selecciona el ícono unos segundos después de haber comenzado la reproducción del capítulo actual. Durante la reproducción presione largamente para retroceso rápido. Presione largamente durante una pausa para retroceder en cámara lenta. Se para cuando retira la mano del icono o de la perilla del sistema de mando.
	Reproduce el DVD. Seleccione nuevamente para pausar la reproducción.
	Avanza hasta el comienzo del siguiente capítulo. Durante la reproducción presione largamente para avance rápido. Presione largamente durante una pausa para reproducir en cámara lenta. Se para cuando retira la mano del icono o de la perilla del sistema de mando.
	Cambia el ángulo de cámara cada vez que se selecciona el ícono (sólo se puede usar en DVDs).
	Cambia la exhibición/sin exhibición de subtítulos (sólo se puede usar en DVDs).
	Cambia el ajuste de bloqueo parental. Se pueden realizar cambios de ajuste de nivel de bloqueo parental y ajustes de código PIN.
	Pausa la reproducción y exhibe la pantalla de ajuste de DVD. Seleccione [Ajustes de audio] para ajustar la calidad de sonido. Consulte la sección Controles de Volumen/Exhibición/Sonido en la página 5-90. Seleccione [Relación de aspecto] para cambiar la relación de aspecto (relación horizontal a vertical de la pantalla). Tiene disponibles los ajustes de pantalla ancha 16:9, Buzón 4:3, y Escaneo paneo 4:3.
	Ajusta la pantalla. Exhibe la pantalla de ajuste de vídeo en la parte de abajo de la pantalla.

Unidad de audio [Tipo B (pantalla táctil)]

NOTA

- Por razones de seguridad, algunas imágenes no se exhiben mientras se conduce el vehículo.
- Deslice el  del controlador para mover el controlador.
- Si el modo se cambia a modo DVD una vez que se para la reproducción de DVD, la reproducción comenzará sin exhibir la pantalla de menú de DVD.

▼ Ajuste de las funciones de DVD

Se pueden realizar ajustes de la calidad de sonido y la relación de aspecto.

Ajuste de la calidad de sonido

1. Seleccione el icono .
2. Seleccione **Ajustes de audio** para ajustar la calidad de sonido.
Consulte la sección Controles de Volumen/Exhibición/Sonido en la página 5-90.

Ajuste de la relación de aspecto

1. Seleccione el icono .
2. Seleccione **Relación de aspecto**.
3. Seleccione la relación de aspecto deseada.

▼ Ajuste de la calidad de imagen

Se puede ajustar el brillo, contraste, tinte y densidad de color.

Al seleccionar el icono , se muestran las siguientes pestañas en la parte inferior de la pantalla.



Pestaña	Función
Brillo	Se puede ajustar el brillo de la pantalla usando el deslizador.
Contraste	Se puede ajustar el contraste de la pantalla usando el deslizador.
Tono	Se puede ajustar el tono del color de la pantalla usando el deslizador.
Color	Se puede ajustar el color de la pantalla usando el deslizador.
Reiniciar	Se pueden reponer los ajustes de pantalla a los valores iniciales. Seleccione Reiniciar .

Unidad de audio [Tipo B (pantalla táctil)]

Cómo usar el modo AUX

▼ Reproducción

1. Seleccione el icono  en la pantalla inicial para mostrar la pantalla de entretenimiento.
2. Seleccione **AUX** para cambiar al modo AUX. Se muestran los siguientes iconos en la parte inferior del visualizador central.

Icono	Función
	Muestra el menú de entretenimiento. Se utiliza para cambiar a una fuente de audio diferente.
	Muestra los ajustes de sonido para ajustar el nivel de calidad de audio. Consulte la sección Controles de Volumen/Exhibición/Sonido en la página 5-90.

NOTA

- Si un dispositivo no está conectado al conector auxiliar, el modo no cambia al modo AUX.
- Ajuste el volumen de audio usando el dispositivo de audio portátil, el interruptor del sistema de mando o el interruptor de control de audio.
- Los ajustes de audio también se pueden realizar usando el ajuste de volumen del dispositivo de audio portátil.
- Si el conector se saca del toma auxiliar en el modo AUX, puede hacer ruido.

Unidad de audio [Tipo B (pantalla táctil)]

Cómo usar el modo USB







Tipo	Datos reproducibles
Modo USB	Archivo MP3/WMA/AAC/OGG

Esta unidad no soporta un dispositivo USB 3.0. Además, otros dispositivos podrían no estar admitidos dependiendo del modelo o la versión del sistema operativo.



Soporta dispositivos USB formateado para FAT32 (no soporta dispositivos USB formateados para otros formatos como NTFS).

▼ Reproducción

1. Seleccione el icono  en la pantalla inicial para mostrar la pantalla de entretenimiento.
2. Seleccione **[USB 1]** o **[USB 2]** para cambiar al modo USB. Se muestran los siguientes iconos en la parte inferior del visualizador central.

Icono	Función
	Muestra el menú de entretenimiento. Se utiliza para cambiar a una fuente de audio diferente.
	Se muestra la lista de categorías.
	Se muestra la lista de pistas actual. Seleccione una pista deseada para reproducirla.
	Reproduce la pista actual repetidamente. Selecciónela de nuevo para reproducir las pistas repetidamente en la lista de pistas actual. Cuando se vuelve a seleccionar, se cancela la función.
	Se reproducen al azar las pistas en la lista de pistas actual. Seleccione nuevamente para cancelar.
	Comienza a reproducir una pista similar a la pista actual usando More Like This™ de Gracenote®. Seleccione la canción deseada desde la lista de categoría para cancelar More Like This™.
	Si se selecciona durante los segundos posteriores al comienzo de una canción que se reproduce, se selecciona la canción anterior. Si han transcurrido más de unos pocos segundos, la canción que se está reproduciendo se vuelve a reproducir desde el comienzo. Presione durante unos instantes para retroceso rápido. Se para cuando retira la mano del icono o de la perilla del sistema de mando.
	Se reproduce la pista. Cuando se vuelve a seleccionar, se detiene temporalmente la reproducción.

Unidad de audio [Tipo B (pantalla táctil)]

Icono	Función
	Avanza hasta el comienzo de la siguiente canción. Presione durante unos instantes para avance rápido.
	Muestra los ajustes de sonido para ajustar el nivel de calidad de audio. Consulte la sección Controles de Volumen/Exhibición/Sonido en la página 5-90.

NOTA

- Si el nombre del archivo en la memoria USB es demasiado largo, podría generar problemas de funcionamiento, como no ser posible reproducir la canción.
(Recomendado: Dentro de 80 caracteres)
- Para desplazarse a la ubicación deseada en la pista, mueva el deslizador que indica el tiempo de reproducción.
- La apariencia de los íconos de repetición y mezcla cambian dependiendo del tipo de operación en que se usa la función.

Lista de categorías

Seleccione el icono  para visualizar la siguiente lista de categorías.
Seleccione una categoría y un ítem deseado.

Categoría	Función
Lista de reproducción* ¹	Exhibe la lista de reproducción en el dispositivo.
Artista	Exhibe la lista de nombres de artistas. Se pueden reproducir todas las pistas o pistas para cada álbum del artista seleccionado.
Álbum	Exhibe la lista de nombres de álbumes.
Canción	Se exhiben todas las pistas en el dispositivo.
Género	Exhibe la lista de géneros. Se pueden reproducir todas las pistas o pistas por álbum o artista del género seleccionado.
Libro de audio* ²	Exhibe la lista de audiobooks. Se pueden seleccionar y reproducir los capítulos.
Podcast* ²	Exhibe la lista de podcasts. Se pueden seleccionar y reproducir los episodios.
Carpeta* ³	Exhibe la lista de carpetas/archivos.

*1 No es compatible con las carpetas de listas de reproducción de dispositivos Apple.

*2 Solo dispositivo Apple

*3 Solo memorias USB y dispositivos USB-Android™

Unidad de audio [Tipo B (pantalla táctil)]

Ejemplo de uso (para reproducir todas las pistas en el dispositivo USB)

(Método 1)

1. Seleccione  para mostrar la lista de categorías.
2. Seleccione **Canción**.
Se exhiben todas las pistas en el dispositivo USB.
3. Seleccione una pista deseada.
Se reproduce la pista seleccionada.
Todas las pistas en el dispositivo USB se pueden reproducir continuamente.

NOTA

Sólo se reproducen las pistas en la categoría deseada seleccionada en el paso 2.

(Método 2)*1

1. Seleccione  para mostrar la lista de categorías.
2. Seleccione **Carpeta**.
Se exhiben todas las carpetas en el dispositivo USB.
3. Seleccione **Todas las canciones**.
Se exhiben todas las pistas en el dispositivo USB.
4. Seleccione una pista deseada.
Se reproduce la pista seleccionada.
Todas las pistas en el dispositivo USB se pueden reproducir continuamente.

*1 Se puede usar con un dispositivo Android™ o memoria flash USB.

NOTA

Sólo se reproducen las pistas en la carpeta deseada seleccionada en el paso 3.

Unidad de audio [Tipo B (pantalla táctil)]

▼ Base de datos Gracenote®

Cuando se conecta un dispositivo USB a esta unidad y se reproduce el audio, el nombre del álbum, el nombre del artista, el género y la información de título se muestran automáticamente si hay una coincidencia en la compilación de la base de datos del vehículo con la música que se reproduce. La información almacenada en este dispositivo usa la información de la base de datos en el servicio de reconocimiento de música Gracenote®.

PRECAUCIÓN

Para obtener información sobre la base de datos Gracenote® más reciente que se puede usar y cómo instalarla, vaya al sitio en Internet de manos libres de Mazda:
<http://www.mazdahandsfree.com>

Introducción

Gracenote, el logo de Gracenote y el logotipo son una marca comercial registrada o una marca comercial de Gracenote, Inc. en los Estados Unidos y/o en otros países.



Contrato de licencia de usuario final de Gracenote®

Esta aplicación o dispositivo tiene un software de Gracenote, Inc. de Emeryville, California (“Gracenote”). El software de Gracenote (el “Software de Gracenote”) permite a esta aplicación identificar discos y/o archivos y obtener información musical, incluyendo el nombre, artista, pista e información de título (“Gracenote Data”) de servidores en línea o bases de datos incluidas (en conjunto, “Servidores Gracenote”) y realizar otras funciones. Puede usar Gracenote Data sólo como funciones de usuario final de esta aplicación o dispositivo.

Esta de acuerdo en usar Gracenote Data, el software Gracenote y los Gracenote Servers sólo para su uso personal y no comercial. Ud esta de acuerdo en no asignar, copiar, transferir o transmitir el software de Gracenote ni ningún dato de Gracenote a terceras personas.

UD. ESTA DE ACUERDO EN NO USAR O APROVECHARSE DE LOS DATOS DE GRACENOTE, EL SOFTWARE DE GRACENOTE O LOS SERVIDORES DE GRACENOTE, EXCEPTO DE ACUERDO A LO EXPRESAMENTE PERMITIDO AQUÍ.

Características interiores

Unidad de audio [Tipo B (pantalla táctil)]

Ud. está de acuerdo en que su licencia no-exclusiva de uso de los datos de Gracenote, el software de Gracenote y los servidores de Gracenote terminará si viola esas restricciones. Si su licencia termina, Ud. está de acuerdo en dejar de usar cualquiera y todos los datos de Gracenote, el software de Gracenote y los servidores de Gracenote. Gracenote se reserva todos los derechos de los datos de Gracenote, el software de Gracenote y los servidores de Gracenote, incluyendo todos los derechos de propiedad. Bajo ninguna circunstancia Gracenote será responsable de ningún pago a Ud. por cualquier información que Ud. haya provisto. Ud. está de acuerdo en que Gracenote, Inc. podría ejecutar sus derechos bajo este Acuerdo contra Ud. directamente en su nombre.

El servicio de Gracenote usa un identificador exclusivo para rastrear las consultas por razones estadísticas. El propósito del identificador numérico asignado al azar es permitir al servicio de Gracenote de llevar la cuenta de las consultas sin saber nada de quién es Ud. Para más información, consulte la página en Internet para la Política de privacidad de Gracenote para el servicio de Gracenote.

El software de Gracenote y cada ítem de datos de Gracenote son licenciados a usted "TAL CUAL".

Gracenote no hace declaraciones o garantías, expresas o implícitas sobre la precisión de ningún dato de Gracenote de los servidores de Gracenote. Gracenote se reserva el derecho de borrar datos de los servidores de Gracenote o cambiar las categorías de los datos por cualquier causa que Gracenote considere suficiente. No se garantiza que el software de Gracenote o los servidores de Gracenote están libres de errores o que el funcionamiento del software de Gracenote o los servidores de Gracenote será ininterrumpido. Gracenote no está obligado a brindarle los nuevos tipos o categorías de datos mejorados o adicionales que Gracenote pueda proveer en el futuro y está libre de discontinuar sus servicios en cualquier momento.

GRACENOTE NO SE HACE RESPONSABLE POR NINGUNA GARANTÍA, EXPRESA NI IMPLÍCITA, INCLUYENDO, PERO NO LIMITÁNDOSE A GARANTÍAS IMPLÍCITAS DE COMERCIABILIDAD, IDONEIDAD PARA UN USO PARTICULAR, TÍTULO Y NO INFRACCIÓN. GRACENOTE NO GARANTIZA LOS RESULTADOS QUE PUEDA OBTENER DEL USO DEL SOFTWARE DE GRACENOTE O UNO DE LOS SERVIDORES GRACENOTE. EN NINGÚN CASO GRACENOTE SERÁ RESPONSABLE DE CUALQUIER DAÑO INCIDENTAL O RESULTANTE DE DAÑOS O PÉRDIDA DE GANANCIAS O INGRESOS.

© Gracenote, Inc. 2009

Unidad de audio [Tipo B (pantalla táctil)]

Actualización de la base de datos

La base de datos de medios de Gracenote® se puede actualizar usando el dispositivo USB.

1. Conecte un dispositivo USB que contenga el software para actualización de Gracenote®.
2. Seleccione el icono  en la pantalla inicial para mostrar la pantalla de ajustes.
3. Seleccione la pestaña **Actualización de Base de Datos de Música** y seleccione **Sistema**.
4. Seleccione **Buscar**. Se exhibe la lista del paquete de actualización almacenado en el dispositivo USB y la versión.
5. Seleccione el paquete a usar la actualización.
6. Seleccione **Instalar**.

NOTA

Gracenote® se puede descargar del sitio en Internet de Mazda Handsfree.

Unidad de audio [Tipo B (pantalla táctil)]

Bluetooth®

▼ Introducción

Descripción general del manos libres Bluetooth®

Cuando se conecte un dispositivo Bluetooth® (teléfono móvil) al Bluetooth® del vehículo a través de una transmisión de ondas de radio, podrá realizar o recibir una llamada oprimiendo el botón de hablar, el botón de contestar o el botón de cortar en el interruptor de control remoto de audio, o usando la exhibición central. Por ejemplo, incluso si tiene un dispositivo (teléfono móvil) en el bolsillo de su vestimenta, podrá realizar una llamada sin sacar el dispositivo (teléfono móvil) y usarlo directamente.

Descripción general del audio Bluetooth®

Cuando una unidad de audio portátil equipada con la función de comunicación Bluetooth® se empareja para el vehículo, podrá escuchar música almacenada en el dispositivo de audio portátil emparejado a través de los altavoces del vehículo. No es necesario conectar el dispositivo de audio portátil al terminal de entrada externo del vehículo. Después de programar, hacer funcionar el panel de control de audio del vehículo para reproducir/parar el audio.

NOTA

- Para su seguridad, un dispositivo se puede emparejar solo cuando el vehículo esté estacionado. Si el vehículo se comienza a mover, finalizará el procedimiento de emparejamiento. Estacione el vehículo en un lugar seguro antes de emparejar.
- El rango de comunicación de un dispositivo equipado con Bluetooth® es de aproximadamente 10 metros o menos.
- Se puede controlar el audio básico usando comandos de voz incluso si el Bluetooth® no está conectado.
- Por razones de seguridad, el funcionamiento del visualizador central se desactiva mientras se conduce el vehículo. Sin embargo, los elementos no mostrados en gris se pueden usar mediante el interruptor del sistema de mando mientras se conduce el vehículo.

Unidad de audio [Tipo B (pantalla táctil)]

PRECAUCIÓN

Algunos dispositivos móviles Bluetooth® no son compatibles con el vehículo. Consulte un técnico autorizado Mazda, un centro de atención de llamadas de Mazda o un centro de soporte Web por información respecto a la compatibilidad de los dispositivos móviles Bluetooth®.

Teléfono:

(Alemania)

0800 4263 738 (8:00—18:00 Hora de Europa Central)

(Excepto Alemania)

00800 4263 7383 (8:00—18:00 Hora de Europa Central)

(Todo el mundo)

+ 49 (0) 6838 907 287 (8:00—18:00 Hora de Europa Central)

Web:

<http://www.mazdahandsfree.com>

Especificación Bluetooth® aplicable (Recomendada)

Ver. 1.1/1.2/2.0 + EDR/2.1 + EDR/3.0 (conformidad)

Unidad de audio [Tipo B (pantalla táctil)]

▼ Partes de los componentes

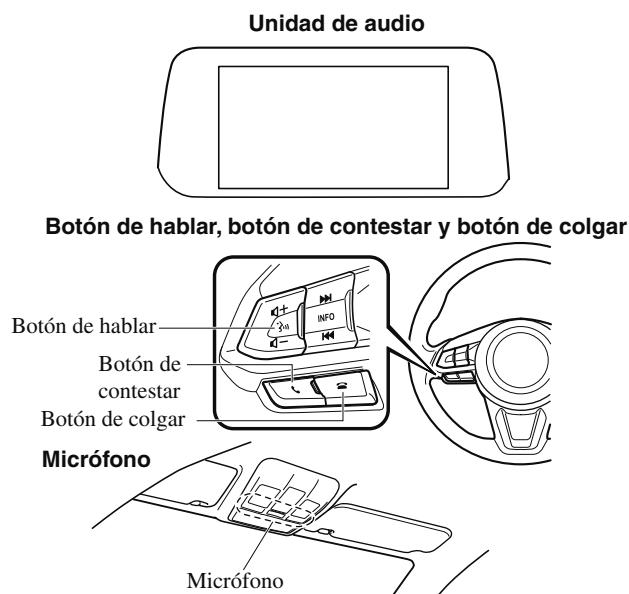

Micrófono (Manos libres)

El micrófono se usa para decir comandos de voz o para realizar una llamada de manos libres.

Botón de hablar

Activa el reconocimiento de voz. Además, omite la guía de voz.

Botón de contestar

Responde a las llamadas entrantes. Además, después de seleccionar un contacto o de marcar un número, realiza la llamada después de pulsar el botón.

Botón de colgar

Finaliza la llamada o rechaza una llamada entrante. Además, finaliza el funcionamiento del sistema de reconocimiento de voz.

Interruptor del sistema de mando

El interruptor del comandante se usa para ajustar el volumen y el funcionamiento de la exhibición. Incline o gire la perilla de comandante para mover el cursor. Presione la perilla del comandante para seleccionar el ícono.

Unidad de audio [Tipo B (pantalla táctil)]

Ajuste del volumen

El dial de volumen del interruptor de comandante se usa para ajustar el volumen. Gire la perilla hacia la derecha para aumentar el volumen, hacia la izquierda para bajarlo. También se puede ajustar el volumen usando el botón de volumen en el volante.

NOTA

Si el volumen está bajo en comparación con los otros modos de audio, aumente el volumen del lado del dispositivo.

Volumen de conversación y el volumen de la guía de voz y timbre se pueden ajustar por adelantado.

1. Seleccione el icono  en la pantalla inicial para mostrar la pantalla de comunicación.
2. Seleccione **Configuraciones**.
3. Ajuste el **VR y Timbre** y el **Vol. Teléfono** utilizando el deslizador.

Unidad de audio [Tipo B (pantalla táctil)]

Preparación Bluetooth®

▼ Emparejamiento de dispositivos

Para usar teléfono manos libres y audio Bluetooth®, el dispositivo equipado con Bluetooth® tiene que ser emparejado para la unidad usando el siguiente procedimiento. Se puede emparejar un máximo de siete dispositivos incluyendo dispositivos de audio Bluetooth® y teléfonos móviles con manos libres.

NOTA

- El sistema Bluetooth® puede funcionar durante 1 o 2 minutos después que el encendido se cambia a ACC o ON. Sin embargo, esto no indica ningún problema. Si el sistema Bluetooth® no se conecta automáticamente después de que hayan transcurrido 1 o 2 minutos, asegúrese que el ajuste Bluetooth® en el dispositivo es normal e intente volver a reconectar el dispositivo Bluetooth® desde el lado del vehículo.
- Si se usan dispositivos Bluetooth® en las siguientes ubicaciones o condiciones, podría no ser posible conectar a través de Bluetooth®.
 - El dispositivo está en una ubicación oculta del visualizador central, como detrás o debajo de un asiento, o dentro de la guantera.
 - El dispositivo hace contacto o está cubierto por objetos metálicos o la carrocería.
 - El dispositivo se ajusta al modo de ahorro de electricidad.

Procedimiento de emparejamiento

1. Seleccione el icono  en la pantalla inicial para mostrar la pantalla de ajustes.
2. Seleccione la pestaña **Aparatos**.
3. Seleccione **Bluetooth**.
4. Active el ajuste Bluetooth®.
5. Seleccione **Añadir nuevo dispositivo** para mostrar el mensaje y cambiar al uso del dispositivo.
6. Usando su dispositivo, realice una búsqueda del dispositivo Bluetooth® (Dispositivo periférico).
7. Seleccione "Mazda" en la lista de dispositivos buscados por el dispositivo.
8. **(Dispositivo con Bluetooth® versión 2.0)**
Introduzca en el dispositivo el código de emparejamiento de 4 dígitos mostrado.
9. **(Dispositivo con Bluetooth® versión 2.1 o superior)**
Asegúrese que se muestre el código de 6 dígitos en la unidad de audio, que también se muestra en el dispositivo, y toque **Si**.
Podría ser necesario un permiso de conexión y permiso de acceso a la agenda telefónica para su dispositivo móvil dependiendo del dispositivo móvil.
9. Si se realiza el emparejamiento satisfactoriamente, se mostrarán las funciones del dispositivo conectado a Bluetooth®.
10. **(Dispositivos compatibles con la función de Mazda E-mail/SMS)**
Los mensajes SMS (Servicio de mensajes cortos) y los correos electrónicos para el dispositivo se descargan automáticamente. Podría ser necesario para su dispositivo un permiso de descarga dependiendo del dispositivo.

Unidad de audio [Tipo B (pantalla táctil)]

NOTA

Cuando el histórico de llamadas y mensajes son descargados automáticamente, cada ajuste de descarga automático debe de estar activado.

Consulte la sección Ajustes de comunicación en la página 5-142.

Después de registrar un dispositivo, el sistema identifica automáticamente ese dispositivo. Activando el manos libres Bluetooth® otra vez, o activando el manos libres Bluetooth® primero después de cambiar el encendido de OFF a ACC, la condición de la conexión de dispositivo se indica en la exhibición central.

Nota IMPORTANTE acerca del emparejamiento y la reconexión automática:

- Si se vuelve a sincronizar en el mismo dispositivo móvil, primero borrar la indicación "Mazda" que se exhibe en la pantalla de ajuste de Bluetooth® del dispositivo móvil.
- Cuando se realiza la actualización del sistema operativo del dispositivo, se podría borrar la información de emparejamiento. Si sucede eso, re programe la información de emparejamiento de la unidad Bluetooth®.
- Antes de emparejar su dispositivo, asegúrese que el Bluetooth® está "Activado", tanto en su teléfono como en el vehículo.

▼ Selección de dispositivo

Si se han emparejado varios dispositivos, la unidad Bluetooth® conecta el dispositivo emparejado por última vez. Si desea conectar un dispositivo emparejado diferente, será necesario cambiar la conexión. El orden de prioridad de dispositivo después que se ha cambiado la conexión se mantiene incluso cuando se desconecta el encendido.

Conexión de otros dispositivos

1. Seleccione el icono  en la pantalla inicial para mostrar la pantalla de ajustes.
2. Seleccione la pestaña **Aparatos**.
3. Seleccione **Bluetooth**.
4. Active el ajuste Bluetooth®.
5. Seleccione el nombre del dispositivo que desea conectar.
6. Selección **Teléfono y audio**
Conecta ambos dispositivos como manos libres y audio Bluetooth®.
Selección **Sólo teléfono**
Conecta como un dispositivo manos libres.
Selección **Sólo audio**
Conecta como audio Bluetooth®.

NOTA

Las siguientes funciones se pueden usar para el manos libres o el audio.

- Manos libres: Llamadas telefónicas y correos electrónicos/SMS
- Audio: Audio Bluetooth®, Radio Aha™, Stitcher™

Unidad de audio [Tipo B (pantalla táctil)]

Desconexión de un dispositivo

1. Seleccione el icono  en la pantalla inicial para mostrar la pantalla de ajustes.
2. Seleccione la pestaña **Aparatos**.
3. Seleccione **Bluetooth**.
4. Active el ajuste Bluetooth®.
5. Seleccione el nombre de dispositivo que está conectado.
6. Seleccione **Desconectar**.

▼ Eliminación de un dispositivo

Seleccionando y borrando dispositivos



1. Seleccione el icono  en la pantalla inicial para mostrar la pantalla de ajustes.
2. Seleccione la pestaña **Aparatos**.
3. Seleccione **Bluetooth**.
4. Active el ajuste Bluetooth®.
5. Seleccione el nombre del dispositivo que desea eliminar.
6. Seleccione **Eliminar Disp. Emparejado**.
7. Seleccione **Si**.

Borrando todos los dispositivos

1. Seleccione el icono  en la pantalla inicial para mostrar la pantalla de ajustes.
2. Seleccione la pestaña **Aparatos**.
3. Seleccione **Bluetooth**.
4. Seleccione **Ajustes Bluetooth**.
5. Seleccione **Eliminar Disp emparejados**.
6. Seleccione **Si**.

▼ Cambio del código PIN

Se puede cambiar el código PIN (4 dígitos).

1. Seleccione el icono  en la pantalla inicial para mostrar la pantalla de ajustes.
2. Seleccione la pestaña **Aparatos**.
3. Seleccione **Bluetooth**.
4. Seleccione **Ajustes Bluetooth**.
5. Seleccione **Camb. Código emparejamiento**.
6. Introduzca el nuevo código PIN a ajustar.
7. Seleccione .

Unidad de audio [Tipo B (pantalla táctil)]

Idioma disponible*

Se puede cambiar el idioma.
Consulte la sección Ajustes en la página 5-146.

NOTA

Dependiendo del idioma, éste podría estar disponible únicamente para la visualización en la pantalla, pero no para el reconocimiento de voz.

Audio Bluetooth®

Especificación Bluetooth® aplicable (Recomendada)

Ver. 1.1/1.2/2.0 + EDR/2.1 + EDR/3.0 (conformidad)

Perfil de respuesta

- A2DP (Advanced Audio Distribution Profile) Ver. 1,0/1,2
- AVRCP (Audio/Video Remote Control Profile) Ver. 1.0/1.3/1.4

*Algunos modelos. **5-121**

Características interiores

Unidad de audio [Tipo B (pantalla táctil)]

A2DP es un perfil que transmite sólo el audio de la unidad Bluetooth®. Si su dispositivo de audio Bluetooth® corresponde sólo a A2DP, pero no AVRCP, no podrá operarlo usando el panel de control del sistema de audio del vehículo. En este caso, solo las operaciones en el dispositivo móvil estarán disponibles de igual forma que cuando se conecta un dispositivo de audio portátil para un dispositivo no compatible con Bluetooth® se conecta a un terminal AUX.

Función	A2DP	AVRCP		
		Ver. 1,0	Ver. 1,3	Ver. 1,4
Reproducción	X	X	X	X
Pausa	X	X	X	X
Archivo (Pista) hacia arriba/abajo	—	X	X	X
Marcha atrás	—	—	X	X
Avance rápido	—	—	X	X
Exhibición de texto	—	—	X	X
Repetición	—	—	Depende del dispositivo	Depende del dispositivo
Mezcla	—	—	Depende del dispositivo	Depende del dispositivo
Barrido	—	—	Depende del dispositivo	Depende del dispositivo
Carpeta hacia arriba/abajo	—	—	—	Depende del dispositivo

X: Disponible
—: No disponible

NOTA

- El consumo de batería de los dispositivos de audio Bluetooth® aumenta mientras están conectados mediante Bluetooth®.
- Si se conecta un teléfono móvil general conectado mediante USB durante la reproducción de música a través de una conexión Bluetooth®, la conexión Bluetooth® se desconecta. Por esta razón, no podrá reproducir música a través de una conexión Bluetooth® y reproducir música usando una conexión USB a la misma vez.
- El sistema podría no funcionar normalmente dependiendo del dispositivo de audio Bluetooth®.

Unidad de audio [Tipo B (pantalla táctil)]

▼ Cómo cambiar al modo de audio Bluetooth®

Para escuchar música o grabaciones de audio de voces en un dispositivo de audio Bluetooth®, cambie al modo de audio Bluetooth® para usar el dispositivo de audio con los paneles de control del sistema de audio. Se debe emparejar un dispositivo de audio Bluetooth® en la unidad Bluetooth® del vehículo antes de usarlo.

Consulte la sección Preparación de Bluetooth® (Tipo B) en la página 5-118.

1. Conecte la alimentación del dispositivo de audio Bluetooth®.
2. Cambie la posición del conmutador de arranque a ACC u ON.
3. Seleccione el icono  en la pantalla inicial para mostrar la pantalla de entretenimiento.
4. Cuando se selecciona **Bluetooth**, se cambia al modo de audio Bluetooth® para comenzar la reproducción.

NOTA

- Si se usa el audio Bluetooth® después de usar la radio Aha™ o Stitcher™, primero se debe cerrar la aplicación en el dispositivo móvil.
- Si el dispositivo de audio Bluetooth® no comienza la reproducción, seleccione el icono .
- Si el modo se cambia de modo de audio Bluetooth® a otro modo (modo de radio), la reproducción de audio del dispositivo de audio Bluetooth® se para.

Unidad de audio [Tipo B (pantalla táctil)]**▼ Reproducción**

Para escuchar un dispositivo de audio Bluetooth® a través de los altavoces del vehículo, cambie el modo a modo de audio Bluetooth®. (Consulte la sección “Cambio al modo de audio Bluetooth®”)

Después de cambiar al modo de audio Bluetooth®, se exhiben los siguientes íconos en la parte inferior de la exhibición. Los íconos que se pueden usar difieren dependiendo de la versión del dispositivo de audio Bluetooth® que está usando actualmente.

Icono	Función
	Muestra el menú de entretenimiento. Se utiliza para cambiar a una fuente de audio diferente.
	(AVRCP Ver. 1.4 solamente) Exhibe la lista de archivos/carpeta de nivel superior. Seleccione la carpeta que desea seleccionar. Se exhiben los archivos en la carpeta seleccionada. Seleccione el archivo que desea reproducir.
	(AVRCP Ver. 1.3 o mayor) Vuelve a reproducir la canción que se está reproduciendo. Cuando seleccione nuevamente, las canciones en la carpeta se reproducirán repetidamente. Seleccione nuevamente para cancelar. Los íconos cambian cuando se repite la canción o la carpeta.
	(AVRCP Ver. 1.3 o mayor) Reproduce canciones de la carpeta al azar. Cuando se vuelva a seleccionar, las canciones en el dispositivo serán reproducidas al azar. Seleccione nuevamente para cancelar. Los íconos cambian durante la reproducción mezclada de carpeta o dispositivo.
	Escanea los títulos en una carpeta y reproduce el comienzo de cada canción para ayudar a encontrar una canción deseada. Cuando se vuelve a seleccionar, se reproduce el comienzo de cada canción en el dispositivo. Cuando vuelva a seleccionar, se cancela la operación y continúa la reproducción de la canción que se está reproduciendo.
	Vuelve al comienzo de la canción anterior. Presione durante unos instantes para retroceso rápido. Se para cuando retira la mano del icono o de la perilla del sistema de mando.
	Reproduce el audio Bluetooth®. Cuando se vuelve a seleccionar, se detiene temporalmente la reproducción.
	Avanza hasta el comienzo de la siguiente canción. Presione durante unos instantes para avance rápido. Se para cuando retira la mano del icono o de la perilla del sistema de mando.
	Muestra los ajustes de sonido para ajustar el nivel de calidad de audio. Consulte la sección Controles de Volumen/Exhibición/Sonido en la página 5-90.

Unidad de audio [Tipo B (pantalla táctil)]

▼ Exhibición de información de dispositivo audio Bluetooth®

Si se conecta un dispositivo de audio Bluetooth®, se exhibirá la siguiente información en la exhibición central.

	AVRCP Ver. menor de 1.3	AVRCP Ver. 1,3	AVRCP Ver. 1.4 o mayor
Nombre de dispositivo	X	X	X
Carga de batería restante del dispositivo	X	X	X
Nombre de canción	—	X	X
Nombre de artista	—	X	X
Nombre de álbum	—	X	X
Tiempo de reproducción	—	X	X
Nombre del género	—	X	X
Imagen de arte del álbum	—	—	—

X: Disponible

—: No disponible

NOTA

Dependiendo del dispositivo se podría no mostrar alguna información, y si no se puede mostrar dicha información se indicará con "Desconocido - - -".

Unidad de audio [Tipo B (pantalla táctil)]

Cómo utilizar el sistema de radio Aha™

▼ ¿Qué es Aha™?

Aha*1 es una aplicación que se puede usar para disfrutar de varios contenidos de Internet como radios de Internet y podcasts.

Manténgase conectado a las actividades de sus amigos obteniendo actualizaciones de Facebook y Twitter.

Usando el servicio basado en la ubicación, se pueden buscar los servicios y los destinos cercanos o se puede obtener información local en tiempo real.



Para obtener información detallada sobre Aha, consulte "<http://www.aharadio.com/>".



*1 Aha, el logotipo Aha, y la imagen comercial de Aha son marcas registradas o marcas comerciales de Harman International Industries, Inc., y se usan con su permiso.

NOTA

- El servicio de contenido provisto por Aha varía dependiendo del país en que reside el usuario. Además, el servicio no estará disponible en algunos países.
- Para usar Aha desde el dispositivo Bluetooth®, deberá realizar primero las siguientes cosas:
 - Instale la aplicación Aha en su dispositivo.
 - Cree una cuenta de Aha para su dispositivo.
 - Conéctese a Aha usando su dispositivo.
 - Seleccione la emisora preajustada en su dispositivo.











▼ Reproducción

Seleccione el icono  en la pantalla inicial para mostrar la pantalla de entretenimiento. Al seleccionar , se muestran los siguientes iconos en la parte de abajo del visualizador central. Los iconos exhibidos difieren dependiendo de la emisora seleccionada. Además, se pueden mostrar iconos diferentes de los siguientes.

Icono	Función
	Muestra el menú de entretenimiento. Se utiliza para cambiar a una fuente de audio diferente.
	Exhibe el menú principal. Se usa para cambiar a otras emisoras.
	Exhibe la lista de contenidos. Se usa para cambiar a otro contenido deseado en la emisora.

5-126

Unidad de audio [Tipo B (pantalla táctil)]

Icono	Función
	Gritar Graba la voz. Grabe mensajes de voz y publíquelos en Facebook y otras emisoras sociales.
	Me gusta *1 Evalúa el contenido actual como "Me gusta".
	No me gusta *1 Evalúa el contenido actual como "No me gusta".
	Retrocede durante 15 segundos.
	Mapa (vehículos con sistema de navegación) Muestra el destino buscado por los servicios basados en la ubicación en el sistema de navegación.
	Llamar Se puede hacer una llamada al número telefónico de una tienda localizada usando los servicios basados en la ubicación. Disponible cuando se conecta un dispositivo como manos libres.
	Vuelve al contenido anterior.
	Pausa la reproducción del contenido. Cuando se vuelve a seleccionar, continúa la reproducción.
	Va al siguiente contenido.
	Avanza durante 30 segundos.
	Muestra los ajustes de sonido para ajustar el nivel de calidad de audio. Consulte la sección Controles de Volumen/Exhibición/Sonido en la página 5-90.

*1 Algunas emisoras pueden usar variaciones alternativas a Me gusta y No me gusta, basándose en el tipo de emisora o proveedor.

Unidad de audio [Tipo B (pantalla táctil)]

Menú principal

Seleccione el icono .

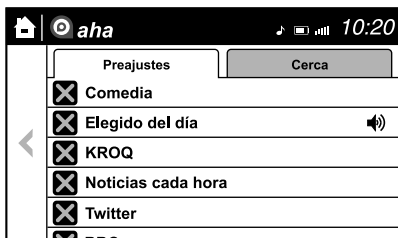

Cambia la lengüeta y seleccione la categoría de emisora.

Lengüeta	Función
Preajustes	Exhibe la lista de emisoras preajustadas ajustadas en el dispositivo. Seleccione el nombre de la emisora preajustada para reproducir el contenido de la emisora.
Cerca	Seleccione la emisora deseada. La guía se ofrece para el destino buscado cercano a la posición del vehículo. Puede designar las categorías deseadas previamente ajustadas usando el ajuste de filtro de su dispositivo.

NOTA

Los servicios basados en la ubicación disponibles pueden variar debido a los contenidos ofrecidos por Aha™.



Unidad de audio [Tipo B (pantalla táctil)]

Ejemplo de uso (Servicios basados en la ubicación)

1. Seleccione la emisora deseada en la pestaña "Cerca" en la ubicación en el menú principal.

La reproducción del nombre del destino o la dirección se realiza en el orden de la lista de nombre de destino.



2. Cuando se selecciona el icono , el destino mostrado actualmente se visualiza en el sistema de navegación (vehículos con sistema de navegación).
3. Cuando se selecciona el icono , se realice una llamada telefónica al destino mostrado actualmente.
4. Seleccione el icono  para mostrar la lista de contenido.
Se pueden seleccionar otros destinos entre la lista.

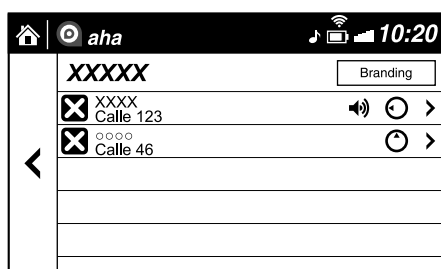

▼ Shout

Algunas emisoras sociales, como Facebook o Caraoke, tienen la habilidad de grabar y compartir mensajes de voz usando la función "Gritar".

1. Seleccione el icono  y comience la cuenta regresiva (3, 2, 1, 0). La grabación comienza cuando la cuenta regresiva llega a cero.
2. Graba la voz.
3. Seleccione **Guardar** y guarde/publique la grabación.

NOTA

- El tiempo de grabación varía dependiendo de la estación (máx. 30 segundos).
- La grabación se detendrá automáticamente cuando haya transcurrido el tiempo de grabación. Luego podrá publicar o borrar la grabación.

Unidad de audio [Tipo B (pantalla táctil)]

Cómo utilizar el sistema de radio Stitcher™

▼ ¿Qué es la radio Stitcher™?

La radio Stitcher™*1 es una aplicación que se puede usar para escuchar radio por Internet o transmisiones por podcasts.

El contenido recomendado se selecciona automáticamente registrando el contenido que pone en sus favoritos, u oprimiendo el botón Me gusta o No me gusta.

Para obtener más información sobre la radio Stitcher™, consulte "<http://stitcher.com/>".



*1 Stitcher™, el logotipo Stitcher™, y la imagen comercial de Stitcher™ son marcas registradas o marcas comerciales de Stitcher, Inc., y se usan con su permiso.





NOTA

Para usar la Radio Stitcher™ desde el dispositivo Bluetooth®, deberá realizar primero las siguientes cosas:





- Instale la aplicación de Radio Stitcher™ en su dispositivo.
- Cree una cuenta de Radio Stitcher™ para su dispositivo.
- Conéctese a la Radio Stitcher™ usando su dispositivo.

▼ Reproducción

Seleccione el icono  en la pantalla inicial para mostrar la pantalla de entretenimiento. Al seleccionar , se indican los siguientes iconos en la parte inferior del visualizador central.

Icono	Función
	Muestra el menú de entretenimiento. Se utiliza para cambiar a una fuente de audio diferente.
	Exhibe la lista de emisoras. Se usa para cambiar a otras emisoras.
	No me gusta Evalúa el programa actual como "No me gusta".
	Me gusta Evalúa el programa actual como "Me gusta".
	Agrega la emisora actual a sus favoritos o borrar la emisora actual de sus favoritos.

Unidad de audio [Tipo B (pantalla táctil)]

Icono	Función
	Retrocede durante 30 segundos.
	Reproduce la emisora. Seleccione nuevamente para pausar la reproducción.
	Va a la siguiente emisora.
	Muestra los ajustes de sonido para ajustar el nivel de calidad de audio. Consulte la sección Controles de Volumen/Exhibición/Sonido en la página 5-90.

Lista de emisoras

1. Seleccione el icono  para mostrar la lista de emisoras.
 - ① Nombres de emisoras favoritas: Seleccione para exhibir el programa registrado para sus favoritos.
 - ② Nombre de categoría: Se exhibe una categoría recomendada seleccionada desde sus favoritos para Stitcher™. Selecciónela para exhibir el programa de categoría.

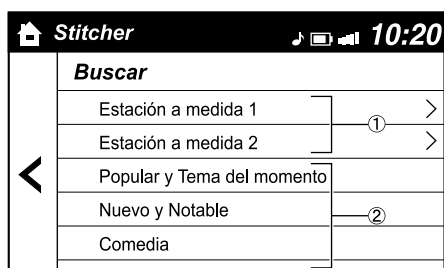

2. Seleccione el nombre del programa a reproducir.

Unidad de audio [Tipo B (pantalla táctil)]

Agregar a sus favoritos

Si el programa actual no ha sido registrado a sus favoritos, podrá ser registrado a sus favoritos.

1. Seleccione el icono ★ para mostrar la emisora de favoritos a la que agregar el registro.
2. Seleccione el nombre de la emisora que desea registrar.
3. Seleccione **[OK]** para agregar el programa a la emisora favorita seleccionada.

NOTA

- Se pueden seleccionar y registrar varias emisoras favoritas.
- Se exhiben las emisoras favoritas registradas por uno mismo así como las ajustadas por defecto.

Borrar de sus favoritos

Si el programa actual ya ha sido registrado en sus favoritos, el programa puede ser borrado de sus favoritos.

1. Seleccione el icono ★.
2. El programa se borra automáticamente de la emisora de favoritos.

Manos libres Bluetooth®

▼ Realizar una llamada

Para Mazda Connect, la realización de llamadas es posible utilizando cualquiera de los siguientes seis métodos:

- Directorio telefónico descargado desde un dispositivo Bluetooth® (teléfono móvil) (se puede utilizar la función de reconocimiento de voz)
- Favoritos
- Grabación de llamadas
- Marcado de un número de teléfono (se puede utilizar la función de reconocimiento de voz)
- “volver a marcar” - Comando de reconocimiento de voz para realizar una llamada al registro de la última llamada saliente.
- “devolución de llamada” - Comando de reconocimiento de voz para realizar una llamada al registro de la última llamada entrante.

Uso del directorio telefónico

Las llamadas telefónicas se pueden realizar diciendo el nombre de contacto en el directorio telefónico descargado o el nombre de una persona cuyo número telefónico haya sido registrado en manos libres Bluetooth®. Consulte la sección Importar contacto (Descarga del directorio telefónico)

1. Pulse el botón de hablar.
2. Esperar por el bip.
3. **Diga:** “Llamar a XXXXX... (Ej. “John”) Móvil”.
4. Siga la guía de voz para hacer la llamada.

Unidad de audio [Tipo B (pantalla táctil)]

Funcionamiento de la pantalla

1. Seleccione el icono  en la pantalla inicial para mostrar la pantalla de comunicación.
2. Seleccione **Contactos** para mostrar la lista de contactos.
3. Seleccione el contacto que desea llamar para exhibir los detalles para el contacto.
4. Seleccione el número de teléfono deseado para hacer la llamada.

Importar contacto (Descarga del directorio telefónico)

Se pueden enviar y registrar los datos del directorio telefónico de su dispositivo (teléfono móvil) en su directorio telefónico manos libres Bluetooth® usando Bluetooth®.

(Descargando automáticamente)

El ajuste “Descarga Automática de Contactos” debe de estar activado. Cuando el manos libres está conectado al dispositivo, el directorio telefónico se descarga automáticamente. Consulte la sección Ajustes de comunicación en la página 5-142.

(Descargando manualmente)

Si el ajuste “Descarga Automática de Contactos” está desactivado, descargue el directorio telefónico usando el siguiente procedimiento.

1. Seleccione el icono  en la pantalla inicial para mostrar la pantalla de comunicación.
2. Seleccione **Contactos** para mostrar la lista de contactos.
3. Seleccione **Editar Contactos**.
4. Seleccione **Importar todos los contactos** o **Importar Contacto Seleccionado** para cambiar al uso del dispositivo.
5. Si selecciona **Importar todos los contactos**, seleccione **Descargar**.
6. Se comienza la descarga desde el teléfono móvil.

NOTA

- Si se realiza “Importar todos los contactos” después de guardar el directorio telefónico en la unidad Bluetooth®, se sobrescribirá el directorio telefónico.
- Se pueden registrar un máximo de 1.000 contactos en el directorio telefónico.
- Las funciones de directorio telefónico, registro de llamadas entrantes/salientes y memoria de favoritos son exclusivas para cada teléfono móvil para proteger la privacidad.

Unidad de audio [Tipo B (pantalla táctil)]

Contactos favoritos

Se pueden registrar un máximo de 50 contactos. Demorará menos tiempo para hacer una llamada después de registrar el número de teléfono. Además, no deberá buscar la persona que desea llamar en el directorio telefónico.

Registrando en sus favoritos

1. Seleccione el icono  en la pantalla inicial para mostrar la pantalla de comunicación.
2. Seleccione **[Favoritos]** para mostrar la lista de favoritos.
3. Seleccione **[Añadir/Editar Comunicación Favorita]**.
4. Seleccione **[Añadir Nuevo Contacto]** o **[Añadir Detalles Nuevo Contacto]**.
5. Seleccione de la lista exhibida.

NOTA

Cuando se seleccione "Añadir Nuevo Contacto", también se registrará información como el nombre de la persona seleccionada. Además, cuando se selecciona "Añadir Detalles Nuevo Contacto", solo se registra el número telefónico de la persona seleccionada.

Llamando a un favorito

1. Seleccione el icono  en la pantalla inicial para mostrar la pantalla de comunicación.
2. Seleccione **[Favoritos]** para mostrar la lista de favoritos.
3. **(Si solo hay registrado un número telefónico en contactos)**
Seleccione la información de contacto al cual desea llamar. Vaya al Paso 5.
(Si se han registrado varios números telefónicos en el contacto)
Seleccione el contacto que desea llamar para exhibir la pantalla indicando los detalles para el contacto. Vaya al Paso 4.
4. Seleccione el número telefónico al cual desea llamar.
5. Seleccione **[Sí]**.

Borrando desde sus favoritos

1. Seleccione el icono  en la pantalla inicial para mostrar la pantalla de comunicación.
2. Seleccione **[Favoritos]** para mostrar la lista de favoritos.
3. Seleccione **[Añadir/Editar Comunicación Favorita]**.
4. Seleccione **[Eliminar]**.
5. Seleccione la información de contacto que desea borrar.
6. Seleccione **[Eliminar]**.

Unidad de audio [Tipo B (pantalla táctil)]

Cambiando el orden de exhibición en la lista de sus favoritos

1. Seleccione el icono  en la pantalla inicial para mostrar la pantalla de comunicación.
2. Seleccione **Favoritos** para mostrar la lista de favoritos.
3. Seleccione **Añadir/Editar Comunicación Favorita**.
4. Seleccione **Mover**.
5. El contacto se puede mover después de ser seleccionado.
6. Deslice el contacto o muévelo usando el interruptor del sistema de mando y, a continuación, seleccione **OK**.

Cambiando el nombre de contacto de sus favoritos

1. Seleccione el icono  en la pantalla inicial para mostrar la pantalla de comunicación.
2. Seleccione **Favoritos** para mostrar la lista de favoritos.
3. Seleccione **Añadir/Editar Comunicación Favorita**.
4. Seleccione **Renombrar**.
5. Seleccione el contacto a exhibir en la pantalla del teclado.
6. Si introduce un nombre nuevo y se selecciona **OK**, se almacena el nombre del contacto.



NOTA

Si se hace una presión larga en el contacto cuando se exhibe la lista de favoritos, se puede editar la información de contacto (borrar, mover).

Introducción de un número de teléfono

NOTA

Practique mientras está estacionado hasta que se sienta confiado que puede hacerlo mientras conduce en una situación no exigente del camino. Si no está completamente cómodo, haga todas las llamadas estando estacionado seguro, y sólo comience a conducir cuando pueda prestar toda la atención a la conducción.

1. Seleccione el icono  en la pantalla inicial para mostrar la pantalla de comunicación.
2. Cuando pulse **Marcar Teléfono** se mostrará el teclado de marcado.
3. Introduzca el número telefónico usando el teclado de marcado.
4. Seleccione  para realizar la llamada.

Entrada de numeral o símbolo

Use el teclado de marcado.

Presione de forma continuada  para introducir +.

Seleccione  para borrar el valor introducido actual.

Presione de forma continuada  para borrar todos los valores introducidos.

Función de remarcado

Hace una llamada a la última persona llamada (la última persona en la grabación de llamada saliente) desde el teléfono móvil/vehículo.

1. Pulse el botón de hablar.
2. Esperar por el bip.
3. **Diga:** “volver a marcar”

Unidad de audio [Tipo B (pantalla táctil)]

Función de volver a llamar

Hace una llamada a la última persona (la última persona en la grabación de llamada entrante) que llamó al teléfono móvil/vehículo.

1. Pulse el botón de hablar.
2. Esperar por el bip.
3. **Diga:** “devolución de llamada”

Unidad de audio [Tipo B (pantalla táctil)]

▼ Recepción de una llamada entrante











Cuando se recibe una llamada entrante, se muestra la pantalla de notificación de llamada entrante. El ajuste "Notificación de llamada entrante" debe de estar activado.

Consulte la sección Ajustes de comunicación en la página 5-142.

Para aceptar la llamada, pulse el botón de contestar en el interruptor de control de audio o seleccione **Responder** en la pantalla.

Para rechazar la llamada, pulse el botón de colgar en el interruptor de control de audio o seleccione **Ignorar** en la pantalla.

Se muestran los siguientes iconos en la pantalla durante una llamada. Los iconos que se pueden usar varían dependiendo de las condiciones de uso.

Icono	Función
	Exhibe el menú de comunicación.
	Finaliza la llamada.
	Transfiriendo una llamada del manos libres a un teléfono móvil La comunicación entre la unidad Bluetooth® y un dispositivo (teléfono móvil) se cancelará, y una llamada entrante será recibida por el dispositivo (teléfono móvil) como una llamada estándar.
	Transfiriendo una llamada del un dispositivo (teléfono móvil) a manos libres La comunicación entre dispositivos (teléfono móvil) se puede cambiar a manos libres Bluetooth®.
	Silenciamiento Se puede silenciar el micrófono durante una llamada. Cuando se vuelve a seleccionar, se cancela el silenciamiento.
	Para hacer una llamada a tres, seleccione los contactos entre los siguientes: Historial de llamadas : Se exhibe el histórico de llamadas Contactos : Se exhibe el directorio telefónico.
	Marcas : Se exhibe el teclado de marcado. Introduzca el número telefónico. El dispositivo podría volverse inutilizable en función del contenido del contrato.
	Se pone en espera para realizar una llamada entre tres. El dispositivo podría volverse inutilizable en función del contenido del contrato.
	Cambia la llamada en espera.
	Transmisión DTMF (señal de multifrecuencia de tono doble) Esta función se usa cuando se transmite DTMF a través del teclado de marcado. El receptor de una transmisión DTMF es generalmente una contestadora telefónica para el hogar o un centro de llamadas automático de una compañía. Introduzca el número usando el teclado de marcado.

Unidad de audio [Tipo B (pantalla táctil)]

NOTA

- Si se desconecta el encendido durante una llamada manos libres, la línea será transferida automáticamente al dispositivo (teléfono móvil).
- Si el código DTMF tiene dos o más dígitos o símbolos, cada uno debe ser transmitido individualmente.

▼ Interrupción de llamada

Se puede interrumpir una llamada para recibir una llamada entrante para un tercero.

Cuando se selecciona **[Esp + Resp]** o se pulsa el botón de contestar en el volante, se retiene la llamada y el sistema cambia a la nueva llamada entrante.

Cuando se selecciona el icono **[Fin + Resp]**, la llamada actual finaliza y el sistema cambia a la nueva llamada entrante (solo red GSM).

Cuando se selecciona **[Ignorar]** o se pulsa el botón de cortar en el volante, se rechaza la llamada entrante.

NOTA

- La función podría no estar disponible dependiendo del contenido contractual del dispositivo móvil.
- La función podría no estar disponible dependiendo del tipo de red telefónica y el dispositivo móvil.

▼ Recibiendo y respondiendo mensajes (disponibles sólo con teléfonos compatibles con correo electrónico/SMS)

Se pueden descargar, mostrar y reproducir mensajes SMS (Servicio de mensajes cortos) y correos electrónicos recibidos a través de los dispositivos conectados (leídos por el sistema).

Además, también se puede contestar llamadas y mensajes desde los mensajes recibidos.

Descarga de mensajes

Se pueden descargar y exhibir hasta 20 mensajes nuevos desde un dispositivo conectado.

NOTA

Para el correo electrónico, se pueden descargar 20 mensajes para cada cuenta.

(Descargando automáticamente)

El ajuste "Descarga Automática de Email" (correo electrónico) o "Descarga Automática de SMS" (SMS) debe de estar activado. Se descargará automáticamente un mensaje cuando se conecte la unidad Bluetooth® al dispositivo.

Consulte la sección Ajustes de comunicación en la página 5-142.

Unidad de audio [Tipo B (pantalla táctil)]

(Descargando manualmente)

Cuando se desactiva el ajuste "Descarga Automática de Email" (correo electrónico) o "Descarga Automática de SMS" (SMS), se descarga el mensaje usando el siguiente procedimiento.

1. Seleccione el icono  en la pantalla inicial para mostrar la pantalla de comunicación.
2. Seleccione **Email** o **SMS** para mostrar la bandeja de entrada.
3. Seleccione **Actualizar Buzón de entrada**.
4. Se comienza la descarga desde el teléfono móvil.

NOTA

- Los datos adjuntos no serán descargados.
- Se pueden descargar mensajes de hasta 1 kilobyte (correo electrónico)/140 bytes (SMS).
- Se crea una lista de mensajes para cada dispositivo.
- Si el dispositivo conectado no corresponde a MAP 1.0, el comando AT se usa para descargar. El mensaje descargado indica que el mensaje ha sido leído.
- La descarga usando el comando AT podría no funcionar dependiendo del dispositivo conectado.
- Si hay un iPhone conectado, no se podrán utilizar las siguientes funciones.

- Descarga de mensajes antiguos
- Respondiendo a los mensajes

* iPhone es una marca registrada de Apple Inc., registrada en los EE.UU. y otros países.

Recepción de mensajes

(Método 1)

Cuando un dispositivo recibe un mensaje, se exhibe la notificación de mensaje recibido. El ajuste "Notificaciones de Email" (Correo electrónico) o "Notificaciones de SMS" (SMS) debe de estar activado.

Consulte la sección Ajustes de comunicación en la página 5-142.







Seleccione **Lectura** y visualice el mensaje.

(Método 2)

1. Seleccione el icono  en la pantalla inicial para mostrar la pantalla de comunicación.
2. Seleccione **Notificaciones** y visualice la nueva lista de mensajes para correo electrónico y SMS.
3. Seleccione el mensaje que desea exhibir.

Unidad de audio [Tipo B (pantalla táctil)]

Se exhiben los siguientes íconos en la parte inferior de los detalles del mensaje. Los iconos que se pueden usar varían dependiendo de las condiciones de uso.

Icono	Función
	Exhibe el menú de comunicación.
	Exhibe la bandeja de entrada.
	Reproduce un mensaje. Cuando se vuelve a seleccionar, se detiene temporalmente la reproducción.
	Exhibe el mensaje anterior.
	Exhibe el mensaje siguiente.
	Sólo responde al remitente del mensaje que se indica. Selecciona la frase en la pantalla de respuesta exhibida y selecciona la frase para enviar desde el mensaje prefijado. Seleccione Enviar .
	(Sólo correo electrónico) Responde a todos los miembros incluyendo CC. Selecciona la frase en la pantalla de respuesta exhibida y selecciona la frase para enviar desde el mensaje prefijado. Seleccione Enviar .
	Realiza una llamada a una persona que envió un mensaje. Para correo electrónico, esta función podría no funcionar dependiendo del dispositivo.
	Borra un mensaje. Los mensajes almacenados en un dispositivo también son borrados.

NOTA

Se pueden seleccionar hasta tres mensajes preajustados.

Unidad de audio [Tipo B (pantalla táctil)]

Ejemplo de uso (verificación de correo electrónico sin leer)

1. Seleccione el icono  en la pantalla inicial para mostrar la pantalla de comunicación.
2. Seleccione **Email** para mostrar la bandeja de entrada.

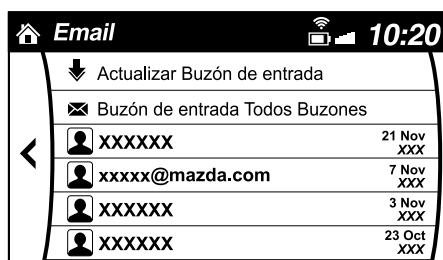



3. Seleccione el mensaje sin leer exhibido en negrita.
4. Los detalles del mensaje se exhiben y se podrá responder al mensaje, realizar una llamada o reproducirlo.



Cambio de cuenta a exhibir (sólo para correo electrónico)

1. Seleccione **Buzón de entrada**.
2. Seleccione la cuenta que desea exhibir. Sólo se exhiben en la bandeja de entrada los mensajes para la cuenta seleccionada.

Edición de mensajes preajustados

1. Seleccione el icono  en la pantalla inicial para mostrar la pantalla de comunicación.
2. Seleccione **Configuraciones**.
3. Seleccione **Mensajes Preconfigurados**.
4. Seleccione el mensaje preajustado que desea editar. Se exhibe la pantalla de teclado.
5. Cuando se introduce un mensaje y se selecciona , el mensaje se almacena como un mensaje preajustado.

NOTA

- Seleccione el icono  para cambiar el idioma.
- Seleccione el icono  para cambiar entre mayúsculas y minúsculas.
- Seleccione el icono  para volver a la pantalla anterior sin almacenar la edición.

Unidad de audio [Tipo B (pantalla táctil)]**▼ Ajustes de comunicación**

Seleccione el icono  en la pantalla inicial para mostrar la pantalla de comunicación. Seleccione **[Configuraciones]** para cambiar el ajuste.

Elemento	Ajuste	Función
Bluetooth®	—	Vaya al menú de ajuste de Bluetooth®. Consulte la sección Preparación de Bluetooth® en la página 5-118.
Notificaciones de Llamada Entrante	Activado/ Desactivado	Notifica cuando se recibe una llamada entrante.
Descarga Automática de SMS	Activado/ Desactivado	Descarga automáticamente el SMS cuando se conecta la unidad Bluetooth® al dispositivo.
Notificaciones de SMS	Activado/ Desactivado	Notifica cuando se recibe un SMS nuevo.
Descarga Automática de Email*1	Activado/ Desactivado	Descarga automáticamente el correo electrónico cuando se conecta la unidad Bluetooth® al dispositivo.
Notificaciones de Email	Activado/ Desactivado	Notifica cuando se recibe un correo electrónico nuevo.
Auto descarga del historial de llamadas	Activado/ Desactivado	Descarga automáticamente el histórico de llamadas cuando se conecta la unidad Bluetooth® al dispositivo.
Descarga Automática de Contactos*1	Activado/ Desactivado	Descarga automáticamente el directorio telefónico cuando se conecta la unidad Bluetooth® al dispositivo.
Timbre	Fijado/Banda/ Off	Cambia el ajuste de tono de llamada.
Vol. Teléfono	Ajustes usando el deslizador.	Ajusta el volumen de la conversación.
VR y Timbre	Ajustes usando el deslizador.	Ajusta el volumen del tono de llamada y la guía de voz.
Ordenar Tipo de Contacto	Nombres, Apellidos	Exhibe la información de contacto en orden alfabético de nombres.
	Apellidos, Nombres	Exhibe la información de contacto en orden alfabético de apellidos.
Mensajes Preconfigurados	—	Edita el mensaje preajustado. Consulte la sección Recibiendo y respondiendo mensajes (disponibles sólo con teléfonos compatibles con correo electrónico/SMS) en la página 5-138.
Reiniciar	—	Inicializa todos los ajustes de comunicación.

*1 Dependiendo del dispositivo, podría ser necesario adquirir un permiso de descarga del lado del dispositivo.

Unidad de audio [Tipo B (pantalla táctil)]

Reconocimiento de voz

▼ Método de funcionamiento básico

Activación del reconocimiento de voz

Pulse el botón de hablar.

Finalización del reconocimiento de voz

Use uno de los siguientes métodos:

- Pulse el botón de colgar.
- Diga "cancelar".
- Use el interruptor del sistema de mando o la exhibición central (sólo cuando el vehículo esté estacionado).

Omisión del sistema de guiado mediante voz (para un funcionamiento rápido)

Pulse y suelte el botón de hablar.

Localización de averías para reconocimiento de voz

Si no comprende un método de funcionamiento mientras se encuentra en el modo de reconocimiento de voz, diga "tutorial" o "Ayuda".

Comandos que se pueden usar durante el reconocimiento de voz

"volver atrás" y "cancelar" son comandos que se pueden usar en cualquier momento durante el reconocimiento de voz.

Volviendo a la operación anterior

Para volver a la operación anterior, diga, "volver atrás"; mientras se encuentra en el modo de reconocimiento de voz.

Cancelar

Para poner el sistema de manos libres Bluetooth® en el modo de espera, diga, "cancelar" mientras se encuentra en el modo de reconocimiento de voz.

Para evitar que se deteriore la tasa de reconocimiento de voz y la calidad de la voz, se debe tener en cuenta lo siguiente:

- El reconocimiento de voz no se puede realizar mientras se está usando la guía de voz o suena el bip. Espere hasta que la guía de voz o el bip termina antes de decir sus comandos.
- Los comandos relacionados con el teléfono están disponibles sólo cuando su teléfono está conectado a través de Bluetooth®. Asegúrese que su teléfono está conectado a través de Bluetooth® antes de usar comandos de voz relacionados con el teléfono.
- Los comandos de reproducción de música, como reproducción de artista y reproducción de álbum sólo se usan en el modo de audio USB.
- No hable demasiado lento o fuerte (sin énfasis en la voz).
- Hable claramente, sin hacer pausas entre las palabras o números.
- Dialectos o palabras diferentes de las de los mandos de manos libres no se puede reconocer mediante el reconocimiento de voz. Diga los comandos de voz usando las palabras especificadas.
- No es necesario estar de frente al micrófono ni acercarse a él. Diga los comandos de voz mientras mantiene una posición de conducción segura.
- Cierre las ventanillas y/o el techo solar para reducir los ruidos fuertes desde el exterior del vehículo, o baje el flujo de aire del climatizador mientras use el teléfono manos libres Bluetooth®.
- Asegúrese que las salidas de aire no están dirigidas hacia el micrófono.

Unidad de audio [Tipo B (pantalla táctil)]**NOTA**

Si el rendimiento de reconocimiento de voz no es satisfactorio. Consulte la sección Localización de averías en la página 5-149.

▼ Lista de comandos de voz**Comando de voz**

Cuando se pulsa el botón de hablar y se dice el siguiente comando, se puede usar el audio o la navegación. Se pueden omitir los comandos entre (). El nombre y número especificado se ponen entre {}.

Comando estándar

Comando de voz	Función
cancelar	Finaliza el modo de reconocimiento de voz.
volver atrás	Vuelve al funcionamiento anterior.
Ayuda	Los comandos usables se pueden verificar.
tutorial	Los comandos de voz básicos y los métodos de uso se pueden verificar.
(ir a) (pantalla) inicio/menú principal	Se mueve a la pantalla de inicio
(ir a) comunicación	Se desplaza a la pantalla de comunicación.
(ir a) navegación	Se desplaza a la pantalla de navegación.
(ir a) (menú) entretenimiento	Se mueve a la pantalla de entretenimiento.
(ir a) configuraciones	Se mueve a la pantalla de ajustes.
(Ir a) favoritos	Se mueve a la pantalla de favoritos.

Comando relacionado con comunicación (teléfono)

Comando de voz	Función
Llamar {nombre en directorio telefónico} (celular/casa/trabajo/otro) Ejemplo: "Llamar al móvil de John"	Llamar al contacto en el directorio telefónico descargado. Consulte la sección Haciendo una llamada en la página 5-132.
volver a marcar	Llamar al último contacto al cual ha llamado. Consulte la sección Haciendo una llamada en la página 5-132.
devolución de llamada	Llamar al último contacto que le ha llamado. Consulte la sección Haciendo una llamada en la página 5-132.

Unidad de audio [Tipo B (pantalla táctil)]

Comando relacionado con entretenimiento (audio)

Comando de voz	Función	Fuente de audio correspondiente
(ir a/reproducir) (radio) AM	Cambia la fuente de audio a radio AM.	Todo
(ir a/reproducir) (radio) FM	Cambia la fuente de audio a radio FM.	Todo
(ir a/reproducir) bluetooth (audio)/(ir a/reproducir) (audio de) bluetooth	Cambia la fuente de audio a audio BT.	Todo
(ir a/reproducir) (radio) aha	Cambia la fuente de audio a radio Aha™.	Todo
(ir a/reproducir) stitcher	Cambia la fuente de audio a radio Stitcher™.	Todo
(ir a/reproducir) USB 1	Cambia la fuente de audio a USB 1.	Todo
(ir a/reproducir) USB 2	Cambia la fuente de audio a USB 2.	Todo
reproducir lista de reproducción {Nombre de lista de reproducción}	Reproduce la lista de reproducción seleccionada.	USB
reproducir artista {Nombre de artista}	Reproduce el artista seleccionado.	USB
reproducir álbum {Nombre de álbum}	Reproduce el álbum seleccionado.	USB
reproducir género {Nombre de género}	Reproduce el género seleccionado.	USB
reproducir carpeta {Nombre de carpeta}	Reproduce la carpeta seleccionada.	USB

Comando relacionado a la navegación*

Para los comandos de voz de pantalla de navegación, consulte el manual del sistema de navegación separado.

NOTA

- Algunos comandos no se pueden usar dependiendo del grado y la especificación.
- Algunos comandos no se pueden usar dependiendo de las condiciones de la conexión del dispositivo y las condiciones de uso.
- Los comandos son ejemplos de los comandos disponibles.

*Algunos modelos. **5-145**

Unidad de audio [Tipo B (pantalla táctil)]**Configuraciones****NOTA**

Dependiendo del grado y la especificación, la visualización en la pantalla podría diferir.

Seleccione el icono  en la pantalla inicial y visualice la pantalla de ajustes.
Cambie la pestaña y seleccione el elemento de ajuste que desee cambiar.
Puede ajustar a medida los ajustes en la exhibición de la siguiente manera:

Pestaña	Elemento	Función
AD-Disp	Altura Ajustes de brillo Otro	Consulte la sección Exhibición de conducción activa en la página 4-50.
Pantalla	Consulte la sección Controles de Volumen/Exhibición/Sonido en la página 5-90.	
Seguri.	Distance Recognition Support System SBS/SCBS Otro	Consulte la sección Características de personalización en la página 9-13.
Sonido	Consulte la sección Controles de Volumen/Exhibición/Sonido en la página 5-90.	
Reloj	Ajustar Hora	Exhibe la hora actual ajustada. Pulse + para hacer avanzar la hora/minutos, y seleccione - para mover la hora/minutos hacia atrás. AM/PM se puede seleccionar sólo con la exhibición de reloj de 12 horas.
	Sincronización de GPS	Se sincroniza con el GPS cuando está encendido. Cuando está apagado, la hora se puede cambiar desde "Ajustar Hora".
	Formato de Hora	Cambia la exhibición entre reloj de 12 y 24 horas.
	Seleccionar Zona Horaria	Si no está sincronizado con el GPS, seleccione la región que quiere especificar.
	Horario de verano	Conecta/desconecta el ajuste de horario de ahorro de energía. Cuando está conectado, el horario avanza 1 hora. Cuando está desconectado, vuelve al horario normal.
Vehículo	Sistema de detección de lluvia Bloqueo de Puerta Otro	Consulte la sección Características de personalización en la página 9-13.
Aparatos	Bluetooth	Consulte la sección Preparación de Bluetooth® en la página 5-118.
	Gestor de Red	Wi-Fi™ se usa para obtener la función POI de Navi/Tránsito en tiempo real (Como precios de combustible, estado del tiempo, restaurante más cercano)

Unidad de audio [Tipo B (pantalla táctil)]

Pestaña	Elemento	Función
Sistema	Consejos de herramientas	Conecta/desconecta las explicaciones de los botones.
	Idioma	Cambia el idioma.
	Temperatura	Cambia el ajuste entre grados Fahrenheit y Celsius.
	Distancia	Cambia el ajuste entre millas y kilómetros.
	Actualización de Base de Datos de Música	Se usa para actualizar Gracenote®. Gracenote® se usa con audio USB, y brinda: 1. Información de música suplementaria (como nombre de canción, nombre de artista) 2. Asistencia de reconocimiento de voz para reproducción de artista y reproducción de álbum Gracenote® se puede descargar del sitio en Internet Mazda Handsfree. Consulte la sección Base de datos Gracenote® en la página 5-111.
	Reiniciar a valores de Fábrica	La memoria y los ajustes se inicializan a los ajustes de fábrica. La inicialización se inicia seleccionando el botón [Si] .
Acercas de	Acuerdos y Avisos Legales	Verifique el descargo y acuerde.
	Información de Versión	Puede verificar la versión del sistema operativo de la unidad de audio actual y la versión de Gracenote® Database.

Unidad de audio [Tipo B (pantalla táctil)]

Aplicaciones

NOTA

Dependiendo del grado y la especificación, la visualización en la pantalla podría diferir.

Seleccione el icono  en la pantalla inicial para mostrar la pantalla de aplicaciones. Se pueden verificar la siguiente información.

Pantalla superior	Elemento	Función
Ahorro de Combustible	Exhibición de consumo de combustible Exhibición de estado de control Exhibición de efectividad Exhibición de pantalla de finalización	Consulte la sección Monitor de economía de combustible en la página 4-120.
Pantalla estado	Mantenimiento	Programa de mantenimiento Rotación de neumáticos Cambio de aceite Consulte la sección Monitor de mantenimiento en la página 6-17.
	Guía de advertencia	Se pueden verificar las advertencias activadas. Consulte la sección Si se enciende o destella una de las luces de advertencia en la página 7-49.

Unidad de audio [Tipo B (pantalla táctil)]

Localización de averías

Servicio al cliente para el manos libres Bluetooth® de Mazda

Si tiene un problema con el sistema Bluetooth®, llame al número gratuito del centro de atención al cliente.

Teléfono:

(Alemania)

0800 4263 738 (8:00—18:00 Hora de Europa Central)

(Excepto Alemania)

00800 4263 7383 (8:00—18:00 Hora de Europa Central)

(Todo el mundo)

+ 49 (0) 6838 907 287 (8:00—18:00 Hora de Europa Central)

Web:

<http://www.mazdahandsfree.com>

Unidad de audio [Tipo B (pantalla táctil)]**Bluetooth® Emparejamiento de dispositivos, problemas de conexión**

Síntoma	Causa	Método de solución
No se puede realizar la sincronización	—	Asegúrese de que el dispositivo Bluetooth® sea compatible con la unidad Bluetooth® y que la función Bluetooth® y el modo de encontrar ^{*1} están activados y que el modo avión está desactivado en los ajustes del dispositivo Bluetooth®. Apague el dispositivo Bluetooth® una vez y vuelva a encenderlo. Si todavía no puede sincronizar después de eso, consulte a un técnico experto, le recomendamos un técnico autorizado Mazda o el servicio al cliente de manos libres Bluetooth®.
No se puede volver a realizar el emparejamiento	La información de emparejamiento en la unidad o dispositivo Bluetooth® no es reconocida correctamente.	Realice el emparejamiento usando el siguiente procedimiento. 1. Elimine el dispositivo Bluetooth® correspondiente en Mazda Connect. 2. Elimine “Mazda” de la pantalla de búsqueda de Bluetooth® del dispositivo Bluetooth®. 3. Vuelva a realizar el emparejamiento. Si no fuese posible realizar el emparejamiento después de probar este procedimiento, apague el dispositivo Bluetooth® una vez y vuelva a encenderlo. Si todavía no puede sincronizar después de eso, consulte a un técnico experto, le recomendamos un técnico autorizado Mazda o el servicio al cliente de manos libres Bluetooth®.
No se puede realizar la sincronización	La función Bluetooth® y el ajuste de modo de encontrar/visible ^{*1} en el dispositivo se pueden desactivar automáticamente después que haya transcurrido un período de tiempo dependiendo del dispositivo.	Verifique si la función Bluetooth® o el ajuste de modo de encontrar/visible ^{*1} se ha activado y sincronizado y vuelto a conectar en el dispositivo.
No se conecta automáticamente cuando arranca el motor		
Se conecta automáticamente, pero luego se desconecta repentinamente		
Se desconecta intermitentemente	El dispositivo se encuentra en una ubicación en que las interferencias de ondas de radio ocurren fácilmente, como en el interior de un bolso en un asiento trasero, en el bolsillo trasero de un pantalón.	Mueva el dispositivo a una ubicación en la que las interferencias de ondas de radio tengan menos posibilidad de ocurrir.

Unidad de audio [Tipo B (pantalla táctil)]

Síntoma	Causa	Método de solución
No se conecta automáticamente cuando arranca el motor	La información de emparejamiento se actualiza cuando se actualiza el sistema operativo del dispositivo.	<p>Realice el emparejamiento usando el siguiente procedimiento.</p> <ol style="list-style-type: none"> 1. Elimine el dispositivo Bluetooth® correspondiente en Mazda Connect. 2. Elimine “Mazda” de la pantalla de búsqueda de Bluetooth® del dispositivo Bluetooth®. 3. Vuelva a realizar el emparejamiento. <p>Si no fuese posible realizar el emparejamiento después de probar este procedimiento, apague el dispositivo Bluetooth® una vez y vuelva a encenderlo. Si todavía no puede sincronizar después de eso, consulte a un técnico experto, le recomendamos un técnico autorizado Mazda o el servicio al cliente de manos libres Bluetooth®.</p>

*1 Ajuste que detecta la existencia de un dispositivo externo para la unidad Bluetooth®

Unidad de audio [Tipo B (pantalla táctil)]

NOTA

- Cuando se realiza la actualización del sistema operativo del dispositivo, se podría borrar la información de emparejamiento. Si sucede eso, re programe la información de emparejamiento de la unidad Bluetooth®.
- Si empareja su teléfono que ya ha sido emparejado con su vehículo más de una vez en el pasado, deberá borrar “Mazda” de su dispositivo móvil. Luego, ejecute la búsqueda Bluetooth® en su dispositivo móvil otra vez, y empareje con el “Mazda” detectado nuevamente.
- Antes de emparejar su dispositivo, asegúrese que el Bluetooth® está “Activado”, tanto en su teléfono como en el vehículo.
- Si se usan dispositivos Bluetooth® en las siguientes ubicaciones o condiciones, podría no ser posible conectar a través de Bluetooth®.
 - El dispositivo está en una ubicación oculta del visualizador central, como detrás o debajo de un asiento, o dentro de la guantera.
 - El dispositivo hace contacto o está cubierto por objetos metálicos o la carrocería.
 - El dispositivo se ajusta al modo de ahorro de electricidad.
- Se pueden usar dispositivos Bluetooth® para el manos libres Bluetooth® y el audio Bluetooth®. Por ejemplo, el dispositivo A se puede conectar a un dispositivo manos libres Bluetooth® y un dispositivo B se puede conectar como un dispositivo de audio Bluetooth®. Sin embargo, puede ocurrir lo siguiente cuando se usan al mismo tiempo.
 - La conexión Bluetooth® del dispositivo se desconecta.
 - Hay ruido en el audio del manos libres.
 - El manos libre funciona lentamente.

Unidad de audio [Tipo B (pantalla táctil)]

Problemas relacionados con el reconocimiento de voz

Síntoma	Causa	Método de solución
Reconocimiento de voz pobre	<ul style="list-style-type: none"> •Habla excesivamente lento. •Habla excesivamente forzado (gritando). •Habla antes de que finalice el pitido. •Ruidos fuertes (habla o ruido del exterior/interior del vehículo). •Flujo de aire del acondicionador de aire soplando contra el micrófono. •Hablando con expresiones inusuales (dialecto). 	Respecto a las causas indicadas a la izquierda, tenga cuidado con cómo habla. Además, cuando dice los números en una secuencia, la capacidad de reconocimiento aumenta si no se hacen pausas entre los números.
Reconocimiento falso de números		
Reconocimiento de voz pobre	Existe un malfuncionamiento en el micrófono.	Puede haber ocurrido una mala conexión o malfuncionamiento con el micrófono. Consulte a un técnico experto, le recomendamos un técnico autorizado Mazda.
El reconocimiento de voz relacionado con el teléfono esta desactivado.	Hay un problema con la conexión entre la unidad Bluetooth® y el dispositivo.	Si hay un malfuncionamiento después de verificar el emparejamiento, verifique por problemas de conexión o emparejamiento del dispositivo.
Los números en el directorio telefónico no se reconocen fácilmente	El sistema Bluetooth® funciona bajo una condición en que es difícil realizar el reconocimiento.	<p>Al realizar las siguientes medidas, la tasa de reconocimiento mejorará.</p> <ul style="list-style-type: none"> •Borre la memoria del directorio telefónico que no se usa más a menudo. •Evite acortar los nombres, use nombres completos. (El reconocimiento de voz mejora cuanto más largo sea el nombre. El reconocimiento mejora si no se usan nombres como "Mamá", "Papá".)
Cuando se usa el audio, no se reconoce el nombre de una canción.	Los nombres de canciones no se pueden reconocer por la voz.	—
Desea saltar la guía	—	La guía se puede saltar rápidamente oprimiendo y liberando el botón de hablar.

Unidad de audio [Tipo B (pantalla táctil)]**Respecto a los problemas con las llamadas**

Síntoma	Causa	Método de solución
Al comenzar una llamada, se escucha el ruido del vehículo del otro lado	Durante aproximadamente tres segundos después de comenzar una llamada, la función de reducción de ruido de la unidad Bluetooth® requiere de un tiempo para adaptarse al ambiente de la llamada.	Esto no indica un problema con el dispositivo.
No se puede escuchar del otro lado o no salen sonidos del altavoz	El volumen ha sido ajustado a cero o bajo.	Suba el volumen.

Otros problemas

Síntoma	Causa	Método de solución
La indicación para la batería restante es diferente entre el vehículo y el dispositivo	El método de indicación es diferente entre el vehículo y el dispositivo.	—
Cuando realiza una llamada desde el vehículo, el número telefónico se actualiza en el registro de llamadas entrantes/salientes pero no aparece el nombre	No se ha registrado el número en el directorio telefónico.	Si se ha registrado el número en el directorio telefónico, el registro de llamadas entrantes/salientes se actualiza por el nombre en el directorio telefónico cuando se vuelve a arrancar el motor.
El teléfono celular no se sincroniza con el vehículo en relación al registro de llamada entrante/saliente	Algunos tipos de teléfonos celulares no se sincronizan automáticamente.	Use el teléfono celular para que se sincronice.
Demora mucho tiempo completar la función para cambiar el idioma	Se necesita un máximo de 60 segundos.	—

Cosas que necesita saber

ADVERTENCIA

Ajuste siempre el equipo de audio mientras el vehículo está estacionado: No ajuste los interruptores de control de audio mientras conduce el vehículo. Ajustar el equipo de audio mientras conduce el vehículo es peligroso pues puede distraer su atención de la conducción del vehículo lo que puede conducir a un accidente grave. Incluso si los interruptores de control de audio están equipados en el volante, aprenda a usar los interruptores sin mirarlos de manera que pueda mantener el máximo de su atención en el camino mientras conduce el vehículo.

PRECAUCIÓN

Para conducir con seguridad, ajuste el volumen del equipo de audio de manera que pueda escuchar los sonidos del exterior del vehículo incluyendo las bocinas de los vehículos y particularmente la sirenas de los vehículos de emergencia.

NOTA

- Para evitar que la batería se descargue, no deje el sistema de audio encendido durante largo tiempo cuando el motor no esté funcionando.
- Si usa un teléfono móvil o una radio CB en el vehículo o próximo a él, podrá escuchar ruidos provenientes del sistema de audio, sin embargo, esto no indica que el sistema esté dañado.

No arroje ningún líquido sobre el sistema de audio.

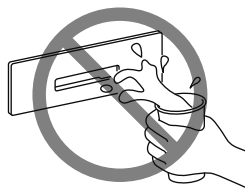

No inserte ningún objeto, que no sea un disco compacto en la ranura.

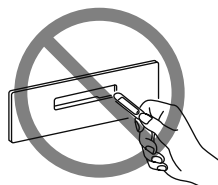

Apéndice

▼ Recepción de radio

Características de AM

Las señales de AM se curvan alrededor de edificios y montañas, y rebotan contra la ionosfera.

Por lo tanto pueden llegar a distancias más grandes que las señales de FM.

Debido a esto, a veces dos emisoras diferentes pueden recibirse en la misma frecuencia al mismo tiempo.

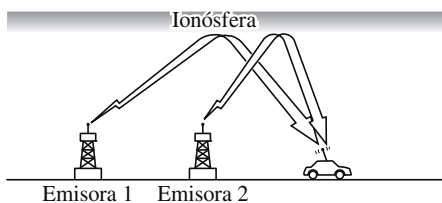

Características de FM

El alcance de las emisoras de FM es normalmente de 40—50 km de la antena emisora. Debido a que se necesita una codificación adicional para dividir el sonido en dos canales, las emisiones FM estéreo tienen un alcance todavía más limitado que las emisiones FM monoaurales (no estéreo).

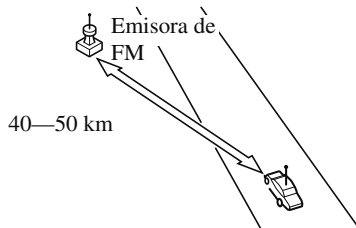

Las señales de transmisión de FM son similares a un rayo de luz en el sentido de que no se curvan frente a un obstáculo en cambio se reflejan. Al contrario de las señales de AM, no pueden viajar más allá del horizonte. Por lo tanto las emisoras de FM no pueden alcanzar grandes distancias, como las emisoras de AM.

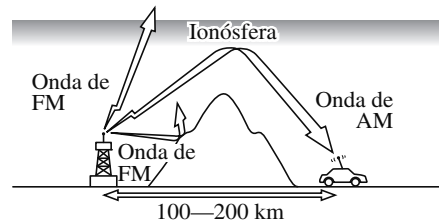

Las condiciones atmosféricas también pueden influir en la recepción de FM. La humedad excesiva causará mala recepción. Sin embargo, los días nublados pueden ofrecer una mejor recepción que los días despejados.

Interferencias por pasos múltiples

Debido a que las señales de FM se reflejan en los obstáculos, se pueden recibir las señales directas y reflejadas a la misma vez. Esto puede hacer que se produzca un cierto retardo en la recepción y se puede escuchar como un sonido entrecortado o distorsión. Esto también puede ocurrir cuando está muy cerca de la antena transmisora.

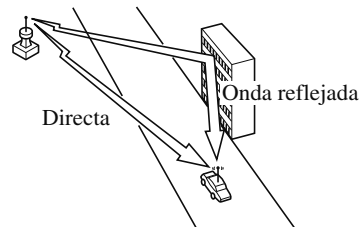

Ruidos por fluctuación/salto

Las señales del transmisor de FM avanzan en línea recta y se hacen más débiles en los valles, entre edificios altos, montañas, y otros obstáculos. La recepción en estas zonas puede cambiar repentinamente, y se producirán ruidos molestos.

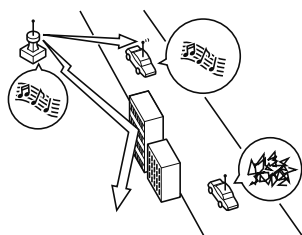

Ruido por señales débiles

En las zonas suburbanas, las señales pueden ser débiles debido a la distancia de la antena transmisora. La recepción en zonas lejanas se escuchará con interrupciones.



Ruido por señales fuertes

Este ruido se produce cuando está muy cerca de la torre emisora. Las señales son muy fuertes y se producirán ruidos e interrupciones en la recepción de la radio.

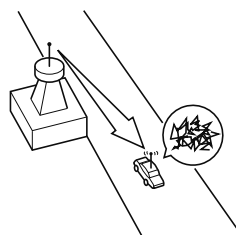

Ruido por desviación de la emisora

Cuando su vehículo cruza una zona en la que se pueden recibir simultáneamente dos emisoras fuertes que tienen frecuencias similares la emisora que se estaba escuchando hasta ese momento puede desaparecer temporalmente y se recibirá la otra emisora. Se escucharán algunas interferencias debido a esta mezcla de frecuencias.

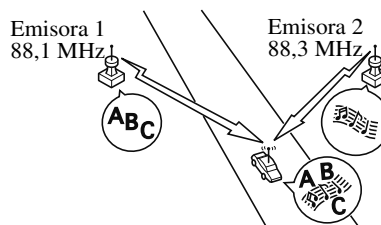

Apéndice

▼ Consejos acerca del reproductor de discos compactos

Fenómeno de condensación

En invierno inmediatamente después de encender la calefacción del vehículo, el disco compacto o los componentes ópticos del reproductor (prisma y lentes) pueden empañarse por la condensación de humedad. El disco será expulsado al colocarlo en el aparato. Si el disco compacto estuviera empañado se puede limpiar con un paño suave. La humedad en las piezas ópticas se eliminará naturalmente en aproximadamente una hora. Espere a que se elimine la humedad antes de volver a usar el aparato.

Manipulación del reproductor de discos compactos

Se deben tener en cuenta las siguientes precauciones.

- No use discos compactos deformados o rajados. El disco podría no ser expulsado resultando en un malfuncionamiento.

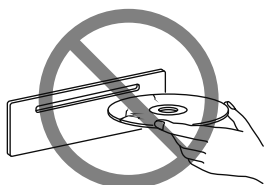

- No use discos no convencionales como discos compactos con forma de corazón u octogonales, etc. El disco podría no ser expulsado resultando en un malfuncionamiento.

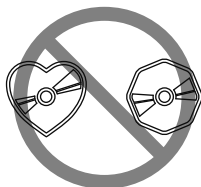

- Si la parte de la memoria del disco compacto es transparente o translúcida, no use el disco.

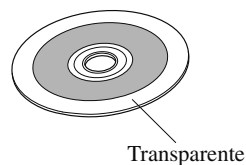

- Los discos compactos nuevos pueden tener los bordes ásperos en el perímetro interior y exterior. Si se usa un disco con los bordes ásperos, no será posible el ajuste adecuado y los reproductores de discos compactos no podrán ser reproducidos. Además, el disco podría no ser expulsado resultando en un malfuncionamiento. Elimine los bordes ásperos antes usando bolígrafo de punta de bola o lápiz tal como se indica en la figura a continuación. Para eliminar los bordes ásperos, frote la lapicera o el lápiz contra el perímetro interior y exterior del disco compacto.

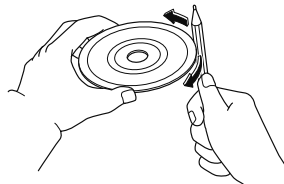

- Al conducir sobre superficies desparejas, el sonido podría saltar.

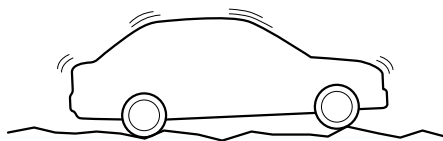

- Se pueden reproducir los discos compactos que tengan el logo indicado en la figura. No se pueden reproducir otros tipos diferentes de discos compactos.

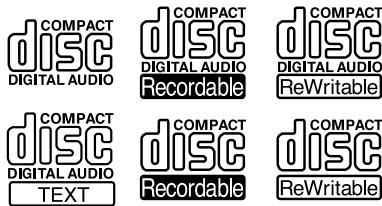

- Use discos que han sido producidos legítimamente. Si se usan discos copiados ilegalmente como disco pirateados, el sistema podría no funcionar correctamente.
- No se debe tocar la superficie de señales al manipular el disco compacto. Los discos compactos se deben tomar por su borde exterior o por el orificio y el borde exterior.

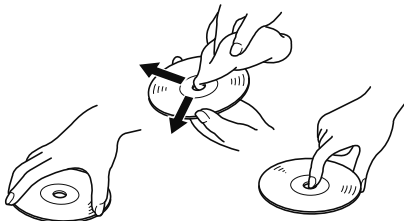

- No se deben pegar papeles ni cintas en el disco compacto. No se debe rayar la superficie trasera (sin etiqueta) del disco compacto. El disco podría no ser expulsado resultando en un malfuncionamiento.
- El polvo, las manchas de los dedos y la suciedad pueden disminuir la cantidad de luz reflejada de la superficie de señales, desmejorando la calidad del sonido. Si está sucio, límpiolo suavemente con un paño, desde el centro al borde del disco compacto.

- No se deben usar rociadores, líquidos antiestática, o limpiadores caseros para la limpieza de los discos compactos. Los productos químicos volátiles, tales como la bencina y los diluyentes pueden dañar la superficie del disco compacto. Todo lo que pueda dañar, curvar o empañar plásticos debe evitarse.
- El reproductor de discos compactos expulsará el disco compacto si inserta el disco al revés. También los discos compactos sucios y/o dañados podrían ser expulsados.
- No inserte discos compactos de limpieza en el reproductor de discos compactos.
- No inserte ningún disco compacto con etiquetas o sellos pegados.
- La unidad podría no reproducir algunos discos de tipo CD-R/CD-RW hechos en un ordenador o grabador de discos compactos de música debido a las características del disco, rayaduras, manchas, suciedad, etc., o debido a el polvo o condensación en la lente dentro de la unidad.
- Los discos de tipo CD-R/CD-RW se pueden dañar y pueden no escucharse si se almacenan dentro del vehículo expuestos directamente a los rayos solares o alta temperatura.
- No se pueden reproducir discos de tipo CD-R/CD-RW de más de 700 MB.
- Esta unidad podría no reproducir ciertos discos hechos usando un ordenador debido al software (para grabación) usado. (Para más detalles, consulte el lugar donde compró el software.)
- Es posible que algunos datos de texto, como títulos, grabados en un disco de tipo CD-R/CD-RW no se exhiban cuando se reproducen datos musicales (CD-DA).

Apéndice

- El período desde que se inserta un CD-RW hasta que comienza reproducirse es mayor que para un disco compacto normal o un CD-R.
- Lea completamente el manual de instrucciones y las precauciones de los discos CD-R/CD-RW.
- No use discos con cinta adhesiva adherida, con etiquetas parcialmente despegadas o material adhesivo saliendo por los bordes de la etiqueta del disco. También, no use discos con etiquetas CD-R disponibles comercialmente. El disco podría no ser expulsado resultando en un malfuncionamiento.

▼ Consejos de funcionamiento para MP3

MP3 significa MPEG Audio Layer 3, que es una compresión de voz estandarizada establecida por el grupo de trabajo ISO^{*1} (MPEG).

El uso del MP3 permite a los datos de audio ser comprimidos aproximadamente una décima parte del tamaño de los datos iniciales.

Esta unidad reproduce archivos con la extensión (.mp3) como archivos MP3.

*1 Organización Internacional para la Estandarización

PRECAUCIÓN

No use una extensión de archivo de audio en archivos que no sean archivos de audio. Además, no cambie la extensión de los archivos de audio. De lo contrario, la unidad no reconocerá el archivo correctamente resultando en ruidos o un malfuncionamiento.

NOTA

El suministro de este producto sólo comprende una licencia para uso privado no comercial y no comprende una licencia ni implica ningún derecho de usar este producto en una transmisión (terrestre, satelital, radial y/o cualquier otro medio) en tiempo real comercial (por ej. que genere recaudación), transmisión vía Internet, intranets y/u otras redes u otros sistemas de distribución de contenido electrónico, como audio pago o aplicaciones de audio a demanda. Para cada uso se requiere de una licencia independiente. Para más detalles, visite el sitio en Internet <http://www.mp3licensing.com>.

- Este sistema de audio puede reproducir archivos MP3 que hayan sido grabados en CD-R/CD-RW/CD-ROM.
- Al nombrar un archivo MP3, asegúrese de agregar una extensión de archivo MP3 (.mp3) después del nombre del archivo.
- El número de caracteres que se pueden exhibir está restringido.

▼ Consejos de funcionamiento para WMA

WMA es una abreviatura de Windows Media*1 Audio y es un formato de compresión de audio usado por Microsoft*1.

Los datos de audio se pueden crear y almacenar en una relación de compresión más alta que MP3.

Esta unidad reproduce archivos con la extensión (.wma) como archivos WMA.

*1 Windows Media y Microsoft son marcas registradas de Microsoft Corporation U.S. en los Estados Unidos y otros países.

⚠ PRECAUCIÓN

No use una extensión de archivo de audio en archivos que no sean archivos de audio. Además, no cambie la extensión de los archivos de audio. De lo contrario, la unidad no reconocerá el archivo correctamente resultando en ruidos o un malfuncionamiento.

- Los archivos WMA grabados bajo especificaciones diferentes de las indicadas podrían no reproducirse normalmente o nombres de archivos o carpetas podrían no exhibirse correctamente.
- La extensión de archivo podría no ser provista dependiendo del sistema operativo de la computadora, versión, software o ajustes. En ese caso, agregue la extensión de archivo ".wma" al final del nombre del archivo, y luego grábelo en el disco/la memoria.

▼ Consejos de funcionamiento para AAC

AAC significa codificación de audio avanzado, que es una compresión de voz estandarizada establecida por el grupo de trabajo ISO*1 (MPEG). Los datos de audio se pueden crear y almacenar en una relación de compresión más alta que MP3. Esta unidad reproduce archivos con las extensiones (.aac/.m4a/.wav*2) como archivos AAC.

⚠ PRECAUCIÓN

No use una extensión de archivo de audio en archivos que no sean archivos de audio. Además, no cambie la extensión de los archivos de audio. De lo contrario, la unidad no reconocerá el archivo correctamente resultando en ruidos o un malfuncionamiento.

- Los archivos AAC grabados bajo especificaciones diferentes de las indicadas podrían no reproducirse normalmente o nombres de archivos o carpetas podrían no exhibirse correctamente.
- La extensión de archivo podría no ser provista dependiendo del sistema operativo de la computadora, versión, software o ajustes. En este caso, agregue la extensión de archivo ".aac", ".m4a" o ".wav*2" al final del nombre del archivo y, a continuación, grábelo en la memoria.

*1 Organización Internacional para la Estandarización

*2 Tipo B

Apéndice

▼ Consejos de funcionamiento para OGG

OGG es un formato de compresión de audio para Xiph. Org Foundation. Los datos de audio se pueden crear y almacenar en una relación de compresión más alta que MP3. Esta unidad reproduce archivos con la extensión (.ogg) como archivos OGG.

PRECAUCIÓN

No use una extensión de archivo de audio en archivos que no sean archivos de audio. Además, no cambie la extensión de los archivos de audio. De lo contrario, la unidad no reconocerá el archivo correctamente resultando en ruidos o un malfuncionamiento.

- Los archivos OGG grabados bajo especificaciones diferentes de las indicadas podrían no reproducirse normalmente o nombres de archivos o carpetas podrían no exhibirse correctamente.
- La extensión de archivo podría no ser provista dependiendo del sistema operativo de la computadora, versión, software o ajustes. En ese caso, agregue la extensión de archivo ".ogg" al final del nombre del archivo, y luego grábelo en la memoria.

▼ Consejos acerca del reproductor de DVD

Fenómeno de condensación

En invierno inmediatamente después de encender la calefacción del vehículo, el DVD o los componentes ópticos del reproductor de DVD (prisma y lentes) pueden empañarse por la condensación de humedad. En este momento, el DVD será expulsado al colocarlo en la unidad. Si el DVD estuviera empañado se puede limpiar con un paño suave. La humedad en las piezas ópticas se eliminará naturalmente en aproximadamente una hora. Espere a que se elimine la humedad antes de volver a usar el aparato.

Manipulación del reproductor de DVD

Se deben tener en cuenta las siguientes precauciones.

- No use DVDs deformados o rajados. El disco podría no ser expulsado resultando en un malfuncionamiento.

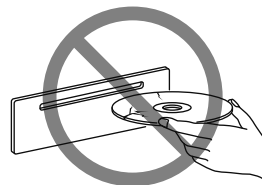

- No use discos no convencionales como con forma de corazón u octogonales, etc. El disco podría no ser expulsado resultando en un malfuncionamiento.
- Si la parte de la memoria del DVD es transparente o translúcida, no use el disco.

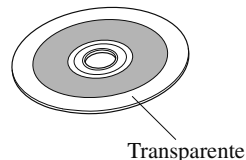

- El DVD nuevo puede tener los bordes ásperos en el perímetro interior y exterior. Si se usa un disco con los bordes ásperos, no será posible el ajuste adecuado y los reproductor de DVD no podrán ser reproducidos. Además, el disco podría no ser expulsado resultando en un malfuncionamiento. Elimine los bordes ásperos antes usando una lapicera o lápiz tal como se indica en la figura. Para eliminar los bordes ásperos, frote la lapicera o el lápiz contra el perímetro interior y exterior del DVD.

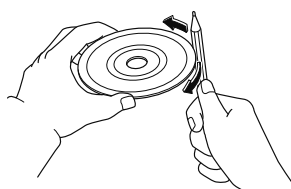

- Al conducir sobre superficies desparejas, el sonido podría saltar.

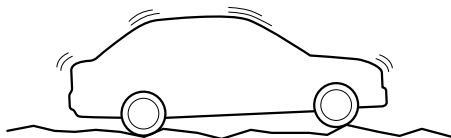

- Se pueden reproducir DVDs que tengan el logo indicado en la figura o DVD-R/ DVD+R/DVD-RW/DVD+RW grabados con datos de vídeo (archivo DVD-Video/DVD-VR).



- Use discos que han sido producidos legítimamente. Si se usan discos copiados ilegalmente como disco pirateados, el sistema podría no funcionar correctamente.

- No se debe tocar la superficie de señales al manipular el DVD. Los DVDs se deben tomar por su borde exterior o por el orificio y el borde exterior.

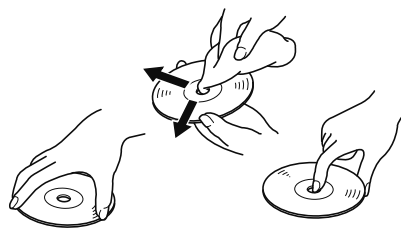

- No se deben pegar papeles ni cintas en el DVD. No se debe rayar la superficie trasera (sin etiqueta) del disco compacto. El disco podría no ser expulsado resultando en un malfuncionamiento.
- El polvo, las manchas de los dedos y la suciedad pueden disminuir la cantidad de luz reflejada de la superficie de señales, desmejorando la calidad del sonido. Si el DVD está sucio, límpiolo suavemente con un paño, desde el centro al borde del DVD.
- No se deben usar rociadores, líquidos antiestática, o limpiadores caseros para la limpieza de los discos compactos. Los productos químicos volátiles, tales como la bencina y los diluyentes pueden dañar la superficie del DVD. Todo lo que pueda dañar, curvar o empañar plásticos debe evitarse para limpiar los DVDS.
- El reproductor de DVD expulsará el DVD si inserta el DVD al revés. También los DVDs sucios y/o dañados podrían ser expulsados.
- No inserte discos de limpieza en el reproductor de DVD.
- No inserte ningún disco compacto con etiquetas o sellos pegados.

Apéndice







- La unidad podría no reproducir algunos discos de tipo DVD-R/DVD+R/DVD-RW/DVD+RW hechos en un ordenador o grabador de DVD debido a las características del disco, rayaduras, manchas, suciedad, etc., o debido a el polvo o condensación en la lente dentro de la unidad.
- Los DVD-R/DVD+R/DVD-RW/DVD+RW se pueden dañar y pueden no escucharse si se almacenan dentro del vehículo expuestos directamente a los rayos solares o alta temperatura.
- Esta unidad podría no reproducir ciertos discos hechos usando un ordenador debido al software (para grabación) usado. (Para más detalles, consulte el lugar donde compró el software.)
- Lea completamente el manual de instrucciones y las precauciones de los DVD-R/DVD+R/DVD-RW/DVD+RW.
- No use discos con cinta adhesiva adherida, con etiquetas parcialmente despegadas o material adhesivo saliendo por los bordes de la etiqueta del DVD. También, no use discos con etiquetas DVD-R disponibles comercialmente. El disco podría no ser expulsado resultando en un malfuncionamiento.
- Las condiciones en que se puede reproducir un DVD pueden estar determinadas dependiendo de las intenciones del creador del software del disco. Las funciones pueden no funcionar como el usuario desea debido a que el reproductor de DVD funciona de acuerdo a las intenciones de diseño del creador del software. Consulte siempre las instrucciones que acompañan el disco a reproducir.
- Fabricado bajo licencia de Dolby Laboratories, Inc. Dolby y el símbolo de la doble D son marcas comerciales por Dolby Laboratories.

NOTA

- Se pueden reproducir los datos de video (archivos DVD-Video/DVD-VR) escritos en DVD/DVD-R/DVD+R/DVD-RW/DVD+RW.
- Esta unidad es compatible para la reproducción de DVD/DVD-R de doble capa.
- El número regional para esta unidad es [2] o [3] (el número regional depende del mercado).
- Los archivos DVD-Video/DVD-VR grabados bajo especificaciones diferentes de las indicadas podrían no reproducirse normalmente o nombres de archivos o carpetas podrían no exhibirse correctamente.

Marca indicadora en el disco

Marcas indicadoras en discos o paquetes son las siguientes:

Marca		Significado
NTSC	PAL	Indica un sistema de color de TV (sistema de transmisión depende del mercado).
		Indica el número de pistas de audio. El número indica el número de grabaciones de audio.
		Indica el número de idiomas de subtítulos. El número indica el número de idiomas grabados.
		Número de ángulos. El número indica el número de ángulos grabados.
		Indica los modos de pantalla que se pueden seleccionar. "16:9" indica una pantalla ancha y "4:3" indica una pantalla normal.
		Indica el código de región para el cual se puede reproducir un disco. ALL indica la aplicabilidad global, y un número indica la aplicabilidad basada en una región.

Glosario**DVD-Video**

DVD-Video es una imagen de vídeo almacenada normalmente determinada por el forum DVD.

"MPEG2", un estándar global en tecnologías de compresión digital, ha sido adoptado y comprime en promedio aproximadamente 1/40 de los datos de imágenes y lo almacena. Además, se ha adoptado una tecnología de codificación de tasa variable, que cambia la cantidad de información asignada de acuerdo a la forma de la imagen de pantalla. La información de audio se puede almacenar usando Dolby digital en vez de PCM (modulación de código de pulso) y permite disfrutar de audio más real.

Además, se provee de varias funciones suplementarios como la disponibilidad de múltiples lenguajes para mayor disfrute.

DVD-VR

DVD-VR es la abreviatura de formato de grabación de vídeo de DVD; el estándar de almacenamiento de imágenes de vídeo determinado por el forum DVD.

Múltiples ángulos

Una de las funciones del reproductor de DVD. Debido a que las escenas se pueden grabar desde múltiples ángulos (posición de la cámara), los usuarios pueden elegir el ángulo deseado.

Múltiples idiomas

Como una función del reproductor de DVD, el audio o subtítulos para las mismas imágenes de vídeo se pueden almacenar en múltiples idiomas y el idioma se puede elegir libremente.

Apéndice

Código de región

Los reproductores de DVD y discos reciben códigos para cada mercado regional y sólo se pueden reproducir los discos fabricados para la región específica. No se puede reproducir un disco si el código de región asignado para el reproductor no está indicado en el disco. Además, incluso si el código de región no está indicado en el disco, la reproducción del disco podría estar prohibida dependiendo de la región. En este caso, un disco podría no ser reproducible en este reproductor de DVD.

▼ Consejos de uso para el dispositivo USB

Esta unidad reproduce archivos de audio como sigue:

Extensión	Reproduce en esta unidad
.mp3	MP3
.wma	WMA
.aac	AAC
.m4a	
.wav ^{*1}	WAV
.ogg ^{*1}	OGG

⚠ PRECAUCIÓN

No use una extensión de archivo de audio en archivos que no sean archivos de audio. Además, no cambie la extensión de los archivos de audio. De lo contrario, la unidad no reconocerá el archivo correctamente resultando en ruidos o un malfuncionamiento.

NOTA

- La reproducción podría no ser posible dependiendo del tipo y estado de la memoria flash USB incluso si el archivo de audio cumple con el estándar.
- En esta unidad no se pueden reproducir archivos WMA/AAC con protección de derechos de autor.
- **(Tipo B)**
Si el nombre del archivo en la memoria USB es demasiado largo, podría generar problemas de funcionamiento, como no ser posible reproducir la canción.
(Recomendado: Dentro de 80 caracteres)
- El orden de los datos de música almacenados en este dispositivo puede ser diferente del orden de reproducción.
- Para evitar pérdidas o daños en los datos almacenados, le recomendamos que respalde siempre sus datos.
- Si un dispositivo excede el valor máximo de corriente eléctrica de 1.000 mA, podría no funcionar ni recargarse cuando está conectado.
- No saque el dispositivo USB mientras está en el modo USB (sólo sáquelo cuando está en el modo de radio FM/AM o CD).
- El dispositivo no funcionará si los datos están protegidos con una contraseña.

Los archivos MP3/WMA/AAC/OGG^{*1} grabados bajo especificaciones diferentes de las indicadas podrían no reproducirse normalmente o nombres de archivos o carpetas podrían no exhibirse correctamente.

*1 Tipo B

▼ Consejos de funcionamiento para iPod

Esta unidad permite reproducir archivos de música grabados en un iPod.

* iPod es una marca registrada de Apple Inc., registrada en los EE.UU. y otros países.

El iPod podría no ser compatible dependiendo del modelo o la versión del sistema operativo. En ese caso, se exhibe un mensaje de error.

NOTA

Esta unidad de audio no puede mostrar las imágenes o los vídeos de un iPod.

⚠ PRECAUCIÓN

- Retire el iPod cuando no se use. Debido a que el iPod no fue diseñado para soportar cambios excesivos de temperatura dentro de la cabina, se podría dañar o la pila se podría deteriorar debido a excesos de temperatura o humedad dentro de la cabina si este es dejado dentro del vehículo.
- Si se pierden los datos del iPod cuando este está conectado a la unidad, Mazda no puede garantizar la recuperación de ningún dato perdido.
- Si la pila del iPod se deteriora, el iPod podría no recargarse y no será posible reproducir cuando está conectado a la unidad.
- Tenga cuidado de no pellizcar el cable de conexión del iPod al abrir/cerrar la consola central.
- Por detalles sobre el uso del iPod, consulte el manual de instrucciones del iPod.
- Cuando conecte el iPod a un puerto USB, todos los comandos se realizará desde la unidad de audio. No se podrá controlar el iPod.

Equipamiento interior

Parasoles

Para usar un parasol bájelo hacia adelante o gírelo hacia un lado.

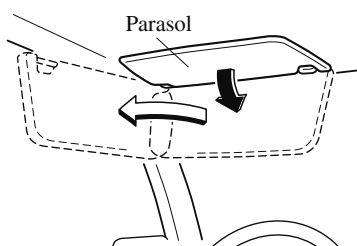

▼ Espejos cosméticos

Para usar un espejo cosmético, baje el parasol.

Si su vehículo está equipado con una luz de espejo cosmético, iluminará cuando abra la cubierta.

Para evitar que la batería se descargue, el espejo cosmético se iluminará solo en el rango de inclinación indicado en la figura.

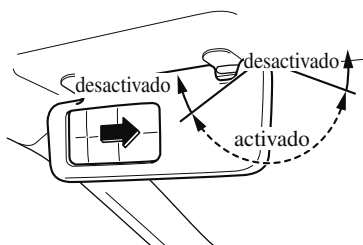

Luces interiores

NOTA

No deje las luces encendidas durante periodos largos mientras el motor está apagado. De lo contrario, se podría descargar la batería.

Luces en el techo

Posición del interruptor	Luces en el techo
OFF	La luz se apaga
DOOR	<ul style="list-style-type: none"> • La luz se enciende cuando se abre una de las puertas • La luz se enciende o apaga cuando el sistema de entrada iluminado está activado
ON	La luz se enciende

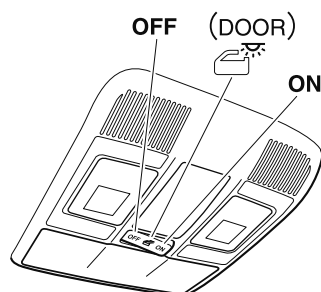

NOTA

Las luces para lectura de mapas traseras se enciende y apagan cuando se use el interruptor de luz del techo.

Equipamiento interior

Luces para lectura de mapas delanteras

Cuando el interruptor de la luz del techo delantera está en la posición de puerta o apagada, presione la lente para encender las luces para lectura de mapas delanteras, y luego presione otra vez la lente para apagarlas.

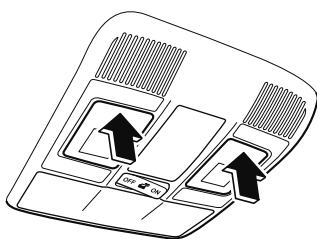

NOTA

Las luces para lectura de mapas delanteras no se encenderán incluso si se presiona la lente en los siguientes casos:

- El interruptor de luz del techo se encuentra en la posición ON.
- El interruptor de luz del techo está en la posición de puerta con la puerta abierta.
- El sistema de entrada iluminada está encendido.

Luces para lectura de mapas traseras

Cuando el interruptor de la luz del techo está en la posición de puerta o apagada, presione la lente para encender la luz para lectura de mapas trasera, y luego presione otra vez la lente para apagarla.

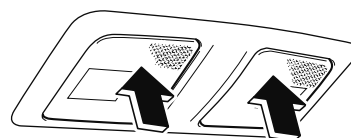

NOTA

- Una vez que las luces para lectura de mapas traseras se apagan, se encenderá y apagarán dependiendo de la posición a la que se cambie la luz del techo.
- Las luces para lectura de mapas trasera no se apagarán incluso si se presiona la lente en los siguientes casos:
 - El interruptor de la luz del techo está en ON.
 - El interruptor de luz del techo está en la posición de puerta con la puerta abierta.
 - El sistema de entrada iluminada está encendido.

Equipamiento interior

Luces del compartimento para equipajes

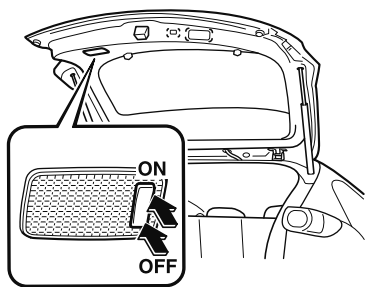

Posición del interruptor	Luz del compartimento para equipajes
OFF	La luz se apaga
ON	La luz se enciende cuando se abre el portón trasero

▼ Sistema de entrada iluminado

Cuando el sistema de entrada iluminado funciona, las luces en el techo se enciende en las siguientes condiciones:

- El seguro de la puerta del conductor se abre después que se cambia el encendido a OFF.
- El encendido se cambia a OFF con todas las puertas cerradas.

NOTA

- El sistema de entrada iluminado funciona cuando el interruptor de luces en el techo está en la posición DOOR.
- El tiempo de iluminación difiere dependiendo de la operación.
- **Ahorro de batería**
Si una luz interior se deja encendida con el encendido en OFF, la luz se apagará automáticamente después de aproximadamente 30 minutos para evitar que se descargue la batería.
- El funcionamiento del sistema de entrada iluminado se puede cambiar. Consulte la sección Características de personalización en la página 9-13.

Equipamiento interior

Conectores de accesorios

Use sólo accesorios originales Mazda o equivalentes que no requieran más de 120 W (CC 12 V, 10 A).

El conmutador de arranque debe estar en la posición ACC u ON.

Delantero

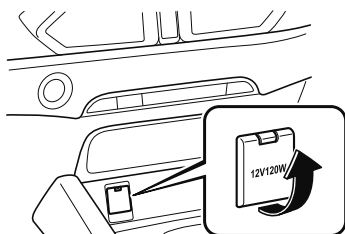

Centro

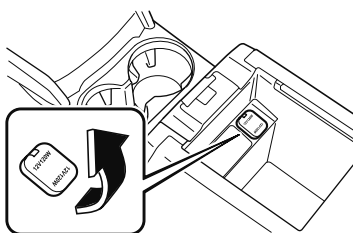

Trasero

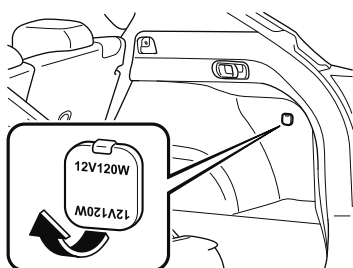

⚠ PRECAUCIÓN

- Para evitar que el conector de accesorios resulte dañado o ocurra una falla en el sistema eléctrico, tenga cuidado con lo siguiente:
 - No use accesorios que requieran más de 120 W (CC 12 V, 10 A).
 - No use accesorios que no sean accesorios originales Mazda o equivalentes.
 - Cierre la cubierta cuando el conector de accesorios no esté en uso para evitar que objetos extraños y líquido entren en el conector de accesorios.
 - Inserte correctamente el enchufe en el conector de accesorios.
 - No inserte el encendedor de cigarrillos en el conector de accesorios.
- Pueden escucharse ruidos en la reproducción de audio dependiendo del dispositivo conectado al conector de accesorio.
- Dependiendo del dispositivo conectado en el conector de accesorios, el sistema eléctrico del vehículo se podría ver afectado, lo que puede resultar en que se encienda la luz de advertencia. Desconecte el dispositivo conectado y asegúrese que se ha resuelto el problema. Si se ha resuelto el problema, desconecte el dispositivo del conector y desconecte el encendido. Si se ha resuelto el problema, consulte con un técnico experto, le recomendamos un técnico autorizado Mazda.

Equipamiento interior

NOTA

Para evitar que la batería se descargue, no use el conector durante largos períodos de tiempo con el motor apagado o en marcha en vacío.

Conectando el conector de accesorios

1. Abra la tapa.
2. Pase el cable de enchufe de conexión a través del recorte de la consola e inserte el conector en el conector de accesorios.

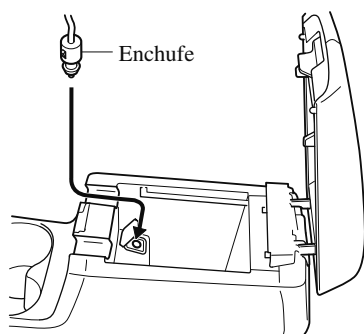

Toma eléctrica USB*

Las tomas eléctricas USB se pueden usar independientemente de si el encendido está en la posición ACC o en ON. Use sólo dispositivos USB que tengan un consumo eléctrico máximo de 10,5 W (CC 5 V 2,1 A) o menos.

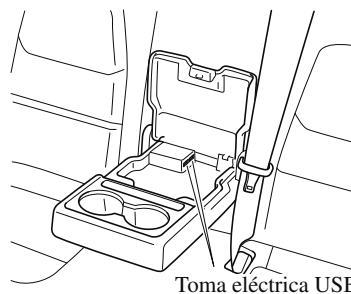

⚠ PRECAUCIÓN

Para evitar que las tomas eléctricas USB se dañen o que se produzca un fallo eléctrico, tenga cuidado con lo siguiente:

- No use dispositivos USB que requieran más de 10,5 W (CC 5 V, 2,1 A).
- Cierre la tapa cuando no utilice las tomas eléctricas USB para evitar que objetos extraños o líquidos entren dentro de las tomas eléctricas USB.
- Conecte correctamente el conector USB en las tomas eléctricas USB.

NOTA

- Las tomas eléctricas USB fueron diseñados solamente para cargar y no pueden ser usadas para conectarlas al sistema de audio del vehículo.
- Para evitar que la batería se descargue, no use las tomas eléctricas USB durante largos periodos de tiempo con el motor apagado o a ralentí.

Cómo realizar la conexión

La ranura en la caja del apoyabrazos se puede usar para pasar el cable del dispositivo hacia dentro de la caja y conectarlo a las tomas eléctricas USB.

1. Abra la tapa.
2. Enrute el cable a través de la ranura en la caja del apoyabrazos e inserte el conector de USB en las tomas eléctricas USB.

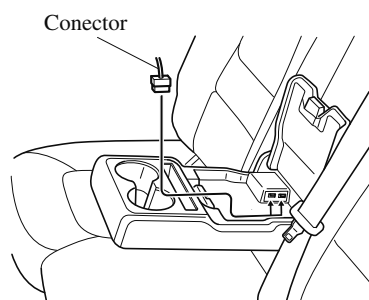
**Soporte para bebidas****⚠ ADVERTENCIA**

Nunca use el soporte para bebidas con líquidos calientes mientras el vehículo en movimiento:

Es peligroso usar un soporte para bebidas con líquidos calientes mientras el vehículo está en movimiento. Si los líquidos se volcaran podría resultar en quemaduras.

No ponga nada que no sean vasos o latas de bebidas en el soporte para bebidas:

Es peligroso poner objetos que no sean vasos o latas en un soporte para bebidas.

En caso de una frenada o maniobra brusca, los ocupantes podrían golpearse o herirse, o los objetos podrían salir proyectados dentro del vehículo, molestando al conductor y siendo la causa de un accidente. Use el soporte para bebidas solo para colocar vasos o latas.

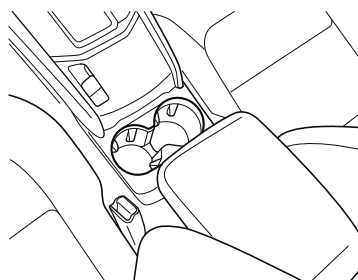
▼ Delantero

Equipamiento interior

▼ Trasero*

El soporte para bebidas trasero se encuentran en el apoyabrazos central.

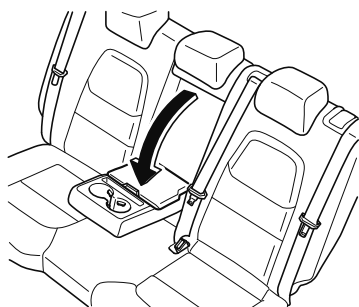

Soporte para botella

Los soportes para botellas se encuentran del lado interior de las puertas.

Delantero

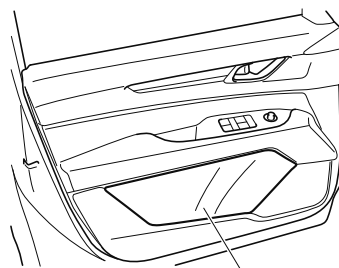

Soporte para botella

Trasero

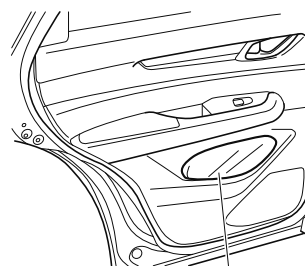

Soporte para botella

⚠ PRECAUCIÓN

No use los soportes para botellas para recipientes sin tapas. Se podría derramar el contenido de los mismos al abrir o cerrar la puerta.

Equipamiento interior

Compartimientos para guardar objetos

⚠ **ADVERTENCIA**

Mantenga las cajas para guardar cerradas mientras conduce:
Conducir con las cajas para guardar objetos abiertas es peligroso. Para reducir la posibilidad de heridas en caso de un accidente o una frenada repentina, mantenga el compartimiento para guardar objetos cerrado mientras conduce.

No ponga artículos en los espacios de almacenamiento sin tapa:
Poner artículos en los espacios de almacenamiento sin tapa es peligroso pues podrían salir proyectados en la cabina si se acelera repentinamente el vehículo y podría causar heridas dependiendo de como fue guardado el artículo.

⚠ **PRECAUCIÓN**

No deje los encendedores o las gafas en la caja para guardar mientras estaciona bajo el sol. El encendedor podría explotar o el material plástico en las gafas se podría deformar y rajar debido a la alta temperatura.

▼ **Consola del techo**

Esta consola fue diseñada para guardar gafas y otros accesorios. Empuje del seguro para abrir.

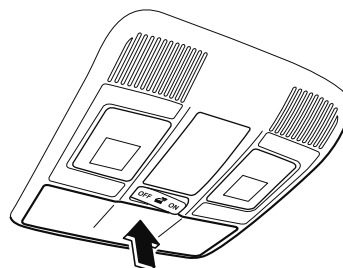

▼ **Guantera**

Para abrir la guantera, tire del seguro hacia adelante.

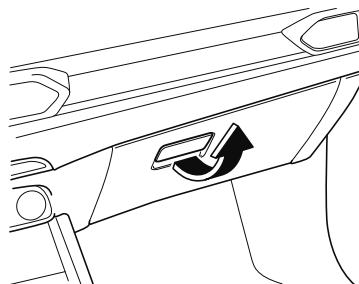

Para cerrar la guantera, oprima firmemente en el centro de la tapa de la guantera.

Características interiores

Equipamiento interior

▼ Consola central

Para abrir, tire del seguro de liberación.

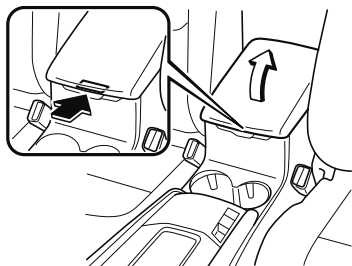

Bandeja de almacenamiento

La bandeja de almacenamiento se puede retirar.

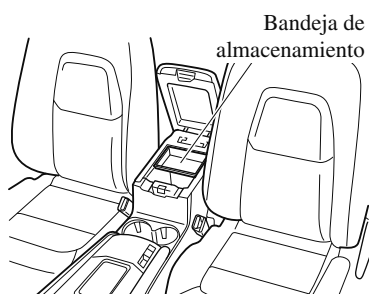

▼ Caja del apoyabrazos*

Para abrir, pulse el botón y tire de la tapa hacia arriba.

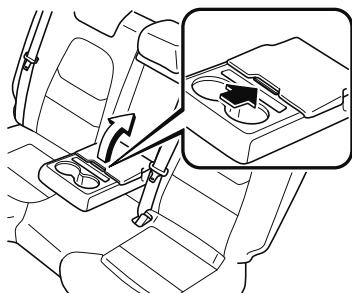

5-176 *Algunos modelos.

▼ **Compartimiento para equipajes**

Ganchos para asegurar la carga

⚠ ADVERTENCIA

***Asegúrese que el equipaje y carga están bien seguros antes de conducir:
No asegurar el equipaje y la carga mientras conduce es peligroso pues se puede mover o aplastar en caso de una parada brusca o un choque y podría causarle heridas.***

Use los ganchos del compartimiento para equipajes para asegurar carga con una cuerda o red. La fuerza de tensión de los ganchos es de 196 N (20 kgf). No aplique excesiva fuerza a los ganchos ya que se pueden dañar.

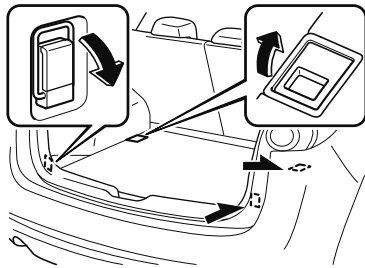

Compartimiento secundario de carga

Compartimiento secundario de carga central*

Abra la bandeja para equipajes para colocar pequeños objetos en el compartimiento secundario de carga.

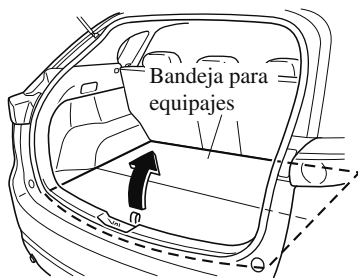

*Algunos modelos. **5-177**

Equipamiento interior

Compartimiento secundario de carga lateral

Abra la cubierta para colocar pequeños objetos en el compartimiento secundario de carga.

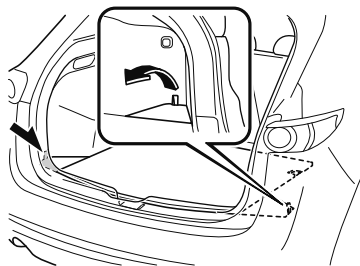

NOTA

Cargando bolsas de palos

(Algunas bolsas de golf puede que no se puedan colocar utilizando los siguientes métodos en función de su tamaño.)

Se pueden transportar hasta cuatro bolsas de palos de golf en el compartimiento para equipajes.

(Con cubierta del compartimiento para equipajes)

Al cargar cuatro bolsas de golf, retire la cubierta del compartimiento de carga y colóquela en el compartimiento secundario de carga.

Consulte la sección Cubierta del compartimiento para equipajes en la página 3-31.

Para vehículos con un neumático de repuesto, se pueden llevar hasta tres bolsas de golf en el compartimiento para equipajes porque no hay espacio para almacenar la bandeja del compartimiento para equipajes.

Parte inferior: Coloque la primera y la segunda bolsa de palos en el compartimiento para equipajes con su parte inferior apuntando hacia la derecha.

Parte superior: Coloque la tercera bolsa de palos con su parte inferior mirando hacia la izquierda y la cuarta bolsa de palos con su parte inferior mirando hacia la derecha del compartimiento para equipajes.

Parte inferior

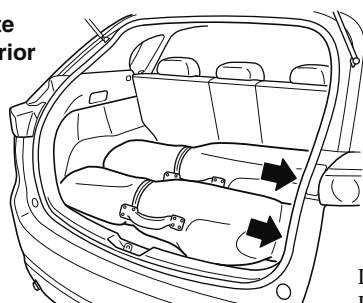

Parte superior

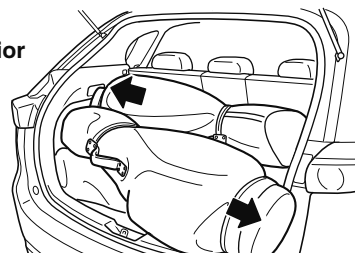

Las flechas señalan la parte inferior de las bolsas de golf. La ilustración muestra la carga de cuatro bolsas de golf.

5-178

Equipamiento interior

▼ Ganchos para ropa traseros

⚠ ADVERTENCIA

Nunca cuelgue objetos pesados o afilados en las agarraderas y ganchos para ropa:

Colgar objetos pesados o afilados como una percha de las agarraderas o ganchos para ropa es peligroso pues podrían salir proyectados y golpear un ocupante de la cabina si una de las bolsas de aire de cortina se inflan, lo que puede resultar en heridas graves o una muerte.

Siempre cuelgue la ropa de los ganchos para ropa y las agarraderas sin perchas.

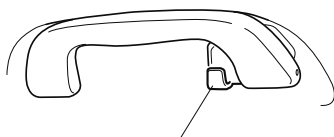

Gancho para ropa

Cenicero desmontable*

El cenicero desmontable se puede colocar y usar en cualquiera de los soportes para bebidas delanteros.

⚠ ADVERTENCIA

Use sólo un cenicero desmontable en su posición fija, y asegúrese que está completamente insertado:

Usando un cenicero desmontado de su posición fija o no completamente insertado es peligroso. Los cigarrillos podrían rodar o salir del cenicero dentro del vehículo y provocar un incendio. Además, las colillas no se apagarán completamente aunque se cierre la tapa del cenicero.

⚠ PRECAUCIÓN

No use los ceniceros para depositar basura. Podría provocar un incendio.

Para usar el cenicero, insértela derecho en el soporte para bebidas.
Para desmontar el cenicero, tire de él hacia arriba.

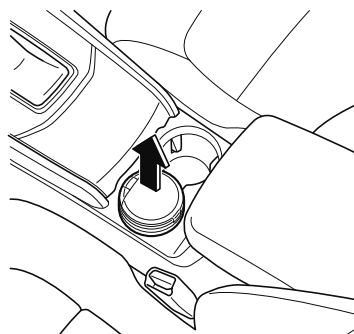

*Algunos modelos. **5-179**

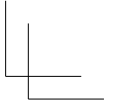
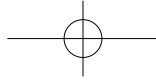
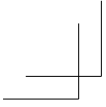

NOTAS

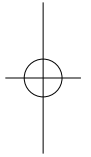

5-180

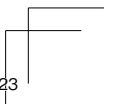
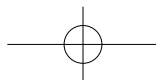
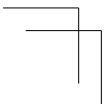

6 Mantenimiento y cuidados

Como mantener su Mazda en óptimas condiciones.

Información esencial.....	6-2
Introducción	6-2
Programa de mantenimiento.....	6-3
Programa de mantenimiento	6-3
Monitor de mantenimiento.....	6-17
Mantenimiento del propietario.....	6-19
Precauciones del mantenimiento del propietario	6-19
Capó	6-21
Vista del compartimento del motor.....	6-23
Aceite de motor	6-24
Refrigerante del motor	6-29
Líquido de frenos/embrague	6-31
Líquido del lavador de parabrisas y faros	6-32
Lubricación de la carrocería.....	6-33
Hojas del limpiador.....	6-33
Batería	6-40
Cambio de la pila de la llave.....	6-43
Neumáticos	6-46
Bombillas	6-50
Fusibles	6-58
Cuidado de la apariencia.....	6-65
Cuidado exterior.....	6-65
Cuidado interior	6-72

Información esencial

Introducción

Tenga cuidado de no lastimarse al inspeccionar su vehículo, cambiando un neumático, o realizando algún tipo de mantenimiento como lavar su automóvil.

En particular, use guantes de trabajo gruesos como guantes de algodón al tocar áreas que sean difíciles de ver mientras inspecciona o trabaja en su vehículo. Realizar inspecciones o procedimientos con sus manos desnudas podría causarle una herida.

Si tuviera alguna duda acerca del procedimiento que describe, se recomienda que un técnico cualificado y de confianza realice el trabajo, le recomendamos un técnico autorizado Mazda.

Técnicos autorizados calificados de Mazda y repuestos Mazda genuinos son importantes para realizar un mantenimiento adecuado. Si se realiza el mantenimiento sin contar con la experiencia necesaria y con piezas especialmente diseñadas para su Mazda, el mantenimiento del vehículo resultará inadecuado, incompleto o insuficiente, y puede ocasionarle problemas. Podría ser causa de averías, accidentes y alguien podría resultar herido.

Si necesita consejos de expertos y servicio calificado consulte a un técnico experto, le recomendamos un técnico autorizado Mazda.

Se deben conservar las pruebas de que se han realizado correctamente los trabajos de mantenimiento de su vehículo tal como se describe en este manual.

Las reclamaciones hechas durante el plazo de vigencia de la garantía no serán aceptadas si se deben a una falta de mantenimiento y no a un defecto en los materiales o en la mano de obra.

El conector de diagnóstico de funcionamiento incorrecto fue diseñado exclusivamente para conectar el dispositivo diseñado especialmente para realizar diagnósticos a bordo.

No conecte ningún dispositivo para el servicio que no sea un dispositivo diseñado especialmente para diagnóstico de funcionamiento incorrecto. Si se conecta cualquier otro dispositivo que no sea uno de diagnóstico de funcionamiento incorrecto, podría afectar los dispositivos eléctricos del vehículo o podría producir daños como la descarga de la batería.

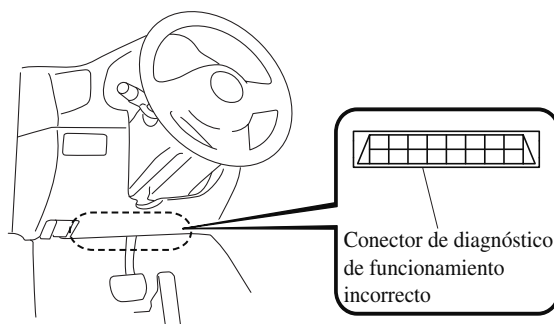

Mantenimiento y cuidados

Programa de mantenimiento

Programa de mantenimiento

NOTA

Después del período descrito, continúe el mantenimiento descrito a los intervalos recomendados.

Control de emisiones y sistemas relacionados

Los sistemas de arranque y de combustible son importantes para el correcto funcionamiento del control de emisiones y sistemas relacionados, y para el funcionamiento eficiente del motor. No haga cambios en estos sistemas.

Todas las inspecciones y ajustes los debe realizar un técnico experto, le recomendamos un técnico autorizado Mazda.

▼ Europa

Servicio mi Mazda

El monitor de mantenimiento alerta respecto al siguiente término de mantenimiento. El siguiente mantenimiento se debe realizar al menos cada 20.000 km o 12 meses después del último mantenimiento correspondiente.

Mantenimiento	1er	2º	3º	4º	5º	6º	7º	8º	9º	10º	11º	12º
SKYACTIV-G 2.0 Y SKYACTIV-G 2.5												
Bujías de encendido*1	Cambie cada 120.000 km.											
Filtro de aire*2			R			R			R			R
Líneas y mangueras de combustible		I		I		I		I		I		I
Sistema evaporativo (si existiera)			I			I			I			I
Aceite de motor y filtro de aceite del motor*3*4	R	R	R	R	R	R	R	R	R	R	R	R
SKYACTIV-D 2.2												
Aceite de motor y filtro	Excepto Ucrania*3*4*6	R	R	R	R	R	R	R	R	R	R	R
	Ucrania*5*6	Cambie cada 10.000 km o 12 meses.										
Líneas y mangueras de combustible	Excepto Ucrania		I		I		I		I		I	
	Ucrania	I	I	I	I	I	I	I	I	I	I	I
Filtro de combustible			R			R			R			R
Sistema de inyección de combustible*7	I			I			I			I		
Sistema de combustible (Drenaje de agua)	*8											
Filtro de aire*2	C	C	R	C	C	R	C	C	R	C	C	R

Mantenimiento y cuidados

Programa de mantenimiento

Mantenimiento	1er	2º	3º	4º	5º	6º	7º	8º	9º	10º	11º	12º
SKYACTIV-G 2.0, SKYACTIV-G 2.5, Y SKYACTIV-D 2.2												
Correas de mando*9			I			I			I			I
Sistema de enfriamiento		I		I		I		I		I		I
Refrigerante del motor*10	La primera vez cámbielo a las 200.000 km o 10 años; después, cada 100.000 km o 5 años.											
Batería*11	I	I	I	I	I	I	I	I	I	I	I	I
Líneas de freno, mangueras y conexiones	I	I	I	I	I	I	I	I	I	I	I	I
Líquido de frenos*12		R		R		R		R		R		R
Freno de estacionamiento	I	I	I	I	I	I	I	I	I	I	I	I
Frenos de disco	I	I	I	I	I	I	I	I	I	I	I	I
Funcionamiento de la dirección y articulaciones		I		I		I		I		I		I
Aceite de transmisión manual	Cambie cada 180.000 km.											
Aceite de diferencial trasero	*13											
Aceite de transferencia	*13											
Suspensión delantera y trasera, juntas esféricas y juego axial de cojinete de rueda		I		I		I		I		I		I
Fundas protectoras de eje impulsor		I		I		I		I		I		I
Cubierta protectora del calor del sistema de escape	Inspeccione cada 80.000 km o 5 años.											
Pernos y tuercas del chasis y carrocería		T		T		T		T		T		T
Condición de la carrocería (por oxidación, corrosión y perforaciones)	I	I	I	I	I	I	I	I	I	I	I	I
Filtro de aire de la cabina (si existiera)		R		R		R		R		R		R
Neumáticos (incluyendo neumático de repuesto) (con ajuste de presión de aire)*14	I	I	I	I	I	I	I	I	I	I	I	I
Juego de reparación de neumático de emergencia (si existiera)*15	I	I	I	I	I	I	I	I	I	I	I	I

Símbolos de cuadros:

I: Inspeccione: Inspeccione y limpie, repare, ajuste, llene o cambie si fuera necesario.

R: Cambie

C: Limpie

T: Apriete

D: Drene

Comentarios:

*1 En los países a continuación, inspeccione las bujías de encendido cada 10.000 km o 12 meses antes de cambiarlas a los intervalos especificados.
Albania, Bosnia y Herzegovina, Bulgaria, Croacia, Latvia, Macedonia, Moldova, Montenegro, Rumania, Serbia, Eslovaquia, Ucrania

*2 Si el vehículo se usa en zonas extremadamente polvorientas o arenosas, limpie y si fuera necesario, cambie el filtro de aire más seguido que los intervalos recomendados.

Programa de mantenimiento

- *3 El ajuste flexible es el preajuste de fábrica para algunos países en Europa. Consulte a un técnico autorizado Mazda para más detalles. Se puede realizar el ajuste flexible si donde se conduce el vehículo no se cumplen las condiciones siguientes.
- El propósito de uso del vehículo es automóvil de policía, taxi o automóvil de escuela de choferes.
 - Se conduce en zonas con mucho polvo
 - Se mantiene por largos períodos a la velocidad de marcha en vacío o se conduce a bajas velocidades
- Una vez que se selecciona el mantenimiento flexible, el vehículo calcula la vida útil de aceite restante en las condiciones de funcionamiento y le permite saber cuándo se debe cambiar el aceite al encenderse el indicador de llave de tuercas en el grupo de instrumentos.
Reponga los datos de aceite del motor cada vez que cambie el aceite del motor independientemente del mensaje/indicador de llave de tuercas.
- *4 Si el vehículo se usa principalmente bajo cualquiera de las siguientes condiciones, cambie el aceite y el filtro de aceite cada 10.000 km o menos.
- El propósito de uso del vehículo es automóvil de policía, taxi o automóvil de escuela de choferes.
 - Se conduce en zonas con mucho polvo
 - Se mantiene por largos períodos a la velocidad de marcha en vacío o se conduce a bajas velocidades
 - Se conduce durante largos períodos de tiempo con baja temperatura o conduce regularmente solo por distancias cortas
 - Conduciendo en condiciones extremadamente calurosas
 - Conduciendo continuamente en condiciones montañosas
- *5 Si el vehículo se usa principalmente bajo cualquiera de las siguientes condiciones, cambie el aceite de motor y el filtro de aceite cada 5.000 km o 6 meses.
- El propósito de uso del vehículo es automóvil de policía, taxi o automóvil de escuela de choferes.
 - Se conduce en zonas con mucho polvo
 - Se mantiene por largos períodos a la velocidad de marcha en vacío o se conduce a bajas velocidades
 - Se conduce durante largos períodos de tiempo con baja temperatura o conduce regularmente solo por distancias cortas
 - Conduciendo en condiciones extremadamente calurosas
 - Conduciendo continuamente en condiciones montañosas
- *6 Para SKYACTIV-D 2.2, reponga los datos de aceite del motor cada vez que cambie el aceite del motor independientemente del mensaje/indicador de llave de tuercas.
- *7 Implemente la corrección de la cantidad de inyección de combustible.
- *8 Drene el agua del sistema de combustible si los indicadores están en ON.
- *9 También inspeccione las correas de mando del acondicionador de aire, si existieran.
Si el vehículo se usa principalmente bajo cualquiera de las siguientes condiciones, inspeccione las correas de mando cada 20.000 km o 12 meses.
- Se conduce en zonas con mucho polvo
 - Se mantiene por largos períodos a la velocidad de marcha en vacío o se conduce a bajas velocidades
 - Se conduce durante largos períodos de tiempo con baja temperatura o conduce regularmente solo por distancias cortas
 - Conduciendo en condiciones extremadamente calurosas
 - Conduciendo continuamente en condiciones montañosas
- *10 Se recomienda usar FL-22 al cambiar el refrigerante de motor. Usar un refrigerante de motor diferente de FL-22 podría causar serios daños al motor y el sistema de enfriamiento.
- *11 Inspeccione el nivel de electrolito de la batería, la gravedad específica y el aspecto exterior. La batería sellada solo requiere una inspección del aspecto exterior.
- *12 Si se usan mucho los frenos (por ejemplo, conduciendo continuamente exigido o en la montaña) o si el vehículo se usa en climas extremadamente húmedos, cambie el líquido de frenos todos los años.
- *13 Si este componente se sumerge en agua, se debe cambiar el aceite.
- *14 Se recomienda la rotación de los neumáticos cada 10.000 km.
- *15 Verifique la fecha de vencimiento del líquido de reparación de neumático cada año cuando realice el mantenimiento periódico. Cambie la botella de líquido de reparación de neumático por una nueva antes de la fecha de vencimiento.

Programa de mantenimiento

▼ Excepto Europa

Israel

Programa de mantenimiento	Número de meses o kilómetros, lo que ocurra antes													
	Meses	12	24	36	48	60	72	84	96	108	120	132	144	
	×1000 km	15	30	45	60	75	90	105	120	135	150	165	180	
Bujías de encendido	Cambie cada 120.000 km o 6 años.													
Filtro de combustible	Cambie cada 135.000 km.													
Sistema evaporativo (si existiera)				I				I					I	
Líneas y mangueras de combustible		I		I		I		I		I		I		
Correas de mando*1	I	I	I	I	I	I	I	I	I	I	I	I	I	
Aceite de motor y filtro de aceite del motor*2	R	R	R	R	R	R	R	R	R	R	R	R	R	
Filtro de aire*3	C	C	C	R	C	C	C	R	C	C	C	C	R	
Sistema de enfriamiento		I		I		I		I		I		I		
Refrigerante del motor*4	La primera vez cámbielo a las 195.000 km o 10 años; después, cada 90.000 km o 5 años.													
Batería*5	I	I	I	I	I	I	I	I	I	I	I	I	I	
Líneas de freno, mangueras y conexiones	I	I	I	I	I	I	I	I	I	I	I	I	I	
Líquido de frenos*6	I	R	I	R	I	R	I	R	I	R	I	R	I	
Freno de estacionamiento	I	I	I	I	I	I	I	I	I	I	I	I	I	
Frenos hidráulicos (reforzador de frenos) y mangueras	I	I	I	I	I	I	I	I	I	I	I	I	I	
Frenos de disco	I	I	I	I	I	I	I	I	I	I	I	I	I	
Funcionamiento de la dirección y articulaciones		I		I		I		I		I		I		
Aceite de diferencial trasero	*7													
Aceite de transferencia	*7													
Suspensión delantera y trasera, juntas esféricas y juego axial de cojinete de rueda	I	I	I	I	I	I	I	I	I	I	I	I	I	
Fundas protectoras de eje impulsor			I			I			I			I		
Cubierta protectora del calor del sistema de escape	Inspeccione cada 75.000 km.													
Pernos y tuercas del chasis y carrocería	T	T	T	T	T	T	T	T	T	T	T	T	T	
Condición de la carrocería (por oxidación, corrosión y perforaciones)	Inspeccione anualmente.													
Filtro de aire de la cabina (si existiera)		R		R		R		R		R		R		
Neumáticos (incluyendo neumático de repuesto) (con ajuste de presión de aire)	I	I	I	I	I	I	I	I	I	I	I	I	I	
Juego de reparación de neumático de emergencia (si existiera)*8	Inspeccione anualmente.													

Programa de mantenimiento

Símbolos de cuadros:

- I:** Inspeccione: Inspeccione y limpie, repare, ajuste, llene o cambie si fuera necesario.
R: Cambie
C: Limpie
T: Apriete
D: Drene

Comentarios:

- *1 También inspeccione las correas de mando del acondicionador de aire, si existieran.
 Si el vehículo se usa principalmente bajo cualquiera de las siguientes condiciones, inspeccione las correas de mando cada 10.000 km o menos.
- a) Se conduce en zonas con mucho polvo
 - b) Se mantiene por largos períodos a la velocidad de marcha en vacío o se conduce a bajas velocidades
 - c) Se conduce durante largos períodos de tiempo con baja temperatura o conduce regularmente solo por distancias cortas
 - d) Conduciendo en condiciones extremadamente calurosas
 - e) Conduciendo continuamente en condiciones montañosas
- *2 Si el vehículo se usa principalmente bajo cualquiera de las siguientes condiciones, cambie el aceite y el filtro de aceite cada 10.000 km o menos.
- a) El propósito de uso del vehículo es automóvil de policía, taxi o automóvil de escuela de choferes.
 - b) Se conduce en zonas con mucho polvo
 - c) Se mantiene por largos períodos a la velocidad de marcha en vacío o se conduce a bajas velocidades
 - d) Se conduce durante largos períodos de tiempo con baja temperatura o conduce regularmente solo por distancias cortas
 - e) Conduciendo en condiciones extremadamente calurosas
 - f) Conduciendo continuamente en condiciones montañosas
- *3 Si el vehículo se usa en zonas extremadamente polvorientas o arenosas, limpie y si fuera necesario, cambie el filtro de aire más seguido que los intervalos recomendados.
- *4 Se recomienda usar FL-22 al cambiar el refrigerante de motor. Usar un refrigerante de motor diferente de FL-22 podría causar serios daños al motor y el sistema de enfriamiento.
- *5 Inspeccione el nivel de electrolito de la batería, la gravedad específica y el aspecto exterior. La batería sellada solo requiere una inspección del aspecto exterior.
- *6 Si se usan mucho los frenos (por ejemplo, conduciendo continuamente exigido o en la montaña) o si el vehículo se usa en climas extremadamente húmedos, cambie el líquido de frenos todos los años.
- *7 Si este componente se sumerge en agua, se debe cambiar el aceite.
- *8 Verifique la fecha de vencimiento del líquido de reparación de neumático cada año cuando realice el mantenimiento periódico. Cambie la botella de líquido de reparación de neumático por una nueva antes de la fecha de vencimiento.

Programa de mantenimiento

Rusia/Bielorrusia/Azerbaiyán/Kazajistán (SKYACTIV-G 2.0, SKYACTIV-G 2.5)

Programa de mantenimiento	Número de meses o kilómetros, lo que ocurra antes.												
	Meses	12	24	36	48	60	72	84	96	108	120	132	144
	×1000 km	15	30	45	60	75	90	105	120	135	150	165	180
Correas de mando*1		I	I	I	I	I	I	I	I	I	I	I	I
Aceite de motor	Flexible*2	Cambie cuando el indicador esté encendido. (Intervalo máximo: 12 meses o 15.000 km)											
	Hay diferentes*3	R	R	R	R	R	R	R	R	R	R	R	R
	Azerbaiyán*4	Cambie cada 5.000 km o 6 meses.											
Filtro de aceite del motor	Flexible*2	Cambie cuando el indicador esté encendido. (Intervalo máximo: 12 meses o 15.000 km)											
	Hay diferentes*3	R	R	R	R	R	R	R	R	R	R	R	R
	Azerbaiyán*5	Cambie cada 10.000 km o 12 meses.											
Sistema de enfriamiento		I		I		I		I		I		I	
Refrigerante del motor*6		La primera vez cámbielo a las 195.000 km o 10 años; después, cada 90.000 km o 5 años.											
Filtro de aire*7	Rusia/Bielorrusia/Kazajistán	C	C	R	C	C	R	C	C	R	C	C	R
	Azerbaiyán	C	R	C	R	C	R	C	R	C	R	C	R
Filtro de combustible	Rusia/Bielorrusia/Kazajistán	Cambie cada 120.000 km.											
	Azerbaiyán	Cambie cada 60.000 km.											
Líneas y mangueras de combustible		I		I		I		I		I		I	
Bujías de encendido		I	I	I	I	I	I	I	R	I	I	I	I
Sistema evaporativo (si existiera)					I				I				I
Batería*8		I	I	I	I	I	I	I	I	I	I	I	I
Líneas de freno, mangueras y conexiones		I	I	I	I	I	I	I	I	I	I	I	I
Líquido de frenos*9			R		R		R		R		R		R
Freno de estacionamiento		I	I	I	I	I	I	I	I	I	I	I	I
Frenos de disco		I	I	I	I	I	I	I	I	I	I	I	I
Funcionamiento de la dirección y articulaciones		I	I	I	I	I	I	I	I	I	I	I	I
Aceite de transmisión manual						R					R		
Aceite de diferencial trasero		*10											
Aceite de transferencia		*10											
Suspensión delantera y trasera, juntas esféricas y juego axial de cojinete de rueda		I	I	I	I	I	I	I	I	I	I	I	I
Fundas protectoras de eje impulsor		I	I	I	I	I	I	I	I	I	I	I	I

Programa de mantenimiento

Programa de mantenimiento	Número de meses o kilómetros, lo que ocurra antes.												
	Meses	12	24	36	48	60	72	84	96	108	120	132	144
	×1000 km	15	30	45	60	75	90	105	120	135	150	165	180
Cubierta protectora del calor del sistema de escape	I	I	I	I	I	I	I	I	I	I	I	I	I
Pernos y tuercas del chasis y carrocería	T	T	T	T	T	T	T	T	T	T	T	T	T
Bisagras y seguros	L	L	L	L	L	L	L	L	L	L	L	L	L
Todo el sistema eléctrico	I	I	I	I	I	I	I	I	I	I	I	I	I
Condición de la carrocería (por oxidación, corrosión y perforaciones)	Inspeccione anualmente.												
Filtro de aire de la cabina (si existiera)		R		R		R		R		R		R	
Neumáticos (incluyendo neumático de repuesto) (con ajuste de presión de aire)*11	I	I	I	I	I	I	I	I	I	I	I	I	I
Juego de reparación de neumático de emergencia (si existiera)*12	Inspeccione anualmente.												

Símbolos de cuadros:

I: Inspeccione: Inspeccione y limpie, repare, ajuste, llene o cambie si fuera necesario.

R: Cambie

C: Limpie

T: Apriete

L: Lubrique

Comentarios:

*1 También inspeccione las correas de mando del acondicionador de aire, si existieran.

Si el vehículo se usa principalmente bajo cualquiera de las siguientes condiciones, inspeccione las correas de mando cada 7.500 km o 6 meses.

- Se conduce en zonas con mucho polvo
- Se mantiene por largos períodos a la velocidad de marcha en vacío o se conduce a bajas velocidades
- Se conduce durante largos períodos de tiempo con baja temperatura o conduce regularmente solo por distancias cortas
- Conduciendo en condiciones extremadamente calurosas
- Conduciendo continuamente en condiciones montañosas

*2 Se puede realizar el ajuste flexible si donde se conduce el vehículo no se cumplen las condiciones siguientes.

- El propósito de uso del vehículo es automóvil de policía, taxi o automóvil de escuela de choferes.
- Se conduce en zonas con mucho polvo
- Se mantiene por largos períodos a la velocidad de marcha en vacío o se conduce a bajas velocidades

El vehículo calcula la vida útil del aceite restante basándose en las condiciones de funcionamiento y le permite saber cuándo se debe cambiar el aceite al encenderse el indicador de llave de tuercas en el grupo de instrumentos.

Cambie el aceite de motor y el filtro cuando se vea un mensaje/se haya encendido el indicador de llave de tuercas. Además se deben cambiar al menos una vez al año o en 15.000 km desde el último cambio de aceite y filtro.

El sistema se debe reponer cada vez que se cambie el aceite de motor independientemente del mensaje/indicador de llave de tuercas.

Mantenimiento y cuidados

Programa de mantenimiento

- *3 Si el vehículo se usa principalmente bajo cualquiera de las siguientes condiciones, cambie el aceite de motor y el filtro de aceite cada 7.500 km o 6 meses.
- a) El propósito de uso del vehículo es automóvil de policía, taxi o automóvil de escuela de choferes.
 - b) Se conduce en zonas con mucho polvo
 - c) Se mantiene por largos períodos a la velocidad de marcha en vacío o se conduce a bajas velocidades
 - d) Se conduce durante largos períodos de tiempo con baja temperatura o conduce regularmente solo por distancias cortas
 - e) Conduciendo en condiciones extremadamente calurosas
 - f) Conduciendo continuamente en condiciones montañosas
- *4 Si el vehículo se usa principalmente bajo cualquiera de las siguientes condiciones, cambie el aceite de motor cada 2.500 km o 3 meses.
- a) El propósito de uso del vehículo es automóvil de policía, taxi o automóvil de escuela de choferes.
 - b) Se conduce en zonas con mucho polvo
 - c) Se mantiene por largos períodos a la velocidad de marcha en vacío o se conduce a bajas velocidades
 - d) Se conduce durante largos períodos de tiempo con baja temperatura o conduce regularmente solo por distancias cortas
 - e) Conduciendo en condiciones extremadamente calurosas
 - f) Conduciendo continuamente en condiciones montañosas
- *5 Si el vehículo se usa principalmente bajo cualquiera de las siguientes condiciones, cambie el filtro de aceite de motor cada 5.000 km o 6 meses.
- a) El propósito de uso del vehículo es automóvil de policía, taxi o automóvil de escuela de choferes.
 - b) Se conduce en zonas con mucho polvo
 - c) Se mantiene por largos períodos a la velocidad de marcha en vacío o se conduce a bajas velocidades
 - d) Se conduce durante largos períodos de tiempo con baja temperatura o conduce regularmente solo por distancias cortas
 - e) Conduciendo en condiciones extremadamente calurosas
 - f) Conduciendo continuamente en condiciones montañosas
- *6 Se recomienda usar FL-22 al cambiar el refrigerante de motor. Usar un refrigerante de motor diferente de FL-22 podría causar serios daños al motor y el sistema de enfriamiento.
- *7 Si el vehículo se usa en áreas polvorientas o con arena, limpie los filtros de aire cada 7.500 km o 6 meses.
- *8 Inspeccione el nivel de electrolito de la batería, la gravedad específica y el aspecto exterior. La batería sellada solo requiere una inspección del aspecto exterior.
- *9 Si se usan mucho los frenos (por ejemplo, conduciendo continuamente exigido o en la montaña) o si el vehículo se usa en climas extremadamente húmedos, cambie el líquido de frenos todos los años.
- *10 Si este componente se sumerge en agua, se debe cambiar el aceite.
- *11 Se recomienda la rotación de los neumáticos cada 10.000 km.
- *12 Verifique la fecha de vencimiento del líquido de reparación de neumático cada año cuando realice el mantenimiento periódico. Cambie la botella de líquido de reparación de neumático por una nueva antes de la fecha de vencimiento.

Programa de mantenimiento

Rusia/Bielorrusia (SKYACTIV-D 2.2)

Programa de mantenimiento	Número de meses o kilómetros, lo que ocurra antes.												
	Meses	12	24	36	48	60	72	84	96	108	120	132	144
	×1000 km	10	20	30	40	50	60	70	80	90	100	110	120
Correas de mando ^{*1}				I			I			I			I
Aceite de motor y filtro	Flexible ^{*2}	Cambie cuando el indicador esté encendido. (Intervalo máximo: 12 meses o 10.000 km)											
	Hay diferentes ^{*3*4}	R	R	R	R	R	R	R	R	R	R	R	R
Filtro de combustible	Rusia	Cambie cada 60.000 km.											
	Bielorrusia			R			R			R			R
Sistema de inyección de combustible ^{*5}		I			I			I				I	
Filtro de aire ^{*6}		C	C	R	C	C	R	C	C	R	C	C	R
Sistema de enfriamiento			I		I		I		I		I		I
Refrigerante del motor ^{*7}		La primera vez cámbielo a las 200.000 km o 10 años; después, cada 100.000 km o 5 años.											
Líneas y mangueras de combustible	Rusia		I		I		I		I		I		I
	Bielorrusia	I	I	I	I	I	I	I	I	I	I	I	I
Batería ^{*8}		I	I	I	I	I	I	I	I	I	I	I	I
Líneas de freno, mangueras y conexiones		I	I	I	I	I	I	I	I	I	I	I	I
Líquido de frenos ^{*9}			R		R		R		R		R		R
Freno de estacionamiento		I	I	I	I	I	I	I	I	I	I	I	I
Frenos de disco		I	I	I	I	I	I	I	I	I	I	I	I
Funcionamiento de la dirección y articulaciones		I	I	I	I	I	I	I	I	I	I	I	I
Aceite de diferencial trasero		*10											
Aceite de transferencia		*10											
Suspensión delantera y trasera, juntas esféricas y juego axial de cojinete de rueda		I	I	I	I	I	I	I	I	I	I	I	I
Fundas protectoras de eje impulsor		I	I	I	I	I	I	I	I	I	I	I	I
Cubierta protectora del calor del sistema de escape		I	I	I	I	I	I	I	I	I	I	I	I
Pernos y tuercas del chasis y carrocería		T	T	T	T	T	T	T	T	T	T	T	T
Bisagras y seguros		L	L	L	L	L	L	L	L	L	L	L	L
Todo el sistema eléctrico		I	I	I	I	I	I	I	I	I	I	I	I
Condición de la carrocería (por oxidación, corrosión y perforaciones)		Inspeccione anualmente.											
Filtro de aire de la cabina (si existiera)			R		R		R		R		R		R
Neumáticos (incluyendo neumático de repuesto) (con ajuste de presión de aire) ^{*11}		I	I	I	I	I	I	I	I	I	I	I	I
Juego de reparación de neumático de emergencia (si existiera) ^{*12}		Inspeccione anualmente.											

Programa de mantenimiento

Símbolos de cuadros:

I: Inspeccione: Inspeccione y limpie, repare, ajuste, llene o cambie si fuera necesario.

R: Cambie

C: Limpie

T: Apriete

L: Lubrique

Comentarios:

- *1 También inspeccione las correas de mando del acondicionador de aire, si existieran.
Si el vehículo se usa principalmente bajo cualquiera de las siguientes condiciones, inspeccione las correas de mando cada 10.000 km o 12 meses.
- Se conduce en zonas con mucho polvo
 - Se mantiene por largos períodos a la velocidad de marcha en vacío o se conduce a bajas velocidades
 - Se conduce durante largos períodos de tiempo con baja temperatura o conduce regularmente solo por distancias cortas
 - Conduciendo en condiciones extremadamente calurosas
 - Conduciendo continuamente en condiciones montañosas
- *2 Se puede realizar el ajuste flexible si donde se conduce el vehículo no se cumplen las condiciones siguientes.
- El propósito de uso del vehículo es automóvil de policía, taxi o automóvil de escuela de choferes.
 - Se conduce en zonas con mucho polvo
 - Se mantiene por largos períodos a la velocidad de marcha en vacío o se conduce a bajas velocidades
- El vehículo calcula la vida útil del aceite restante basándose en las condiciones de funcionamiento y le permite saber cuándo se debe cambiar el aceite al encenderse el indicador de llave de tuercas en el grupo de instrumentos. Cambie el aceite de motor y el filtro cuando se vea un mensaje/se haya encendido el indicador de llave de tuercas. Además se deben cambiar al menos una vez al año o en 10.000 km desde el último cambio de aceite y filtro. El sistema se debe reponer cada vez que se cambie el aceite de motor independientemente del mensaje/indicador de llave de tuercas.
- *3 Si el vehículo se usa principalmente bajo cualquiera de las siguientes condiciones, cambie el aceite de motor y el filtro de aceite cada 5.000 km o 6 meses.
- El propósito de uso del vehículo es automóvil de policía, taxi o automóvil de escuela de choferes.
 - Se conduce en zonas con mucho polvo
 - Se mantiene por largos períodos a la velocidad de marcha en vacío o se conduce a bajas velocidades
 - Se conduce durante largos períodos de tiempo con baja temperatura o conduce regularmente solo por distancias cortas
 - Conduciendo en condiciones extremadamente calurosas
 - Conduciendo continuamente en condiciones montañosas
- *4 Para SKYACTIV-D 2.2, reponga los datos de aceite del motor cada vez que cambie el aceite del motor independientemente del mensaje/indicador de llave de tuercas.
- *5 Implemente la corrección de la cantidad de inyección de combustible.
- *6 Si el vehículo se usa en áreas polvorientas o con arena, limpie los filtros de aire cada 5.000 km o 6 meses.
- *7 Se recomienda usar FL-22 al cambiar el refrigerante de motor. Usar un refrigerante de motor diferente de FL-22 podría causar serios daños al motor y el sistema de enfriamiento.
- *8 Inspeccione el nivel de electrolito de la batería, la gravedad específica y el aspecto exterior. La batería sellada solo requiere una inspección del aspecto exterior.
- *9 Si se usan mucho los frenos (por ejemplo, conduciendo continuamente exigido o en la montaña) o si el vehículo se usa en climas extremadamente húmedos, cambie el líquido de frenos todos los años.
- *10 Si este componente se sumerge en agua, se debe cambiar el aceite.
- *11 Se recomienda la rotación de los neumáticos cada 10.000 km.
- *12 Verifique la fecha de vencimiento del líquido de reparación de neumático cada año cuando realice el mantenimiento periódico. Cambie la botella de líquido de reparación de neumático por una nueva antes de la fecha de vencimiento.

Programa de mantenimiento

Excepto Israel/Rusia/Bielorrusia/Azerbaiján/Kazajistán

Programa de mantenimiento	Número de meses o kilómetros, lo que ocurra antes																
	Meses	6	12	18	24	30	36	42	48	54	60	66	72	78	84	90	96
	×1000 km	10	20	30	40	50	60	70	80	90	100	110	120	130	140	150	160
SKYACTIV-G 2.0 Y SKYACTIV-G 2.5																	
Aceite de motor*1	Excepto los países a continuación	R	R	R	R	R	R	R	R	R	R	R	R	R	R	R	R
	Georgia/ Armenia/ Camboya/ Gabón/ Ghana/ Camerún/ Burundi/ Mozambique/ Mongolia	Cambie cada 5.000 km o 6 meses.															
	Tanzania	Cambie cada 3.000 km o 3 meses.															
Filtro de aceite del motor*1	Excepto los países a continuación	R	R	R	R	R	R	R	R	R	R	R	R	R	R	R	R
	Georgia/ Armenia/ Camboya	Cambie cada 10.000 km o 1 año.															
	Gabón/ Ghana/ Camerún/ Burundi/ Mozambique/ Mongolia	Cambie cada 5.000 km o 6 meses.															
	Tanzania	Cambie cada 3.000 km o 3 meses.															
Filtro de combustible	Cambie cada 60.000 km.																
Bujías de encendido*2	Cambie cada 120.000 km.																
Sistema evaporativo (si existiera)		I		I		I		I		I		I		I		I	

Mantenimiento y cuidados

Programa de mantenimiento

Programa de mantenimiento	Número de meses o kilómetros, lo que ocurra antes																
	Meses	6	12	18	24	30	36	42	48	54	60	66	72	78	84	90	96
	×1000 km	10	20	30	40	50	60	70	80	90	100	110	120	130	140	150	160
SKYACTIV-D 2.2																	
Aceite de motor ^{*1*3}	Excepto los países a continuación	R	R	R	R	R	R	R	R	R	R	R	R	R	R	R	R
	Malasia/ Filipinas	Cambie cada 5.000 km o 6 meses.															
Filtro de aceite del motor ^{*1}	Excepto los países a continuación	R	R	R	R	R	R	R	R	R	R	R	R	R	R	R	R
	Malasia/ Filipinas	Cambie cada 10.000 km o 1 año.															
Filtro de combustible	Excepto los países a continuación				R				R				R				R
	Malasia/ Filipinas		R		R		R		R		R		R		R		R
Sistema de inyección de combustible ^{*4}			I						I						I		

Mantenimiento y cuidados

Programa de mantenimiento

Programa de mantenimiento	Número de meses o kilómetros, lo que ocurra antes																
	Meses	6	12	18	24	30	36	42	48	54	60	66	72	78	84	90	96
	×1000 km	10	20	30	40	50	60	70	80	90	100	110	120	130	140	150	160
SKYACTIV-G 2.0, SKYACTIV-G 2.5, Y SKYACTIV-D 2.2																	
Correas de mando ⁵	I	I	I	I	I	I	I	I	I	I	I	I	I	I	I	I	I
Sistema de enfriamiento		I		I		I		I		I		I		I		I	
Refrigerante del motor ⁶	La primera vez cámbielo a las 200.000 km o 10 años; después, cada 100.000 km o 5 años.																
Filtro de aire ⁷	Excepto los países a continuación		C		C		R		C		C		R		C		C
	Georgia/Armenia		C		R		C		R		C		R		C		R
Líneas y mangueras de combustible		I		I		I		I		I		I		I		I	
Batería ⁸		I		I		I		I		I		I		I		I	
Líneas de freno, mangueras y conexiones		I		I		I		I		I		I		I		I	
Líquido de frenos ⁹	I	I	I	R	I	I	I	R	I	I	I	R	I	I	I	R	
Freno de estacionamiento	I	I	I	I	I	I	I	I	I	I	I	I	I	I	I	I	
Frenos hidráulicos (reforzador de frenos) y mangueras		I		I		I		I		I		I		I		I	
Frenos de disco	I	I	I	I	I	I	I	I	I	I	I	I	I	I	I	I	
Funcionamiento de la dirección y articulaciones		I		I		I		I		I		I		I		I	
Aceite de transmisión manual											R						
Aceite de diferencial trasero	*10																
Aceite de transferencia	*10																
Suspensión delantera y trasera, juntas esféricas y juego axial de cojinete de rueda		I		I		I		I		I		I		I		I	
Fundas protectoras de eje impulsor				I				I				I				I	
Cubierta protectora del calor del sistema de escape	Inspeccione cada 80.000 km.																
Pernos y tuercas del chasis y carrocería		T		T		T		T		T		T		T		T	
Condición de la carrocería (por oxidación, corrosión y perforaciones)	Inspeccione anualmente																
Filtro de aire de la cabina (si existiera)		R		R		R		R		R		R		R		R	
Neumáticos (incluyendo neumático de repuesto) (con ajuste de presión de aire)	I	I	I	I	I	I	I	I	I	I	I	I	I	I	I	I	
Rotación de neumáticos	Rotar cada 10.000 km.																
Juego de reparación de neumático de emergencia (si existiera) ¹¹	Inspeccione anualmente.																

Programa de mantenimiento

Símbolos de cuadros:

I: Inspeccione: Inspeccione y limpie, repare, ajuste, llene o cambie si fuera necesario.

R: Cambie

C: Limpie

T: Apriete

D: Drene

Comentarios:

- *1 Si el vehículo se usa principalmente bajo las siguientes condiciones, cambie el aceite del motor y el filtro de aceite más frecuentemente que los intervalos recomendados.
- El propósito de uso del vehículo es automóvil de policía, taxi o automóvil de escuela de choferes.
 - Se conduce en zonas con mucho polvo
 - Se mantiene por largos períodos a la velocidad de marcha en vacío o se conduce a bajas velocidades
 - Se conduce durante largos períodos de tiempo con baja temperatura o conduce regularmente solo por distancias cortas
 - Conduciendo en condiciones extremadamente calurosas
 - Conduciendo continuamente en condiciones montañosas
- *2 En los países a continuación, inspeccione las bujías de encendido cada 10.000 km o 1 año antes de cambiarlas a los intervalos especificados.
Argelia, Armenia, Angola, Bahrein, Bolivia, Burundi, Islas Vírgenes, Camboya, Camerún, Chile, Costa Rica, Costa de Marfil, Curazao, El Salvador, Gabón, Ghana, Georgia, Guatemala, Haití, Honduras, Hong Kong, Irán, Jordania, Kenya, Macao, Malasia, Mongolia, Mozambique, Myanmar, Nigeria, Nicaragua, Omán, Panamá, Papua Nueva Guinea, Perú, Filipinas, Senegal, Seychelles, Siria, Tanzania, Emiratos Árabes Unidos, Vietnam, Zaire, Zimbabwe
- *3 Para SKYACTIV-D 2.2, reponga los datos de aceite del motor cada vez que cambie el aceite del motor independientemente del mensaje/indicador de llave de tuercas.
- *4 Implemente la corrección de la cantidad de inyección de combustible.
- *5 También inspeccione las correas de mando del acondicionador de aire, si existieran.
Si el vehículo se usa principalmente bajo una de las siguientes condiciones, inspeccione las correas de mando más frecuentemente que los intervalos recomendados.
- Se conduce en zonas con mucho polvo
 - Se mantiene por largos períodos a la velocidad de marcha en vacío o se conduce a bajas velocidades
 - Se conduce durante largos períodos de tiempo con baja temperatura o conduce regularmente solo por distancias cortas
 - Conduciendo en condiciones extremadamente calurosas
 - Conduciendo continuamente en condiciones montañosas
- *6 Se recomienda usar FL-22 al cambiar el refrigerante de motor. Usar un refrigerante de motor diferente de FL-22 podría causar serios daños al motor y el sistema de enfriamiento.
- *7 Si el vehículo se usa en zonas extremadamente polvorientas o arenosas, limpie y si fuera necesario, cambie el filtro de aire más seguido que los intervalos recomendados.
- *8 Inspeccione el nivel de electrolito de la batería, la gravedad específica y el aspecto exterior. Si el vehículo se usa en climas calurosos o fríos, inspeccione el nivel del electrolito de la batería, la gravedad específica y su aspecto cada 10.000 km o 6 meses. La batería sellada solo requiere una inspección del aspecto exterior.
- *9 Si se usan mucho los frenos (por ejemplo, conduciendo continuamente exigido o en la montaña) o si el vehículo se usa en climas extremadamente húmedos, cambie el líquido de frenos todos los años.
- *10 Si este componente se sumerge en agua, se debe cambiar el aceite.
- *11 Verifique la fecha de vencimiento del líquido de reparación de neumático cada año cuando realice el mantenimiento periódico. Cambie la botella de líquido de reparación de neumático por una nueva antes de la fecha de vencimiento.

Programa de mantenimiento

Monitor de mantenimiento

▼ Monitor de mantenimiento (Audio tipo A)

“Cambio de Aceite” con ajuste flexible*1 está disponible. Consulte a un técnico autorizado Mazda para más detalles*2. Cuando se selecciona el ajuste de mantenimiento flexible de aceite de motor, se enciende el indicador de llave de tuercas en el grupo de instrumentos cuando la distancia restante es menos de 1.000 km, o los días restantes son menos de 15 (lo que ocurra primero).

Método de reinicio

Mantenga pulsada la perilla de iluminación del panel de instrumentos con el encendido en OFF, a continuación colóquelo en la posición ON. Mantenga pulsada la perilla de iluminación del panel de instrumentos durante más de 5 segundos. La luz de aviso principal parpadeará durante unos segundos al finalizar la operación de reinicio.

Perilla de iluminación del panel de instrumentos

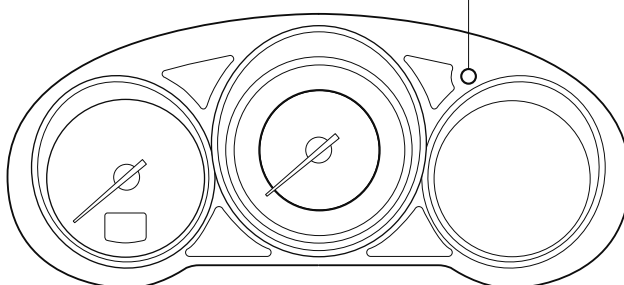

- *1 El ajuste de mantenimiento flexible de aceite de motor está disponible (solo algunos modelos). Basándose en las condiciones de funcionamiento del motor, la computadora a bordo en su vehículo calcula la vida restante del aceite.
- *2 Cuando se selecciona el ajuste de mantenimiento flexible de aceite de motor, el sistema se debe reiniciar cuando sea necesario cambiar el aceite del motor sin tener en cuenta la visualización del indicador de llave de tuercas.

▼ Monitor de mantenimiento (Audio tipo B)

1. Seleccione el icono  en la pantalla inicial para visualizar la pantalla "Aplicaciones".
2. Seleccione "Pantalla de estado del vehículo".
3. Seleccione "Mantenimiento" para mostrar la pantalla de lista de mantenimiento.
4. Cambie la pestaña y seleccione el elemento de ajuste que desee cambiar.

Programa de mantenimiento

Puede ajustar a medida los ajustes en la exhibición de la siguiente manera:

Pestaña	Elemento	Explicación
Programado	Configuraciones	La notificación se puede activar/desactivar.
	Hora (meses)	Exhibe el tiempo y la distancia hasta el vencimiento del mantenimiento. Seleccione este ítem para ajustar el período de mantenimiento.
	Distancia (km)	Se enciende la indicación/indicador de llave de tuercas en el grupo de instrumentos cuando la distancia restante es menos de 1.000 km, o el número de días restantes es inferior a 15 (lo que ocurra primero).
	Reiniciar	Repone el tiempo y la distancia a los valores iniciales. Una vez que se enciende el sistema, deberá ser repuesto cuando se realice el mantenimiento.
Rotación de Neumáticos	Configuraciones	La notificación se puede activar/desactivar.
	Distancia (km)	Muestra la distancia hasta el término de rotación de los neumáticos. Seleccione este elemento para ajustar la distancia entre rotación de neumáticos. Se enciende la indicación/indicador de llave de tuercas en el grupo de instrumentos cuando la distancia restante es inferior a 1.000 km.
	Reiniciar	Repone la distancia restante al valor inicial. Una vez que se enciende el sistema, deberá reiniciarse al rotar los neumáticos.
Cambio de Aceite	Configuraciones*1	La notificación se puede activar/desactivar.
	Distancia (km)	Exhibe la distancia hasta que se llega al término del cambio de aceite. Seleccione este ítem para ajustar la distancia de cambio de aceite. Se enciende la indicación/indicador de llave de tuercas en el grupo de instrumentos cuando la distancia restante es inferior a 1.000 km.
	Reiniciar*2	Repone la distancia restante al valor inicial. Una vez que se enciende el sistema, deberá ser reiniciado cuando se cambie el aceite de motor.

*1 El ajuste de mantenimiento flexible de aceite de motor está disponible (solo algunos modelos). Consulte a un técnico autorizado Mazda para más detalles.
 Cuando se selecciona el ajuste de mantenimiento flexible de aceite de motor, verá los siguientes elementos en el visualizador. El vehículo calcula la vida útil del aceite restante basándose en las condiciones de funcionamiento y le permite saber cuándo tendrá que cambiar el aceite al encenderse el indicador de llave de tuercas en el grupo de instrumentos.

*2 Cada vez que se cambie el aceite de motor, será necesario reiniciar la unidad de control del motor para SKYACTIV-D 2.2.
 Su técnico autorizado Mazda podrá reponer la unidad de control del motor de lo contrario consulte por el procedimiento de reposición de la unidad de control del motor del vehículo en la página 6-27.

Pestaña	Elemento	Explicación
Cambio de Aceite	Nivel de aceite (%)	Exhibe la vida útil del aceite del motor hasta que se llega al término del cambio de aceite. Se enciende la indicación/indicador de llave de tuercas en el grupo de instrumentos cuando la distancia restante vida útil de aceite es inferior a 1.000 km, o los días restantes son menos de 15 (lo que ocurra primero).
	Reiniciar	Repone la vida restante del aceite a 100 %. Se debe reponer el sistema cuando se cambie el aceite de motor.

Precauciones del mantenimiento del propietario

Servicio periódico

Recomendamos que estos elementos sean inspeccionados diariamente o al menos cada semana.

- Nivel del aceite del motor (página 6-28)
- Nivel de refrigerante del motor (página 6-29)
- Nivel de líquido de frenos y embrague (página 6-31)
- Nivel de líquido del lavador (página 6-32)
- Mantenimiento de la batería (página 6-42)
- Presión de aire de los neumáticos (página 6-46)

Se debe tener en cuenta que los servicios de rutina incorrectos o incompletos pueden producir problemas de rendimiento del vehículo. En esta sección se dan instrucciones que son fáciles de realizar.

Como se explica en la Introducción (página 6-2), muchos de los trabajos sólo los puede realizar un técnico competente con herramientas especiales.

Si el propietario realizara el mantenimiento de forma inadecuada durante el período de vigencia de la garantía podría perder dicha garantía. Para más detalles lea las cláusulas de la Garantía Mazda que se incluyen por separado con el vehículo. De tener alguna duda respecto al mantenimiento, lleve su vehículo a un técnico experto, le recomendamos un técnico autorizado Mazda.

Las leyes ambientales sobre la disposición de aceites y líquidos usados son estrictas. Disponga correctamente de sus residuos y tenga en cuenta el medio ambiente.

Recomendamos que entregue a un técnico autorizado Mazda el aceite y líquidos usados de su vehículo.

Mantenimiento del propietario

ADVERTENCIA

No realice trabajos de mantenimiento si no tiene suficiente conocimiento y experiencia o las herramientas y equipos adecuados para realizar el trabajo. Haga realizar el trabajo de mantenimiento por un técnico calificado:

Los trabajos de mantenimiento del vehículo son peligrosos si no se realizan con cuidado. Puede sufrir heridas graves mientras realiza los trabajos de mantenimiento.

Si se debe poner el motor en marcha mientras se está trabajando debajo del capó, se debe asegurar de no acercarse al motor o al ventilador ningún accesorio (especialmente anillos, pulseras, relojes o collares) y corbatas, bufandas y ropas holgadas, pues los anteriores pueden funcionar inesperadamente:

Es peligroso trabajar debajo del capó con el motor en marcha. Es más peligroso cuando se visten ropas holgadas o accesorios.

Éstos pueden engancharse en las piezas en movimiento y provocarle heridas.



Estacione en un lugar seguro, luego ponga el conmutador de arranque en la posición OFF y asegúrese que el ventilador no está funcionando antes de trabajar cerca del ventilador de enfriamiento.

Trabajar cerca del ventilador de enfriamiento cuando está funcionando es peligroso. El ventilador puede funcionar indefinidamente incluso si el motor está parado y la temperatura del compartimiento del motor está alta. El ventilador podría golpearlo y herirlo gravemente.

No deje ítems en el compartimiento del motor:

Después que haya finalizado de verificar o realizar el servicio en el compartimiento del motor, no se olvide y deje ítems como herramientas o trapos en el compartimiento del motor.

Las herramientas u otros ítems que deje en el compartimiento del motor puede causar daños al motor o un incendio resultando en accidentes inesperados.

Mantenimiento del propietario

Capó

ADVERTENCIA

Verifique siempre que el capó está cerrado y bien seguro:
Un capó que no está cerrado y bien seguro es peligroso pues podría abrirse mientras el vehículo está en movimiento y bloquear la visión del conductor lo que podría resultar en un accidente serio.

▼ Apertura del capó

1. Con el vehículo estacionado tire de la palanca para abrir el capó.

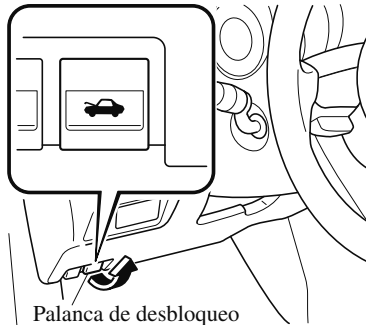

2. Inserte su mano en la abertura del capó, deslice la palanca del seguro hacia la derecha y levante el capó.

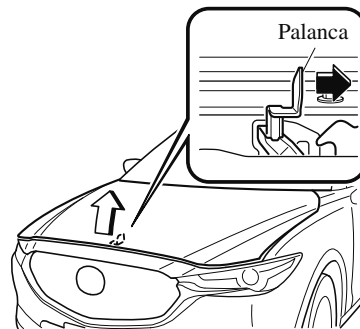

3. Agarre la varilla de soporte por la parte acolchada y sosténgala en el orificio de la varilla de soporte indicado en la flecha para mantener abierto el capó.

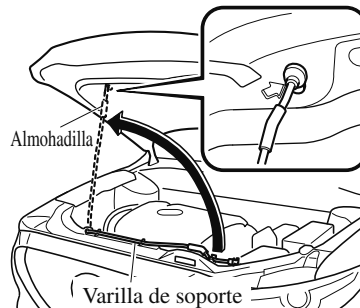

Mantenimiento del propietario

▼ Cerrando el capó

1. Verifique debajo del área del capó para asegurarse que todas las tapas de los llenadores estén en su lugar y que todos los ítems (por ej. herramientas, recipientes de aceite, etc.) han sido retirados.
2. Levante el capó, tome el lugar almohadillado de la varilla de soporte, y asegure la varilla de soporte en el clip. Verifique que la varilla de soporte está bien segura en la ménsula antes de cerrar el capó.

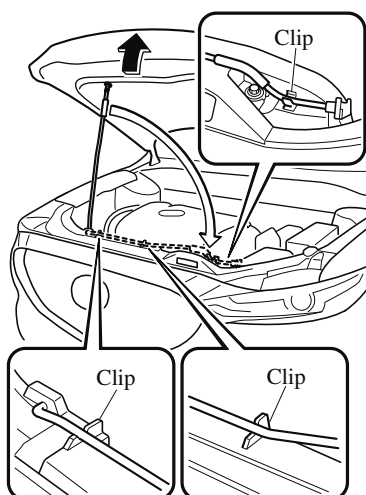

3. Baje el capó lentamente a una altura de aproximadamente 20 cm encima de su posición de cerrado y déjelo caer.

PRECAUCIÓN

Al cerrar el capó, no lo empuje excesivamente como al aplicarle su peso. De lo contrario podría dañar el capó.

Vista del compartimento del motor

SKYACTIV-G 2.0 y SKYACTIV-G 2.5

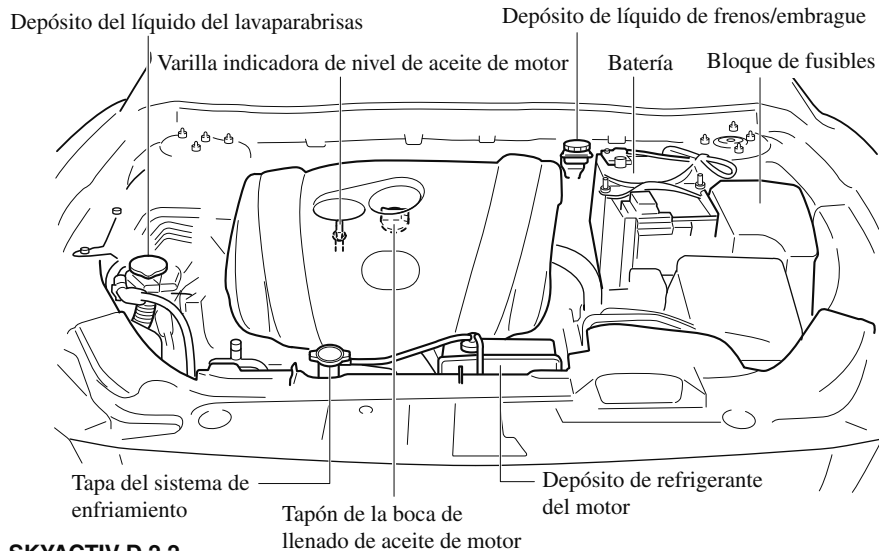

SKYACTIV-D 2.2

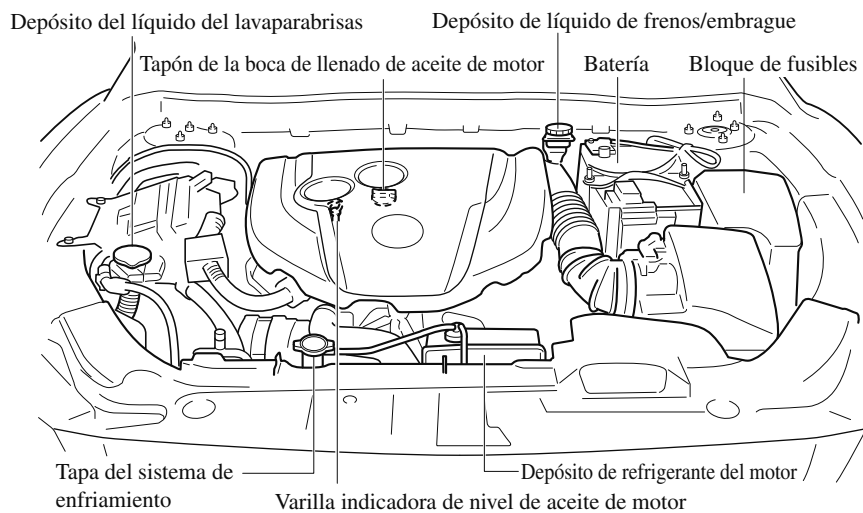

Mantenimiento del propietario

Aceite de motor

NOTA

El cambio del aceite de motor se debe realizar en un técnico experto, le recomendamos un técnico autorizado Mazda.

▼ Aceite recomendado

De manera de mantener el intervalo de mantenimiento (página 6-3) y para proteger el motor de daños causados por mala lubricación, es de vital importancia usar aceite de motor con la especificación correcta. No use aceites que no cumplan con las siguientes especificaciones o requerimientos. El uso de aceites inapropiados puede dañar el motor y dejarlo sin cobertura de la garantía de Mazda.

SKYACTIV-G 2.0 y SKYACTIV-G 2.5 (Europa)

Rango de temperatura para viscosidad SAE	
Grado	°C -40 -30 -20 -10 0 10 20 30 40
	°F -40 -20 0 20 40 60 80 100
Aceites recomendados	
Aceite original Mazda Supra 0W-20	◀ 0W-20 ▶
Aceite original Mazda Ultra 5W-30	◀ 5W-30 ▶
Calidad de aceite alternativa	
*1 API SN o ACEA A5/B5	0W-20 ▶ 0W-20 ▶
	5W-30 ▶ 5W-30 ▶

*1 En Kazajistán use API SM/SN.

(Excepto Europa)

Rango de temperatura para viscosidad SAE	
Grado	°C -40 -30 -20 -10 0 10 20 30 40
	°F -40 -20 0 20 40 60 80 100
API SL/SM/SN o ILSAC GF-III/GF-IV/GF-V	▶ 10W-30 ▶
	▶ 5W-20 5W-30 ▶
	▶ 0W-20 0W-30 ▶

Mantenimiento del propietario

SKYACTIV-D 2.2 (Europa)

Rango de temperatura para viscosidad SAE	
Grado	°C -40 -30 -20 -10 0 10 20 30 40
	°F -40 -20 0 20 40 60 80 100
Aceites recomendados	
Aceite original Mazda Supra DPF 0W-30	0W-30
Aceite original Mazda Ultra DPF 5W-30	5W-30
Calidad de aceite alternativa	
ACEA C3	0W-30
	5W-30

(Excepto Europa)

Rango de temperatura para viscosidad SAE	
Grado	°C -40 -30 -20 -10 0 10 20 30 40
	°F -40 -20 0 20 40 60 80 100
ACEA C3	5W-30
	0W-30

La viscosidad o densidad del aceite de motor, influyen en la economía de combustible y en el funcionamiento en tiempo frío (arranque y flujo de aceite).

Los aceites de baja viscosidad permiten mayor economía de combustible y mejor rendimiento en tiempo frío.

Al elegir un aceite, considere el rango de temperatura en que su vehículo funcionará hasta el próximo cambio de aceite.

Luego seleccione la viscosidad recomendada en el cuadro.

Mantenimiento del propietario

PRECAUCIÓN

- El uso de aceites de viscosidad diferente a las especificadas para el rango de temperatura, puede dañar el motor.
- **(SKYACTIV-D 2.2)**
El SKYACTIV-D 2.2 usa el aceite especificado. Confirme la especificación en el manual para el propietario. **Si usa un aceite de motor diferente del aceite especificado, el período efectivo de uso del filtro de partículas Diesel será menor o el filtro de partículas Diesel podría estar dañado.**

NOTA

(SKYACTIV-G 2.0 y SKYACTIV-G 2.5)

- Es normal que todos los motores consuman aceite de motor en condiciones normales de funcionamiento.
El consumo de aceite de motor puede llegar hasta 0,8 litro/1.000 km. Esto puede ser el resultado de la evaporación, ventilación interna o quemado del aceite lubricante en el motor en funcionamiento. El consumo de aceite puede ser mayor debido al período de rodaje cuando el motor es nuevo. El consumo de aceite también es dependiente de la velocidad y la carga del motor. En condiciones severas de conducción, el consumo de aceite puede ser mayor.

(SKYACTIV-D 2.2)

- Siempre que cambie el aceite de motor, la unidad de control del motor de los vehículos se debe reiniciar lo antes posible. De lo contrario el indicador de llave o la luz de advertencia de aceite de motor podrían encenderse. Para reponer la unidad de control del motor, consulte a un reparador experto, le recomendamos un técnico autorizado Mazda o consulte por el procedimiento de reposición de la unidad de control del motor en la página 6-27.
- Inspeccione el nivel de aceite de motor periódicamente. Cuando inspeccione el aceite del motor, si el nivel de aceite del motor excede la marca "X" en la varilla, cambie el aceite de motor. Esto debe ser realizado por un técnico experto, le recomendamos un técnico autorizado Mazda. Al cambiar el aceite de motor, inspeccione el nivel de aceite usando la varilla indicadora de aceite y rellene de manera que el nivel de aceite del motor se encuentre dentro del rango entre las marcas MIN y MAX tal como se indica en la figura.

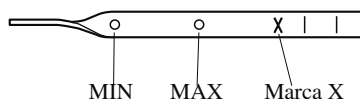

Mantenimiento del propietario

▼ Procedimiento de reposición de la unidad de control del motor del vehículo

NOTA

Este procedimiento es para vehículos con SKYACTIV-D 2.2 y vehículos con SKYACTIV-G 2.0 o SKYACTIV-G 2.5 en que se selecciona el ajuste de mantenimiento flexible de aceite de motor.

Después de cambiar el aceite del motor, haga que en el taller como el de un técnico autorizado Mazda inicialicen (reposición de los datos de aceite del motor) los valores grabados. Si el valor grabado por la computadora no se inicializa, el indicador de llave de tuercas no se apagará o se encenderá antes de lo normal.

NOTA

La inicialización (reposición de los datos del aceite del motor) de los valores grabados se puede realizar usando el siguiente procedimiento:

1. Coloque el conmutador de arranque en la posición OFF.
2. Ponga el encendido en ON pulsando la perilla de iluminación del panel de instrumentos, y mantenga pulsada la perilla de iluminación del panel de instrumentos durante aproximadamente 5 segundos hasta que la advertencia principal  parpadee.

Perilla de iluminación del panel de instrumentos

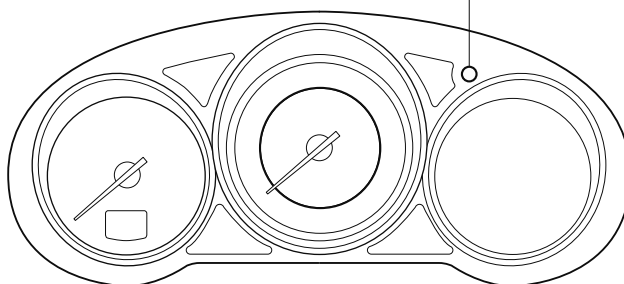

3. Después de que parpadee la advertencia principal  durante varios segundos, se completa la inicialización.

Mantenimiento del propietario

▼ Control del nivel de aceite del motor

1. Estacione el vehículo sobre una superficie plana.
2. Caliente el motor a la temperatura de funcionamiento normal.
3. Apague el motor, al menos espere 5 minutos, para que el aceite vuelva al depósito de aceite.
4. Saque la varilla indicadora de nivel, límpiela totalmente e instálela nuevamente.

**SKYACTIV-G 2.0 y
SKYACTIV-G 2.5**

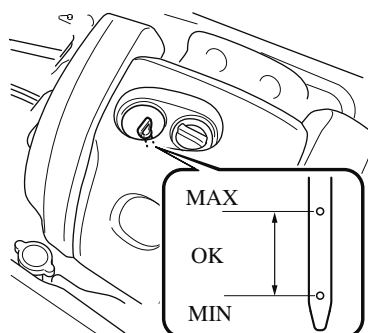

SKYACTIV-D 2.2

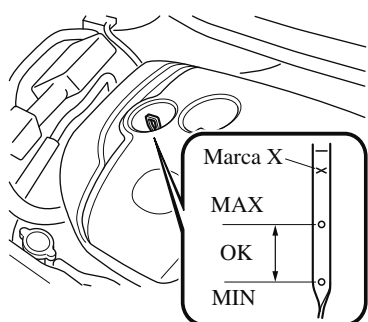

NOTA

(SKYACTIV-D 2.2)

Al inspeccionar el nivel de aceite de motor, tire de la varilla indicadora sin girar. Además, al insertar la varilla indicadora, insértela siempre sin girarla de manera que la marca "X" quede mirando hacia la parte delantera del vehículo.

5. Saque nuevamente la varilla indicadora y verifique el nivel.
El nivel es normal si se encuentra entre las marcas de MIN y MAX.
Si se encuentra en o debajo MIN, agregue aceite como para elevar el nivel a la marca MAX.

⚠ PRECAUCIÓN

No sobrellene el aceite de motor. De lo contrario, se podría dañar el motor.

6. Asegúrese que el anillo en O en la varilla indicadora está correctamente ubicado antes de volver a insertar la varilla indicadora.
7. Vuelva a insertar completamente la varilla indicadora.

Mantenimiento del propietario

Refrigerante del motor

▼ Control del nivel de refrigerante

ADVERTENCIA

No use un fósforo o llama viva en el compartimiento del motor. NO AGREGUE REFRIGERANTE CUANDO EL MOTOR ESTA CALIENTE:

Un motor caliente es peligroso. Si el motor ha estado funcionando, algunas partes del compartimiento del motor pueden estar muy calientes. Ud. se podría quemar. Inspeccione cuidadosamente el refrigerante del motor en el depósito de refrigerante, pero no lo abra.



Estacione en un lugar seguro, luego ponga el conmutador de arranque en la posición OFF y asegúrese que el ventilador no está funcionando antes de trabajar cerca del ventilador de enfriamiento. Trabajar cerca del ventilador de enfriamiento cuando está funcionando es peligroso. El ventilador puede funcionar indefinidamente incluso si el motor está parado y la temperatura del compartimiento del motor está alta. El ventilador podría golpearlo y herirlo gravemente.

ADVERTENCIA



No se debe abrir ninguna tapa del sistema de enfriamiento con el motor y el radiador calientes: Cuando el motor y el radiador están calientes, el refrigerante caliente y el vapor pueden salir con fuerza y provocarle heridas graves.

NOTA

El cambio el refrigerante se debe realizar en un técnico experto, le recomendamos un técnico autorizado Mazda.

Controle la protección anticongelante y el nivel del refrigerante en el depósito de refrigerante por lo menos una vez al año—al comienzo del invierno—y antes de viajar a cualquier zona donde la temperatura baje por debajo del punto de congelación.

Controle el estado y las conexiones de todas las mangueras del sistema de enfriamiento y las mangueras del calentador.

Cambie todas las mangueras en mal estado o ensanchadas.

El refrigerante debe llenar el radiador y quedar entre las marcas F y L en el depósito de refrigerante cuando el motor está frío.

Mantenimiento del propietario

SKYACTIV-G 2.0 y SKYACTIV-G 2.5

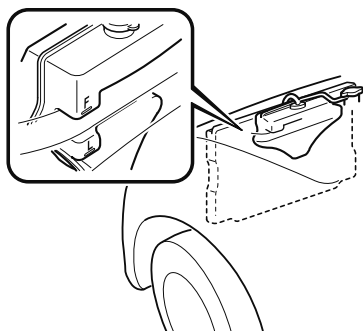

SKYACTIV-D 2.2

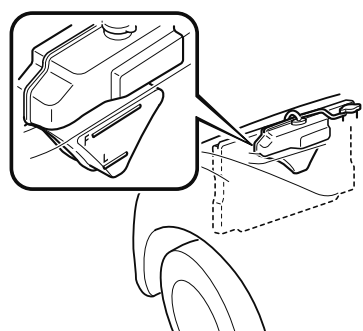

Si está en o cerca de la marca L, agregue suficiente refrigerante anticongelante y anticorrosivo en el depósito de refrigerante para llevar el nivel hasta la marca F. Apriete firmemente el tapón del tanque de depósito de refrigerante después de agregar refrigerante.

⚠ PRECAUCIÓN

- El refrigerante de radiador daña la pintura. Límpielo rápidamente si se vuelca sobre la misma.
- Si se muestra la marca "FL22" en o cerca de la tapa del sistema de enfriamiento, use refrigerante de motor de tipo FL-22 al cambiar el refrigerante de motor. Usar un refrigerante de motor diferente de FL-22 podría causar serios daños al motor y el sistema de enfriamiento.

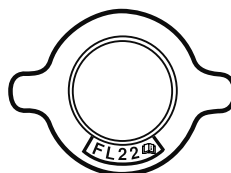

FL22

Si el depósito de refrigerante está vacío o si debe llenarlo con frecuencia, consulte a un técnico experto, le recomendamos un técnico autorizado Mazda.

Mantenimiento del propietario

Líquido de frenos/ embrague

▼ Control del nivel de líquido de frenos/embrague

! *ADVERTENCIA*

Si el nivel de líquido de frenos/embrague está bajo, haga inspeccionar los frenos:

Los niveles bajos de líquido de frenos y embrague son peligrosos.

Un nivel bajo puede indicar un desgaste de los forros de frenos o pérdidas en el sistema de frenos que pueden hacer que los frenos fallen y resultar en un accidente.

Los frenos y el embrague toman el líquido del mismo depósito.

Inspeccione regularmente el nivel de líquido en el depósito. Se debe mantener entre las líneas MÁX y MÍN.

El nivel bajará de acuerdo a la distancia recorrida, esta es una condición normal asociada al desgaste de los forros de frenos y embrague. Si el nivel del líquido fuera excesivamente bajo, se debe inspeccionar el sistema de frenos y embrague en un técnico experto, le recomendamos un técnico autorizado Mazda.

Modelo con volante a la izquierda

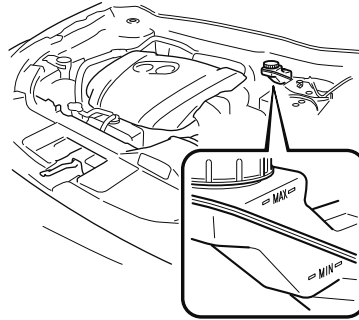

Modelo con volante a la derecha

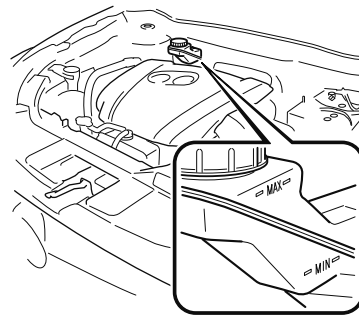

Mantenimiento del propietario

Líquido del lavador de parabrisas y faros

▼ Control del nivel de líquido del lavador

ADVERTENCIA

*Use sólo líquido de lavaparabrisas o agua en el depósito:
Usar anticongelante del radiador como si fuera líquido de lavador es peligroso.
Si se rocía sobre el parabrisas puede ensuciar el parabrisas, afectar la visibilidad, y resultar en un accidente.*

Controle el nivel del líquido en el depósito del líquido de lavador y agregue líquido si fuera necesario.

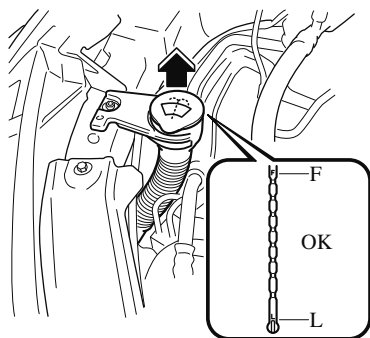

La parte superior del flotador se debe encontrar entre F y L.

Use solamente agua si no hubiera líquido de lavador.
Pero, en climas fríos use solamente líquido de lavador, el agua se congelará.

NOTA

Se suministra líquido de lavador delantero y trasero desde el mismo depósito.

Mantenimiento del propietario

Lubricación de la carrocería

Todas las partes móviles de la carrocería, como las cerraduras y bisagras de puertas o el capó se deben lubricar cada vez que se cambia el aceite de motor. En tiempo frío, use lubricante anticongelante para las cerraduras.

Se debe asegurar que el seguro secundario del capó impide que el capó se abra al soltar el seguro principal.

Hojas del limpiador

PRECAUCIÓN

- Las ceras comerciales aplicadas en los lavaderos automáticos de automóviles afectan la capacidad de los limpiadores de limpiar los vidrios.
- Para no dañar las hojas de los limpiadores, no use gasolina, queroseno, diluyente, u otros solventes en o próximo a las hojas de los mismos.
- Con la palanca de limpiaparabrisas en la posición AUTO y el encendido en ON, los limpiadores se pueden mover automáticamente en los siguientes casos:
 - Si se toca el parabrisas encima del sensor de lluvia.
 - Si el parabrisas encima del sensor de lluvia se limpia con un paño.
 - Si se golpea el parabrisas con una mano u otro objeto.
 - Si el sensor de lluvia se golpea desde adentro del vehículo con una mano u otro objeto.

Tenga cuidado de no pellizcarse las manos o los dedos pues se podría herir o dañar los limpiadores. Cuando lave o realice el mantenimiento del vehículo asegúrese que la palanca del limpiador está en la posición OFF.

Mantenimiento del propietario

La contaminación tanto del vidrio como de la hoja del limpiaparabrisas puede reducir la efectividad de los limpiaparabrisas. Una fuente común de contaminación son los insectos, savia y los tratamientos con cera usados en algunos lavaderos comerciales.

Si las hojas de los limpiadores no estuvieran limpiando bien, lave el vidrio y las hojas de los limpiadores con un limpiador de buena calidad o detergente suave y enjuague bien con agua limpia. Repita la operación si fuera necesario.

▼ Cambio de las hojas del limpiaparabrisas

Cuando los limpiadores no limpian adecuadamente, las hojas de los limpiadores pueden estar estropeadas o cuarteadas. Cámbielas.

PRECAUCIÓN

- Para no dañar el brazo del limpiador u otros componentes, no intente mover manualmente el limpiador.
- No doble innecesariamente el caucho de la hoja al cambiarla. De lo contrario, el retenedor de metal en la escobilla se podría deformar y el funcionamiento del limpiaparabrisas podría verse afectado negativamente.

NOTA

Cuando levanta ambos brazos del limpiaparabrisas, levante primero el brazo del limpiador del lado del conductor. Cuando baje los brazos del limpiador, primero baje lentamente el brazo del limpiador del lado del acompañante mientras lo sostiene con su mano. Si se bajan a la fuerza los brazos del limpiador se podría dañar el brazo del limpiador y la escobilla, y podría rayarse o rajarse el parabrisas.

Mantenimiento del propietario

1. Levante el brazo del limpiador.

PRECAUCIÓN

Para evitar que se dañe el parabrisas deje que el brazo del limpiaparabrisas baje suavemente, no deje que caiga sobre el parabrisas.

2. Deslice el componente de la escobilla en la dirección de la flecha mientras presiona la lengüeta del brazo del limpiador para desmontar el componente de la escobilla del brazo del limpiador.

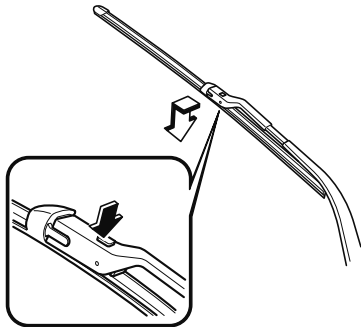

3. Tire del caucho de la escobilla en la dirección de la flecha y deslícela a una posición donde se pueda verificar la ranura del soporte de la escobilla.

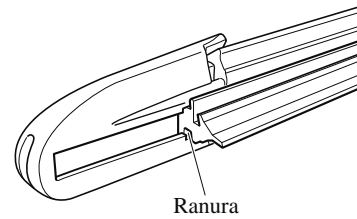
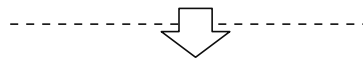
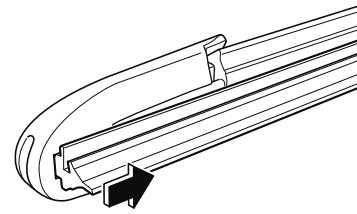

Ranura

Mantenimiento del propietario

4. Tire del extremo del caucho de la hoja de la ranura del soporte de la escobilla en la dirección de la flecha y desmonte el caucho de la escobilla del soporte de la hoja.

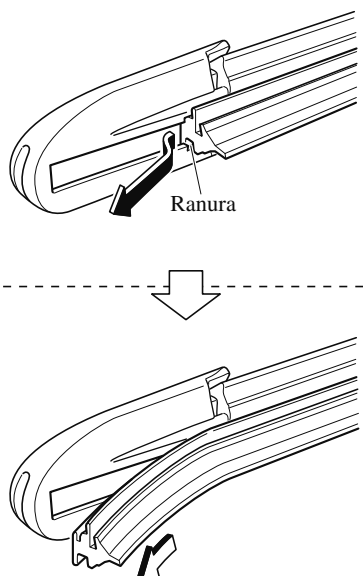

5. Inserte el extremo del caucho de la hoja nueva en la ranura del soporte de la hoja hasta que haga contacto con el extremo del soporte de la hoja.

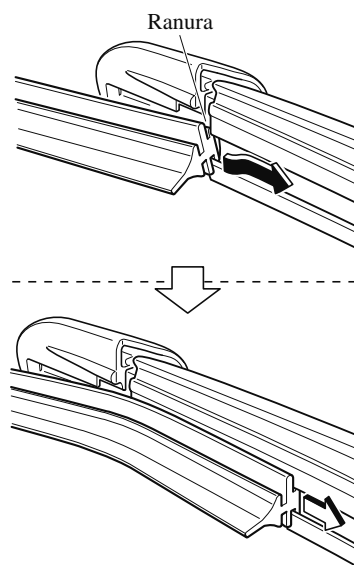

Mantenimiento del propietario

6. Después de tirar del caucho de la escobilla en dirección de la flecha y deslizar el caucho de la escobilla a una posición para verificar la ranura del soporte de la escobilla, deslice el extremo del caucho de la escobilla en la dirección opuesta.

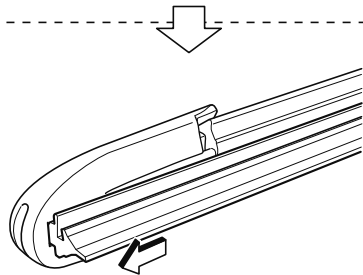
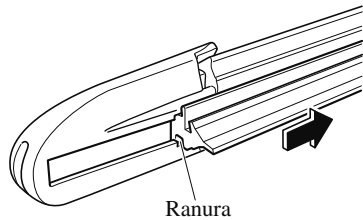

7. Asegúrese que el caucho de la escobilla está instalado correctamente en el soporte de la escobilla.
8. Alinee las lengüetas del brazo del limpiador con las ranuras de componentes de la escobilla.

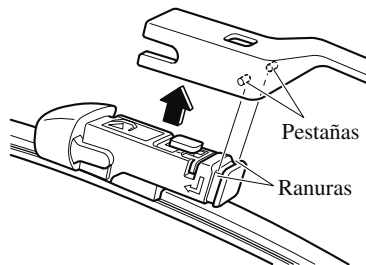

9. Alinee la proyección del componente de la escobilla con la muesca del brazo del limpiador.

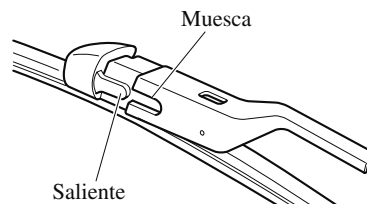

10. Deslice el componente de la escobilla e instálelo en el brazo del limpiador.

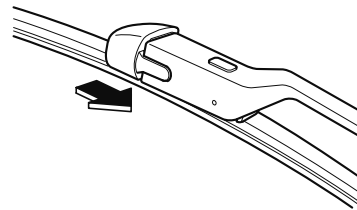

11. Baje lentamente el brazo del limpiador sobre el parabrisas.

Mantenimiento del propietario

▼ Cambio de las hojas del limpiador de luneta trasera

Cuando los limpiadores no limpian adecuadamente, las hojas de los limpiadores pueden estar estropeadas o cuarteadas.

Cámbielas.

⚠ PRECAUCIÓN

Para no dañar el brazo del limpiador u otros componentes, no intente mover manualmente el limpiador.

1. Levante el brazo del limpiador y gire la hoja del limpiador hacia la derecha hasta que se trabaje, luego retire la hoja.

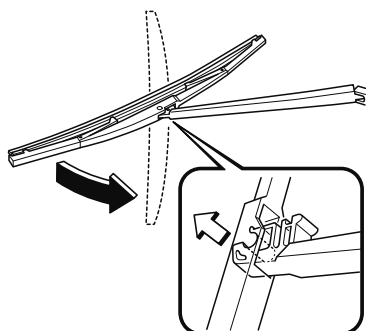

⚠ PRECAUCIÓN

No deje que el brazo del limpiador caiga sobre la luneta trasera.

2. Tire del caucho de la hoja y deslícelo hacia afuera del soporte de metal.

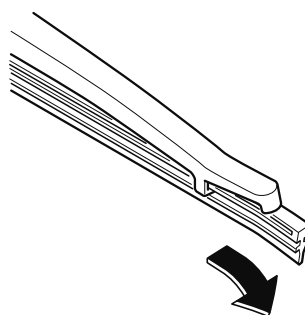

3. Quite los retenedores de metal del caucho de la hoja y coloque los en el nuevo caucho de la hoja.

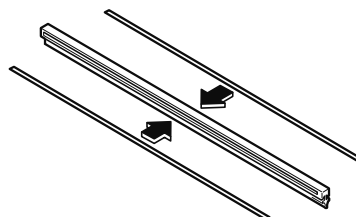

⚠ PRECAUCIÓN

No doble o deseche los reforzadores. Los deberá usar nuevamente.

Mantenimiento del propietario

4. Instale cuidadosamente el nuevo caucho de la hoja.
Instálelo en el orden inverso del desmontaje.

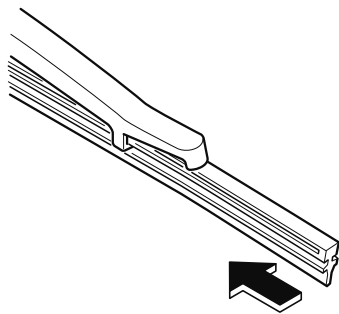

Mantenimiento del propietario

Batería

ADVERTENCIA



Lea atentamente las siguientes precauciones antes de usar la batería o inspeccionar para asegurarse de realizar una manipulación correcta y segura:



*Use siempre protección para los ojos cuando trabaje cerca de la batería: Trabajar sin protecciones para los ojos es peligroso. El líquido de la batería contiene **ÁCIDO SULFÚRICO** que puede provocar ceguera si le salpica en los ojos. Además, el gas hidrógeno producido durante el funcionamiento normal de la batería puede prenderse y hacer que la batería explote.*



*Use gafas y guantes de protección para no salpicarse con líquido de batería: Derramar líquido de batería es peligroso. El líquido de batería contiene **ÁCIDO SULFÚRICO** que puede producirle heridas graves, si entra en sus ojos, salpica su piel o la vestimenta. Si sucediera esto, enjuáguese inmediatamente los ojos con agua durante 15 minutos o lávese la piel cuidadosamente y consulte a un médico.*



Siempre mantenga las baterías lejos del alcance de los niños: Permitir que los niños jueguen cerca de una batería es peligroso. El líquido de la batería puede causarle heridas graves si entra en contacto con los ojos o en la piel.



Mantenga las llamas y chispas lejos de las celdas abiertas de la batería y no permita que las herramientas metálicas hagan contacto con el terminal positivo (+) o negativo (-) de la batería cuando trabaje cerca de una batería. No permita que el terminal positivo (+) haga contacto con la carrocería del vehículo: Las llamas y chispas próximas a las celdas de baterías abiertas son peligrosas. El gas hidrógeno producido durante el funcionamiento normal de la batería puede prenderse y hacer que la batería explote. Una batería que explote puede provocar heridas y quemaduras graves. Mantenga todas las llamas, incluyendo los cigarrillos y chispas, alejadas de las celdas de baterías abiertas.

Mantenimiento del propietario

ADVERTENCIA



Mantenga todas las llamas, incluyendo los cigarrillos y las chispas alejadas de las celdas abiertas de una batería:

Las llamas y chispas próximas a las celdas de baterías abiertas son peligrosas. El gas hidrógeno producido durante el funcionamiento normal de la batería puede prenderse y hacer que la batería explote. Una batería que explote puede provocar heridas y quemaduras graves.

NOTA

Retire la cubierta de la batería antes de realizar el mantenimiento de la batería.

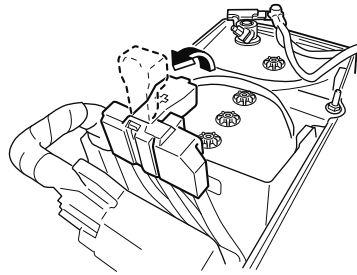

Mantenimiento del propietario

▼ Mantenimiento de la batería

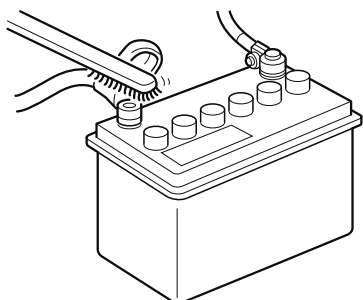

Para un mejor mantenimiento de la batería:

- Mantenga la batería firmemente instalada.
- Mantenga la parte superior de la batería limpia y seca.
- Mantenga los terminales y las conexiones limpias, firmes y cubiertas con vaselina o lubricante de terminales.
- Limpie cualquier derrame de electrolito inmediatamente con una solución de agua y soda cáustica.
- Si el vehículo no va a ser usado por un largo tiempo, desconecte los cables de la batería y cargue la batería cada seis semanas.

▼ Control del nivel de electrolito

Si el nivel del electrolito está bajo, la batería se descargará rápidamente.

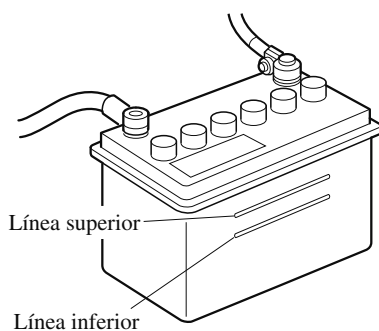

Inspeccione el nivel del electrolito al menos una vez a la semana. Si está bajo, retire la tapas y agregue suficiente agua destilada para llevar el nivel entre las líneas superior e inferior (consulte la figura).

No se debe sobrellenar.

Compruebe la gravedad específica del electrolito con un hidrómetro, especialmente cuando el tiempo está frío. Si la gravedad específica está baja, recargue la batería.

▼ Recarga de la batería

NOTA

- Antes de realizar el mantenimiento o recargar la batería, desconecte todos los accesorios y apague el motor.
- Para desconectar la batería, debe desconectar primero el cable negativo. Para volver a conectarla, debe conectar el cable negativo en último lugar.
- Asegúrese de retirar las tapas antes de recargar la batería.
- **(Con sistema i-stop)**
No realice una carga rápida de la batería.

- Si la batería se descarga en un lapso de tiempo corto, por ejemplo: debido a que las luces se dejaron encendidas con el motor apagado, recargue la batería con carga lenta de acuerdo con el tamaño y capacidad de la batería.
- Si la batería se descarga gradualmente debido a un consumo eléctrico alto mientras el vehículo está en uso, recargue la batería de acuerdo con el tamaño y capacidad de la batería.

Mantenimiento del propietario

▼ Cambio de la batería

Consulte a un técnico autorizado Mazda por el cambio de la batería.

Cambio de la pila de la llave

Si los botones del transmisor no se pueden usar y el indicador de funcionamiento no parpadea, es posible que la pila esté descargada.

Cambie por una pila nueva antes de que no se pueda utilizar el transmisor.

PRECAUCIÓN

- Asegúrese que la pila está bien instalada. Se podrían producir pérdidas en la pila si no es instalada correctamente.
- Cuando se cambia la pila, tenga cuidado de no tocar ningún circuito interno ni los terminales eléctricos, tampoco doble los terminales eléctricos, ni ensucie el transmisor pues se podría dañar.
- Existe peligro de explosión si la pila no es colocada correctamente.
- Deseche la pila usada de acuerdo a las siguientes instrucciones.
 - Aísle los terminales más y menos de la pila usando cinta adhesiva o similar.
 - Nunca desarme.
 - Nunca arroje la pila al fuego o el agua.
 - Nunca las destruya o aplaste.
- Cámbiela sólo por una pila del mismo tipo (CR2025 o equivalente).

Mantenimiento del propietario

Las siguientes condiciones indican que la carga de la pila está baja:

- El indicador KEY (verde) destella en el grupo de instrumentos durante aproximadamente 30 segundos después que se enciende el motor (para vehículos con un grupo de instrumentos tipo A (página 4-54), se exhiben mensajes en el grupo de instrumentos).
- El sistema no funciona y el indicador de funcionamiento en el transmisor no destellará cuando se presionen los botones.
- El rango de funcionamiento del sistema se reduce.

Se recomienda solicitar el cambio de la pila a un técnico autorizado Mazda para evitar que se dañe la llave. Si cambia la pila Ud. Mismo, siga las instrucciones.

Cambio de la pila de la llave

1. Oprima la perilla y saque la llave auxiliar.

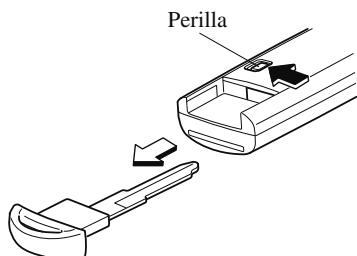

2. Inserte y gire en la dirección de la flecha un destornillador de punta plana envuelto en cinta y abra ligeramente la cubierta.

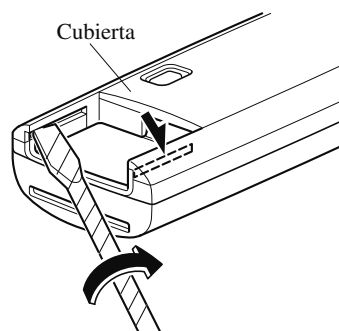

3. Inserte el destornillador de punta plana envuelto en cinta en la ranura y deslícelo en la dirección de la flecha.

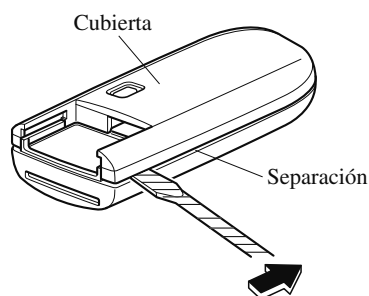

4. Inserte y gire en la dirección de la flecha el destornillador de punta plana y retire la cubierta.

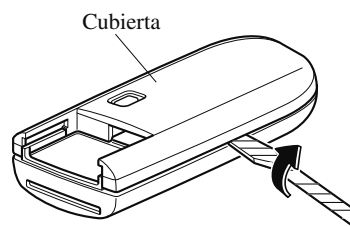

Mantenimiento del propietario

5. Retire la tapa de la pila, luego retire la pila.

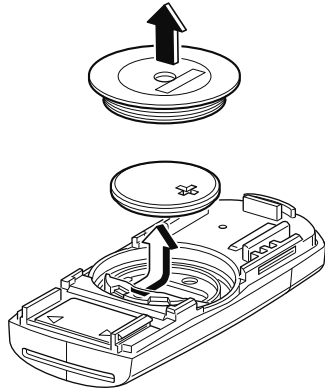

⚠ PRECAUCIÓN

- Tenga cuidado de no permitir que se dañe o raye el aro de caucho, tal como se indica en la figura.
- Si el aro de caucho se sale, vuelva a colocarlo antes de insertar la nueva pila.

Aro de caucho

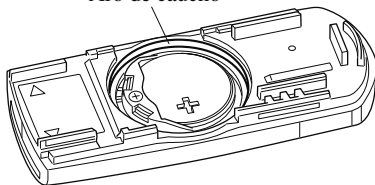

6. Inserte una pila nueva con el polo positivo hacia arriba, y luego cubra la pila con la tapa de la pila.

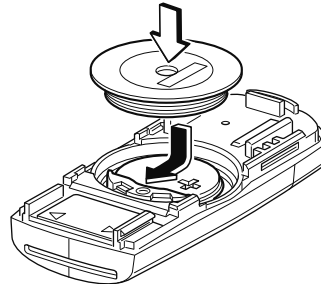

7. Cierre la cubierta.

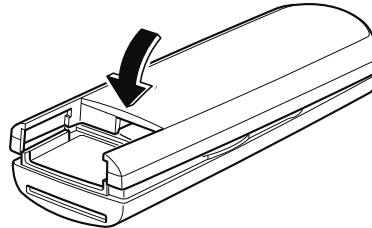

8. Vuelva a insertar la llave auxiliar.

Mantenimiento del propietario

Neumáticos

Para un mejor funcionamiento, seguridad y máxima economía de combustible, mantenga la presión de aire de los neumáticos recomendada y respete los límites recomendados de carga y su distribución para este vehículo.

ADVERTENCIA

Usando tipos de neumáticos diferentes:
Conducir su vehículo con neumáticos de tamaños y tipos diferentes es peligroso. La respuesta del vehículo podría verse afectada y el vehículo podría no frenar correctamente ocasionando la pérdida del control del vehículo.

Excepto durante el tiempo limitado de uso del neumático de repuesto temporario, use sólo neumáticos del mismo tipo (radiales, esculpidos o con bandas asimétricas) en las cuatro ruedas.

Uso de neumáticos de otro tamaño:
El uso de otro tamaño de neumático diferente del especificado para el vehículo es peligroso (página 9-11). Podría afectar seriamente la conducción, desempeño, altura del suelo, altura de rueda y calibración del velocímetro. Esto puede provocar un accidente. Use sólo neumáticos del tamaño correcto especificado para el vehículo.

▼ Presión de aire de los neumáticos

ADVERTENCIA

Infle siempre los neumáticos a la presión correcta:
Inflar demasiado o inflar poco los neumáticos es peligroso. La respuesta del vehículo podría verse afectada o una falla repentina de un neumático podría resultar en un accidente grave. Consulte la sección Neumáticos en la página 9-11.

Use sólo una tapa de válvula de neumático genuina Mazda:
Usar una parte no genuina Mazda es peligroso debido a que la presión de aire de neumático correcta no se podrá mantener si la válvula del neumático se dañara. Si bajo estas condiciones conduce el vehículo, la presión de aire de neumático disminuirá lo que puede resultar en un accidente grave. No use ninguna parte para tapa de válvula de neumático que no sea una parte genuina Mazda.

La presión de los neumáticos (incluyendo el de repuesto*), se debe controlar mensualmente con los neumáticos en frío. Las presiones que se recomiendan son las adecuadas para obtener una mejor conducción del vehículo y un desgaste mínimo de los neumáticos. Consultar los cuadros de especificaciones (página 9-11).

Mantenimiento del propietario

NOTA

- Verifique siempre la presión de los neumáticos cuando los neumáticos estén fríos.
- Cuando los neumáticos están calientes, la presión es normalmente más alta que la recomendada. No saque el aire de los neumáticos calientes para ajustar la presión.
- La falta de presión puede producir consumo excesivo de combustible, desgaste desparejo y acelerado de neumáticos y una mala obturación del talón del neumático que lo puede deformar.
- La presión excesiva produce una conducción desagradable, desgaste desparejo y acelerado de neumáticos y una mayor posibilidad de daños en situaciones riesgosas en los caminos. Se deben mantener los neumáticos con la presión correcta. Si los neumáticos necesitan inflarse con frecuencia, hágalos inspeccionar.

▼ Rotación de neumáticos

ADVERTENCIA

Rote los neumáticos periódicamente: Es peligroso que los neumáticos se desgasten irregularmente. Para que el desgaste de las bandas se realice de forma pareja, de manera que se pueda mantener un buen rendimiento en la conducción y el frenado, se recomienda rotar los neumáticos cada 10.000 km o antes, si se produce un desgaste desigual.

Controle el balance de las ruedas al mismo tiempo.

NOTA

(Sin neumático de repuesto temporario)

Debido a que su vehículo no tiene un neumático de repuesto, no puede realizar una rotación de neumáticos segura con el gato que viene con su vehículo. Consulte a un técnico experto, le recomendamos un técnico autorizado Mazda para que realice la rotación de los neumáticos.

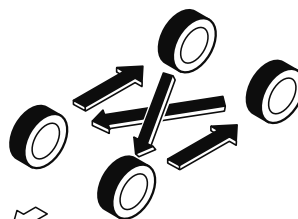

Adelante

No incluya el neumático de repuesto (SOLO PARA USO PROVISIONAL) en la rotación.

Al rotar los neumáticos, controle que el desgaste no sea desigual o la posible existencia de roturas. El desgaste anormal de los neumáticos normalmente se debe a uno o una combinación de los siguientes factores:

- Presión de aire incorrecta
- Alineación de las ruedas incorrecta
- Ruedas desequilibradas
- Frenadas agresivas

Después de la rotación, asegúrese de llevar la presión de aire en todos los neumáticos a los niveles especificados (página 9-11) y controle el ajuste de la tuerca de orejeta.

Mantenimiento del propietario

⚠ PRECAUCIÓN

Rote los neumáticos unidireccionales y los neumáticos radiales que tengan diseño asimétrico o tacos solamente de adelante hacia atrás y no de un lado a otro. El rendimiento de los neumáticos será menor si se rotan de lado a lado.

▼ Cambio de un neumático

⚠ ADVERTENCIA

***Use siempre neumáticos que estén en buenas condiciones:
Conducir con neumáticos desgastados es peligroso. La reducción en la efectividad de los frenos, precisión de la dirección y la tracción puede provocar en un accidente.***

***Cambie los cuatro neumáticos a la misma vez:
Es peligroso cambiar sólo un neumático. La respuesta del vehículo podría verse afectada y el vehículo podría no frenar correctamente resultando en la pérdida del control del vehículo. Mazda recomienda expresamente que cambie los cuatro neumáticos a la misma vez.***

Si el neumático se desgasta de forma pareja, un indicador de desgaste con forma de barra aparecerá atravesado la banda de rodamiento. Cambie el neumático cuando suceda eso.

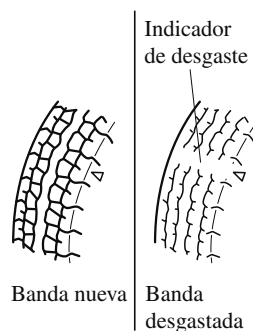

Debe cambiar el neumático antes que la banda cruce toda la banda de rodamiento.

▼ Neumático de repuesto temporario*

Por lo menos una vez al mes verifique el neumático de repuesto temporario para confirmar que esté bien colocado y correctamente inflado.

NOTA

El neumático de repuesto temporario se deteriora gradualmente incluso si no se usa.

El neumático de repuesto temporario es más fácil de manipular debido a su estructura que es más ligera y pequeña que un neumático convencional. Este neumático se debe usar sólo en caso de emergencia y sólo por una distancia corta.

Utilice el neumático de repuesto temporario sólo hasta que se repare el neumático convencional, lo que debe ser realizado lo antes posible.

Consulte la sección Neumático en la página 9-11.

Mantenimiento del propietario

PRECAUCIÓN

- No use su llanta de neumático de repuesto temporario con un neumático para nieve o un neumático convencional. Ninguno de ambos calzará correctamente y se puede dañar el neumático y la llanta.
- El neumático de repuesto temporario tiene una vida útil de menos de 5.000 km. La vida útil puede ser menor dependiendo de las condiciones de conducción.
- El neumático de repuesto temporario es para uso limitado, sin embargo, cuando aparece la banda sólida indicadora de desgaste de neumático, cambie por otro neumático de repuesto temporario con las mismas características (página 6-48).

PRECAUCIÓN

Una llanta de tamaño incorrecto puede afectar adversamente:

- Calce del neumático
- Duración de la llanta y cojinetes
- Altura del vehículo sobre el suelo
- Separación de las cadenas para nieve
- Calibración del velocímetro
- Reglaje de faros
- Altura del parachoques
- Sistema de control de la presión de los neumáticos*

NOTA

- Cuando se cambia una llanta por cualquier razón, se debe verificar que la nueva llanta sea igual a la que ha sido especificada por la fábrica, en diámetro, ancho del borde y descentramiento (interior/exterior).
- Para más detalles, consulte a un técnico experto, le recomendamos un técnico autorizado Mazda.

▼ Cambio de una llanta

ADVERTENCIA

***Use siempre llantas del tamaño correcto para su vehículo:
Usar una llanta de tamaño equivocado es peligroso. La capacidad de frenado y la maniobrabilidad del vehículo se podría ver afectada, ocasionando la pérdida del control y provocando un accidente.***

Un balance apropiado de las ruedas le da una mayor comodidad durante la conducción y permite reducir el desgaste de la banda de rodamiento del neumático. Las ruedas desbalanceadas producen vibraciones molestas y desgaste desparejo del neumático, con zonas cóncavas o lisas.

*Algunos modelos. **6-49**

Bombillas

Tipo A

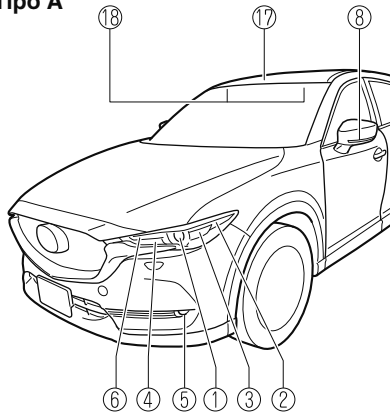

Tipo B

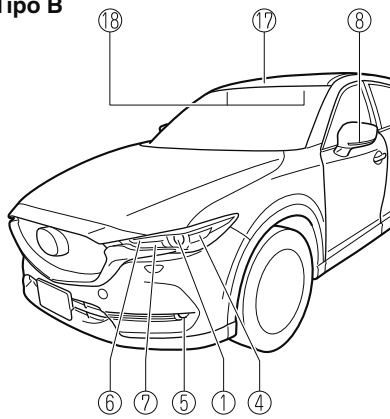

Mantenimiento del propietario

- ① Faros (Luces de carretera y de cruce)
- ② Luces de marcha diurna/Luces de posición
- ③ Faros (Luz de cruce)*
- ④ Luces de marcha diurna*
- ⑤ Faros antiniebla delanteros*
- ⑥ Luces de señal de viraje delanteras
- ⑦ Luces de posición
- ⑧ Luces de señal de viraje laterales
- ⑨ Luces de freno
- ⑩ Luces de freno/traseras
- ⑪ Luces de señal de viraje traseras
- ⑫ Luces de marcha atrás
- ⑬ Faro antiniebla trasero (Modelo con volante a la izquierda)*
- ⑭ Faro antiniebla trasero (Modelo con volante a la derecha)*
- ⑮ Luz de freno alta
- ⑯ Luces de placa de matrícula
- ⑰ Luces en el techo/Luces para lectura de mapas delanteras
- ⑱ Luces de espejos cosméticos*
- ⑲ Luces para lectura de mapas traseras
- ⑳ Luz del compartimento para equipajes

*Algunos modelos. **6-51**

Mantenimiento del propietario

ADVERTENCIA

Nunca toque el vidrio de la bombilla halógena con sus manos desnudas y siempre use protección para los ojos al manipular y trabajar con bombillas: Cuando una bombilla halógena se rompe es peligroso. Estas bombillas contienen gas presurizado. Al romperse, explotan y podrían causar heridas graves por los vidrios que vuelan.

Si se toca la parte de vidrio con las manos desnudas, la grasitud de la piel podría hacer que la bombilla se recaliente y explote al encenderla.

Siempre mantenga las bombillas halógenas fuera del alcance de los niños:

Jugar con una bombilla halógena es peligroso. Se podría sufrir heridas graves por dejar caer una bombilla halógena o romperla de alguna manera.

PRECAUCIÓN

Al desmontar la óptica o la lámpara usando un destornillador de punta plana, asegúrese que el destornillador de punta plana no haga contacto con el terminal interior. Si el destornillador de punta plana hace contacto con el terminal, podría producirse un cortocircuito.

NOTA

- Para cambiar la bombilla, consulte a un técnico experto, le recomendamos un técnico autorizado Mazda.
- Si toca accidentalmente la bombilla halógena, debe de ser limpiada con alcohol de limpieza antes de usarla.
- Para tirarlo a la basura lejos del alcance de los niños, envuelva la bombilla vieja en la tapa de protección y la caja de la bombilla de repuesto.

▼ Cambio de las bombillas exteriores

Faros, Luces de marcha diurna/luces de posición (tipo A), luces de marcha diurna (tipo A), luces antiniebla delanteras*, luces de señal de viraje delanteras (intermitentes), luces de freno (tipo A), luces de freno/luces traseras (tipo A), luces de marcha atrás, luz de freno superior

La bombilla LED no se puede cambiar sola debido a que es una unidad integrada. La bombilla LED tiene que ser cambiada con la unidad. Le recomendamos a un técnico autorizado Mazda cuando sea necesario realizar el cambio.

Mantenimiento del propietario

Luces de señal de viraje delanteras. Luces de posición (tipo B)

1. Asegúrese que la llave de encendido está desconectada y el interruptor de faros está apagado.
2. Levante el capó.
Consulte la sección Capó en la página 6-21.
3. Gire el conector y el conjunto de la bombilla hacia la izquierda y retírela.
4. Desconecte la bombilla del conector.

Intermitentes delanteros

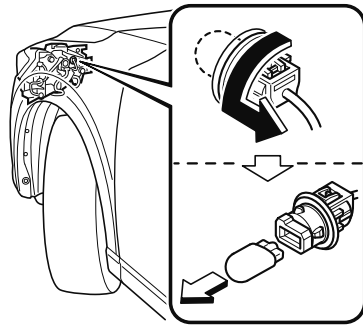

Luces de posición

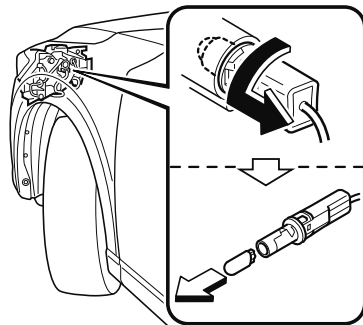

5. Instale la bombilla nueva en el orden inverso al procedimiento de desmontaje.

Luces de marcha diurna (Tipo B)*

1. Asegúrese que la llave de encendido está desconectada y el interruptor de faros está apagado.
2. Si está cambiando la bombilla derecha, arranque el motor, gire el volante completamente hacia la izquierda, y apague el motor. Si está cambiando la bombilla izquierda, gire el volante hacia la derecha.
3. Tire del centro de cada retenedor de plástico con un destornillador de punta plana y desmonte los retenedores, y luego retire parcialmente la protección del guardabarros.

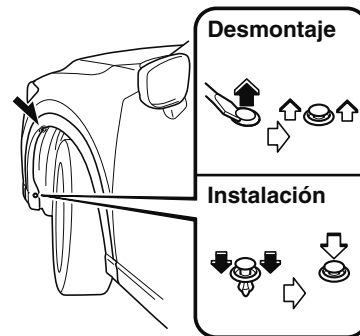

4. Tire del centro de cada retenedor de plástico con un destornillador de punta plana y desmonte los retenedores, y luego retire parcialmente el guardabarros.

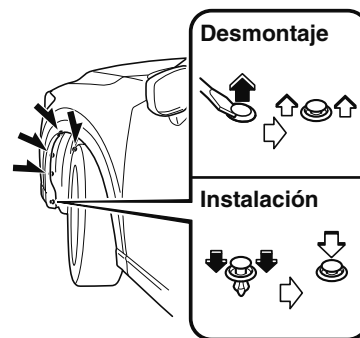

*Algunos modelos. **6-53**

Mantenimiento del propietario

5. Gire el conector y el conjunto de la bombilla hacia la izquierda y retírela.
6. Desconecte la bombilla del conector.

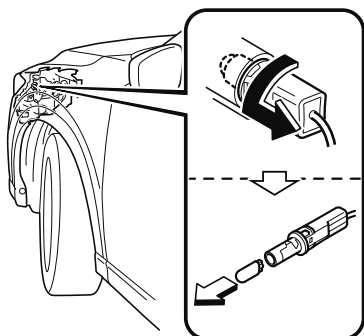

7. Instale la bombilla nueva en el orden inverso al procedimiento de desmontaje.

Luces de señal de viraje traseras, Luces de freno/luces traseras (Tipo B)

1. Asegúrese que la llave de encendido está desconectada y el interruptor de faros está apagado.
2. Envuelva un destornillador de punta plana pequeño con un paño suave para no dañar la cubierta y, a continuación, retire la cubierta con el destornillador de punta plana.

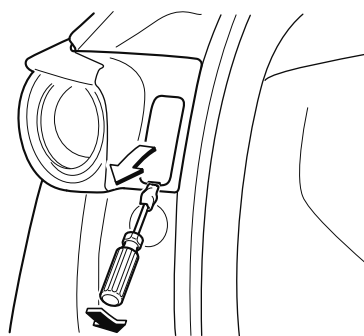

3. Gire los tornillos hacia la izquierda y quítelos.

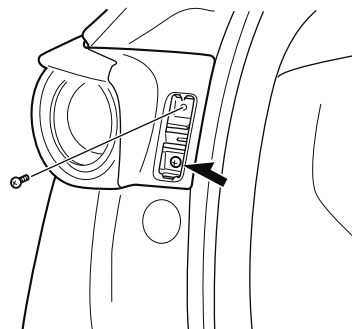

4. Tire de la unidad hacia atrás para desmontarla.

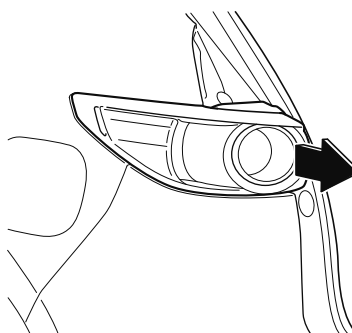

Mantenimiento del propietario

5. Gire el conector y el conjunto de la bombilla hacia la izquierda y retírela.
6. Desconecte la bombilla del conector.

Intermitentes traseros

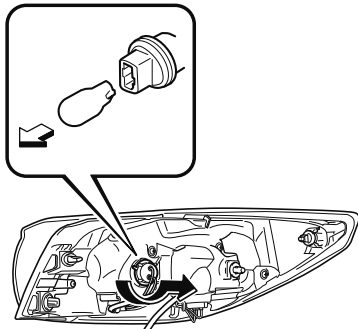

Luces de freno/traseras

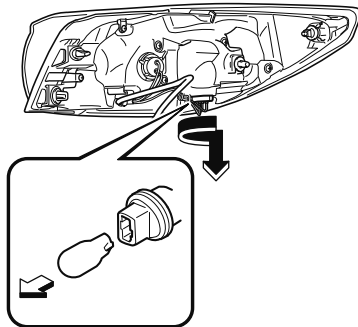

7. Instale la bombilla nueva en el orden inverso al procedimiento de desmontaje.

Faro antiniebla trasero*

1. Asegúrese que la llave de encendido está desconectada y el interruptor de faros está apagado.
2. Tire del centro de cada retenedor de plástico y desmonte los retenedores.
3. Retire la cubierta.

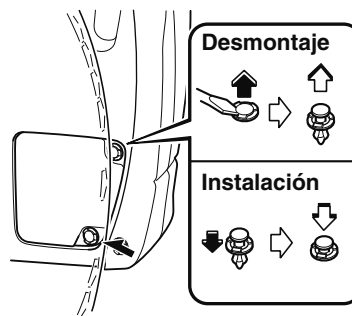

4. Gire el conector y el conjunto de la bombilla hacia la izquierda y retírela.
5. Desconecte la bombilla del conector.

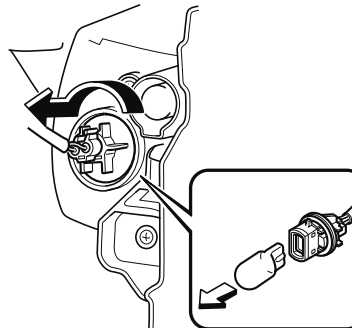

6. Instale la bombilla nueva en el orden inverso al procedimiento de desmontaje.

*Algunos modelos. **6-55**

Mantenimiento del propietario

Luces de la matrícula

1. Asegúrese que la llave de encendido está desconectada y el interruptor de faros está apagado.
2. Envuelva un destornillador de punta plana con un paño suave para no dañar el vidrio, y luego desmonte el vidrio alzaprinando cuidadosamente sobre el borde del vidrio con un destornillador de punta plana.
3. Desconecte la bombilla tirando de conector.

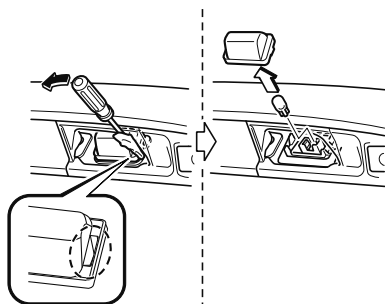

4. Instale la bombilla nueva en el orden inverso al procedimiento de desmontaje.

▼ Cambio de las bombillas interiores

Luz en el techo/Luces delanteras para lectura de mapas, Luces para lectura de mapas traseras, Luces de espejos cosméticos*

1. Envuelva un destornillador de punta plana con un paño suave para no dañar el vidrio, y luego desmonte el vidrio alzaprinando cuidadosamente sobre el borde del vidrio con un destornillador de punta plana.

2. Desconecte la bombilla tirando de conector.

Luces en el techo/Luces para lectura de mapas delanteras

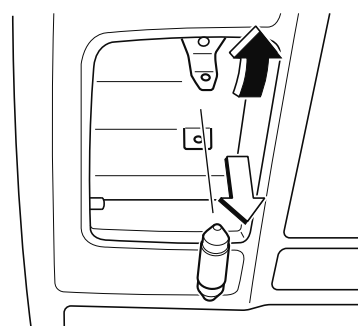
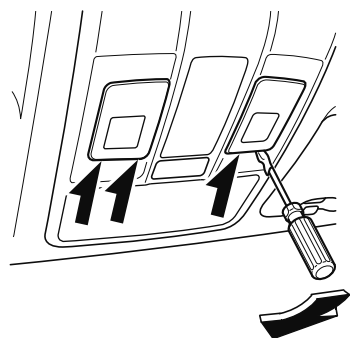

Mantenimiento del propietario

Luces para lectura de mapas traseras

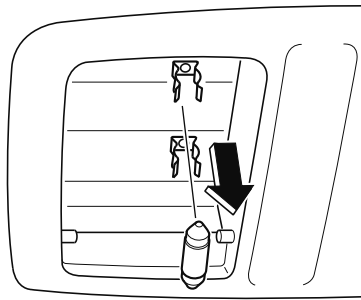
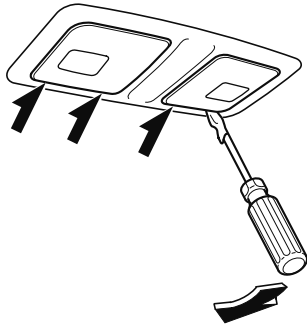

Luces de espejos cosméticos*

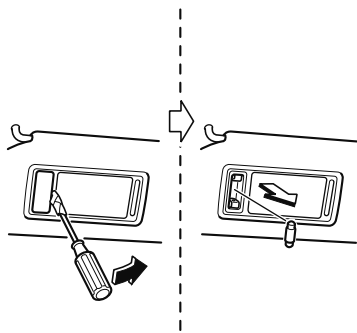

3. Instale la bombilla nueva en el orden inverso al procedimiento de desmontaje.

Luz del compartimento para equipajes

1. Envuelva un destornillador de punta plana con un paño suave para no dañar el vidrio y desmonte el vidrio alzaprímalo cuidadosamente sobre el borde del vidrio con un destornillador de punta plana.

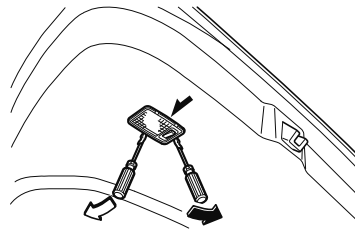

2. Desconecte el conector eléctrico de la bombilla presionando la lengüeta del conector con un dedo y tirando del conector.

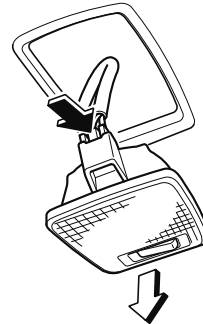

⚠ PRECAUCIÓN

Al cambiar la bombilla desconecte siempre primero el conector. De lo contrario, los dispositivos eléctricos o electrónicos podrían sufrir un cortocircuito.

*Algunos modelos. **6-57**

Mantenimiento del propietario

3. Inserte el destornillador de punta plana en la separación entre el vidrio y la unidad del vidrio, y luego gire el destornillador para retirar el vidrio.

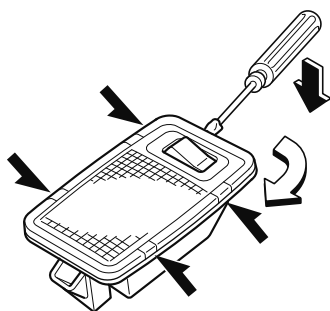

4. Desconecte la bombilla tirando de conector.

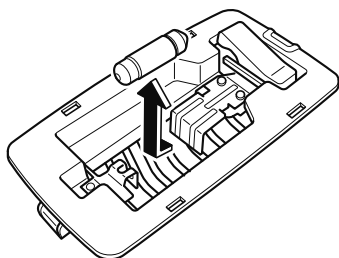

5. Instale la bombilla nueva en el orden inverso al procedimiento de desmontaje.

Fusibles

El sistema eléctrico del vehículo está protegido por medio de fusibles.

Si alguna de las luces del vehículo, accesorios o controles no funcionan, inspeccione el protector del circuito correspondiente. Si se ha fundido un fusible, el cable dentro del fusible estará derretido.

Si el mismo fusible se funde nuevamente, evite el uso del sistema eléctrico correspondiente y consulte con un técnico experto, le recomendamos un técnico autorizado Mazda tan pronto como sea posible.

▼ Cambio de fusibles

Cambio de los fusibles del lado izquierdo del vehículo

Si el sistema eléctrico no funciona, inspeccione primero los fusibles del lado izquierdo del vehículo.

1. Asegúrese que el motor está apagado, y que todos los interruptores están desconectados.
2. Abra la cubierta del panel de fusibles.

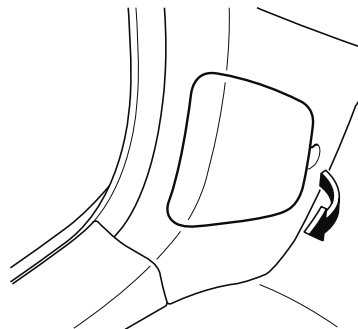

Mantenimiento del propietario

3. Tire del fusible derecho hacia afuera con el extractor de fusibles para quitar fusibles provista en la caja de fusibles en el compartimiento del motor.

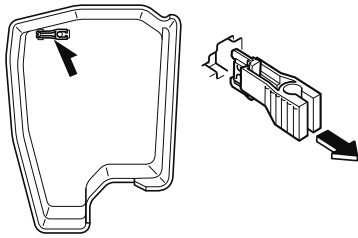

4. Inspeccione el fusible y cámbielo si está fundido.

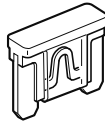

Normal



Fundido

5. Inserte un fusible nuevo con las mismas especificaciones de amperaje y asegúrese de que ha quedado bien colocado. Si no calza firmemente, haga que un técnico experto lo inspeccione. Recomendamos un técnico autorizado Mazda.
Si no hay un fusible de repuesto, use un fusible de la misma clase de un circuito que no se esté usando normalmente para el funcionamiento del vehículo, por ejemplo AUDIO u OUTLET.

! PRECAUCIÓN

Cambie siempre un fusible por un fusible genuino Mazda o equivalente del mismo valor. De lo contrario se puede dañar el sistema eléctrico.

6. Vuelva a instalar la cubierta y asegúrese que está bien instalada.

Cambio de los fusibles situados debajo del capó

Si los faros u otras piezas eléctricas del vehículo no funcionan y los fusibles están en buenas condiciones, revise el bloque de fusibles que se encuentra en el compartimiento del motor. Si un fusible se ha fundido, se lo debe cambiar. Siga los siguientes pasos:

1. Asegúrese que el motor está apagado, y que todos los interruptores están desconectados.
2. Desmontar la cubierta del bloque de fusibles.

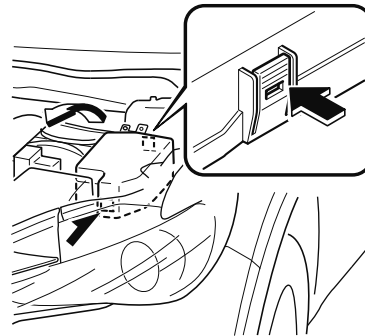

Mantenimiento del propietario

3. Si hay un fusible diferente del fusible MAIN fundido, cámbielo por uno nuevo **con las mismas especificaciones de amperaje**.

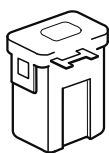

Normal

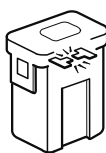

Fundido

ADVERTENCIA

No cambie el fusible principal usted mismo. Haga que un técnico autorizado Mazda realice el cambio: Es peligroso que Ud. cambie el fusible MAIN debido a que es un fusible de alto voltaje. Si el cambio no se realiza bien puede provocar golpes eléctricos o un cortocircuito y provocar un incendio.

4. Vuelva a instalar la cubierta y asegúrese que está bien instalada.

▼ Descripción del panel de fusibles

Bloque de fusibles (Compartimiento del motor)

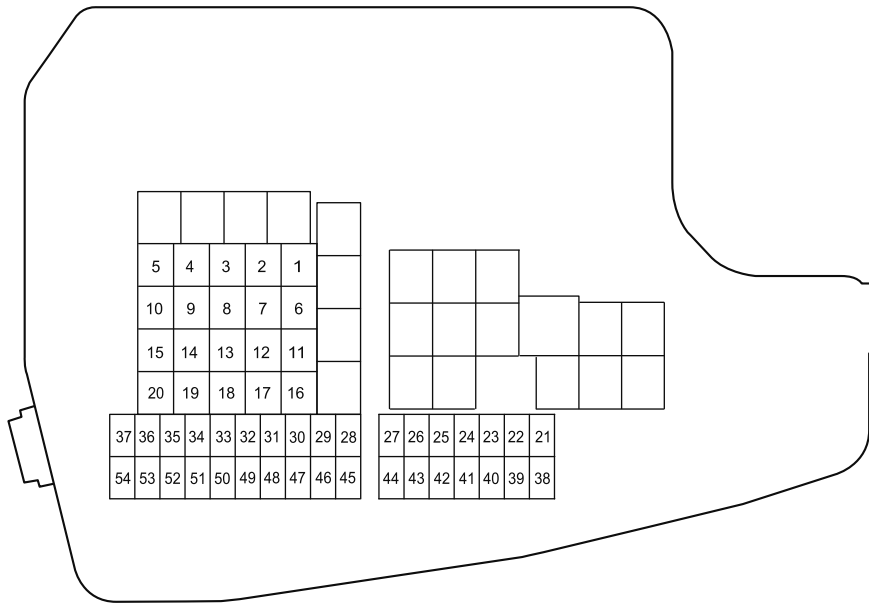

DESCRIPCIÓN	CAPACIDAD DEL FUSIBLE	CIRCUITO PROTEGIDO
1 CABIN. +B	50 A	Para proteger varios circuitos
2 IG2	30 A	Para proteger varios circuitos
3 INJECTOR ENG.SUB	30 A	Sistema de control del motor*
4 SCR1 EVVT	20 A	Sistema de control del motor*
5 P.WINDOW1	30 A	Elevalunas eléctricos*
6 R.HEATER	20 A	—
7 ADD FAN DE	40 A	Ventilador de enfriamiento*
8 WIPER.DEI	20 A	Descongelador de limpiaparabrisas*
9 DEFOG	40 A	Desempañador de luneta trasera
10 DCDC DE	40 A	Para proteger varios circuitos*
11 EPB R	20 A	Freno de estacionamiento eléctrico (EPB) (lado derecho)
12 EPB L	20 A	Freno de estacionamiento eléctrico (EPB) (lado izquierdo)
13 AUDIO DCDC REG	30 A	Sistema de audio*

*Algunos modelos. **6-61**

Mantenimiento del propietario

DESCRIPCIÓN	CAPACIDAD DEL FUSIBLE	CIRCUITO PROTEGIDO	
14	FAN GE	30 A	Ventilador de enfriamiento*
15	ENG.MAIN	40 A	Sistema de control del motor
16	ABS/DSC M	50 A	ABS, sistema de control de estabilidad dinámica
17	FAN DE	40 A	Ventilador de enfriamiento*
18	WIPER	20 A	Limpiador y lavador de parabrisas
19	HEATER	40 A	Acondicionador de aire
20	ADD FAN GE	30 A	Ventilador de enfriamiento*
21	ENGINE.IG1	7,5 A	Sistema de control del motor
22	C/U IG1	15 A	Para proteger varios circuitos
23	AUDIO2	7,5 A	Sistema de audio
24	METER2	7,5 A	Grupo de instrumentos*
25	ENGINE3	15 A	Sistema de control del motor
26	ENGINE2	15 A	Sistema de control del motor
27	ENGINE1	15 A	Sistema de control del motor
28	AT	15 A	Sistema de control de transmisión*, interruptor de encendido
29	H/CLEAN	20 A	Lavafaros*
30	A/C	7,5 A	Acondicionador de aire*
31	AT PUMP	15 A	Sistema de control de transmisión*
32	HORN	15 A	Bocina
33	R.WIPER	15 A	Limpiador de luneta trasera
34	H/L HI	20 A	Luces de carretera
35	ST.HEATER	15 A	Volante calefaccionado*
36	FOG	15 A	Faros antiniebla*
37	ENG.+B	7,5 A	Sistema de control del motor
38	H/L LOW L	15 A	Faro - luz de cruce (Izquierda)
39	ENGINE4	15 A	—
40	—	—	—
41	METER1	10 A	Grupo de instrumentos
42	SRS1	7,5 A	Bolsa de aire
43	BOSE	25 A	Modelo equipado con sistema de sonidos Bose®*
44	AUDIO1	15 A	Sistema de audio
45	ABS/DSC S	30 A	ABS, sistema de control de estabilidad dinámica
46	FUEL PUMP	15 A	Sistema de combustible*
47	FUEL WARM	25 A	Calentador de combustible*
48	TAIL	15 A	Luces de cola, luces de placa de matrícula
49	SCR2 FUEL PUMP2	25 A	—

6-62 *Algunos modelos.

Mantenimiento y cuidados

Mantenimiento del propietario

DESCRIPCIÓN		CAPACIDAD DEL FUSIBLE	CIRCUITO PROTEGIDO
50	HAZARD	25 A	Luces de emergencia, señales de viraje, luces traseras, luces de posición
51	H/L LOW R	15 A	Faro - luz de cruce (Derecha)
52	OUTLET	25 A	Conectores de accesorios
53	STOP	10 A	Luces de freno
54	ROOM	15 A	Luz en el techo

Bloque de fusibles (Lado izquierdo)

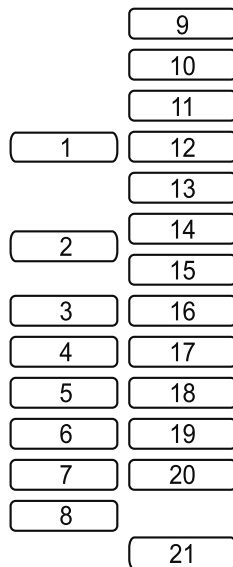

DESCRIPCIÓN		CAPACIDAD DEL FUSIBLE	CIRCUITO PROTEGIDO
1	P.SEAT D	30 A	Asiento de ajuste eléctrico*
2	P.WINDOW3	30 A	Elevalunas eléctricos*
3	R.OUTLET3	15 A	—
4	P.WINDOW2	25 A	Elevalunas eléctricos
5	ESCL	15 A	Bloqueo electrónico de dirección
6	D.LOCK	25 A	Cerraduras de puertas eléctricas
7	SEAT WARM	20 A	Calefacción del asiento*
8	SUNROOF	10 A	Techo solar*

*Algunos modelos. **6-63**

Mantenimiento y cuidados

Mantenimiento del propietario

DESCRIPCIÓN		CAPACIDAD DEL FUSIBLE	CIRCUITO PROTEGIDO
9	F.OUTLET	15 A	Conectores de accesorios
10	MIRROR	7,5 A	Espejo con control eléctrico
11	R.OUTLET1	15 A	Conectores de accesorios*
12	SCR3	15 A	—
13	SCR4	15 A	—
14	R.OUTLET2	15 A	Conectores de accesorios
15	USB	7,5 A	Toma eléctrica USB*
16	PLG	20 A	Compuerta trasera eléctrica*
17	M.DEF	7,5 A	Desempañador de espejo*
18	R.SEAT W	20 A	Calefacción del asiento*
19	—	—	—
20	AT IND	7,5 A	Indicador de cambio de transmisión automática*
21	P.SEAT P	30 A	Asiento de ajuste eléctrico*

6-64 *Algunos modelos.

Cuidado exterior

La pintura de su Mazda es el resultado de lo más avanzado en composición de pinturas y métodos de aplicación.

Sin embargo, si no tiene cuidado los problemas del medio ambiente pueden dañar las propiedades de la pintura.

A continuación siguen algunos ejemplos de problemas y consejos sobre como solucionarlos.

Quemadura o decoloración causadas por la lluvia ácida o industrial

Ocurrencia

La polución industrial y las emisiones de los vehículos liberadas al aire se mezclan con la lluvia y el rocío para formar ácidos. Estos ácidos pueden caer sobre la terminación del vehículo. Al evaporarse el agua, el ácido se concentra y puede dañar la terminación.

Cuanto más tiempo permanezca el ácido sobre la carrocería, mayor será la posibilidad de que sufra daños.

Prevención

Es necesario que lave y encere su vehículo para proteger su terminación de acuerdo con las instrucciones en esta sección. Estos pasos los debe realizar inmediatamente que sospeche que ha caído lluvia ácida sobre el vehículo.

Daños causados por excrementos de aves, insectos o savia de árboles

Ocurrencia

Los excrementos de las aves contienen ácidos. Si no se limpian pueden dañar la capa transparente y la base de color de la pintura del vehículo.

Los insectos que quedan pegados a la superficie de la pintura y se descomponen, forman compuestos corrosivos. Si no se limpian estos compuestos pueden dañar la capa transparente y la base de color de la pintura del vehículo.

La savia de los árboles se endurecerá y quedará pegada a la pintura. Si raspa la savia una vez que se haya endurecido, la pintura se podría desprender junto con la savia.

Cuidado de la apariencia

Prevención

Es necesario que lave y encere bien su Mazda para proteger su terminación de acuerdo con las instrucciones en esta sección. Esto lo debe realizar tan pronto como sea posible.

Los excrementos de las aves los puede limpiar con una esponja suave y agua. Si estuviera de viaje y no tuviera una a mano, moje un papel tisú para limpiarlos. Deberá encerar el área limpiada de acuerdo con las instrucciones en esta sección.

Los insectos y la savia de los árboles también se pueden limpiar con una esponja suave y agua o con un limpiador químico en venta en comercios.

Otro método es cubrir la zona afectada con un periódico húmedo durante una a dos horas. Después retire el periódico y limpie los restos con agua.

Marcas de agua

Ocurrencia

La lluvia, niebla, rocío e incluso el agua corriente pueden contener minerales perjudiciales como sales y limo. Si se moja la superficie del vehículo con agua conteniendo estos minerales, al evaporarse los minerales se concentrarán y endurecerán formando aros blancos. Esos aros pueden dañar la pintura de su vehículo.

Prevención

Es necesario que lave y encere su vehículo para proteger su terminación de acuerdo con las instrucciones en esta sección. Estos pasos los debe realizar inmediatamente que encuentre marcas de agua en la pintura de su vehículo.

Picaduras en la pintura

Ocurrencia

Las picaduras en la pintura ocurren cuando una piedra que los neumáticos de otro vehículo ha levantado por el aire, golpea su vehículo.

Cómo evitar picaduras en la pintura

Manteniendo una distancia segura entre su vehículo y el de adelante podrá reducir las posibilidades de sufrir picaduras en la pintura debidas a piedras levantadas por el aire.

NOTA

- La distancia de seguridad para no sufrir picaduras en la pintura varía con la velocidad del vehículo. Por ejemplo, conduciendo a 90 km/h, la distancia de seguridad es 50 metros.
- A bajas temperaturas la pintura de un vehículo se endurece más. Esto aumenta las posibilidades de sufrir picaduras en la pintura.
- Las picaduras en la pintura en su Mazda dan lugar a la formación de óxido. Antes que esto ocurra, repare los daños usando pintura para retoques de Mazda de acuerdo con las instrucciones en esta sección. De no reparar el área afectada se podrían originar daños mayores y la reparación podría resultar más costosa.

Siga **todas** las instrucciones en la etiqueta del limpiador químico o pulidor usado para el vehículo. Lea todas las advertencias y precauciones.

▼ **Mantenimiento del acabado**

Lavado

⚠ PRECAUCIÓN

- Con la palanca de limpiaparabrisas en la posición AUTO y el encendido en ON, los limpiadores se pueden mover automáticamente en los siguientes casos:

- Si el parabrisas encima del sensor de lluvia se toca o limpia con un paño.
- Si el parabrisas se golpea desde afuera o desde adentro del vehículo con una mano u otro objeto.

Mantenga las manos y los raspadores alejados del parabrisas cuando la palanca del limpiaparabrisas se encuentra en la posición AUTO y el encendido se gira a ON pues se puede pellizcar los dedos o los limpiadores y las hojas de los limpiadores se pueden dañar si los limpiadores se activan automáticamente.

Si va a limpiar el parabrisas, asegúrese que los limpiadores se desconectan completamente (cuando sea lo más probable que el motor quede funcionando) eso es muy importante cuando limpia el hielo y la nieve.

- No derrame agua en el compartimiento del motor. De lo contrario, podría resultar en problemas de arranque del motor o daños en partes eléctricas.
- Al lavar y encerar el vehículo, tenga mucho cuidado para no hacer demasiada fuerza en una sola área del techo del vehículo. De lo contrario, se podría dañar el vehículo.

Para proteger el acabado de la oxidación y el deterioro, lave su Mazda cuidadosamente y frecuentemente al menos una vez al mes con agua tibia o fría.

Si lava mal el vehículo, podría rayar la superficie de la pintura. A continuación se indican algunos ejemplos sobre cuando pueden ocurrir rayaduras.

La superficie de la pintura podría resultar con rayaduras cuando:

- Se lava el vehículo sin primero enjuagar el polvo y otras partículas extrañas.
- Se lava el vehículo con un paño áspero, seco o sucio.
- Se lava el vehículo en un lavadero automático de coches que usa cepillos sucios o demasiado duros.
- Se usan limpiadores o ceras que contienen abrasivos.

NOTA

- Mazda no se hace responsable por rayaduras causadas por lavaderos automáticos de coches o por lavar el vehículo siguiendo procedimientos inadecuados.
- Las rayaduras son más visibles en vehículos de colores oscuros.

Cuidado de la apariencia

Para minimizar las rayaduras en el acabado de la pintura del vehículo:

- Antes de lavar, enjuague el polvo u otras partículas extrañas usando agua tibia o fría.
- Use abundante agua tibia o fría y un paño suave para lavar el vehículo. No use un paño de nylon.
- Frote suavemente al lavar o secar el vehículo.
- Lleve su vehículo a un lavadero automático de coches que mantenga correctamente sus cepillos.
- No use limpiadores o ceras que contengan abrasivos.

PRECAUCIÓN

No emplee ningún tipo de esponja de metal, limpiador abrasivo, ni detergentes fuertes que contengan reactivos cáusticos o alcalinos para limpiar las partes de aluminio cromadas o anodizadas. La capa protectora se puede dañar; también los limpiadores y detergentes pueden decolorar o deteriorar la pintura.

Elimine especialmente la sal, el polvo, el lodo u otras materias que se hayan acumulado en el lado inferior de los guardabarros y asegúrese que los orificios de drenaje de la parte inferior de las puertas y paneles están limpios.

El acabado de los vehículos puede dañarse por el polvo, los insectos muertos, la savia de los árboles, la contaminación industrial, el excremento de pájaros y otros, si éstos permanecen largo tiempo sobre la pintura del vehículo. Si no fuera suficiente limpiarlo con agua use un jabón para lavado de coches suave.

Enjuague usando bastante agua fría o tibia. No deje que el jabón se seque sobre el acabado.

Después de lavar el vehículo, séquelo bien con un trapo limpio para evitar que se marque al secarse las gotas de agua.

ADVERTENCIA

Seque los frenos que se humedecen conduciendo lentamente el vehículo, liberando el pedal del acelerador y aplicando ligeramente los frenos varias veces hasta que el rendimiento de los frenos vuelva a la normalidad:
Conducir con los frenos mojados es peligroso. La distancia de frenado aumenta o el vehículo se puede ir hacia un lado al frenar lo cual resultará en un accidente grave. Frenar ligeramente indicará si los frenos se vieron afectados.

Cuidado de la apariencia

Al usar un lavadero automático

- Retraiga los espejos de puerta.
- Los cepillos del lavadero automático pueden reducir el lustre de la pintura o deteriorar la pintura.

Al usar un sistema de lavador de automóviles con agua a alta presión

Dependiendo del tipo de máquina de lavado de automóviles existen lavadores de automóviles con agua a alta presión y temperatura de agua alta. Si la tobera del lavador de automóviles se pone demasiado cerca del vehículo, la fuerza del chorro puede dañar o deformar las molduras, afectar el sellado de las partes, y hacer que entre agua. Mantenga suficiente distancia (30 cm o más) entre la tobera y el vehículo. Además, no transcurra mucho tiempo aplicando el chorro en la misma área del vehículo, y tenga cuidado al aplicar el chorro entre hendiduras de las puertas y alrededor de las ventanillas.

Encerado

Deberá encerar el vehículo cuando note que el agua ya no forma pequeñas cuentas al caer sobre la pintura.

Siempre lave y seque bien el vehículo antes de encerarlo. Además de encerar la carrocería, encere los adornos metálicos para mantener el lustre.

1. Use cera que no contenga abrasivos.
La cera con abrasivos quitará la pintura y podría dañar las piezas metálicas brillantes.
2. Use una cera natural de buena calidad para metales, mica y colores sólidos.
3. Al encerar, cubra parejamente con la esponja suministrada o un paño suave.
4. Limpie la cera con un paño suave.

NOTA

Los quitamanchas usados para limpiar aceite, alquitrán ya materiales similares quitan también la cera. Vuelva a encerar estas zonas incluso si el resto del vehículo no lo necesita.

Cuidado de la apariencia

▼ Retoque de pintura dañada

Repare cualquier daño causado a la pintura por piedras, golpes contra otros vehículos u otros objetos al estacionar, etc., empleando pintura de retoque de Mazda antes que se forme corrosión. Primero, limpie el polvo y la grasitud.

Si el metal ya ha empezado a corroerse:

1. Quite todo el óxido con lija.
2. Limpie el lugar con un trapo suave y limpio.
3. Prepare el área a pintar con imprimación antióxido.
4. Luego que se ha secado, retoque la parte dañada.

No habrá ningún problema si se deja esta tarea a un técnico experto, le recomendamos un técnico autorizado Mazda.

▼ Protección de las cavidades

Las cavidades del vehículo tienen protección de fábrica; pero la protección adicional cuando el vehículo está en circulación prolongará la duración de la carrocería.

Se recomienda consultar a un técnico experto, le recomendamos un técnico autorizado Mazda para poder obtener más protección para su vehículo.

▼ Cuidado de las partes brillantes

- Use un limpiador de alquitrán para limpiar el alquitrán de la carretera o los insectos. Nunca use un cuchillo o herramienta similar.
- Proteja las superficies de metales brillantes de la corrosión cubriéndolas con una capa de cera o un protector de cromo y lustrándolas hasta dejarlas brillantes.
- En invierno o en zonas costeras cubra las partes metálicas brillantes con una capa abundante de cera o protector. También puede cubrir las partes con vaselina de petróleo no corrosiva o algún otro compuesto protector.

PRECAUCIÓN

No emplee ningún tipo de esponja de metal, limpiador abrasivo, ni detergentes fuertes que contengan reactivos cáusticos o alcalinos para limpiar las partes de aluminio cromadas o anodizadas. Esto resultará en un daño de la capa protectora de la carrocería y en la decoloración o deterioro de la pintura.

Cuidado de la apariencia

▼ Revestimiento de la parte de abajo de la carrocería

Se ha recubierto con una capa especial las partes más importantes de abajo de la carrocería para proteger los vehículos contra daños derivados de agentes químicos o piedras en el camino. Con el tiempo esta capa se irá dañando. Se debe verificar periódicamente la capa.

Si fuera necesario realizar reparaciones, consulte a un técnico experto, le recomendamos un técnico autorizado Mazda. Ellos están informados sobre como realizar las reparaciones.

▼ Mantenimiento de las ruedas de aluminio*

Las llantas de aluminio tienen una cubierta protectora. Tenga mucho cuidado de proteger esta cubierta protectora.

PRECAUCIÓN

No use ningún detergente que no sea detergente suave. Antes de usar un detergente, verifique los ingredientes. De lo contrario, el producto puede decolorar o manchar las llantas de aluminio.

NOTA

- No use ningún limpiador abrasivo, compuesto para lustrado, solvente o cepillo de alambre para la limpieza de las ruedas de aluminio. Esto dañará la cubierta protectora.
- Use siempre una esponja o paño suave para limpiar las ruedas. Enjuague las ruedas cuidadosamente con agua tibia o fría. También, asegúrese de limpiar las ruedas luego de conducir por carreteras polvorientas o que tengan sal para evitar la corrosión.
- Evite lavar su vehículo con máquinas de lavado de coches que usen cepillos duros y de alta velocidad.
- **(Vehículo con ruedas de 19 pulgadas)**
Si sus llantas de aluminio pierden lustre, aplique cera que no contenga ningún elemento abrasivo.

*Algunos modelos. **6-71**

Cuidado de la apariencia

▼ Mantenimiento de partes de plástico

- Al limpiar los lentes de plástico de las luces, no use gasolina, queroseno, alcohol rectificado, pintura, diluyente, detergentes altamente ácidos, o detergentes muy alcalinos. De lo contrario, estos agentes químicos puede decolorar o dañar las superficies resultando en una significativa pérdida de la funcionalidad. Si las partes de plástico quedan inadvertidamente expuestas a uno de estos agentes químicos, enjuáguelas inmediatamente con agua.
- Si las partes de plástico como los paragolpes quedan inadvertidamente expuestas a agentes químicos o líquidos como combustible, aceite, refrigerante del motor o líquido de batería, se podrían decolorar, manchar o despintar. Limpie cualquiera de los agentes químicos o líquidos usando inmediatamente un paño suave.
- Dependiendo del tipo de máquina de lavado de automóviles a alta presión existen lavadores de automóviles con agua a alta presión y temperatura de agua alta. Si la tobera de la máquina de lavado de automóviles se encuentra demasiado cerca del vehículo o apunta a un área por un período de tiempo extenso, podría deformar las partes plásticas o dañar la pintura.
- No use cera que contenga otros componentes (de pulido). De lo contrario, se podría resultar en daños a la pintura.
- Además, no use una herramienta eléctrica o neumática para aplicar la cera. De lo contrario, el calor generado por la fricción podría resultar en una deformación de las partes plásticas o daños a la pintura.

Cuidado interior

ADVERTENCIA

No salpique agua en la cabina:
Salpicar agua en la cabina del vehículo es peligroso porque dispositivos eléctricos como el audio y los interruptores se pueden mojar, dando como resultado un funcionamiento incorrecto o fuego en el vehículo.

NOTA

- No limpie el interior usando alcohol, blanqueador con cloro, o solventes orgánicos como diluyente, benceno y gasolina. De lo contrario, podría decolorarse o mancharse.
- Limpiar fuerte con un cepillo duro o paño puede provocar daños.

Si el interior del vehículo se ensucia con uno de los siguientes, límpielo inmediatamente usando un paño seco. Dejarlo sin limpiar puede causar decoloración, manchas, rajaduras o desprendimiento del revestimiento, y hará que sea difícil de limpiar más adelante.

- Bebidas o fragancias
- Grasa o aceite
- Suciedad

Cuidado de la apariencia

▼ Mantenimiento del cinturón de seguridad

1. Limpie el área sucia frotando suavemente con un paño suave mojado en detergente suave (aprox. 5%) diluido en agua.
2. Limpie el resto de detergente usando un paño mojado en agua limpia y escúrralo bien.
3. Antes de retraer los cinturones de seguridad que han sido limpiados, séquelos cuidadosamente y asegúrese que no estén mojados.

ADVERTENCIA

Si un cinturón de seguridad está rasgado o desgastado, hágalo cambiar en un técnico autorizado Mazda: Si se usa un cinturón de seguridad en esas condiciones, no podrá funcionar con toda su capacidad, lo que puede provocar heridas graves o la muerte.

Use un detergente suave para eliminar la suciedad de un cinturón de seguridad:

Si se usan disolventes orgánicos para limpiar los cinturones de seguridad o estos quedan manchados o desteñidos, existe la posibilidad de que se debiliten y como resultado, podrían no funcionar con toda su capacidad, lo que puede provocar heridas graves o la muerte.

NOTA

Limpie los cinturones de seguridad diligentemente si se ensucian. Dejarlos sin limpiar hará difícil limpiarlos más adelante, y podría afectar el funcionamiento correcto del cinturón de seguridad.

▼ Mantenimiento del tapizado de vinilo

Limpie el polvo y la tierra del tapizado de vinilo usando un cepillo o un aspirador. Limpie la suciedad del tapizado de vinilo usando un limpiador de tapizados de cuero y vinilo.

▼ Mantenimiento del tapizado

1. Limpie el área sucia frotando suavemente con un paño suave mojado en detergente suave (aprox. 5%) diluido en agua.
2. Limpie el resto de detergente usando un paño mojado en agua limpia y escúrralo bien.

Cuidado de la apariencia

▼ Mantenimiento del tapizado de cuero*

1. Elimine el polvo y la arena usando una aspiradora.
2. Limpie el área sucia con un paño suave y adecuado, un limpiador especial o un paño suave empapado en detergente suave (aprox. 5%) diluido en agua.
3. Limpie el resto de detergente usando un paño mojado en agua limpia y escúrralo bien.
4. Elimine la humedad con un paño seco y suave y permita que el cuero se seque bien en un área a la sombra bien ventilada. Si el cuero se humedece con la lluvia, elimine la humedad y séquelo tan pronto como sea posible.

NOTA

- Debido a que el cuero genuino es un material natural, su superficie no es uniforme y puede tener cicatrices, rasguños y arrugas.
- Para mantener la calidad por el máximo tiempo posible, se recomienda mantener periódicamente, aproximadamente dos veces al año.
- Si el tapizado de cuero hace contacto con uno de los siguientes, límpielo inmediatamente.
No limpiarlo podría causar desgaste prematuro, moho o manchas.
 - Arena y suciedad
 - Grasa o aceite, como la de crema de manos
 - Alcohol, como el de cosméticos o elementos para el cabello
- Si el tapizado de cuero se humedece, elimine la humedad con un paño seco. La humedad restante en la superficie puede provocar deterioros como endurecimiento y encogimiento.
- La exposición directa a los rayos de sol por períodos prolongados puede provocar endurecimiento y encogimiento. Al estacionar el automóvil bajo los rayos directos del sol por períodos prolongados, proteja del sol el interior usando un protector contra el sol.
- No deje productos de vinilo sobre el tapizado de cuero durante largo tiempo. Podrían afectar a la calidad del cuero y al color del mismo. Si la temperatura de la cabina sube mucho, el vinilo se puede deteriorar y adherir al cuero genuino.

Cuidado de la apariencia

▼ Mantenimiento de partes de plástico

PRECAUCIÓN

No use agentes de pulido. Dependiendo de los ingredientes del producto, pueden causar decoloración, manchas, rajaduras o desprendimiento del revestimiento.

▼ Mantenimiento de la parte de arriba del panel de instrumentos (almohadilla suave)

Se usa un material extremadamente suave para la superficie de la almohadilla suave. Si se frota con fuerza la superficie de almohadilla suave con un paño seco, podría provocar daños en la superficie y dejar marcas de rayas blancas.

1. Limpie el área sucia frotando suavemente con un paño suave mojado en detergente suave (aprox. 5%) diluido con agua.
2. Limpie el resto de detergente usando un paño mojado en agua limpia y escúrralo bien.

▼ Mantenimiento de la visualización de conducción activa*

Tipo parabrisas

La hoja a prueba de polvo tiene un revestimiento. Al limpiar, no use un paño duro ni áspero, tampoco lo limpie con detergente. Además, si se salpica la exhibición de conducción activa con un solvente químico, límpiela inmediatamente. La hoja a prueba de polvo se podría dañar y el revestimiento de la superficie se podría rayar. Use un paño suave y fino como los usados para limpiar gafas.

NOTA

Se recomienda usar aire comprimido para limpiar la hoja a prueba de polvo.

Tipo abatible automático

La superficie del espejo y el combinador tienen un revestimiento especial. Al limpiarlo, no use un paño duro, un paño áspero ni tampoco lo limpie con detergente. Use un paño suave de textura fina.

Si un solvente químico entra en el combinador o en la superficie del espejo, límpielo inmediatamente. De lo contrario, estos se podrían dañar y el revestimiento de la superficie se podría rayar.

*Algunos modelos. **6-75**

Cuidado de la apariencia

▼ Mantenimiento del panel

Si un panel se ensucia, límpielo con un paño suave empapado en agua limpia y escurrido cuidadosamente.

Si fuera necesario limpiar más algunas áreas, use el siguiente procedimiento:

1. Limpie el área sucia frotando suavemente con un paño suave mojado en detergente suave (aprox. 5 %) diluido con agua.
2. Limpie el resto de detergente usando un paño mojado en agua limpia y escúrralo bien.

NOTA

Tenga mucho cuidado al limpiar los paneles de superficie brillante y partes metálicas como los enchapados pues se podrían rayar fácilmente.

▼ Limpieza del interior de los vidrios

Si los vidrios se cubrieran con una película aceitosa, grasosa o de cera, deberán limpiarse con un limpiador de vidrios.

Siga las instrucciones indicadas en el envase del limpiador.

PRECAUCIÓN

- No raspe ni raye el interior del vidrio de la ventana. Se podrían dañar los filamentos térmicos y las líneas de la antena.
- Al lavar el interior del vidrio de la ventana, use un paño suave mojado en agua tibia y limpie suavemente los filamentos térmicos y las líneas de la antena.
El uso de productos de limpieza para vidrios podría dañar los filamentos térmicos y las líneas de la antena.

7

Si surge un problema

Información útil para saber que hacer en caso que surja un problema con el vehículo.

Sistema Mazda ERA-GLONASS (Rusia)	7-2	Sobrecalentamiento.....	7-42
Sistema Mazda ERA-GLONASS.....	7-2	Sobrecalentamiento	7-42
Indicador/Bip	7-11	Remolque de emergencia.....	7-44
Modo de prueba	7-12	Descripción del remolque	7-44
Estacionando en caso de emergencia....	7-15	Ganchos de remolque.....	7-46
Estacionando en caso de emergencia	7-15	Luces de aviso/Indicadores luminosos y advertencias sonoras.....	7-49
Correa de retención del triángulo de emergencia en el camino*	7-16	Si se enciende o parpadea una de las luces de aviso	7-49
Neumático desinflado.....	7-17	Mensaje indicado en la exhibición multiformación.....	7-66
Neumático de repuesto y almacenamiento de herramientas....	7-17	Mensaje indicado en la exhibición.....	7-68
Juego de reparación de neumático de emergencia*	7-21	La advertencia sonora está activada	7-70
Cambio de un neumático desinflado (Con neumático de repuesto)	7-29	Cuando no se puede abrir la compuerta trasera	7-78
La batería se descarga	7-37	Cuando no se puede abrir la compuerta trasera	7-78
Arranque con cables puente	7-37	Exhibición de conducción activa no funciona.....	7-79
Arranque de emergencia	7-40	Si la visualización de conducción activa no funciona	7-79
Arrancando un motor ahogado (SKYACTIV-G 2.0 y SKYACTIV-G 2.5)	7-40		
Arranque empujando.....	7-40		
Falta de combustible (SKYACTIV-D 2.2)	7-41		

*Algunos modelos. **7-1**

Si surge un problema

Sistema Mazda ERA-GLONASS (Rusia)

Sistema Mazda ERA-GLONASS

El sistema Mazda ERA-GLONASS está disponible solo en Rusia.

Cuando se produce una situación de emergencia como un accidente o un quebranto de salud repentino, el sistema Mazda ERA-GLONASS marca automáticamente al centro de llamadas o permite que el usuario pueda realizar una llamada al centro de llamadas manualmente para establecer una comunicación telefónica.

El sistema funciona automáticamente cuando el vehículo recibe un impacto de cierto nivel o más en un choque, o se puede usar manualmente con el interruptor Mazda ERA-GLONASS si surge una situación de emergencia como un quebranto de salud repentino.

El operador del centro de llamadas confirma el estado a través de la llamada telefónica, confirma la información de posición del vehículo usando el satélite GPS/GLONASS*, y se comunica con la policía o los servicios de emergencia.

*1 GPS/GLONASS, es la abreviatura inglesa de "Global Positioning System/Global Navigation Satellite System", y es un sistema que obtiene la ubicación actual del vehículo al recibir ondas de radio emitidas desde los satélites GPS/GLONASS (operado por la Federación Rusa) a la tierra.

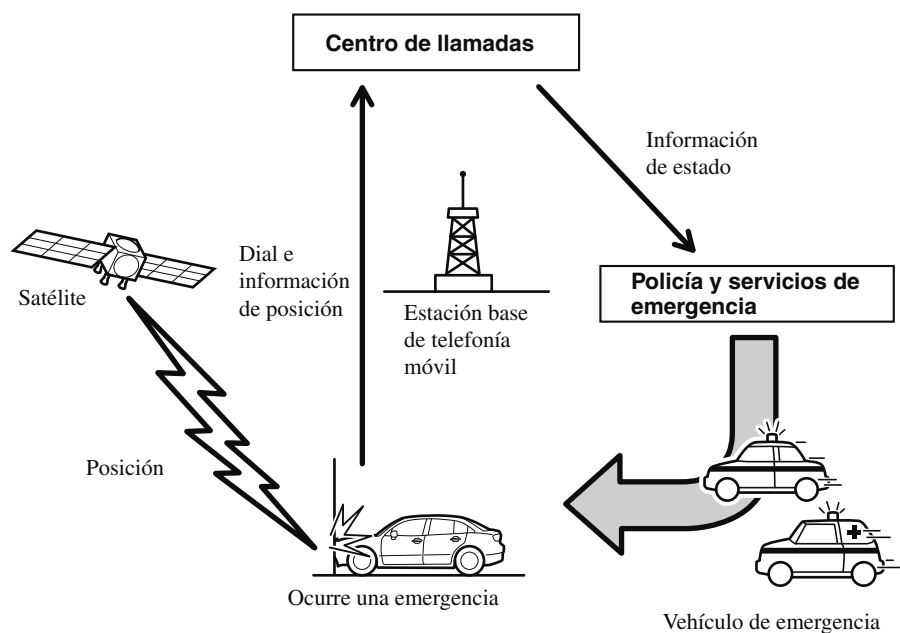

Si surge un problema

Sistema Mazda ERA-GLONASS (Rusia)

▼ Partes componentes del sistema Mazda ERA-GLONASS

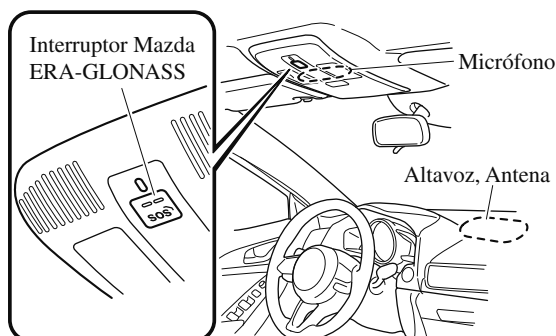

⚠ ADVERTENCIA

Al usar el sistema Mazda ERA-GLONASS, mantenga los dispositivos médicos como los marcapasos implantados o los desfibriladores aproximadamente a 22 cm o más de la antena del vehículo:

De lo contrario, el funcionamiento del dispositivo médico podría verse afectado por las ondas de radio.

Si surge un problema

Sistema Mazda ERA-GLONASS (Rusia)

▼ Flujo del sistema Mazda ERA-GLONASS

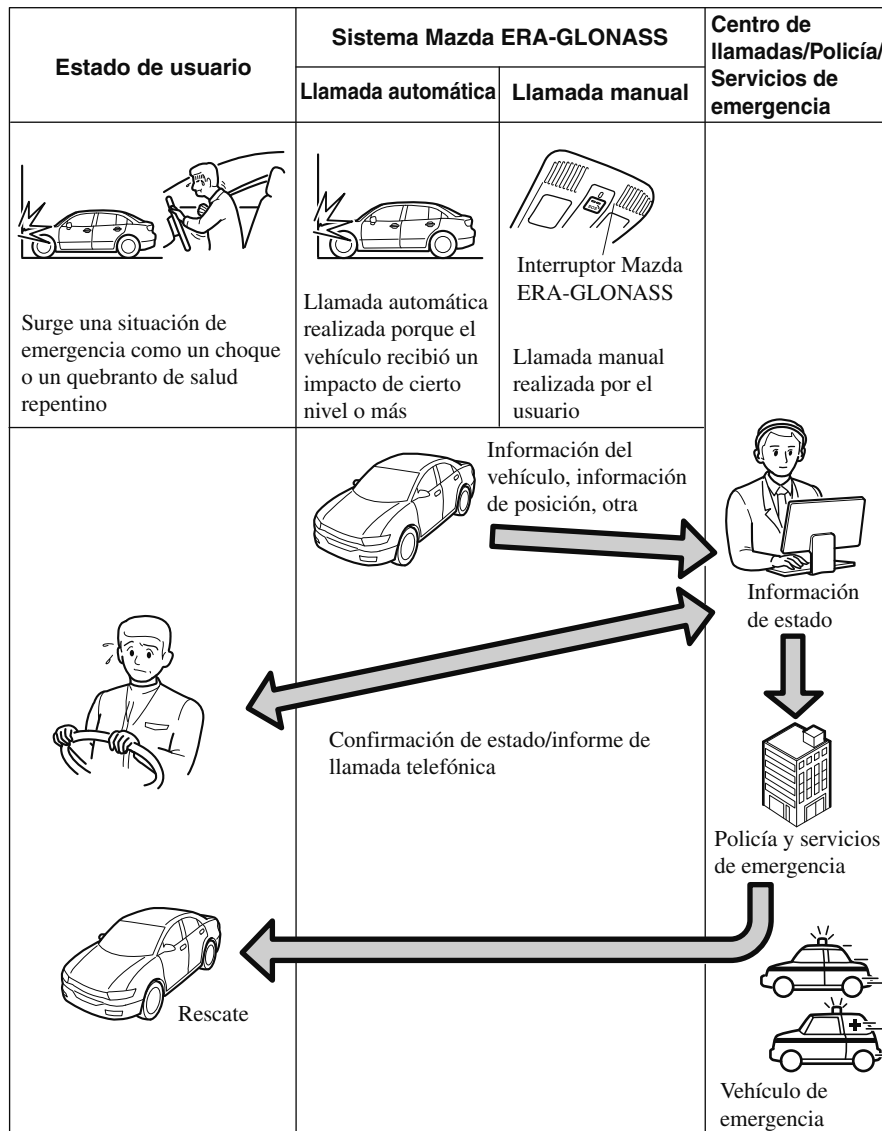

Si surge un problema

Sistema Mazda ERA-GLONASS (Rusia)

PRECAUCIÓN

- No desarme el sistema Mazda ERA-GLONASS. De lo contrario, se podría dañar y podría no funcionar en caso de una emergencia.
- El sistema Mazda ERA-GLONASS tiene una batería incorporada de manera de poder operar incluso si el suministro de electricidad del vehículo es interrumpida en caso de accidente.
Tenga en cuenta las siguientes precauciones. Si no se usa correctamente el sistema Mazda ERA-GLONASS podría no funcionar.
 - La batería incorporada no es del tipo recargable. No intente recargar la batería.
 - Si la batería incorporada tiene poca carga debido a que se descargó naturalmente y el sistema determina que hay un problema, el sistema Mazda ERA-GLONASS no funcionará. Si el sistema determina que hay un problema, el indicador (rojo) en el interruptor Mazda ERA-GLONASS se enciende para notificar al conductor. Haga verificar el vehículo en un técnico autorizado Mazda. Consulte la sección Indicador/Bip en la página 7-11.

Si surge un problema

Sistema Mazda ERA-GLONASS (Rusia)

NOTA

- El sistema Mazda ERA-GLONASS se puede usar cuando el encendido se encuentra en ON.
- Hay dos maneras en que el sistema Mazda ERA-GLONASS realiza llamadas, automática o manualmente.
- El sistema Mazda ERA-GLONASS podría no funcionar en los siguientes casos: Si el sistema Mazda ERA-GLONASS no funciona, realice una llamada desde otro teléfono como el teléfono público más cercano.
 - El vehículo se encuentra fuera del área de la red de teléfonos móviles
 - El vehículo se encuentra en un lugar donde las transmisiones de ondas de radio son débiles (como dentro de un túnel, en un estacionamiento subterráneo, a la sombra de edificios o en áreas montañosas)
 - El vehículo no recibe un impacto de un cierto nivel o mayor aunque se haya producido un accidente.
 - Ocurre un choque extremadamente serio que resultó en el daño del sistema Mazda ERA-GLONASS.
 - La información de posición no se puede obtener cuando no se pueden recibir las señales de los satélites de GPS y GLONASS, aunque si es posible recibir y realizar llamadas de voz.
- Cuando se realiza una llamada telefónica mediante el sistema Mazda ERA-GLONASS, el sistema de audio se silencia de manera que no interfiere con la llamada.
- Podría demorar un tiempo para que el centro de llamadas responda después de que el sistema Mazda ERA-GLONASS funciona por primera vez.
- Si no fuera posible responder las preguntas del operador después que se comienza la llamada telefónica, el operador podría continuar con los procedimientos de emergencia según su propio criterio.
- Incluso si fuera difícil de escuchar la voz del operador, su voz podría ser escuchada en el centro de llamadas. Continúe explicando las circunstancias en las que se encuentra.
- Si el sistema Mazda ERA-GLONASS funciona mientras está realizando una llamada desde su teléfono móvil usando el sistema de manos libres Bluetooth® se podría interrumpir la llamada.
- No será posible recibir normalmente una llamada usando el sistema de manos libres Bluetooth® mientras el sistema Mazda ERA-GLONASS está funcionando.
- No se podrá realizar una llamada telefónica con el operador si el altavoz o el micrófono están roto. Si el altavoz o el micrófono están roto, haga inspeccionar el vehículo siempre por un técnico autorizado Mazda.
- El sistema Mazda ERA-GLONASS podría no funcionar normalmente fuera del siguiente rango de temperatura: Si el sistema Mazda ERA-GLONASS no funciona normalmente, realice una llamada desde otro teléfono como el teléfono público más cercano.
Rango de temperatura de funcionamiento: -40 °C a 85 °C

Si surge un problema

Sistema Mazda ERA-GLONASS (Rusia)

NOTA

- Podría haber diferencias entre la información de posición enviada al centro de llamadas y la posición real del vehículo desde donde se realizó la llamada. Indique puntos de referencia cercanos a la posición del vehículo desde donde se realizó la llamada al operador.

Llamadas de emergencia automáticas

Si el vehículo recibe un impacto de cierto nivel o más en un choque, la información del vehículo será enviada automáticamente al centro de llamadas. Cuando haya terminado la transmisión de la información del vehículo o aproximadamente 20 segundos después de que la transmisión haya comenzado, se iniciará la llamada telefónica al centro de llamadas.

PRECAUCIÓN

Si se realiza una llamada automática, la carga de la batería incorporada se podría agotar y las llamadas de emergencia podrían no realizarse en el caso que ocurra otra emergencia. Después que se ha realizado una llamada de emergencia automática, haga cambiar la batería incorporada por un técnico autorizado Mazda.

NOTA

- Las llamadas de emergencia automáticas no pueden ser canceladas por el usuario.
- El centro de llamadas finalizará una llamada de emergencia. El usuario no puede finalizar la llamada de emergencia.
- Si el vehículo recibe un impacto de un cierto nivel o más en un choque, se realizará una llamada automática incluso si las bolsas de aire no se inflan.

Si surge un problema

Sistema Mazda ERA-GLONASS (Rusia)

1. Si el vehículo recibe un impacto de cierto nivel o más en un choque, el sistema Mazda ERA-GLONASS comenzará a funcionar automáticamente.
2. El indicador (verde) en el interruptor Mazda ERA-GLONASS destella lentamente (intervalos de 0,5 segundos) y se realiza una llamada al centro de llamadas.

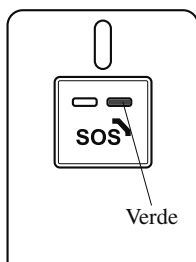

3. Cuando se establece una conexión con el centro de llamadas, el indicador (verde) parpadea más rápidamente (intervalos de 0,3 segundos) y sonará simultáneamente un bip, comenzando la transmisión de la información del vehículo.
4. Cuando haya terminado la transmisión de la información del vehículo o aproximadamente 20 segundos después de que la transmisión haya comenzado, se escuchará un bip y se iniciará la llamada telefónica al centro de llamadas.
5. Si falla la conexión, el indicador (rojo) se encenderá y el indicador (verde) parpadeará rápidamente (intervalos de 0,15 segundos) y se escuchará simultáneamente un bip. En ese caso, realice una conexión manual usando el interruptor Mazda ERA-GLONASS debido a que no se puede realizar la conexión automática.

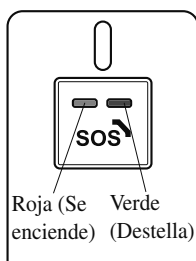

Si surge un problema

Sistema Mazda ERA-GLONASS (Rusia)

Llamadas de emergencia manuales

Con el encendido en ON, haga un toque largo en el interruptor Mazda ERA-GLONASS y después de retirar su dedo del interruptor, la información del vehículo se transmitirá automáticamente al centro de llamadas.

Cuando haya terminado la transmisión de la información del vehículo o aproximadamente 20 segundos después de que la transmisión haya comenzado, se iniciará la llamada telefónica al centro de llamadas.

NOTA

- Solo realice llamadas manuales cuando las condiciones requieran de un tratamiento urgente como en caso de enfermedad o heridas graves.
- Al realizar una llamada de emergencia manual, detenga el vehículo en un lugar seguro antes de realizar la llamada.
- Una llamada de emergencia manual se puede cancelar incluso después de pulsar el interruptor Mazda ERA-GLONASS pulsando el interruptor otra vez siempre que la llamada al centro de llamada no hubiera comenzado. Si no se puede cancelar la llamada y ha comenzado la llamada con el centro de llamadas, indique al operador que la llamada es equivocada.
- El centro de llamadas finalizará una llamada de emergencia. El usuario no puede finalizar la llamada de emergencia.

1. Verifique que el encendido se cambia a ON.
2. Haga un toque largo en el interruptor Mazda ERA-GLONASS en la consola del techo y luego retire su dedo del interruptor.

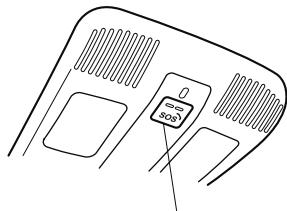

Interruptor Mazda
ERA-GLONASS

Si surge un problema

Sistema Mazda ERA-GLONASS (Rusia)

3. El indicador (verde) en el interruptor Mazda ERA-GLONASS destella lentamente (intervalos de 0,5 segundos) y se realiza una llamada al centro de llamadas.

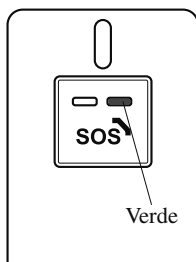

4. Cuando se establece una conexión con el centro de llamadas, el indicador (verde) parpadea más rápidamente (intervalos de 0,3 segundos) y sonará simultáneamente un bip, comenzando la transmisión de la información del vehículo.
5. Cuando haya terminado la transmisión de la información del vehículo o aproximadamente 20 segundos después de que la transmisión haya comenzado, se escuchará un bip y se iniciará la llamada telefónica al centro de llamadas.
6. Si falla la conexión, el indicador (rojo) se encenderá y el indicador (verde) parpadeará rápidamente (intervalos de 0,15 segundos), y se escuchará simultáneamente un bip. Vuelva a realizar una llamada de emergencia manual.

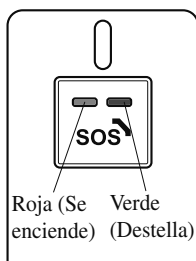

NOTA

Si una llamada al centro de llamadas no se conecta aunque el indicador muestra que es posible llamar, realice una llamada a la policía u otra autoridad mediante otro medio que el sistema Mazda ERA-GLONASS.

Si surge un problema

Sistema Mazda ERA-GLONASS (Rusia)

Indicador/Bip

El indicador se enciende/destella y se escucha un bip para notificar al conductor del estado de funcionamiento del sistema o si hay un problema con el sistema.

Estado	Indicador visual			Estado del bip	Encendido/destellando
	Verde	Rojo	Intervalo de destello		
Diagnóstico	Se enciende	Se enciende	—	—	<p>Cuando el encendido se cambia a ON, se enciende y luego se apaga después de algunos segundos.</p> <p>NOTA</p> <p>No se puede realizar una llamada manual durante el diagnóstico.</p>
Normal	Se apaga	Se apaga	—	—	El sistema funciona normalmente.
Malfuncionamiento	Se apaga	Se enciende	—	3 bips (Sonido intermitente lento)	<ul style="list-style-type: none"> • Se detecta un malfuncionamiento en el sistema. • La carga restante de la batería incorporada es baja. <p>⚠ PRECAUCIÓN</p> <p>Si el indicador (rojo) permanece encendido constantemente, el sistema no funcionará normalmente. Haga inspeccionar el vehículo por un técnico autorizado Mazda tan pronto como sea posible.</p>
Llamada realizada con el centro de llamadas	Parpadeos	Se apaga	Lento (intervalos de 0,5 segundos)	No se escuchará el bip, pero sí el tono de aviso.	Se realiza una llamada de emergencia mediante el sistema Mazda ERA-GLONASS.
Se transmite la información del vehículo	Parpadeos	Se apaga	Más rápido (intervalos de 0,3 segundos)	Sonido intermitente continuo	Se transmite la información del vehículo al centro de llamadas.
Comienzo de la llamada telefónica	Se enciende	Se apaga	—	1 bip	Durante una llamada telefónica al centro de llamadas.
Durante una llamada telefónica	Se enciende	Se apaga	—	—	
Fallo de conexión	Parpadeos	Se enciende	Rápido (intervalos de 0,15 segundos)	3 bips (Sonido intermitente rápido)	Cuando no se puede realizar una llamada de emergencia.

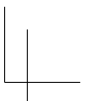
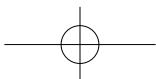
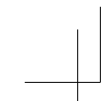

Si surge un problema

Sistema Mazda ERA-GLONASS (Rusia)

Modo de prueba

La función de modo de prueba se asegura de que el sistema Mazda ERA-GLONASS pueda funcionar con normalidad.

Solicite la comprobación de su vehículo a un técnico autorizado de Mazda cuando realice el modo de prueba.

Si surge un problema

Sistema Mazda ERA-GLONASS (Rusia)

Método para iniciar el modo de prueba

Coloque el conmutador de arranque en la posición ON mientras aplica el freno de estacionamiento y espere dos minutos con el vehículo parado.

A continuación, realice el siguiente procedimiento:

Active las luces de emergencia.

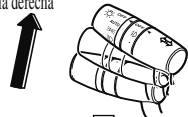

↓
En menos de cinco segundos
Mover la palanca de señalización hacia arriba para girar a la derecha

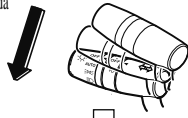

En menos de un segundo
Volver a colocar la palanca de señalización en la posición apagada

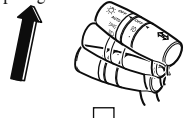

En menos de un segundo
Mover la palanca de señalización hacia arriba para girar a la derecha



En menos de un segundo
Volver a colocar la palanca de señalización en la posición apagada

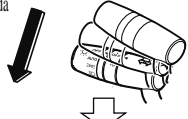

En menos de un segundo
Mover la palanca de señalización hacia arriba para girar a la derecha

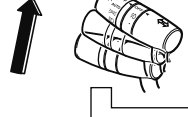

En menos de un segundo
Volver a colocar la palanca de señalización en la posición apagada

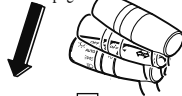

En menos de un segundo
Mover la palanca de señalización hacia abajo para girar a la izquierda

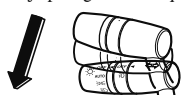

En menos de un segundo
Volver a colocar la palanca de señalización en la posición apagada

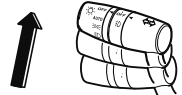

En menos de un segundo
Mover la palanca de señalización hacia abajo para girar a la izquierda

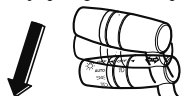

En menos de un segundo
Volver a colocar la palanca de señalización en la posición apagada



En menos de cinco segundos
Desactive las luces de emergencia.



Los indicadores rojo y verde del sistema Mazda ERA-GLONASS se encienden.

En menos de cinco segundos
Pulse el interruptor del sistema Mazda ERA-GLONASS durante un segundo o más y suéltelo.

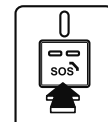

Si surge un problema

Sistema Mazda ERA-GLONASS (Rusia)

Una vez finalizado el procedimiento, el modo de prueba se ejecuta en el siguiente orden de forma automática.

Se completa el procedimiento



Cambio al modo de prueba



Se realiza la llamada al centro de llamadas



Se envía la información del vehículo



Comienzo de la llamada telefónica



Se reproduce la guía de voz proveniente del centro de llamadas

NOTA

La comunicación con el centro de asistencia puede fallar si la recepción es débil. Lleve a cabo el modo de prueba en una ubicación con una buena recepción.

El modo de prueba finaliza automáticamente.

Estacionando en caso de emergencia

Estacionando en caso de emergencia

Las luces de emergencia se deben usar siempre cuando se estaciona el vehículo en o cerca del borde de la carretera en una emergencia.

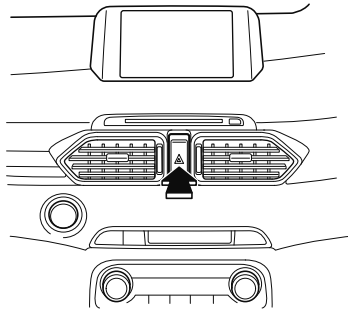

El destellador de aviso de peligro sirve para alertar a los demás conductores que su vehículo se encuentra en una situación de peligro para el tráfico y tienen que conducir con cuidado cuando están cerca.



Pulse las luces de emergencia y todas las señales de viraje, parpadearán. Las luces de emergencia en el tablero de instrumentos parpadean simultáneamente.

NOTA

- Las señales de viraje no pueden funcionar cuando el destellador de aviso de peligro está funcionando.
- Verifique las reglamentaciones locales acerca del uso de las luces de advertencia de peligro mientras se remolca el vehículo para verificar que no está violando ninguna ley.

Si surge un problema

Estacionando en caso de emergencia

Correa de retención del triángulo de emergencia en el camino *

Mantenga el triángulo de emergencia para la carretera en el adorno de lado izquierdo y asegure la correa.

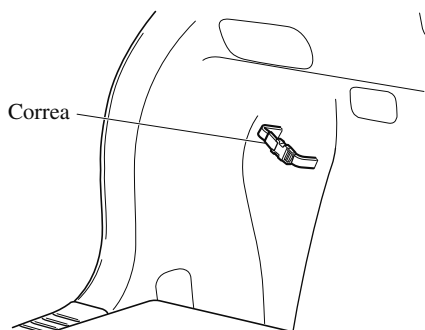

7-16 *Algunos modelos.

Neumático de repuesto y almacenamiento de herramientas

NOTA

Su vehículo podría estar equipado o no con un neumático de repuesto, un gato, una llave de tuercas de orejeta y una bolsa de herramientas. Para más detalles, consulte a un técnico autorizado Mazda.

El neumático de repuesto y las herramientas están almacenadas en los lugares indicados en el diagrama.

Con neumático de repuesto

Tipo A

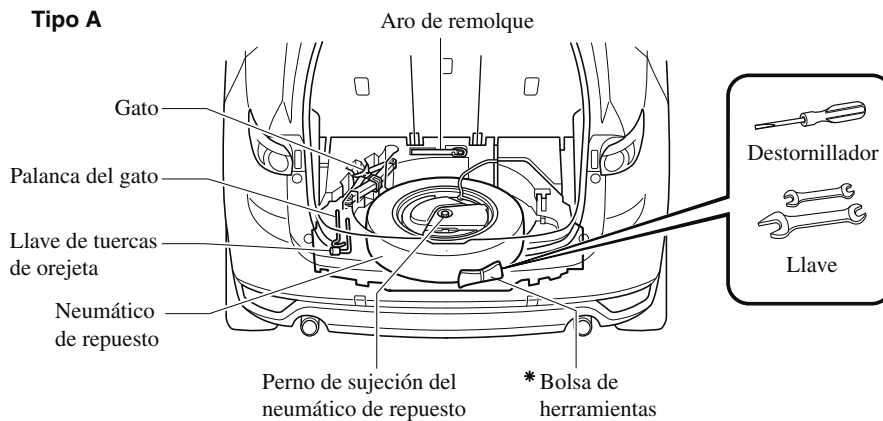

Tipo B

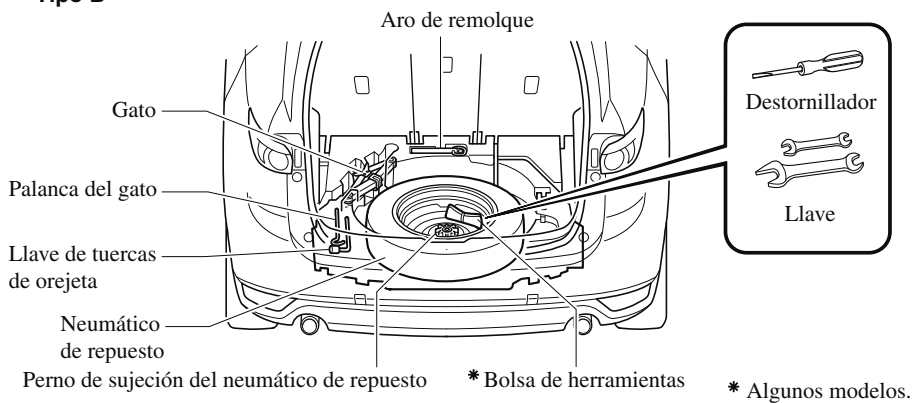

Si surge un problema

Neumático desinflado

Sin neumático de repuesto

Tipo A

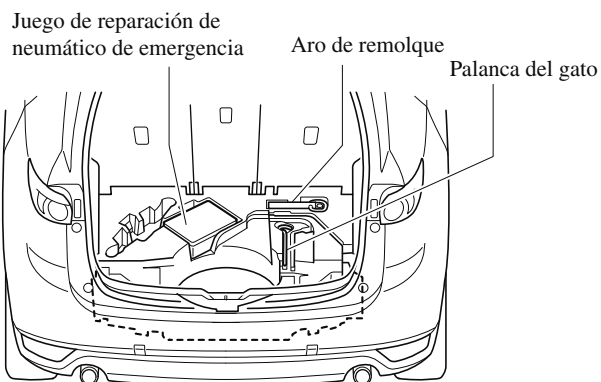

Tipo B

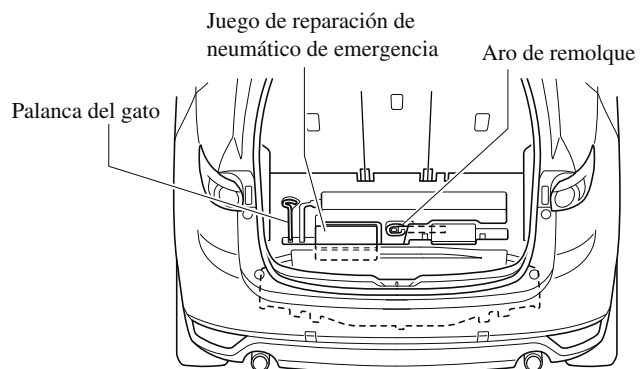

▼ Gato*

Para retirar el gato

1. Abra la bandeja para equipajes y elévela.

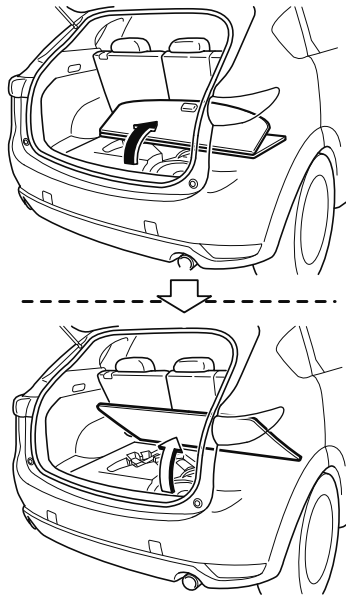

2. Retire el gato.

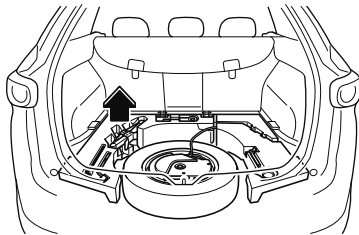

Para guardar el gato

Realice el procedimiento inverso al desmontaje.

Mantenimiento

- Mantenga siempre el gato limpio.
- Asegúrese que las partes móviles se mantengan libres de polvo u óxido.
- Asegúrese que la rosca del tornillo esté correctamente lubricada.

▼ Neumático de repuesto*

Su vehículo tiene un neumático de repuesto temporario.

El neumático de repuesto provisional es de menor tamaño y más liviano que un neumático convencional y fue diseñado para usarse solamente en casos de emergencia. Este neumático de repuesto provisional se debe usar solamente durante períodos de tiempo MUY cortos. Los neumáticos de repuesto temporario provisorios NO debe usarse para trayectos largos o por períodos extensos.

⚠ ADVERTENCIA

No instale el neumático de repuesto temporario en las ruedas delanteras (ruedas de tracción):

Conducir con el neumático de repuesto temporario en una de las ruedas de tracción delanteras es peligroso. La maniobrabilidad se verá afectada.

Puede perder el control del vehículo, especialmente en caminos con hielo o nieve, y sufrir un accidente. Mueva un neumático normal a la rueda delantera e instale el neumático de repuesto temporario en la trasera.

*Algunos modelos. **7-19**

Si surge un problema

Neumático desinflado

PRECAUCIÓN

- Cuando use un neumático de repuesto temporario, la estabilidad durante la conducción puede disminuir en comparación cuando se usa el neumático convencional. Conduzca con cuidado.
- Para no dañar el neumático de repuesto temporario o el vehículo, tenga en cuenta las siguientes precauciones:
 - No conduzca a más de 80 km/h.
 - Evite conducir sobre obstáculos. Tampoco utilice un servicio de lavado de coches automático. Como el diámetro de este neumático de repuesto es inferior al de uno normal, la altura del suelo del vehículo disminuirá.
 - No utilice cadenas para la nieve en este neumático, la cadena no encajará correctamente.
 - Este neumático de repuesto temporario se ha diseñado especialmente para usar en su Mazda, no debe utilizarse en otros vehículos.
 - Use sólo un neumático de repuesto temporario a la vez en su vehículo.

Para sacar el neumático de repuesto

1. Abra la bandeja para equipajes y retírela.

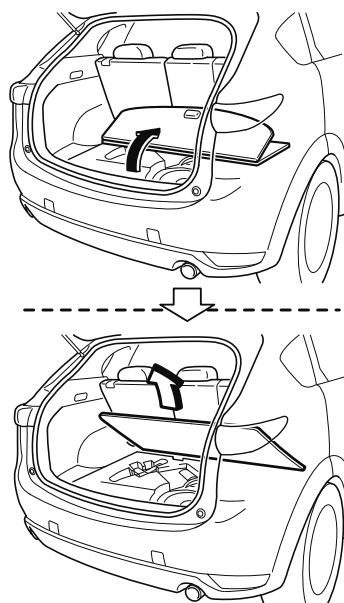

2. Para vehículos equipados con un subwoofer, desenchufe el conector.

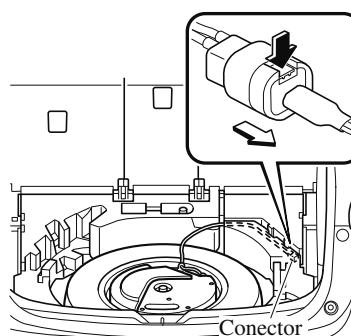

NOTA

Podría ser necesario realizar más fuerza para desenchufar el conector. Asegúrese de apretar firmemente la lengüeta.

3. Para vehículos equipados con un subwoofer, afloje el perno de sujeción y retire el woofer y el neumático de repuesto.

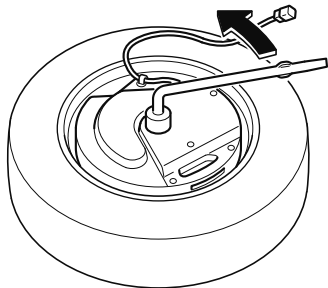

Para vehículos que no estén equipados con un subwoofer, gire el perno de sujeción del neumático de repuesto y retire el neumático de repuesto.

Perno de sujeción del neumático de repuesto

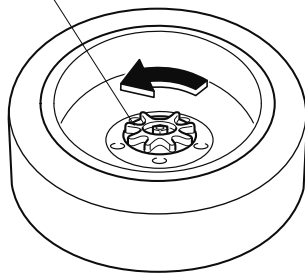

Para asegurar el neumático de repuesto

Almacene el neumático de repuesto en el orden inverso al desmontaje. Después de almacenar, verificar que el neumático de repuesto está seguro.

Juego de reparación de neumático de emergencia*

El juego de reparación de neumático de emergencia incluido con su Mazda es para una reparación provisional de un neumático desinflado con un daño poco importante resultante de rodar sobre clavos u objetos puntiagudos similares en la superficie del camino.

Realice la reparación de neumático de emergencia sin retirar el clavo u objeto puntiagudo similar que ha pinchado el neumático.

NOTA

Su vehículo no tiene un neumático de repuesto. En el caso de un neumático desinflado, use un juego de reparación de neumático de emergencia para reparar el neumático temporario. Al realizar una reparación, consulte las instrucciones incluidas en el juego de reparación de neumático de emergencia. Si se realizó una reparación de emergencia de un neumático usando el juego de reparación de neumático, hágalo reparar o cambiar tan pronto como sea posible por un técnico experto, le recomendamos un técnico autorizado Mazda.

*Algunos modelos. **7-21**

Si surge un problema

Neumático desinflado

▼ Acerca del juego de reparación de neumático de emergencia

El juego de reparación de neumático de emergencia incluye los siguientes componentes.

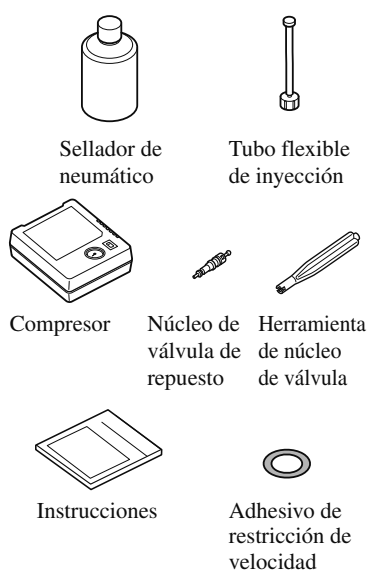

ADVERTENCIA

No permita que los niños toquen el sellador de neumáticos:

- ***La ingestión de sellador de neumáticos es peligrosa. En el caso de que trague accidentalmente sellador de neumáticos, beba inmediatamente una gran cantidad de agua y consulte a un médico.***
- ***Es peligroso que el sellador de neumáticos entre en contacto con los ojos y la piel. Si el sellador de neumáticos entra en contacto con los ojos o la piel, lave inmediatamente con una cantidad abundante de agua y consulte a un médico.***

NOTA

- No se puede volver a usar el sellador de neumáticos. Compre nuevo sellador de neumático en un técnico autorizado Mazda.
- El juego de reparación de neumático de emergencia no se debe usar en los siguientes casos.
Consulte a un técnico experto, le recomendamos un técnico autorizado Mazda.
 - Cuando haya expirado el período de uso efectivo del sellador de neumáticos. (El período de efectividad está indicado en la etiqueta de la botella.)
 - La ruptura o el pinchazo excede aproximadamente 4 mm.
 - El daño ha ocurrido en un área del neumático diferente de la banda de rodamiento.
 - Se ha conducido el vehículo con muy poco aire en el neumático.
 - El neumático se ha salido de la llanta.
 - Se ha dañado la llanta.
 - El neumático tiene dos o más pinchazos.

▼ **Uso del juego de reparación de neumático de emergencia**

1. Estacione el vehículo en una superficie plana fuera del camino y coloque el freno de mano.
2. En un vehículo con transmisión automática coloque la palanca selectora en la posición de estacionamiento (P), en uno con transmisión manual coloque la palanca de cambios en marcha atrás (R) o 1, y apague el motor.
3. Active las luces de emergencia.
4. Descargue el equipaje y los pasajeros, y retire el juego de reparación de neumático de emergencia.

Tipo A

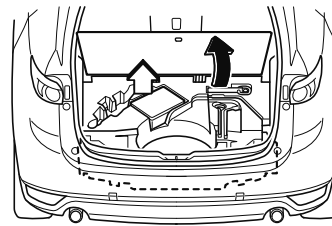

Tipo B

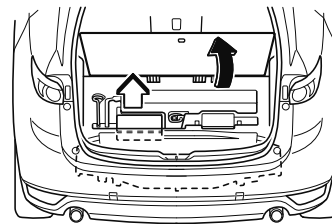

Si surge un problema

Neumático desinflado

5. Sacuda bien el sellador de neumático.

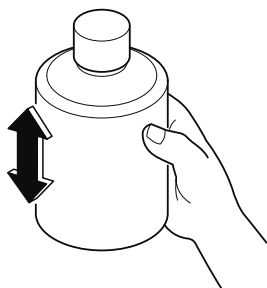

⚠ PRECAUCIÓN

Si se sacude la botella después de atornillar la manguera de inyección, el sellador de neumático podría salir por la manguera de inyección. Si el sellador de neumático hace contacto con la ropa u otros objetos podría ser imposible limpiarlo. Sacuda la botella antes de atornillar la manguera de inyección.

NOTA

El sellador de neumático se puede usar a temperaturas exteriores inferiores a -30°C . A temperaturas extremadamente bajas (0°C o menos), el sellador de neumático se endurece fácilmente y será difícil inyectar el sellador. Caliente el sellador en el interior del vehículo antes de realizar la inyección.

6. Retire la tapa de la botella. Atornille la manguera de inyección con la tapa interior de la botella puesta para romper la tapa interior.

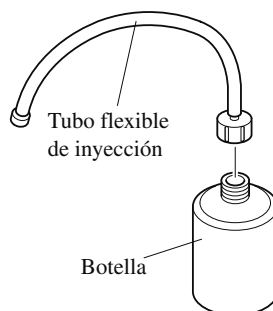

7. Retire la tapa de válvula del neumático desinflado. Presione la parte de atrás de la herramienta de núcleo de válvula en el núcleo de la válvula de neumático y saque el aire restante.

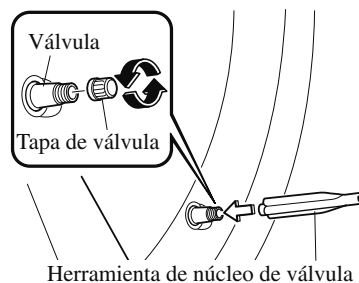

⚠ PRECAUCIÓN

Si hay un poco de aire en el neumático cuando se saca el núcleo de válvula, el núcleo de válvula puede salir volando. Retire cuidadosamente el núcleo de válvula.

Si surge un problema
Neumático desinflado

8. Gire el núcleo de válvula hacia la izquierda con la herramienta de núcleo de válvula y retire el núcleo de válvula.

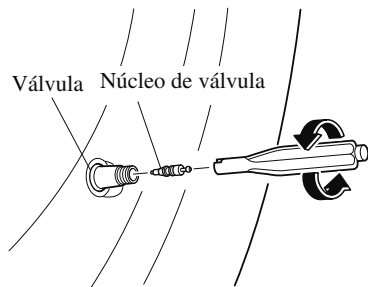

NOTA

Guarde el núcleo de válvula en un lugar donde no se ensucie.

9. Retire el enchufe de la manguera de inyección e inserte la manguera de inyección en la válvula.

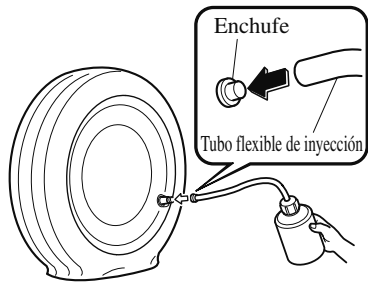

10. Sostenga la parte de abajo de la botella hacia arriba, apriete la botella con sus manos, e inyecte todo el sellador de neumático en el neumático.

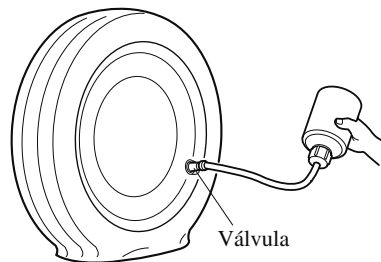

NOTA

No se puede volver a usar el sellador de neumáticos. Compre un nuevo juego de sellador de neumático en un técnico autorizado Mazda.

11. Saque la manguera de inyección de la válvula. Vuelva a insertar el núcleo de válvula en la válvula y gírela hacia la derecha para instalarla.

NOTA

No arroje la botella de sellador de neumático vacía después de uso. Devuelva la botella de sellador de neumático vacía a un técnico autorizado Mazda cuando cambie el neumático. La botella de sellador de neumático vacía se necesitará para extraer y desechar el sellador usado del neumático.

Si surge un problema

Neumático desinflado

12. Adhiera la etiqueta de restricción de velocidad al velocímetro.

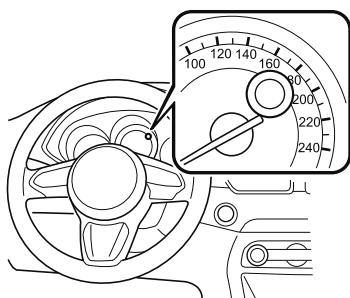

! ADVERTENCIA

Coloque el adhesivo de restricción de velocidad en un lugar en que pueda ser visto fácilmente por el conductor:

- ***Colocar el adhesivo de restricción de velocidad en el volante es peligroso pues puede interferir con el inflado de la bolsa de aire y resulta en heridas graves.***
- ***No coloque el adhesivo en ninguna otra posición que la posición indicada en la figura del velocímetro.***

13. Instale la manguera del compresor en la válvula de neumático.

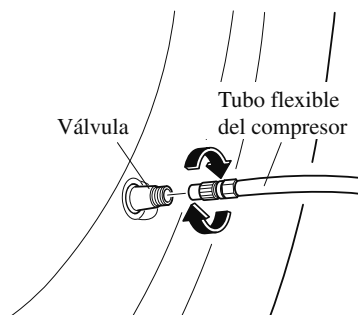

7-26

14. Inserte el enchufe del compresor en el conector de accesorios y cambie el encendido a la posición ACC (página 5-171).

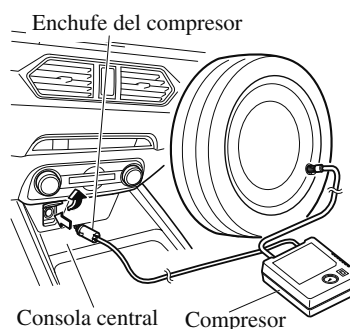

Enchufe del compresor
Consola central Compresor

! PRECAUCIÓN

- Antes de sacar el enchufe del compresor del conector eléctrico, asegúrese que el compresor está desconectado.
- El compresor se conecta y desconecta con el interruptor de corte.

15. Conecte el interruptor del compresor e infle el neumático cuidadosamente a la presión de inflado correcta.

! ADVERTENCIA

Nunca use el compresor a más de 300 kPa (3,1 kgf/cm², 3 bar, 43,5 psi): Hacer funcionar el compresor a más de 300 kPa (3,1 kgf/cm², 3 bar, 43,5 psi) es peligroso. Cuando la presión de inflado sube a más de 300 kPa (3,1 kgf/cm², 3 bar, 43,5 psi), el aire caliente saldrá por la parte de atrás del compresor y Ud. se podría quemar.

Si surge un problema
Neumático desinflado

NOTA

- Verifique la etiqueta de presión de aire (del bastidor de la puerta del conductor) por la presión correcta de aire de los neumáticos.
- No use el compresor durante más de 10 minutos debido a que si se usa el compresor por largo tiempo se podría dañar.
- Si el neumático no se infla, podría no ser posible reparar el neumático. Si el neumático no llega la presión de inflado correcta en un período de 10 minutos, probablemente está muy dañado. Cuando sucede eso, el juego de reparación de neumático de emergencia no se podrá usar para reparar el neumático. Consulte a un técnico experto, le recomendamos un técnico autorizado Mazda.
- Si el neumático ha sido sobre inflado, afloje la tapa de rosca del compresor y saque un poco de aire.

16. Cuando el neumático se haya inflado a la presión de inflado correcta, desconecte el interruptor del compresor y retire la manguera del compresor de la válvula de neumático.
17. Instale la tapa de válvula de neumático.
18. Ponga el juego de reparación de neumático de emergencia en el maletero y continúe conduciendo.

! PRECAUCIÓN

- Conduzca con cuidado a un técnico autorizado Mazda y mantenga la velocidad a menos de 80 km/h.
- Si se conduce el vehículo a 80 km/h o más, el vehículo comenzará a vibrar.

NOTA

(Con sistema de monitoreo de presión de aire de los neumáticos)

Si el neumático no está inflado correctamente, la luz de advertencia del sistema de monitoreo de presión de aire de los neumáticos se encenderá (página 4-54).

19. Después de conducir el vehículo durante 10 minutos o 5 km, verifique la presión del neumático con el medidor de presión de neumáticos equipado con el compresor. Si la presión del neumático ha bajado por debajo de la presión de inflado correcta, infle el neumático a la presión correcta otra vez siguiendo los pasos desde el número 14.

Si surge un problema

Neumático desinflado

PRECAUCIÓN

- Si la presión de inflado está por debajo de 130 kPa (1,3 kgf/cm² o bar, 18,9 psi), no se pudo reparar con el juego de reparación. Estacione el vehículo en una superficie plana fuera del camino y consulte a un técnico autorizado Mazda.
- Si la presión de inflado del neumático continúa estando baja luego de repetir los pasos 13 a 20, estacione el vehículo en una superficie plana fuera del camino y consulte a un técnico autorizado Mazda.

NOTA

Al verificar la presión de inflado del neumático con el medidor de presión de neumáticos en el compresor, asegúrese que el interruptor del compresor está desconectado.

20. La reparación de neumático de emergencia se habrá completado si la presión de aire del neumático no baja. Conduzca el vehículo con cuidado hasta el técnico experto más cercano, le recomendamos un técnico autorizado Mazda, y solicite el cambio del neumático. Mazda recomienda cambiar el neumático por uno nuevo. Si se va a reparar y volver a usar el neumático, consulte a un técnico experto, le recomendamos un técnico autorizado Mazda.
Retire la etiqueta de restricción de velocidad después de cambiar el neumático.

PRECAUCIÓN

- En el caso de un neumático que ha sido reparado usando el juego de reparación de neumático de emergencia, Mazda recomienda que el neumático sea reemplazado por uno nuevo tan pronto como sea posible. Si se va a reparar y volver a usar el neumático, consulte a un técnico experto, le recomendamos un técnico autorizado Mazda.
- La rueda se puede volver a usar después de quitar el sellador adherido a su interior e inspeccionarla cuidadosamente. Sin embargo, cambie la válvula de neumático por una nueva.

▼ **Control el juego de reparación de neumático de emergencia**

Inspeccione el juego de reparación de neumático de emergencia a intervalos regulares.

- Verifique el período de uso efectivo del sellador de neumático.
- Verifique el funcionamiento del compresor de neumático.

NOTA

El sellador de neumático tiene un período de uso efectivo. Verifique el período de uso efectivo indicado en la etiqueta de la botella y no lo use si ha expirado. Haga cambiar el sellador de neumático en un técnico autorizado Mazda antes de que haya expirado el período de uso efectivo.

Cambio de un neumático desinflado (Con neumático de repuesto)

NOTA

Si mientras conduce ocurriera algo de lo siguiente, podría deberse a un neumático desinflado.

- Es difícil conducir.
- El vehículo comienza vibrar excesivamente.
- El vehículo tira hacia un lado.

Si tiene un neumático desinflado, conduzca el vehículo lentamente hasta salirse de la calzada y estacione en una superficie nivelada para cambiar el neumático.

Detenerse en medio o en el borde de una carretera con mucho tráfico es peligroso.

Si surge un problema

Neumático desinflado

ADVERTENCIA

Asegúrese de seguir las instrucciones para cambiar un neumático:

Cambiar un neumático es peligroso. El vehículo se puede caer del gato y herir a alguien.

Ninguna persona debe colocar ninguna parte de su cuerpo debajo de un vehículo que esté siendo sostenido por un gato.

Nunca permita que haya nadie dentro de un vehículo cuando esté siendo sostenido mediante un gato:

Permitir que una persona permanezca dentro del vehículo cuando este está siendo sostenido mediante un gato es peligroso. El ocupante podría hacer que el vehículo se caiga resultando en heridas serias.

NOTA

Asegúrese que el gato está bien lubricado antes de usarlo.

1. Estacione el vehículo en una superficie dura, plana fuera del camino y levante firmemente el freno de mano.
2. En un vehículo con transmisión automática coloque la palanca selectora en la posición de estacionamiento (P), en uno con transmisión manual coloque la palanca de cambios en marcha atrás (R) o 1, y apague el motor.
3. Active las luces de emergencia.
4. Haga que todas las personas bajen del vehículo y se alejen tanto del vehículo como del tráfico.

5. Saque del vehículo el gato, la bolsa de herramientas y el neumático de repuesto (página 7-17).
6. Bloquee la rueda en diagonal opuesta al neumático a cambiar. Al bloquear una rueda, coloque un bloque delante y detrás del neumático.

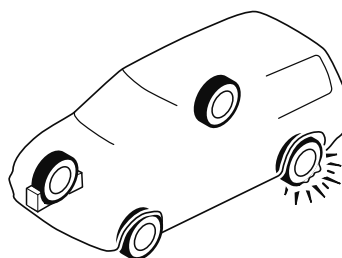

NOTA

Al bloquear un neumático, use una roca o bloque de madera de tamaño suficiente como para sostener a la rueda en su lugar.

▼ **Retirada de un neumático desinflado**

! ADVERTENCIA

Al levantar un vehículo con el gato, coloque siempre la palanca del cambio en 1.ª o en R (vehículo con transmisión manual) o coloque la palanca del selector en la posición P (vehículo con transmisión automática), aplique el freno de estacionamiento y coloque bloques en las ruedas en la posición opuesta diagonalmente al gato: El cambio de un neumático desinflado sin el uso de los bloques de las ruedas es peligroso, ya que el vehículo se podría mover y caer del gato incluso con la palanca colocada en 1.ª o en la posición R, o con la palanca del selector en la posición P, lo que podría provocar un accidente.

1. Si su vehículo está equipado con llantas de acero, saque la tapa central haciendo palanca con el extremo biselado de la llave de tuercas de orejeta.

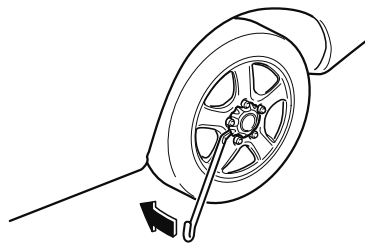

! PRECAUCIÓN

Use la palanca del gato al retirar la tapa central. Usando sus manos para retirarla puede provocarle heridas. Además, usando una herramienta diferente de la palanca del gato puede dañar la rueda o la tapa central.

2. Afloje las tuercas de orejeta girándolas una vuelta hacia la izquierda, sin quitar ninguna tuerca de orejeta, hasta que el neumático se haya levantado del suelo.

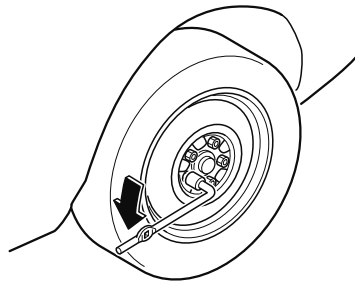

3. Coloque el gato en el suelo.
4. Gire el tornillo del gato en la dirección indicada en la figura y ajuste la cabeza del gato de manera que quede cerca de la posición de elevación con gato.

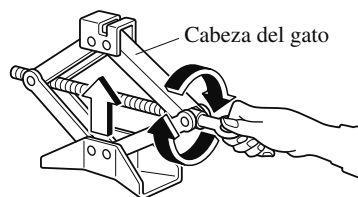

Si surge un problema

Neumático desinflado

5. Inserte el gato debajo de la posición de elevación del gato más cercana al neumático que se quiere cambiar con la cabeza del gato en ángulo recto respecto a la posición de elevación del gato.

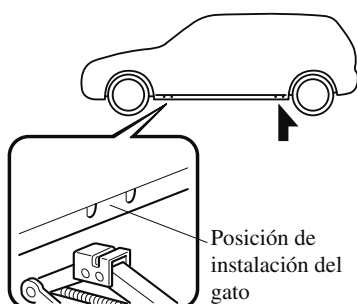

6. Continúe levantando la cabeza del gato gradualmente girando el tornillo con la mano hasta que la cabeza del gato quede insertada en la posición de elevación del gato.

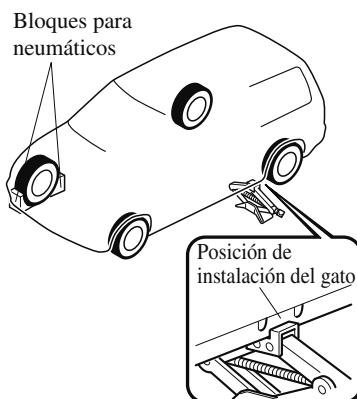

⚠ ADVERTENCIA

Use solamente los puntos de instalación delanteros y traseros recomendados en este manual:

Instalar el gato en una posición diferente de las recomendadas en este manual es peligroso. El vehículo podría escaparse del gato y provocar heridas graves o incluso la muerte.

Use solamente los puntos de elevación delanteros y traseros recomendados en este manual.

No levante el vehículo usando el gato en una posición diferente de la posición del gato designada ni coloque ningún objeto en o debajo del gato:

Levantar el vehículo usando el gato en una posición diferente de la posición del gato designada o colocar objetos en o debajo del gato es peligroso pues se podría deformar la carrocería del vehículo o el vehículo podría caerse del gato resultando en un accidente.

Use sólo el gato incluido en su Mazda:
Usar un gato que no fue diseñado para su Mazda puede ser peligroso. El vehículo se puede escapar del gato y herir a alguien.

Nunca coloque objetos debajo del gato:
Levantar el vehículo con un objeto debajo del gato es peligroso. El gato se podría resbalar y alguien podría resultar herido por el gato o el vehículo al caer.

7. Inserte la llave de tuercas de orejeta y coloque la manija del gato en el gato.

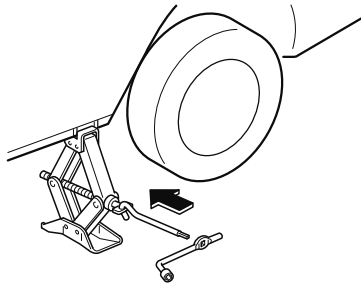

8. Gire la manija del gato hacia la derecha y levante el vehículo lo suficientemente alto como para instalar el neumático de repuesto. Antes de quitar las tuercas de orejeta, verifique que el vehículo se encuentre en una posición estable y que no se puede deslizar ni mover.

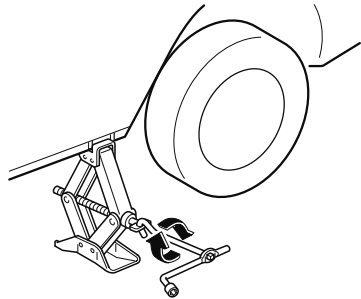

ADVERTENCIA

No levante el vehículo usando el gato más de lo necesario:

Levantar el vehículo usando el gato más de lo necesario es peligroso pues podría desestabilizar el vehículo resultando en un accidente.

No arranque el motor o sacuda el vehículo mientras está siendo levantado usando el gato:

Arrancar el motor o sacudir el vehículo mientras está siendo levantado usando el gato es peligroso pues podría hacer que el vehículo se caiga resultando en un accidente.

Nunca se meta debajo del vehículo mientras está siendo levantado usando el gato:

Meterse debajo del vehículo mientras está siendo levantado usando el gato es peligroso pues podría resultar en la muerte o heridas graves si el vehículo se cae del gato.

9. Quite las tuercas de orejeta girándolas hacia la izquierda y quite la rueda y la tapa central.

Si surge un problema

Neumático desinflado

▼ Montaje del neumático de repuesto

1. Limpie el polvo y la mugre de las superficies de montaje de la rueda y el cubo, incluyendo las cabezas de los pernos, con un paño.

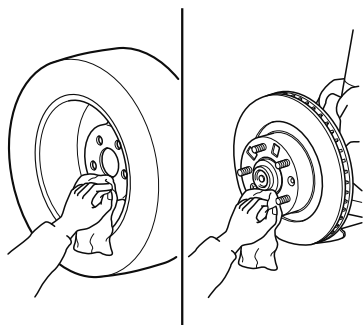

! ADVERTENCIA

Asegúrese que las superficies de montaje de la rueda, el cubo y las tuercas de los neumáticos estén limpias antes de cambiar o volver a colocar los neumáticos:

Al cambiar o volver a colocar un neumático, es peligroso si no se limpia el polvo y la mugre de las superficies de montaje de la rueda, el cubo y los pernos del cubo. Las tuercas de neumáticos se pueden aflojar durante la conducción y hacer que el neumático se salga, resultando en un accidente.

2. Instale el neumático de repuesto en su posición.

3. Instale las tuercas de orejeta con el borde biselado hacia dentro y ajústelas a mano.

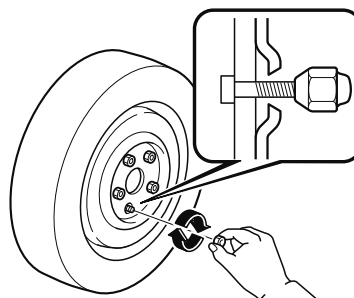

! ADVERTENCIA

No aplique aceite o grasa a las tuercas y pernos de neumáticos y no apriete las tuercas de neumáticos más del par de apriete recomendado:

Aplicar aceite y grasa a los pernos de las tuercas de neumáticos es peligroso. Las tuercas de neumáticos se pueden aflojar durante la conducción y hacer que el neumático se salga, resultando en un accidente. Además, las tuercas y pernos de neumáticos se pueden dañar si se aprietan más de lo necesario.

4. Gire la manija del gato hacia la izquierda y baje el vehículo.

5. Use la manija del gato para apretar las tuercas en el orden indicado.

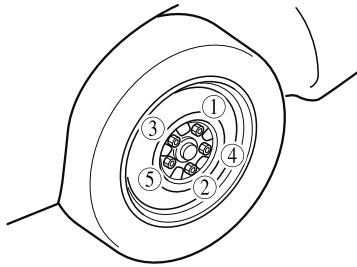

Si se tienen dudas de haber apretado firmemente las tuercas de orejeta, verifíquelas con un técnico experto, le recomendamos un técnico autorizado Mazda.

Par de apriete de las tuercas	
N·m (kgf·m)	108—147 (12—14, 80—108)

⚠ ADVERTENCIA

Siempre asegurar y apretar correctamente las tuercas de orejeta: Es peligroso que las tuercas de orejeta no estén bien ajustadas. La rueda puede sacudirse o salirse. Esto puede resultar en la pérdida de control del vehículo y provocar un accidente grave.

Verifique que las tuercas sean las mismas que desmontó o cámbielas por otras con rosca métrica de la misma medida:

Los espárragos y tuercas de orejeta de su Mazda tienen rosca métrica, usar una tuerca o espárrago no métrico es peligroso. La instalación de una tuerca de rosca no métrica en un espárrago métrico no asegura la rueda al cubo y daña el espárrago, y podría ocasionar la pérdida de la rueda provocando un accidente.

6. Retire los bloques de rueda y guarde las herramientas y el gato.
7. Guarde el neumático dañado en el compartimento de carga.
8. Verifique la presión de inflado. Consulte la sección Neumáticos en la página 9-11.
9. Haga reparar o cambiar el neumático desinflado lo antes posible.

Si surge un problema

Neumático desinflado

ADVERTENCIA

No conduzca con ningún neumático con la presión de aire incorrecta: Es peligroso conducir con los neumáticos inflados a una presión de aire incorrecta. Los neumáticos con presión de aire incorrecta pueden afectar la conducción y resultar en un accidente. Cuando verifique la presión de aire de los neumáticos normales también verifique el neumático de repuesto.

NOTA

Para evitar que el gato y la bolsa de herramientas hagan ruido cuando se conduce el vehículo, se deben almacenar correctamente.

Arranque con cables puente

El arranque con cables puente es peligroso si se hace incorrectamente. Siga el procedimiento cuidadosamente. Si no se siente seguro para hacer el arranque con cables puente, se recomienda acudir a un servicio técnico competente para que realice el trabajo.

ADVERTENCIA



Siga estas precauciones con cuidado:

Para asegurarse de la manipulación correcta y segura de la batería, lea las siguientes precauciones atentamente antes de usar la batería o inspeccionarla.



No permita que el terminal positivo (+) haga contacto con ningún objeto metálico que pueda hacer chispas:

Las llamas y chispas próximas a las celdas de baterías abiertas son peligrosas. El gas hidrógeno producido durante el funcionamiento normal de la batería puede prenderse y hacer que la batería explote. Una batería que explote puede provocar heridas y quemaduras graves. Cuando trabaje próximo a una batería, no permita que las herramientas metálicas hagan contacto con el terminal positivo (+) o negativo (-) de la batería.



Mantenga todas las llamas, incluyendo los cigarrillos y las chispas alejadas de las celdas abiertas de una batería:

Las llamas y chispas próximas a las celdas de baterías abiertas son peligrosas. El gas hidrógeno producido durante el funcionamiento normal de la batería puede prenderse y hacer que la batería explote. Una batería que explote puede provocar heridas y quemaduras graves.

No arranque con cables puente una batería congelada o si el nivel de fluido está muy bajo: Es peligroso arrancar con cables puente una batería congelada o si el nivel de fluido está muy bajo. La batería puede romperse o explotar, provocando heridas graves.

Conecte el cable negativo a un buen punto a tierra lejos de la batería:

Es peligroso conectar el extremo del segundo cable puente al terminal negativo (-) de la batería descargada.

Una chispa puede hacer que el gas alrededor de la batería haga explosión y le provoque heridas graves.

Pase los cables puente lejos de partes que estarán en movimiento:

Es peligroso conectar un cable puente cerca o en piezas en movimiento (ventiladores de enfriamiento, correas). El cable podría quedar enganchado por el motor al arrancar y provocarle heridas graves.

Si surge un problema

La batería se descarga

PRECAUCIÓN

Se debe usar un sistema de batería de refuerzo de 12 V únicamente. Si se usa una alimentación de corriente de 24 V (por ejemplo si se usan dos baterías de 12 V en serie o un generador de motor de 24 V) se pueden dañar el motor de arranque de 12 V, el sistema de encendido y demás piezas eléctricas, a tal punto que no se puedan reparar.

Conecte los cables en orden numérico y desconéctelos en el orden inverso.

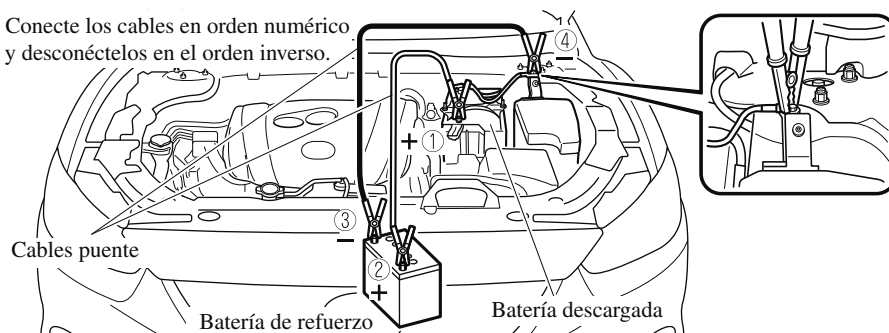

Si surge un problema

La batería se descarga

1. Retire la cubierta de la batería.

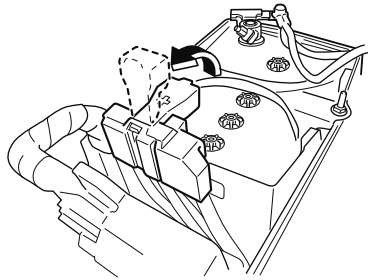

2. Debe asegurarse de que la batería de refuerzo sea de 12 V y que el terminal negativo esté conectado a masa.
3. Si la batería de refuerzo está en otro vehículo, no deje que ambos vehículos se toquen. Apague el motor del vehículo de la batería de refuerzo y desconecte todas las cargas eléctricas innecesarias de ambos vehículos.
4. Conecte los cables puente de la forma indicada en la figura.
 - Conecte un extremo de un cable puente al terminal positivo de la batería descargada (1).
 - Conecte el otro extremo en el terminal positivo de la batería de refuerzo (2).
 - Conecte un extremo del otro cable puente al terminal negativo de la batería de refuerzo (3).
 - Conecte el otro extremo a un punto a tierra indicado en la figura alejado de la batería descargada (4).
5. Arranque el motor del vehículo de la batería de refuerzo, y déjelo funcionando unos minutos. A continuación, arranque el motor del otro vehículo.
6. Al finalizar, desconecte cuidadosamente los cables puente en el orden inverso al descrito en la figura.

7. Si la cubierta de la batería ha sido desmontada, instálela en el orden inverso al desmontaje.

NOTA

Verifique que las cubiertas están bien instaladas.

Si surge un problema

Arranque de emergencia

Arrancando un motor ahogado (SKYACTIV-G 2.0 y SKYACTIV-G 2.5)

Si el motor no arranca, puede estar ahogado (demasiado combustible en los cilindros).

Siga este procedimiento:

1. Si el motor no arranca en cinco segundos en el primer intento, espere diez segundos e intente de nuevo.
2. Verifique que se ha levantado el freno de estacionamiento.
3. Pise el pedal del acelerador a fondo y manténgalo pisando.
4. Pise el pedal del embrague (Transmisión manual) o el pedal de freno (Transmisión automática), luego oprima el arranque a botón. Si el motor arranca, suelte el acelerador inmediatamente pues el motor puede pasarse de revoluciones rápidamente.
5. Si el motor no arranca, sin pisar el acelerador, intente arrancarlo.

Si el motor todavía no arranca usando el procedimiento anterior, haga inspeccionar su vehículo por un técnico experto, le recomendamos un técnico autorizado Mazda.

Arranque empujando

Su vehículo Mazda no se debe arrancar empujando.

ADVERTENCIA

Nunca se debe remolcar un vehículo para arrancarlo:
Es peligroso remolcar un vehículo para arrancarlo. El vehículo remolcado puede impulsarse bruscamente hacia delante cuando arranque el motor y chocar con el vehículo situado delante. Los ocupantes podrían resultar heridos.

PRECAUCIÓN

No se debe arrancar un vehículo con transmisión manual empujándolo. El sistema de control de emisiones se puede dañar.

NOTA

No se puede arrancar un vehículo con transmisión automática empujándolo.

Falta de combustible (SKYACTIV-D 2.2)

PRECAUCIÓN

No intente arrancar el motor durante más de 10 segundos seguidos. De lo contrario, se podrían producir daños en el motor de arranque. Si el motor no arranca después del primer intento, espere aproximadamente 20 segundos antes de volver a intentarlo.

Si su vehículo se queda sin combustible, agregue al menos 10 litros de combustible, e intente volver a arrancar el motor. Debido a que puede haber entrado aire en las tuberías de combustible cuando el vehículo se quedó sin combustible, su motor podría demorar más en arrancar. Si el motor no arranca la primera vez, intente arrancar varias veces más. Si el motor sigue sin arrancar, consulte a un técnico experto, le recomendamos un técnico autorizado Mazda.

Si surge un problema

Sobrecalentamiento

Sobrecalentamiento

Si el medidor de temperatura indica un sobrecalentamiento o la advertencia de temperatura alta de refrigerante del motor se enciende, el vehículo pierde potencia, o se escuchan detonaciones fuertes o golpeteos, probablemente el motor se ha sobrecalentado.

ADVERTENCIA



Estacione en un lugar seguro, luego ponga el conmutador de arranque en la posición OFF y asegúrese que el ventilador no está funcionando antes de trabajar cerca del ventilador de enfriamiento. Trabajar cerca del ventilador de enfriamiento cuando está funcionando es peligroso. El ventilador puede funcionar indefinidamente incluso si el motor está parado y la temperatura del compartimiento del motor está alta. El ventilador podría golpearlo y herirlo gravemente.



No se debe abrir ninguna de la tapas del sistema de enfriamiento con el motor y el radiador están calientes: Cuando el motor y el radiador están calientes, el refrigerante caliente y el vapor pueden salir con fuerza y provocar heridas graves.

Abra el capó SOLO cuando no salga más vapor del motor: El vapor del motor sobrecalentado es peligroso. El vapor que sale puede provocar quemaduras graves.

Si el medidor de temperatura indica un sobrecalentamiento o la advertencia de temperatura de refrigerante del motor alta se enciende:

1. Conduzca cuidadosamente hasta el borde de la carretera y estacione el vehículo.
2. Mueva la palanca selectora a la posición P (transmisión automática) o la palanca de cambios a la posición de punto muerto (transmisión manual).
3. Aplique el freno de estacionamiento.
4. Apague el acondicionador de aire.
5. Verifique que sale refrigerante o vapor del compartimento del motor.

Si sale vapor del compartimento del motor:

No se acerque a la parte delantera del vehículo. Pare el motor. Espere hasta que el vapor deje de salir, luego abra el capó y arranque el motor.

Si no sale refrigerante o vapor:

Abra el capó y haga funcionar el motor a ralentí hasta que el motor se enfríe.

PRECAUCIÓN

Si el ventilador de enfriamiento no funciona mientras el motor está funcionando, la temperatura del motor aumentará. Apague el motor y llame a un técnico experto, le recomendamos un técnico autorizado Mazda.

6. Asegúrese de que el ventilador de enfriamiento está funcionando, luego apague el motor después de que la temperatura haya disminuido.

Si surge un problema
Sobrecalentamiento

7. Cuando esté frío, verifique el nivel de refrigerante.
Si está bajo, compruebe si hay pérdidas de refrigerante en el radiador y mangueras.

Si encuentra una pérdida u otros daños, o si todavía está perdiendo refrigerante:

Apague el motor y llame a un técnico experto, le recomendamos un técnico autorizado Mazda.

SKYACTIV-G 2.0 y SKYACTIV-G 2.5

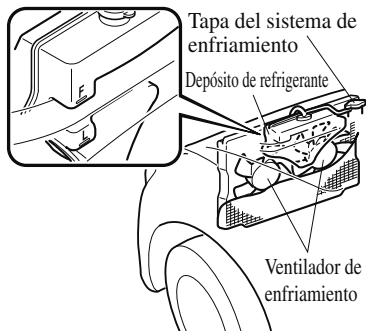

SKYACTIV-D 2.2

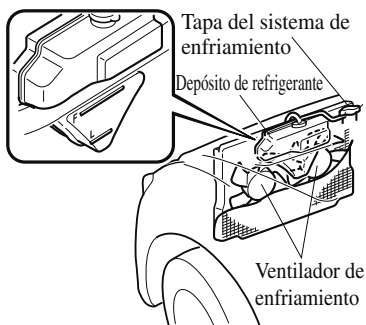

Si no encuentra problemas, el motor está frío, y no hay pérdidas evidentes:

Agregue cuidadosamente refrigerante de acuerdo a lo necesario (página 6-29).

⚠ PRECAUCIÓN

Si el motor se sobrecalienta con frecuencia se debe verificar el sistema de enfriamiento. Si no se repara, el motor se puede dañar. Consulte a un técnico experto, le recomendamos un técnico autorizado Mazda.

Si surge un problema

Remolque de emergencia

Descripción del remolque

Si fuera necesario remolcar su vehículo, solicite la ayuda de un técnico experto, le recomendamos un técnico autorizado Mazda o de un servicio comercial de auxilio en la carretera.

Se debe levantar y remolcar correctamente el vehículo para evitar que se dañe. Especialmente cuando remolque un vehículo con 4WD, donde todas las ruedas están conectadas a la transmisión, es absolutamente esencial transportar correctamente el vehículo para que no se dañe el sistema de la transmisión. Se deben tener en cuenta las leyes nacionales y locales.

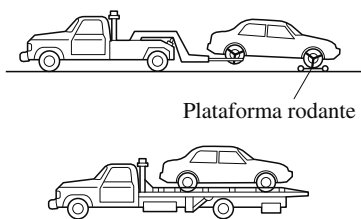

Plataforma rodante

Se deben remolcar los vehículos 2WD con las ruedas de tracción (ruedas delanteras) levantadas. Si hay un daño importante o si no es posible remolcar el vehículo con las ruedas levantadas, se debe utilizar una plataforma rodante.

Cuando se remolca el vehículo con 2WD con las ruedas traseras apoyadas en el suelo, se debe soltar el freno de estacionamiento.

Consulte la sección Freno de estacionamiento eléctrico (EPB) en la página 4-102.

7-44

Un vehículo con 4WD debe tener todas las ruedas levantadas del suelo.

ADVERTENCIA

Siempre remolque un vehículo con 4WD con todas las cuatro ruedas levantadas del piso:

Remolcar el vehículo con 4WD con las ruedas delanteras o traseras en el piso es peligroso debido a que la transmisión podría resultar dañada, o el vehículo podría salirse del camión de remolque y provocar un accidente. Si la transmisión está dañada, transporte el vehículo sobre un camión de remolque tipo plataforma.

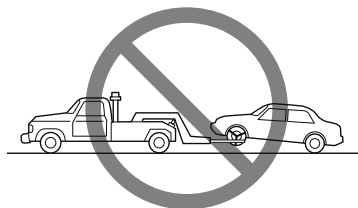

Si surge un problema

Remolque de emergencia

⚠ PRECAUCIÓN

- No remolque el vehículo apuntando hacia atrás con las ruedas de tracción en el suelo. Esto puede dañar la transmisión.

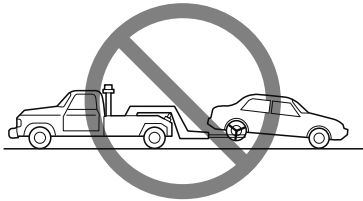

- No se debe remolcar con una cadena tipo eslinga. Esto puede dañar su vehículo. Se debe usar un levantador de ruedas o una plataforma.

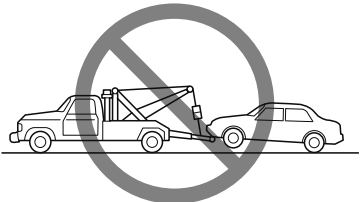

⚠ PRECAUCIÓN

- Si el freno de estacionamiento eléctrico (EPB) no se puede liberar al remolcar el vehículo, transporte el vehículo con las ruedas delanteras y traseras elevadas del suelo como se muestra en la figura. Si el vehículo se transporta sin elevar las ruedas del suelo, el sistema de frenos podría sufrir daños.

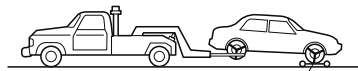

Plataforma rodante

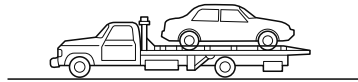

Si en caso de emergencia, no existe un servicio de remolque, tenga en cuenta que el vehículo puede ser remolcado con las cuatro ruedas en el suelo usando el gancho de remolque en la parte delantera del vehículo.

Solo remolque el vehículo sobre superficies pavimentadas en distancias cortas a baja velocidad.

Si surge un problema

Remolque de emergencia

PRECAUCIÓN

Siga las siguientes instrucciones al remolcar un vehículo con todas las ruedas en el suelo.

1. Cambie a punto muerto (Transmisión manual), o posición N (Transmisión automática).
2. Cambie el encendido a ON.
3. Suelte el freno de estacionamiento.
Consulte la sección Freno de estacionamiento eléctrico (EPB) en la página 4-102.

Recuerde que los servofrenos y la dirección hidráulica no funcionarán cuando el motor está apagado.

Ganchos de remolque

PRECAUCIÓN

- El aro de remolque se debe usar en casos de emergencia, (por ejemplo para sacar el vehículo de un pozo, nieve o barro).
- Cuando se usa el aro de remolque se debe tirar del cable o cadena en sentido recto al gancho. Nunca aplique una fuerza lateral.

NOTA

Al remolcar con una cadena o una soga de alambre, envuelva la cadena o soga de alambre con una paño suave próximo al paragolpes para evitar que se dañe.

Remolque de emergencia

▼ Ganchos de remolque

1. Retire el aro de remolque y la llave de tuercas del compartimiento para equipajes (página 7-17).
2. Envuelva un destornillador de cabeza plana o herramienta similar con un paño suave para no dañar el paragolpes pintado y abra la tapa localizada en el paragolpes delantero o trasero.

Delantero

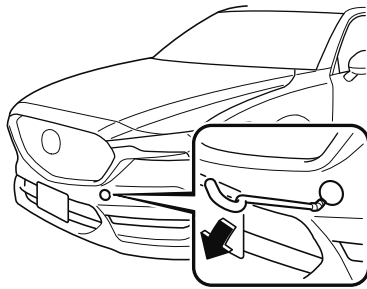

Trasero

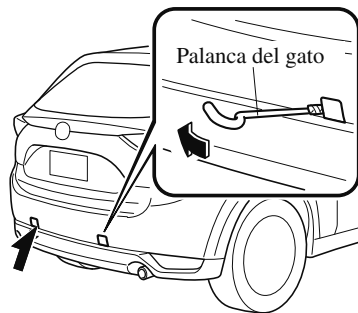

⚠ PRECAUCIÓN

No use fuerza en exceso ya que podría dañar la tapa o rayar la superficie pintada del paragolpes.

NOTA

Desmonte completamente la tapa y guárdela de manera de no perderla.

3. Instale firmemente el aro de remolque usando la llave de tuercas o equivalente.

Consulte a un técnico autorizado Mazda.

Delantero

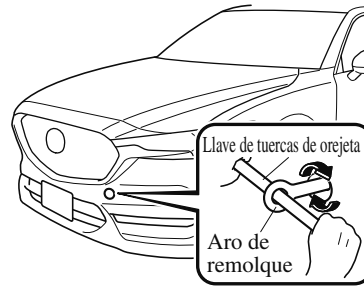

Trasero



Si surge un problema

Remolque de emergencia

4. Enganche la cuerda de remolque en el aro de remolque.

PRECAUCIÓN

- Si el aro de remolque no está bien seguro, se podría aflojar o desenganchar del paragolpes al remolcar el vehículo. Asegúrese que el aro de remolque está bien seguro en el paragolpes.
- Tenga cuidado de no dañar el gancho de remolque y el aro de remolque, carrocería del vehículo o sistema de transmisión al remolcar en las siguientes condiciones:
 - No remolcar un vehículo más pesado que el suyo.
 - No acelerar repentinamente su vehículo ya que le aplicará un golpe fuerte al gancho de remolque y el aro de remolque o la cuerda.
 - No coloque ninguna cuerda en otro lugar que no sea el gancho de remolque y el aro de remolque.

Luces de aviso/Indicadores luminosos y advertencias sonoras

Si se enciende o parpadea una de las luces de aviso

Si alguna de las luces de aviso se enciende/parpadea, realice la acción adecuada para cada luz. No hay problema en que se apague la luz, sin embargo si la luz no se apaga o si se enciende/parpadea otra vez, consulte a un concesionario autorizado Mazda.



(Vehículos con audio tipo B)

Los contenidos de advertencia se pueden verificar en el visualizador central.

1. Si la luz de advertencia se enciende, seleccione el icono  en la pantalla inicial para mostrar la pantalla de aplicaciones.
2. Seleccione “Pantalla de estado del vehículo”.
3. Seleccione “Guía de advertencia” para exhibir las advertencias actuales.
4. Seleccione la advertencia aplicable para ver los detalles de la advertencia.





▼ Pare el vehículo en un lugar seguro inmediatamente

Si se enciende una de las siguientes luces de aviso, el sistema podrá tener un funcionamiento incorrecto. Pare inmediatamente el vehículo en un lugar seguro y consulte a un concesionario autorizado Mazda.



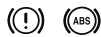

Señal	Advertencia
 Luz de aviso del sistema de frenos	<p>Si la advertencia del sistema de frenos permanece encendida el líquido de frenos podría estar bajo o podría ocurrir un problema con el sistema de frenos. Estacione inmediatamente el vehículo en un lugar seguro y consulte a un técnico experto, le recomendamos un técnico autorizado Mazda.</p> <div style="border: 1px solid black; padding: 5px; text-align: center;">  ADVERTENCIA </div> <p><i>No conduzca con la advertencia del sistema de frenos encendida. Consulte a un técnico experto, le recomendamos un técnico autorizado Mazda inspeccione sus frenos tan pronto como sea posible:</i></p> <p><i>Es peligroso seguir conduciendo cuando la luz de advertencia del sistema de frenos está encendida. Esta indica que los frenos pueden no funcionar o fallar en cualquier momento. Si estas luces permanecen encendidas, después de verificar que el freno de mano haya sido liberado completamente, haga inspeccionar los frenos inmediatamente.</i></p> <div style="border: 1px solid black; padding: 5px; text-align: center;">  PRECAUCIÓN </div> <p>Además, la efectividad del frenado puede disminuir por lo tanto podría ser necesario pisar el pedal de frenos más fuertemente de lo normal para parar el vehículo.</p>

Si surge un problema

Luces de aviso/Indicadores luminosos y advertencias sonoras

Señal	Advertencia
 <p>Advertencia del sistema electrónico de distribución de fuerza de frenos</p>	<p>Si la unidad de control electrónico de distribución de fuerza de frenos determina que alguno de los componentes están funcionando incorrectamente, la unidad de control encenderá simultáneamente la luz de aviso del sistema de frenos y la luz de aviso del ABS. El problema seguramente se debe al sistema electrónico de distribución de fuerza de frenos.</p> <div data-bbox="520 689 1251 992" style="border: 1px solid black; padding: 5px;"><p style="text-align: center;"> ADVERTENCIA</p><p><i><u>No conduzca con las luces de advertencia del ABS y la luz de advertencia de frenos encendidas. Haga remolcar el vehículo hasta un técnico experto. le recomendamos un técnico autorizado Mazda inspeccione sus frenos tan pronto como sea posible:</u></i></p><p><i>Conducir con la luz de advertencia del ABS y la luz de advertencia de frenos encendidas simultáneamente es peligroso.</i></p><p><i>Cuando ambas luces están encendidas, las ruedas traseras se pueden bloquear más rápidamente en caso de una parada de emergencia que en circunstancias normales.</i></p></div>
 <p>Indicación de advertencia/advertencia de sistema de carga</p>	<p>Si la luz de aviso se enciende mientras conduce, indica un funcionamiento incorrecto del alternador o del sistema de carga. Conduzca hasta llegar al arcén de la carretera y estacione lejos de tráfico. Consulte a un técnico experto, le recomendamos un técnico autorizado Mazda.</p> <div data-bbox="520 1122 1251 1263" style="border: 1px solid black; padding: 5px;"><p style="text-align: center;"> PRECAUCIÓN</p><p>No continúe conduciendo cuando la luz de advertencia del sistema de carga esté encendida debido a que el motor no se puede parar inesperadamente.</p></div>



Luces de aviso/Indicadores luminosos y advertencias sonoras

Señal	Advertencia
 <p>Luz de aviso de aceite del motor</p>	<p>Esta luz de aviso indica que hay poca presión de aceite en el motor.</p> <div style="border: 1px solid black; padding: 5px; text-align: center;">  PRECAUCIÓN </div> <p>No haga funcionar el motor si la presión de aceite está baja. De lo contrario, se puede producir un daño importante en el motor.</p> <p>Si la luz se enciende o la indicación de advertencia se exhibe mientras conduce:</p> <ol style="list-style-type: none"> 1. Conduzca hasta llegar al arcén de la carretera y estacione lejos de tráfico, en un lugar plano. 2. Apague el motor y espere 5 minutos para que el aceite vuelva al depósito de aceite. 3. Inspeccione el nivel de aceite de motor 6-28. Si estuviera bajo, agregue la cantidad apropiada de aceite de motor teniendo cuidado de no sobrellenar. <div style="border: 1px solid black; padding: 5px; text-align: center;">  PRECAUCIÓN </div> <p>No haga funcionar el motor si el nivel de aceite está baja. De lo contrario, se puede producir un daño importante en el motor.</p> <p>4. Arranque el motor y verifique la luz de aviso.</p> <p>Si la luz sigue encendida a pesar de que el nivel de aceite es normal o después de agregar aceite, detenga el motor inmediatamente y remolque su vehículo a la estación de servicio más cercana o a un técnico experto, le recomendamos un técnico autorizado Mazda.</p>
 <p>(Rojo) Indicación de advertencia/advertencia de temperatura de refrigerante del motor alta*</p>	<p>La luz parpadea cuando la temperatura de refrigerante del motor es extremadamente alta, y se enciende cuando la temperatura de refrigerante del motor aumenta más.</p> <p>Procedimiento de manipulación</p> <p>Luz parpadeante Conduzca lentamente para reducir la carga del motor hasta que encuentre un lugar seguro para estacionar el vehículo y espere a que el motor se enfríe.</p> <p>Luz encendida Esto indica la posibilidad de sobrecalentamiento. Estacione inmediatamente el vehículo en un lugar seguro y pare el motor. Consulte la sección Sobrecalentamiento 7-42.</p> <div style="border: 1px solid black; padding: 5px; text-align: center;">  PRECAUCIÓN </div> <p>No conduzca el vehículo con la advertencia de temperatura de refrigerante del motor alta encendida. De lo contrario, se podría resultar en daños al motor.</p>

*Algunos modelos. **7-51**

Si surge un problema

Luces de aviso/Indicadores luminosos y advertencias sonoras

Señal	Advertencia		
 <p>Indicación de malfuncionamiento de la dirección asistida*</p>	<p>Se muestra el mensaje si la dirección asistida eléctrica tiene un funcionamiento incorrecto. Si se muestra el mensaje, pare el vehículo en un lugar seguro y no use el volante. No hay problema si después de un tiempo se deja de mostrar el mensaje. Consulte a un técnico experto, le recomendamos un técnico autorizado Mazda si el mensaje se muestra continuamente.</p> <table border="1"><thead><tr><th data-bbox="520 712 1249 757">NOTA</th></tr></thead><tbody><tr><td data-bbox="520 757 1249 969"><ul style="list-style-type: none">• Si se muestra el mensaje, la dirección hidráulica no funcionará normalmente. En ese caso, el volante se podrá usar, sin embargo, el funcionamiento se sentirá más pesado de lo normal, o el volante puede vibrar cuando gire.• Al mover repetidamente el volante hacia la izquierda y derecha con el vehículo estacionado o moviéndose extremadamente lento hará que el sistema de dirección asistida pase al modo de protección que hará que la dirección se sienta pesada, pero eso no indica un problema. Si ocurre eso, estacione el vehículo en un lugar seguro y espere varios minutos para que el sistema vuelva a la normalidad.</td></tr></tbody></table>	NOTA	<ul style="list-style-type: none">• Si se muestra el mensaje, la dirección hidráulica no funcionará normalmente. En ese caso, el volante se podrá usar, sin embargo, el funcionamiento se sentirá más pesado de lo normal, o el volante puede vibrar cuando gire.• Al mover repetidamente el volante hacia la izquierda y derecha con el vehículo estacionado o moviéndose extremadamente lento hará que el sistema de dirección asistida pase al modo de protección que hará que la dirección se sienta pesada, pero eso no indica un problema. Si ocurre eso, estacione el vehículo en un lugar seguro y espere varios minutos para que el sistema vuelva a la normalidad.
NOTA			
<ul style="list-style-type: none">• Si se muestra el mensaje, la dirección hidráulica no funcionará normalmente. En ese caso, el volante se podrá usar, sin embargo, el funcionamiento se sentirá más pesado de lo normal, o el volante puede vibrar cuando gire.• Al mover repetidamente el volante hacia la izquierda y derecha con el vehículo estacionado o moviéndose extremadamente lento hará que el sistema de dirección asistida pase al modo de protección que hará que la dirección se sienta pesada, pero eso no indica un problema. Si ocurre eso, estacione el vehículo en un lugar seguro y espere varios minutos para que el sistema vuelva a la normalidad.			
 <p>Indicador de funcionamiento incorrecto de la dirección asistida*</p>	<p>La luz se enciende/parpadea si la dirección asistida eléctrica tiene un funcionamiento incorrecto. Si la luz se enciende/parpadea, pare el vehículo en un lugar seguro y no use el volante. No hay problema si se apaga la luz después de un tiempo. Consulte a un técnico experto, le recomendamos un técnico autorizado Mazda si la luz se enciende/parpadea continuamente.</p> <table border="1"><thead><tr><th data-bbox="520 1137 1249 1182">NOTA</th></tr></thead><tbody><tr><td data-bbox="520 1182 1249 1417"><ul style="list-style-type: none">• Si se enciende/destella el indicador, la dirección hidráulica no funcionará normalmente. Si sucede eso, el volante se podrá usar, sin embargo, el funcionamiento se sentirá más pesado de lo normal, o el volante puede vibrar cuando gire.• Al mover repetidamente el volante hacia la izquierda y derecha con el vehículo estacionado o moviéndose extremadamente lento hará que el sistema de dirección asistida pase al modo de protección que hará que la dirección se sienta pesada, pero eso no indica un problema. Si ocurre eso, estacione el vehículo en un lugar seguro y espere varios minutos para que el sistema vuelva a la normalidad.</td></tr></tbody></table>	NOTA	<ul style="list-style-type: none">• Si se enciende/destella el indicador, la dirección hidráulica no funcionará normalmente. Si sucede eso, el volante se podrá usar, sin embargo, el funcionamiento se sentirá más pesado de lo normal, o el volante puede vibrar cuando gire.• Al mover repetidamente el volante hacia la izquierda y derecha con el vehículo estacionado o moviéndose extremadamente lento hará que el sistema de dirección asistida pase al modo de protección que hará que la dirección se sienta pesada, pero eso no indica un problema. Si ocurre eso, estacione el vehículo en un lugar seguro y espere varios minutos para que el sistema vuelva a la normalidad.
NOTA			
<ul style="list-style-type: none">• Si se enciende/destella el indicador, la dirección hidráulica no funcionará normalmente. Si sucede eso, el volante se podrá usar, sin embargo, el funcionamiento se sentirá más pesado de lo normal, o el volante puede vibrar cuando gire.• Al mover repetidamente el volante hacia la izquierda y derecha con el vehículo estacionado o moviéndose extremadamente lento hará que el sistema de dirección asistida pase al modo de protección que hará que la dirección se sienta pesada, pero eso no indica un problema. Si ocurre eso, estacione el vehículo en un lugar seguro y espere varios minutos para que el sistema vuelva a la normalidad.			

Luces de aviso/Indicadores luminosos y advertencias sonoras





▼ Consulte al concesionario autorizado Mazda y haga inspeccionar el vehículo

Si una de las siguientes luces de aviso o el indicador se enciende/parpadea, el sistema podría tener un funcionamiento incorrecto. Consulte a un técnico experto, le recomendamos un técnico autorizado Mazda para que inspeccione su vehículo.





Señal	Advertencia
 <p>Luz de aviso del sistema antibloqueo de frenos (ABS)</p>	<p>Si la luz de aviso del ABS sigue encendida cuando se está conduciendo el vehículo, la unidad de control del ABS ha detectado un funcionamiento incorrecto en el sistema. Si esto ocurre, el vehículo funcionará como si tuviese un sistema de frenos normal sin ABS. Si esto sucede, consulte lo antes posible a un técnico experto, le recomendamos un técnico autorizado Mazda.</p> <div style="border: 1px solid black; padding: 5px; margin-top: 10px;"> <p>NOTA</p> <ul style="list-style-type: none"> • Cuando se hace arrancar el motor usando un cable puente de otra batería, el motor puede funcionar inestablemente y puede encenderse la luz de advertencia del ABS. Si ocurre eso, es el resultado de la batería descargada y no indica un malfuncionamiento del ABS. Recargue la batería. • El sistema de frenado asistido no funciona mientras la luz de advertencia del ABS está encendida. </div>

Si surge un problema

Luces de aviso/Indicadores luminosos y advertencias sonoras

Señal	Advertencia
 <p data-bbox="325 972 437 1061">Indicación de advertencia/ advertencia principal</p>	<p data-bbox="480 557 794 580">Con visualizador multinformación</p> <p data-bbox="480 595 699 678">Indicación de advertencia principal </p> <p data-bbox="619 685 738 725">Fallo sistemas de vehículo</p> <p data-bbox="480 714 592 768">Advertencia principal </p> <p data-bbox="480 797 810 819">(Indicación de advertencia principal)</p> <p data-bbox="480 822 1222 887">Se muestra cuando es necesaria la notificación de funcionamiento incorrecto del sistema. Verifique el mensaje indicado en la visualización y consulte a un técnico experto, le recomendamos un técnico autorizado Mazda.</p> <p data-bbox="480 889 691 911">(Advertencia principal)</p> <p data-bbox="480 913 1121 936">La advertencia principal se exhibe cuando ocurre un mensaje de advertencia.</p> <p data-bbox="480 938 1227 1003">Esto indica un malfuncionamiento con el sistema del vehículo. Verifique el mensaje indicado en la visualización y consulte a un técnico experto, le recomendamos un técnico autorizado Mazda.</p> <p data-bbox="480 1005 1203 1070">Por detalles, consulte las explicaciones para las luces de advertencia/indicadores, en la sección de luces de advertencia/indicadores, que coinciden con el símbolo en la parte superior de la exhibición.</p> <p data-bbox="480 1072 1246 1117">Si no se indica un mensaje en la exhibición, use el interruptor INFO para exhibir la pantalla “Advertencia”.</p> <p data-bbox="480 1120 1241 1162">Consulte la sección Mensaje indicado en la exhibición multinformación e interruptor INFO en la página 4-39.</p> <p data-bbox="480 1176 778 1198">Sin visualizador multinformación</p> <p data-bbox="480 1205 1238 1249">La luz se enciende continuamente si se da una de las siguientes condiciones. Consulte a un técnico experto, le recomendamos un técnico autorizado Mazda.</p> <ul data-bbox="480 1265 1155 1413" style="list-style-type: none"> • Hay un funcionamiento incorrecto en el sistema de administración de la batería. • Hay un funcionamiento incorrecto en el interruptor de frenos. • (SKYACTIV-D 2.2) <ul style="list-style-type: none"> • Existe un funcionamiento incorrecto en el control hidráulico del motor. • Existe un funcionamiento incorrecto en la cadena de distribución del motor. • Hay un funcionamiento incorrecto en el calentador de soplado.
 <p data-bbox="312 1494 450 1576">Advertencia de freno de estacionamiento eléctrico (EPB)</p>	<p data-bbox="480 1473 1235 1538">La luz de aviso se enciende cuando el sistema tiene un funcionamiento incorrecto. Solicite la inspección de su vehículo a un técnico experto, le recomendamos un técnico autorizado Mazda.</p>



Luces de aviso/Indicadores luminosos y advertencias sonoras

Señal	Advertencia
 <p>(Rojo) Advertencia de demanda de operación del pedal de freno*</p>	<p>Quando solo parpadee Parpadea si existe la posibilidad de que el vehículo no se mantenga en la posición detenida mediante la función AUTOHOLD, por ejemplo, en pendientes pronunciadas. Mantenga pisado el pedal del freno.</p> <p>Quando parpadee y suene la señal acústica al mismo tiempo La advertencia parpadea y la señal acústica está activada durante unos cinco segundos si hay un problema en el sistema. Si la advertencia parpadea y la señal acústica está activada, pise inmediatamente el pedal de freno y detenga el vehículo utilizando la función AUTOHOLD; a continuación, póngase en contacto con un técnico experto, le recomendamos acudir a un técnico autorizado de Mazda.</p> <div style="border: 1px solid black; padding: 5px; text-align: center;">  ADVERTENCIA </div> <p><i>Pise inmediatamente el pedal del freno si la advertencia parpadea y la señal acústica está activada mientras utiliza la función AUTOHOLD: Dado que la función AUTOHOLD se puede cancelar de forma forzada, el vehículo se podría mover de forma inesperada y provocar un accidente.</i></p>
 <p>Indicación/indicador de freno de estacionamiento eléctrico (EPB)</p>	<p>Esta luz de aviso tiene las siguientes funciones:</p> <p>Inspección de advertencia/indicador de freno de mano La luz se enciende cuando se aplica el freno de estacionamiento eléctrico (EPB) con el conmutador de arranque en START u ON. Esta luz se deberá apagar cuando se suelta el freno de estacionamiento eléctrico (EPB).</p> <p>Quando se enciende la luz Si la luz permanece encendida incluso si se libera el interruptor de freno de estacionamiento eléctrico (EPB), consulte a un técnico experto, recomendamos un técnico autorizado Mazda.</p> <p>Quando la luz parpadea La luz parpadea si el freno de estacionamiento eléctrico (EPB) tiene un funcionamiento incorrecto. Si la luz sigue parpadeando incluso si se usa el interruptor de freno de estacionamiento eléctrico (EPB), consulte a un técnico experto, recomendamos un técnico autorizado Mazda, tan pronto como sea posible.</p>
 <p>Advertencia de verificación del motor</p>	<p>Si esta luz de aviso se enciende mientras conduce, el vehículo podría tener un problema. Es importante tener en cuenta las condiciones de conducción cuando se enciende la luz de aviso y consulte a un técnico experto, le recomendamos un técnico autorizado Mazda. La luz de comprobación del motor se podría encender en los siguientes casos:</p> <ul style="list-style-type: none"> •El sistema eléctrico del motor tiene un problema. •El sistema de control de emisiones tiene un problema. •El nivel del depósito de combustible está muy bajo o está a punto de quedarse vacío. <p>Si la luz de advertencia de verificación del motor permanece encendida o parpadea continuamente, no conduzca a alta velocidad y consulte a un técnico experto, le recomendamos un técnico autorizado Mazda tan pronto como sea posible.</p>

*Algunos modelos. **7-55**





Si surge un problema

Luces de aviso/Indicadores luminosos y advertencias sonoras

Señal	Advertencia
AT Indicación de advertencia/ advertencia de transmisión automática*	<p>La luz/indicación destellará cuando la transmisión tenga un problema.</p> <div style="border: 1px solid black; padding: 5px; text-align: center;"> PRECAUCIÓN</div> <p>Si la indicación de advertencia/advertencia de transmisión automática parpadea, la transmisión tiene un problema eléctrico. Si continúa conduciendo su Mazda en estas condiciones podría dañar la transmisión. Consulte a un técnico experto, le recomendamos un técnico autorizado Mazda tan pronto como sea posible.</p>
4WD Indicación de advertencia de la 4WD*	<p>Se muestra "Malfuncionamiento del sistema 4WD"</p> <p>La indicación se muestra en las siguientes condiciones. El sistema puede tener un malfuncionamiento. Haga revisar el vehículo en un técnico experto, le recomendamos un técnico autorizado Mazda.</p> <ul style="list-style-type: none">• Cuando existe un malfuncionamiento en el sistema 4WD.• Cuando hay una gran diferencia entre el tamaño del neumático de las ruedas delanteras y traseras. <p>Se muestra "Sobrecarga sistema 4WD"</p> <p>La indicación se muestra en las siguientes condiciones. Estacione el vehículo en un lugar seguro y verifique que la indicación de advertencia se apague, y luego conduzca el vehículo. Consulte a un técnico experto, le recomendamos un técnico autorizado Mazda si la indicación se exhibe continuamente.</p> <ul style="list-style-type: none">• Cuando la temperatura del aceite del diferencial está excesivamente alta.• Cuando haya una gran diferencia entre la rotación de la rueda delantera y trasera, como cuando intenta mover el vehículo del barro.
4WD Advertencia de la 4WD*	<p>Cuando se enciende la luz</p> <p>La luz se enciende en las siguientes condiciones. El sistema puede tener un malfuncionamiento. Haga revisar el vehículo en un técnico experto, le recomendamos un técnico autorizado Mazda.</p> <ul style="list-style-type: none">• Cuando existe un malfuncionamiento en el sistema 4WD.• Cuando hay una gran diferencia entre el tamaño del neumático de las ruedas delanteras y traseras. <p>Cuando la luz parpadea</p> <p>Estacione el vehículo en un lugar seguro. Después de unos instantes, encienda el motor, cuando la luz de aviso deje de parpadear, podrá seguir conduciendo. Si la luz no deja de parpadear, consulte a un técnico experto, le recomendamos un técnico autorizado Mazda.</p> <ul style="list-style-type: none">• Cuando la temperatura del aceite del diferencial está excesivamente alta.• Cuando haya una gran diferencia entre la rotación de la rueda delantera y trasera, como cuando intenta mover el vehículo del barro.
 (Se enciende) Indicador TCS/ DSC	<p>Si la luz permanece encendida, el TCS, DSC o el sistema de frenado asistido podrían tener un problema y podrían no funcionar correctamente. Lleve su vehículo a un técnico experto, le recomendamos un técnico autorizado Mazda.</p>

7-56 *Algunos modelos.





Luces de aviso/Indicadores luminosos y advertencias sonoras

Señal	Advertencia
 <p>Luz de aviso del sistema de pretensores de cinturones de seguridad/airbag</p>	<p>Un funcionamiento incorrecto del sistema se indica si la luz de aviso parpadea constantemente, permanece encendida o no se enciende en ningún momento cuando el conmutador de arranque está en la posición ON. Si alguna de estas cosas ocurrieran, consulte a un técnico experto, le recomendamos un técnico autorizado Mazda, tan pronto como sea posible. El sistema no funcionará en caso de accidente.</p> <div style="border: 1px solid black; padding: 5px; text-align: center;">  ADVERTENCIA </div> <p><u>Nunca manipule indebidamente los sistemas de airbag/pretensores y siempre realice el servicio y las reparaciones con un técnico experto, le recomendamos un técnico autorizado Mazda:</u> <u>El mantenimiento realizado por uno mismo o la manipulación indebida del sistema son peligrosos. Un airbag/pretensor se podría inflar accidentalmente o podrían quedar inutilizables causando heridas graves o la muerte.</u></p>
 <p>(Parpadeando) Luz de aviso del sistema de control de la presión de los neumáticos*</p>	<p>Si el sistema de monitoreo de presión de neumáticos tiene un malfuncionamiento, la advertencia de presión de aire de los neumáticos destella. Haga que un técnico experto inspeccione su vehículo, le recomendamos acudir a un técnico autorizado Mazda tan pronto como sea posible.</p> <div style="border: 1px solid black; padding: 5px; text-align: center;">  ADVERTENCIA </div> <p><u>Si la luz de advertencia del sistema de monitoreo de presión de aire de los neumáticos se enciende o destella, o la advertencia sonora de presión de aire de los neumáticos suena, disminuya la velocidad del vehículo inmediatamente y evite maniobras o frenar bruscamente:</u> <u>Si la luz de advertencia del sistema de monitoreo de presión de aire de los neumáticos se enciende o destella, o la advertencia sonora de presión de aire de los neumáticos suena, será peligroso conducir el vehículo a alta velocidad, o realizar maniobras o frenar bruscamente. La maniobrabilidad del vehículo disminuirá y podría resultar en un accidente.</u> <u>Para determinar si tiene una pequeña pérdida o un neumático desinflado, estacione en un lugar seguro donde pueda verificar visualmente la condición del neumático y determine si tiene suficiente aire para continuar hasta un lugar donde se pueda agregar aire y el sistema monitorear de nuevo por un técnico experto, le recomendamos un técnico autorizado Mazda o un centro de reparación de neumáticos.</u></p> <p><u>No ignore la luz de advertencia TPMS:</u> <u>Ignorar la luz de advertencia TPMS es peligroso, incluso si sabe por que está encendida. Haga que solucionen el problema lo antes posible antes de se convierta en un problema mayor que pueda resultar en una falla del neumático y un accidente serio.</u></p>

*Algunos modelos. 7-57









Si surge un problema

Luces de aviso/Indicadores luminosos y advertencias sonoras

Señal	Advertencia
 (Ámbar) Indicación de advertencia KEY*	<p>Se muestra “Fallo del sistema sin llave” Este mensaje se muestra si el sistema de avanzado de telemando de las puertas y del botón pulsador de encendido tiene un problema. Consulte a un técnico experto, le recomendamos un técnico autorizado Mazda.</p> <div style="border: 1px solid black; padding: 5px; text-align: center;"> PRECAUCIÓN</div> <p>Si aparece el mensaje o el indicador de arranque a botón (ámbar) parpadea, el motor podría no arrancar. Si no se puede arrancar el motor, inténtelo arrancar usando la operación de emergencia para arrancar el motor, y haga inspeccionar el vehículo por un técnico experto, le recomendamos un técnico autorizado Mazda tan pronto como sea posible. Consulte la sección Funcionamiento de emergencia para arrancar el motor en la página 4-12.</p> <p>Se muestra “Poner contacto en OFF” Este mensaje se exhibe cuando la puerta del conductor se abre sin desconectar el encendido. Se muestra “Llave no encontrada” Este mensaje se muestra cuando se realiza una de las siguientes operaciones con la llave fuera del rango de funcionamiento o ubicada en áreas dentro del habitáculo en las cuales es difícil detectar la llave.</p> <ul style="list-style-type: none">•Se pulsa el botón pulsador de encendido con el conmutador de arranque en la posición OFF•El conmutador de arranque está en la posición ON•Se cierran todas las puertas sin colocar el conmutador de arranque en la posición OFF
 (Rojo) (Se enciende) Luz de aviso KEY*	<p>Si se produce un funcionamiento incorrecto en el sistema de telemando de las puertas, se enciende continuamente.</p> <div style="border: 1px solid black; padding: 5px; text-align: center;"> PRECAUCIÓN</div> <p>Si el indicador de advertencia de llave se enciende o el indicador de arranque a botón (ámbar) destella, el motor podría no arrancar. Si no se puede arrancar el motor, inténtelo arrancar usando la operación de emergencia para arrancar el motor, y haga inspeccionar el vehículo por un técnico experto, le recomendamos un técnico autorizado Mazda tan pronto como sea posible.</p> <p>Consulte la sección Funcionamiento de emergencia para arrancar el motor en la página 4-12.</p>
 Indicador de seguridad	<p>Si el motor no arranca con la llave correcta, y el indicador de seguridad se mantiene encendido o destellando, intente lo siguiente: Asegúrese que la llave se encuentra dentro del rango de funcionamiento para la transmisión de señal. Desconecte el encendido, y luego vuelva a arrancar el motor. Si el motor no arranca después de 3 pruebas o más, consulte a un técnico experto, le recomendamos un técnico autorizado Mazda.</p>

7-58 *Algunos modelos.





Luces de aviso/Indicadores luminosos y advertencias sonoras

Señal	Advertencia
 <p>i-stop (Ámbar) Advertencia i-stop*</p>	<p>Cuando se enciende la luz</p> <p>En las siguientes condiciones se podría indicar un problema en el sistema. Solicite la inspección de su vehículo a un técnico experto, le recomendamos un técnico autorizado Mazda.</p> <ul style="list-style-type: none"> •La luz no se enciende cuando el conmutador de arranque está en la posición ON. •La luz continúa encendida incluso si se ha pulsado el interruptor i-stop OFF con el motor funcionando. <p>Cuando la luz parpadea</p> <p>La luz continúa parpadeando si el sistema tiene un funcionamiento incorrecto. Solicite la inspección de su vehículo a un técnico experto, le recomendamos un técnico autorizado Mazda.</p>
 <p> (Ámbar) Advertencia del sistema de control de luces de carretera (HBC)*</p>	<p>La luz permanece encendida si hay un problema con el sistema. Solicite la inspección de su vehículo a un técnico experto, le recomendamos un técnico autorizado Mazda.</p> <p>NOTA</p> <p>Si el área del parabrisas frente a la cámara sensora hacia adelante (FSC) está empañada o obstruida, se enciende la luz temporalmente. Si se enciende la luz, podría haber un problema con el sistema.</p>
 <p> (Ámbar) Advertencia de faros LED adaptativos (ALH)*</p>	<p>La luz permanece encendida si hay un problema con el sistema. Solicite la inspección de su vehículo a un técnico experto, le recomendamos un técnico autorizado Mazda.</p> <p>NOTA</p> <p>Si el área del parabrisas frente a la cámara sensora hacia adelante (FSC) está empañada o obstruida, se enciende la luz temporalmente. Si se enciende la luz, podría haber un problema con el sistema.</p>
 <p> Indicación de advertencia de monitoreo de punto ciego (BSM)*</p>	<p>Esta luz se enciende si hay un malfuncionamiento en el monitoreo de punto ciego (BSM). Solicite la inspección de su vehículo a un técnico experto, le recomendamos un técnico autorizado Mazda.</p> <p>NOTA</p> <p>Si el vehículo es conducido en un camino con poco tránsito y pocos vehículos que los sensores de radar puedan detectar, el sistema podría hacer un pausa. Sin embargo, esto no indica un malfuncionamiento.</p>
 <p> Indicador de monitoreo de punto ciego (BSM) OFF*</p>	<p>En las siguientes condiciones se podría indicar un problema en el sistema. Solicite la inspección de su vehículo a un técnico experto, le recomendamos un técnico autorizado Mazda.</p> <ul style="list-style-type: none"> •La luz no se enciende cuando el conmutador de arranque está en la posición ON. •La luz permanece encendida incluso cuando se pueda usar el sistema de monitoreo de punto ciego (BSM). •La luz se enciende mientras conduce el vehículo. <p>NOTA</p> <p>Si el vehículo es conducido en una carretera con poco tránsito y menos vehículos de los que los sensores de radar puedan detectar, el sistema podría hacer un pausa (el indicador de control de puntos ciegos (BSM) OFF en el panel de instrumentos se encenderá). Sin embargo, esto no indica un malfuncionamiento.</p>

*Algunos modelos. **7-59**

Si surge un problema

Luces de aviso/Indicadores luminosos y advertencias sonoras



Señal	Advertencia
 (Ámbar) Indicación de advertencia de alerta de atención de conductor (DAA)*	El mensaje se exhibe cuando el sistema tiene un malfuncionamiento. Solicite la inspección de su vehículo a un técnico experto, le recomendamos un técnico autorizado Mazda.
 (Ámbar) Indicación de advertencia de control de cruceo de radar de Mazda (MRCC)*	El mensaje se exhibe cuando el sistema tiene un malfuncionamiento. Solicite la inspección de su vehículo a un técnico experto, le recomendamos un técnico autorizado Mazda.
 (Ámbar) Indicación de advertencia del control de radar de Mazda y de la función Stop & Go (MRCC con función Stop & Go)*	El mensaje se exhibe cuando el sistema tiene un malfuncionamiento. Solicite la inspección de su vehículo a un técnico experto, le recomendamos un técnico autorizado Mazda.
 (Ámbar) Indicación de advertencia del sistema de asistencia de mantenimiento de carril (LAS) y el sistema de advertencia de abandono de carril (LDWS)*	<p>El mensaje se exhibe cuando el sistema tiene un malfuncionamiento. Solicite la inspección de su vehículo a un técnico experto, le recomendamos un técnico autorizado Mazda.</p> <p>El sistema no funciona cuando se exhibe el mensaje de advertencia.</p> <div style="border: 1px solid black; padding: 5px;"><p style="text-align: center;">⚠ PRECAUCIÓN</p><ul style="list-style-type: none">• Use siempre neumáticos para todas las ruedas que sean del tamaño especificado, y el mismo fabricante, marca y diseño. Además, no use neumáticos que tengan patrones significativamente diferentes en el mismo vehículo. Si se usan neumáticos inadecuados, el sistema podría no funcionar normalmente.• Cuando se usa un neumático de repuesto de emergencia, el sistema podría no funcionar normalmente.</div>
 Advertencia de faros LED	Esta luz se enciende si existe un funcionamiento incorrecto en los faros LED. Solicite la inspección de su vehículo a un técnico experto, le recomendamos un técnico autorizado Mazda.

7-60 *Algunos modelos.

Luces de aviso/Indicadores luminosos y advertencias sonoras

▼ Tomar medidas



Tome la medida adecuada y verifique que la luz de aviso está apagada.

Señal	Advertencia	Medidas a tomar	
 <p>(Ámbar) Advertencia del soporte de freno inteligente/ soporte de freno de ciudad inteligente (SBS/SCBS)*</p>	<p>La luz se enciende si el parabrisas o el sensor de radar están sucios o hay un funcionamiento incorrecto en el sistema.</p>	<p>Verifique la razón por la cual la luz de aviso se enciende en la exhibición central. Si la razón por la cual la luz de aviso se enciende es debido a que el parabrisas está sucio, limpie el parabrisas. Si la luz de aviso se enciende debido a que un sensor de radar está sucio, limpie el emblema delantero. Por cualquier otra razón, haga inspeccionar el vehículo en un técnico experto, le recomendamos un técnico autorizado Mazda.</p>	
 <p>Indicación de advertencia/ advertencia de nivel bajo de combustible</p>	<p>La luz se enciende cuando el combustible restante es de 9,0 litros.</p> <table border="1" data-bbox="582 1075 989 1243"> <tr> <td> <p>NOTA</p> <p>La iluminación puede variar debido a que el combustible dentro del tanque se mueve de acuerdo a las condiciones de conducción y la posición del vehículo.</p> </td> </tr> </table>	<p>NOTA</p> <p>La iluminación puede variar debido a que el combustible dentro del tanque se mueve de acuerdo a las condiciones de conducción y la posición del vehículo.</p>	<p>Agregue combustible.</p>
<p>NOTA</p> <p>La iluminación puede variar debido a que el combustible dentro del tanque se mueve de acuerdo a las condiciones de conducción y la posición del vehículo.</p>			
<p>120 km/h</p> <p>Advertencia de 120km/h*</p>	<p>La advertencia de 120 km/h se enciende cuando la velocidad del vehículo excede los 120 km/h.</p>	<p>Baje la velocidad del vehículo.</p>	

*Algunos modelos. **7-61**

Si surge un problema

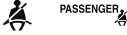

Luces de aviso/Indicadores luminosos y advertencias sonoras

Señal	Advertencia	Medidas a tomar
 <p>Luz de aviso del cinturón de seguridad (Asiento delantero)</p>	<p>Si el asiento del conductor o el pasajero están ocupados y no se abrochan los cinturones de seguridad cuando el conmutador de arranque está en la posición ON, la luz de aviso del cinturón de seguridad permanecerá encendida.</p> <p>Si el cinturón de seguridad del conductor o del acompañante no está abrochado (solo cuando el asiento del acompañante está ocupado) y el vehículo se conduce a más de 20 km/h, parpadeará la luz de advertencia. Después de un corto tiempo, la luz de aviso deja de parpadear, pero permanece encendida. Si un cinturón de seguridad permanece desabrochado, la luz de aviso parpadea otra vez por un determinado periodo de tiempo.</p> <p>NOTA</p> <ul style="list-style-type: none"> • Si se desabrocha el cinturón de seguridad del conductor o el acompañante después de que la luz de advertencia se encienda, y la velocidad del vehículo exceda los 20 km/h, la luz de advertencia parpadeará y la advertencia sonora se volverá a activar. • Colocar objetos pesados en el asiento del acompañante podría producir que la función de advertencia de cinturón de seguridad del acompañante funcione dependiendo del peso del objeto. • Para permitir que el sensor de peso del almohadón del acompañante funcione correctamente, no coloque nada ni se siente en un almohadón adicional en el asiento del acompañante. El sensor puede no funcionar correctamente debido a que el almohadón adicional puede causar interferencias en el sensor. • Si se sienta un niño pequeño en el asiento del acompañante, la luz de advertencia podría no funcionar. 	<p>Abroche los cinturones de seguridad.</p>
<p>REAR  (Rojo) Advertencia de cinturón de seguridad (Asiento trasero)*</p>	<p>Si los cinturones de seguridad traseros no están abrochados cuando se coloca el conmutador de arranque en la posición ON, el conductor y el pasajero serán alertados mediante la luz de aviso. La luz de aviso funciona incluso cuando no haya ningún pasajero sentado en el asiento trasero.</p> <p>NOTA</p> <p>Si un cinturón de seguridad trasero no se utiliza durante un período específico de tiempo después de que el motor ha arrancado, la luz de advertencia se apagará.</p>	<p>Abroche los cinturones de seguridad.</p>

7-62 *Algunos modelos.

Si surge un problema

Luces de aviso/Indicadores luminosos y advertencias sonoras

Señal	Advertencia	Medidas a tomar
 Indicación de advertencia/ luz de aviso de nivel bajo del líquido del lavaparabrisas*	Esta luz de aviso indica que el nivel del líquido del lavador está bajo.	Agregue líquido de lavador (página 6-32).
 Indicación de advertencia/ advertencia de puerta mal cerrada/compuerta trasera mal cerrada	La luz se enciende si una de las puertas/ compuerta trasera no está bien cerrada.	Cierre bien la puerta/compuerta trasera.

Luz de aviso del sistema de control de la presión de los neumáticos (se ilumina)*



Tome la medida adecuada y verifique que la luz de aviso está apagada.

*Algunos modelos. **7-63**

Si surge un problema



Luces de aviso/Indicadores luminosos y advertencias sonoras

Advertencia	Medidas a tomar
<p>Quando la luz de advertencia se enciende, y la advertencia sonora suena cuando la presión de aire de los neumáticos es demasiado baja en uno o más neumáticos.</p> <div style="border: 1px solid black; padding: 5px;"><p>! ADVERTENCIA</p><p><i>Si la luz de advertencia del sistema de monitoreo de presión de aire de los neumáticos se enciende o destella, o la advertencia sonora de presión de aire de los neumáticos suena, disminuya la velocidad del vehículo inmediatamente y evite maniobras o frenar bruscamente: Si la luz de advertencia del sistema de monitoreo de presión de aire de los neumáticos se enciende o destella, o la advertencia sonora de presión de aire de los neumáticos suena, será peligroso conducir el vehículo a alta velocidad, o realizar maniobras o frenar bruscamente. La maniobrabilidad del vehículo disminuirá y podría resultar en un accidente. Para determinar si tiene una pequeña pérdida o un neumático desinflado, estacione en un lugar seguro donde pueda verificar visualmente la condición del neumático y determine si tiene suficiente aire para continuar hasta un lugar donde se pueda agregar aire y el sistema monitorear de nuevo por un técnico experto, le recomendamos un técnico autorizado Mazda o un centro de reparación de neumáticos.</i></p><p><i>No ignore la luz de advertencia TPMS: Ignorar la luz de advertencia TPMS es peligroso, incluso si sabe por que está encendida. Haga que solucionen el problema lo antes posible antes de se convierta en un problema mayor que pueda resultar en una falla del neumático y un accidente serio.</i></p></div>	<p>Inspeccione los neumáticos y ajuste la presión de aire a los valores especificados (página 6-46).</p> <div style="border: 1px solid black; padding: 5px;"><p>! PRECAUCIÓN</p><p>Al cambiar/repairar los neumáticos o las ruedas o ambos, haga realizar el trabajo por un técnico autorizado Mazda, o los sensores de presión de aire de los neumáticos se podrían dañar.</p></div> <p>NOTA</p> <ul style="list-style-type: none">•Realice el ajuste de la presión de aire de los neumáticos cuando los neumáticos estén fríos. La presión de aire de los neumáticos podría variar de acuerdo a la temperatura de los neumáticos, por lo tanto deje el vehículo parado por 1 hora o condúzcalo sólo 1,6 km o menos antes de ajustar la presión de aire de los neumáticos. Cuando la presión de aire se ajusta con los neumáticos calientes, la luz de advertencia/advertencia sonora TPMS podría encenderse/sonar después que los neumáticos se enfrían y la presión baje de la especificada. También, una luz de advertencia TPMS encendida, resultante de una caída en la presión de aire de los neumáticos debido a una baja temperatura ambiente, podría apagarse si la temperatura ambiente sube. En ese caso, también podría ser necesario ajustar las presiones de aire de los neumáticos. Si la luz de advertencia TPMS se enciende debido a una caída en la presión de aire de los neumáticos, asegúrese de verificar y ajustar las presiones de aire de los neumáticos.•Después de ajustar las presiones de aire de los neumáticos, podría ser necesario algún tiempo para que la luz de advertencia TPMS se apague. Si las luces de advertencia TPMS permanecen encendidas, conduzca a una velocidad de al menos 25 km/h durante 10 minutos, y luego verifique si se apaga.•Los neumáticos pierden un poco de aire naturalmente a través del tiempo y el TPMS no puede indicar si los neumáticos están quedando desinflados o están completamente desinflados. Sin embargo, ya sea que encuentre un neumático desinflado entre los cuatro, eso es una indicación de problemas; haga que alguien conduzca lentamente el vehículo hacia delante para inspeccionar un neumático desinflado por cortes y objetos de metal saliendo de la banda de rodamiento o la pared lateral. Ponga unas gotas de agua en el vástago de la válvula para ver si salen burbujas debido a una válvula defectuosa. Las pérdidas deben ser solucionadas con algo más que simplemente agregar aire, pues las pérdidas son peligrosas, consulte con un técnico experto, le recomendamos un técnico autorizado Mazda que tiene los equipos necesarios para reparar los neumáticos, los sistemas TPMS y puede, eventualmente, ordenar el mejor neumático de repuesto para su vehículo. <p>Si la luz de advertencia se vuelve a encender incluso después que se ajusta la presión de aire de los neumáticos, puede haber un pinchadura.</p>

Luces de aviso/Indicadores luminosos y advertencias sonoras

Indicación de advertencia/advertencia KEY*

Tome la medida adecuada y verifique que la luz de aviso está apagada.

Señal	Causa	Medidas a tomar
 (Blanco) Indicación de advertencia KEY	La pila de la llave está descargada.	Cambio de la pila de la llave (página 6-43).
 (Rojo) (Parpadeando) Luz de aviso KEY	La pila de la llave está descargada.	Cambio de la pila de la llave (página 6-43).
	La llave no se encuentra dentro del rango de funcionamiento.	Tenga la llave dentro del rango de funcionamiento (página 3-8).
	La llave se ubica en lugares dentro de la cabina donde es difícil detectar la llave.	
	Hay una llave de otro fabricante similar a la llave dentro del rango de funcionamiento.	Tenga la llave de otro fabricante similar a la llave fuera del rango de funcionamiento.
	Sin apagar el encendido, saque la llave fuera de la cabina, y luego se cerrarán todas las puertas.	Lleve la llave dentro de la cabina.

*Algunos modelos. **7-65**

Si surge un problema

Luces de aviso/Indicadores luminosos y advertencias sonoras

Mensaje indicado en la exhibición multinformación

Si hay una notificación del vehículo, se exhibirá un mensaje en la exhibición multinformación. Verifique la información y tome las acciones necesarias.

(Ejemplo de visualización)

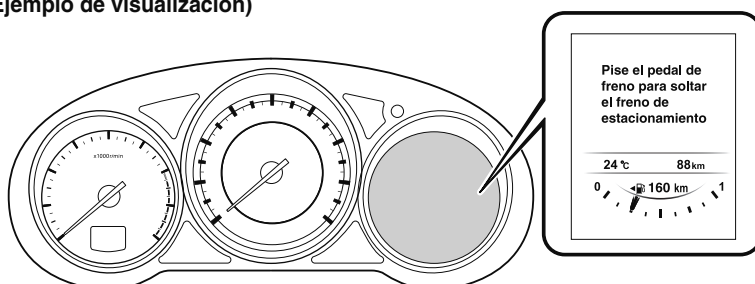

Si la luz de advertencia se enciende/destella simultáneamente o se exhibe un símbolo en la exhibición, verifique la información respecto a la luz de advertencia y el símbolo. (página 4-54)

Visualización	Contenido	Medidas a tomar
Ponga la palanca de cambios en "P"	Indica cuando se oprime el arranque a botón mientras la palanca de cambios no está en la posición P.	Mueva la palanca de cambios a la posición P.
Pise el pedal de freno para arrancar el motor	Indica cuando se oprime el arranque a botón sin pisar el pedal de frenos.	Pise el pedal de frenos y oprima el arranque a botón.
Pise el pedal de embrague para arrancar el motor	Indica cuando se oprime el arranque a botón sin pisar el pedal del embrague.	Pise el pedal del embrague y oprima el arranque a botón.
Volante bloqueado	Indica mientras el volante está bloqueado.	Libere el volante.

Luces de aviso/Indicadores luminosos y advertencias sonoras

Visualización	Contenido	Medidas a tomar
Pise el pedal de freno para soltar el freno de estacionamiento	Indica cuándo se usa el interruptor de freno de estacionamiento eléctrico (EPB) sin pisar el pedal de freno.	Accione el interruptor del freno de estacionamiento eléctrico (EPB) mientras pisa el pedal de freno.
Ret. de freno no disponible. Pise freno para mantenerse.	Indica cuándo hay un problema con el sistema relacionado con los frenos mientras el vehículo se mantiene en posición parada con la función AUTOHOLD o durante el control de parada con el control de cruceo de radar de Mazda con la función Stop & Go (MRCC con función Stop & Go).	Pise el pedal del freno. Cancele la función AUTOHOLD o el control de cruceo de radar de Mazda con la función Stop & Go (MRCC con función Stop & Go) y solicite la inspección de su vehículo por parte de un técnico experto, le recomendamos acudir a un técnico autorizado de Mazda.
Demasiado inclinado para mantener posición parada.	Indica la posibilidad de que el vehículo no se mantenga en la posición detenida mediante la función AUTOHOLD, por ejemplo, en pendientes pronunciadas.	Mantenga pisado el pedal del freno.
Pisar pedal freno para desactivar el sistema Auto Hold	Indica cuándo ha finalizado la operación de cancelación sin pisar el pedal del freno mientras el vehículo se mantiene en posición parada con la función AUTOHOLD o durante el control de parada con el control de cruceo de radar de Mazda con la función Stop & Go (MRCC con función Stop & Go).	Cancele la función AUTOHOLD o el control de parada con el control de cruceo de radar de Mazda (MRCC) con la función Stop & Go (MRCC con la función Stop & Go) mientras pisa el pedal del freno.

Si surge un problema

Luces de aviso/Indicadores luminosos y advertencias sonoras

Mensaje indicado en la exhibición

Si se muestra un mensaje en el visualizador central (audio Tipo B), realice las acciones acordadas (con calma) de acuerdo al mensaje mostrado.

(Ejemplo de visualización)

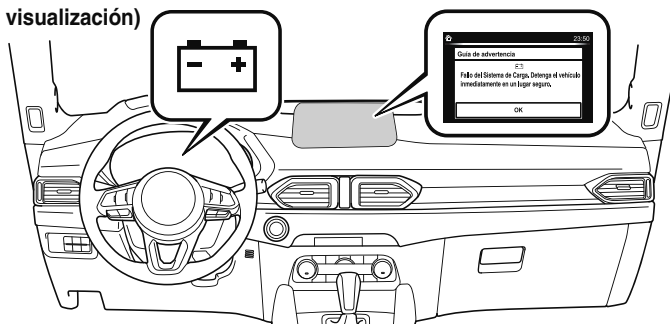

▼ Pare el vehículo en un lugar seguro inmediatamente

Si se muestran los siguientes mensajes en el visualizador central (audio Tipo B), podría haber un funcionamiento incorrecto del sistema del vehículo. Pare el vehículo en un lugar seguro y consulte a un concesionario autorizado Mazda.

Visualización	Condición indicada
	Exhibe si la temperatura del refrigerante del motor ha aumentado excesivamente.
	Exhibe si el sistema de carga tiene un malfuncionamiento.

Luces de aviso/Indicadores luminosos y advertencias sonoras

▼Verificación de contenido de visualización

Exhibe en los siguientes casos:

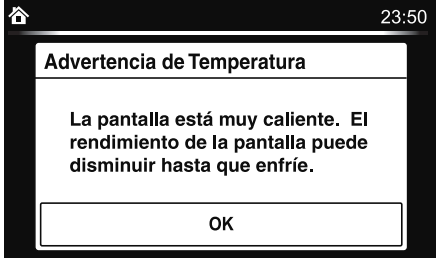
Visualización	Condición indicada/Medidas a tomar
	<p>El siguiente mensaje se exhibe cuando la temperatura alrededor de la exhibición central es alta. Se recomienda bajar la temperatura en la cabina o alrededor de la exhibición central para evitar los rayos directos del sol.</p>

Si surge un problema

Luces de aviso/Indicadores luminosos y advertencias sonoras

La advertencia sonora está activada

▼ Advertencia de luces encendidas

Si las luces están encendidas y la llave de encendido está en ACC o se desconecta, se escuchará un bip continuo al abrir de la puerta del conductor.

NOTA

- Cuando el encendido se cambia a ACC, la “Advertencia sonora de Encendido no apagado (STOP)” (página 7-71) se superpone a la advertencia de luces encendidas.
- Existe una función personalizada disponible para cambiar el volumen del sonido para la advertencia de luces encendidas.
Consulte la sección Características de personalización en la página 9-13.

▼ Advertencia sonora del sistema de pretensores de cinturones de seguridad/airbag

Si hay un problema con el sistema de pretensores de cinturones de seguridad/airbag y la iluminación de la luz de aviso se encenderá, se escuchará un pitido de advertencia durante aproximadamente 5 segundos cada minuto.

El pitido de advertencia del sistema de pretensores de cinturón de seguridad y airbag continuará sonando durante aproximadamente 35 minutos. Haga que un técnico experto inspeccione su vehículo, le recomendamos acudir a un técnico autorizado Mazda tan pronto como sea posible.

ADVERTENCIA

No conduzca el vehículo con el bip de advertencia del sistema de pretensores de cinturones de seguridad/airbag sonando:

Conducir el vehículo con el bip de advertencia del sistema de pretensores de cinturones de seguridad/airbag sonando es peligroso. En caso de un choque, los airbags y el sistema de pretensores de cinturones de seguridad no se activarán y esto podría resultar en heridas graves o la muerte. Consulte a un técnico experto, le recomendamos un técnico autorizado Mazda inspeccione su vehículo tan pronto como sea posible.

Luces de aviso/Indicadores luminosos y advertencias sonoras

▼ Advertencia sonora de cinturón de seguridad

Asiento delantero

Si la velocidad del vehículo excede aproximadamente los 20 km/h con el conductor o el acompañante sin abrocharse el cinturón de seguridad, la advertencia sonora sonará continuamente. Si el cinturón de seguridad permanece sin abrocharse, el pitido de la advertencia sonora suena una vez y para y luego continúa aproximadamente 90 segundos. La advertencia sonora deja de sonar después de abrocharse el cinturón de seguridad del conductor/acompañante.

NOTA

- Colocar ítems pesados en el asiento del acompañante podría producir que la función de advertencia de cinturón de seguridad del acompañante funcione dependiendo del peso del ítem.
- Para permitir que el sensor de peso del almohadón del acompañante funcione correctamente, no coloque nada ni se siente en un almohadón adicional en el asiento del acompañante. El sensor puede no funcionar correctamente debido a que el almohadón adicional puede causar interferencias en el sensor.
- Cuando un niño pequeño se sienta en el asiento del acompañante, es posible que la advertencia sonora no funcione.

Asiento trasero*

La advertencia sonora solo se escuchará si un cinturón de seguridad se desabrocha después de ser abrochado.

▼ Advertencia sonora de conmutador de arranque no colocado en la posición OFF (STOP)

Modelos europeos

Si se abre la puerta del conductor con el encendido en la posición ACC, se escuchará un bip 6 veces en la cabina para notificar al conductor que el encendido no se ha cambiado a OFF (STOP). En esta condición, el sistema de telemando de las puertas no funciona, el vehículo no se puede cerrar, y el voltaje de la batería se descargará.

Excepto modelos europeos

Si se abre la puerta del conductor con el encendido en la posición ACC, se escuchará un bip continuamente en la cabina para notificar al conductor que el encendido no se ha cambiado a OFF (STOP). En esta condición, el sistema de telemando de las puertas no funciona, el vehículo no se puede cerrar, y el voltaje de la batería se descargará.

▼ Advertencia sonora de llave fuera del vehículo

Vehículos con función de sistema avanzado de telemando de las puertas

Si se saca la llave del vehículo mientras el conmutador de arranque no se ha cambiado a OFF y todas las puertas están cerradas, se escuchará 6 veces un pitido fuera del vehículo, el pitido que suena dentro del vehículo se escuchará 6 veces, y la luz de aviso KEY (roja) parpadeará continuamente en el tablero de instrumentos para notificar al conductor cuando no se ha cambiado a OFF el conmutador de arranque.

*Algunos modelos. **7-71**

Si surge un problema

Luces de aviso/Indicadores luminosos y advertencias sonoras

Vehículos sin función de sistema avanzado de telemando de las puertas

Si se saca la llave del vehículo mientras el conmutador de arranque no se ha cambiado a OFF y todas las puertas están cerradas, se escuchará 6 veces un pitido en el habitáculo y la luz de aviso KEY (roja) se encenderá continuamente en el tablero de instrumentos para notificar al conductor que el conmutador de arranque no se ha cambiado a OFF.

NOTA

Debido a que la llave utiliza ondas de radio de baja intensidad, la advertencia de llave quitada del vehículo se podría activar si la llave es llevada junto con un objeto de metal o si es colocada en un lugar con mala recepción de señal.

▼ Advertencia sonora de interruptor de solicitud inoperante (Con función de sistema avanzado de telemando de las puertas)

Si se pulsa el interruptor de solicitud con la puerta abierta o mal cerrada, o el encendido no se ha cambiado a OFF llevando la llave consigo, se escuchará un bip fuera durante aproximadamente 2 segundos para indicar al conductor que todas las puertas o la compuerta trasera no se pueden cerrar.

▼ Advertencia sonora de llave dejada en el compartimento para equipajes (Con función de entrada sin llave avanzada)

Si la llave se deja en el compartimento para equipajes con todas las puertas cerradas con seguro y el portón trasero cerrado, se escuchará un pitido fuera del vehículo durante aproximadamente 10 segundos para notificar al conductor que la llave está en el compartimento para equipajes. En ese caso, saque la llave pulsando el dispositivo eléctrico de apertura del portón trasero y abriendo el portón trasero. La llave retirada del compartimento para equipajes podría no funcionar debido a que su funcionamiento se ha interrumpido temporalmente. Para recuperar las funciones de la llave, realice el procedimiento aplicable (página 3-8).

▼ Advertencia sonora de llave en el interior del vehículo (Con función de sistema avanzado de telemando de las puertas)

Si todas las puertas y el compartimento para equipajes se cerraron con llave usando otra llave mientras se deja la llave en el habitáculo, el pitido que suena en el exterior del vehículo se escuchará durante aproximadamente 10 segundos para notificar al conductor que la llave está en el habitáculo. En ese caso, saque la llave abriendo la puerta. La llave sacada del vehículo usando este método podría no funcionar debido a que su funcionamiento se ha interrumpido temporalmente. Para recuperar las funciones de la llave, realice el procedimiento aplicable (página 3-8).

Luces de aviso/Indicadores luminosos y advertencias sonoras

▼ Advertencia sonora de bloqueo electrónico de la dirección

La advertencia sonora funciona si el volante no se desbloquea después de pulsar el botón pulsador de encendido. (página 4-4)

▼ Advertencia sonora de compuerta trasera eléctrica*

Si fuera necesario tener alguna precaución respecto al funcionamiento del sistema, el conductor será notificado mediante una advertencia sonora.

Precauciones	Qué se debe verificar
El bip sonará 3 veces	No se han cumplido las condiciones necesarias para que la compuerta trasera eléctrica funcione, como un objeto obstruyendo la compuerta trasera.
El bip suena continuamente	Se conduce el vehículo con la compuerta trasera abierta. Pare el vehículo y cierre la compuerta trasera.

▼ Advertencia sonora de temperatura exterior*

Advierte al conductor de la posibilidad de carreteras con hielo cuando la temperatura exterior es baja.

Si la temperatura exterior es menor de aproximadamente 4 °C, se escucha un bip una vez y la exhibición de la temperatura exterior destella durante aproximadamente diez segundos.

(Grupo de instrumentos tipo A)
Consulte la sección Exhibición de temperatura exterior en la página 4-44.
(Grupo de instrumentos tipo B)
Consulte la sección Exhibición de temperatura exterior en la página 4-34.

▼ Advertencia sonora i-stop*

• Si se abre la puerta del conductor mientras se para la marcha en vacío del motor, la advertencia sonora suena para notificar al conductor que la marcha en vacío del motor se ha parado. Parará cuando se cierra la puerta del conductor.

• (Modelo europeo)

La advertencia sonora funciona si se realizan las siguientes operaciones mientras se detiene el motor a ralentí. En esos casos, el motor no vuelve a arrancar automáticamente por razones de seguridad. Arranque el motor usando el método normal.

• (Transmisión manual)

Con la palanca de cambios en una posición diferente de neutral, se desabrocha el cinturón de seguridad del conductor y se abre la puerta del conductor.

• (Transmisión automática)

Con la palanca selectora en la posición D o M (no en modo fijo en segunda), se desabrocha el cinturón de seguridad del conductor y se abre la puerta del conductor.

▼ Alarma de velocidad del vehículo*

La función de alarma de velocidad del vehículo fue diseñada para avisar al conductor mediante un sencillo pitido y una indicación de advertencia en el tablero de instrumentos que se ha excedido la velocidad del vehículo ajustada previamente.

Puede cambiar el ajuste de la velocidad del vehículo a la que se activa la advertencia.

*Algunos modelos. **7-73**

Si surge un problema

Luces de aviso/Indicadores luminosos y advertencias sonoras

▼ Advertencia sonora de 120 km/h*

Si la velocidad del vehículo excede los 120 km/h, suena una alarma durante 5 segundos.

▼ Advertencia sonora del freno de estacionamiento eléctrico (EPB)

El zumbador de advertencia se activa bajo las siguientes condiciones:

- El vehículo se conduce con el freno de estacionamiento eléctrico (EPB) aplicado.
- Se acciona el interruptor del freno de estacionamiento eléctrico (EPB) mientras se conduce el vehículo.

▼ Advertencia sonora AUTOHOLD

La advertencia parpadea/el mensaje se muestra y la señal acústica se activa de forma simultánea durante unos cinco segundos cuando se utiliza la función AUTOHOLD o cuando se acciona el interruptor AUTOHOLD.

Dado que se ha producido un problema con la función AUTOHOLD, no funcionará aunque se accione el interruptor AUTOHOLD.

Si la advertencia parpadea/el mensaje se muestra y la señal acústica se activa de forma simultánea, haga inspeccionar su vehículo por un técnico experto, le recomendamos un técnico autorizado Mazda.

▼ Zumbador de advertencia de dirección hidráulica

Si el sistema de la dirección hidráulica tiene un funcionamiento incorrecto, se enciende o parpadea la luz de funcionamiento incorrecto de la dirección hidráulica y el zumbador funcionará a la misma vez.

Consulte la sección Indicación de advertencia/Advertencia en la página 4-55.

▼ Advertencia sonora de presión de aire de los neumáticos*

Sonará una advertencia sonora durante aproximadamente 3 segundos si la presión de los neumáticos disminuye.

Si la presión de los neumáticos disminuye mucho, sonará una advertencia sonora durante aproximadamente 30 segundos.

Consulte la sección Sistema de monitoreo de presión de neumático en la página 4-260.

▼ Advertencia sonora de monitoreo de punto ciego (BSM)*

Conduciendo hacia delante

La advertencia sonora funciona cuando la palanca de señal de viraje se mueve hacia un lado y la luz de aviso de monitoreo de punto ciego (BSM) se enciende.

NOTA

Existe una función de personalización disponible para cambiar el volumen de sonido de la advertencia sonora de monitoreo de punto ciego (BSM). Consulte la sección Características de personalización en la página 9-13.

Luces de aviso/Indicadores luminosos y advertencias sonoras

Marcha atrás

Si se aproxima por la derecha o la izquierda un objeto en movimiento como un vehículo o un vehículo de dos ruedas desde la parte posterior de su vehículo, se escuchará el sonido de advertencia del sistema de control de puntos ciegos (BSM).

▼ **Advertencia de los sistemas de control de velocidad del radar de Mazda (MRCC)***

Las advertencias del sistema del control de velocidad del radar de Mazda (MRCC) notifica al conductor acerca de los funcionamientos incorrectos y precauciones del sistema en uso cuando sea necesario.
Verificar en base al sonido del pitido.

Precauciones	Qué se debe verificar
Suena el pitido 1 vez mientras que el control de velocidad del radar de Mazda (MRCC) está funcionando.	La velocidad del vehículo es menor de 25 km/h y se haya cancelado el sistema de control de velocidad del radar de Mazda (MRCC).
(Modelos europeos) Suena 5 veces el pitido mientras conduce. (Excepto modelos europeos) El bip continúa sonando mientras se conduce el vehículo.	La distancia entre su vehículo y el vehículo que le precede es demasiado corta. Verifique la seguridad del área alrededor del vehículo y reduzca la velocidad.
Cuando el control de cruceo de radar de Mazda (MRCC) está funcionando, se escucha un sonido y el visualizador multinformación indica un problema con el sistema de control de cruceo de radar de Mazda (MRCC).	Puede indicar un funcionamiento incorrecto del sistema. Solicite la inspección de su vehículo a un técnico experto, le recomendamos un técnico autorizado Mazda.

▼ **Advertencias del sistema de control de cruceo de radar de Mazda y de la función Stop & Go (MRCC con función Stop & Go)***

Las advertencias del sistema de control de cruceo de radar de Mazda con la función Stop & Go (MRCC con función Stop & Go) notifica al conductor acerca de los funcionamientos incorrectos y precauciones del sistema en uso cuando sea necesario.

Verificar en base al sonido del pitido.

Precauciones	Qué se debe verificar
El bip suena una vez con el control de cruceo de radar de Mazda con la función Stop & Go (MRCC con la función Stop & Go) en funcionamiento	El sistema de control de cruceo de radar de Mazda y de la función Stop & Go (MRCC con función Stop & Go) se ha cancelado
(Modelos europeos) Suena 3 veces el pitido mientras conduce. (Excepto modelos europeos) El bip continúa sonando mientras se conduce el vehículo.	La distancia entre su vehículo y el vehículo que le precede es demasiado corta. Verifique la seguridad del área alrededor del vehículo y reduzca la velocidad.
Cuando el control de cruceo de radar de Mazda con la función Stop & Go (MRCC con función Stop & Go) está funcionando, se escucha un sonido y el visualizador multinformación indica un problema con el sistema de control de cruceo de radar de Mazda con la función Stop & Go (MRCC con función Stop & Go).	Puede indicar un funcionamiento incorrecto del sistema. Solicite la inspección de su vehículo a un técnico experto, le recomendamos un técnico autorizado Mazda.

*Algunos modelos. **7-75**

Si surge un problema

Luces de aviso/Indicadores luminosos y advertencias sonoras

▼ Advertencia sonora de abandono de carril*

Mientras el sistema está funcionando, si el sistema determina que el vehículo puede abandonar el carril, sonará continuamente una advertencia sonora.

NOTA

- Se puede cambiar el volumen del sonido de advertencia del sistema de asistencia de mantenimiento en carril (LAS) y el sistema de advertencia de abandono de carril (LDWS). Consulte la sección Características de personalización en la página 9-13.
- Se puede cambiar el tipo de sonido de advertencia del sistema de asistencia de mantenimiento en carril (LAS) y el sistema de advertencia de abandono de carril (LDWS). Consulte la sección Características de personalización en la página 9-13.

▼ Advertencia de velocidad excesiva*

Si la velocidad del vehículo excede la señal de límite de velocidad exhibida en el visualizador de conducción activa, el sonido de advertencia se activará y el área alrededor de la señal de límite de velocidad exhibida en el visualizador de conducción activa parpadeará 3 veces en ámbar, y si la velocidad del vehículo continúa excediendo la señal de límite de velocidad exhibida, la indicación para de parpadear y permanece encendida.

▼ Advertencia sonora de limitador de velocidad*

Si la velocidad del vehículo excede la velocidad ajustada en aproximadamente 5 km/h o más, se escuchará continuamente un pitido de advertencia. El pitido de advertencia funcionará hasta que la velocidad del vehículo disminuya a la velocidad ajustada o menos.

PRECAUCIÓN

Si ajusta una velocidad más baja que la velocidad actual del vehículo pulsando el interruptor SET- o RESUME/+, el bip de advertencia no se activará durante 30 segundos incluso si la velocidad del vehículo es mayor a la velocidad recientemente ajustada en 5 km/h. Tenga cuidado de no conducir por sobre la velocidad ajustada.

NOTA

Cuando el sistema se cancela temporalmente pisando completamente el pedal del acelerador, la visualización de limitador de velocidad ajustable (ASL) muestra la visualización de cancelación. Si la velocidad del vehículo excede la velocidad ajustada en aproximadamente 5 km/h o más mientras se exhibe la exhibición de cancelación, la exhibición de velocidad de ajustada destellará pero no se escuchará el sonido de advertencia.

Luces de aviso/Indicadores luminosos y advertencias sonoras

▼ Advertencia de colisión*

Si existe la posibilidad de un choque con un vehículo delante del suyo o una obstrucción en el área de atrás del vehículo, la advertencia parpadeará en el grupo de instrumentos a la misma vez que se exhibe en la pantalla de datos múltiples o en el visualizador de conducción activa, y se activará intermitentemente una advertencia.

*Algunos modelos. **7-77**

Si surge un problema

Cuando no se puede abrir la compuerta trasera

Cuando no se puede abrir la compuerta trasera

Si la batería está descargada, la compuerta trasera no se podrá abrir ni desbloquear. En ese caso, la compuerta trasera se podrá desbloquear solucionando el tema de la batería descargada.

Consulte la sección Arranque con cables puente en la página 7-37.

Si la compuerta trasera no se puede desbloquear incluso si el tema de la batería descargada ha sido solucionado, el sistema eléctrico puede tener un funcionamiento incorrecto.

En ese caso, la compuerta trasera se podrá abrir usando el siguiente procedimiento como medida de emergencia.

1. Envuelva el extremo de un destornillador de punta plana en un paño y retire la cubierta de la superficie interior de la compuerta trasera.

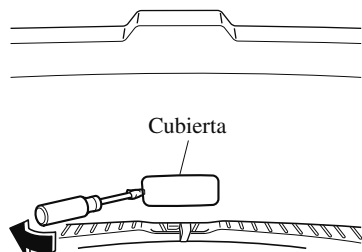

2. **(Sin compuerta trasera eléctrica)**
Gire la palanca hacia la derecha para desbloquear el portón trasero.

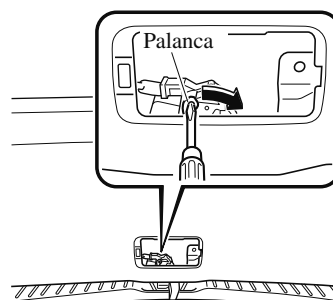

- (Con compuerta trasera eléctrica)**
Empuje la compuerta trasera mientras presiona la palanca hacia abajo.

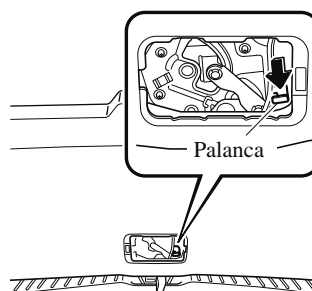

Después de realizar esta medida de emergencia, solicite la inspección del vehículo a un técnico experto, le recomendamos un técnico autorizado Mazda, tan pronto como sea posible.



Si surge un problema

Exhibición de conducción activa no funciona

Si la visualización de conducción activa no funciona

Si la exhibición de conducción activa no funciona, desconecte el encendido y luego vuelva a arrancar el motor. Si la visualización de conducción activa no funciona incluso habiendo vuelto a arrancar el motor, haga inspeccionar el vehículo en un técnico experto, le recomendamos un técnico autorizado Mazda.

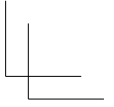
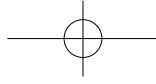
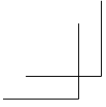

NOTAS

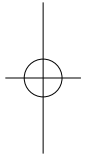

7-80

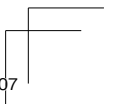
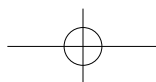
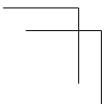

8

Información para el propietario

Información importante para el consumidor incluyendo garantías y equipos adicionales.

Garantías	8-2
Registro de su vehículo en el extranjero	8-2
Accesorios y componentes adicionales no originales	8-3
Teléfonos celulares	8-4
Advertencia de teléfonos celulares	8-4
Grabación de datos del vehículo	8-5
Grabación de datos del vehículo	8-5
Declaración de conformidad	8-6
Declaración de conformidad	8-6
Compatibilidad electromagnética.....	8-32
Compatibilidad electromagnética	8-32
Recolección/Desecho de equipos viejos/baterías usadas	8-34
Información para los usuarios sobre recolección y desecho de equipos viejos y baterías usadas	8-34

Información para el propietario

Garantías

Registro de su vehículo en el extranjero

Registrar su vehículo en un país extranjero puede resultar problemático dependiendo de si cumple con las normas específicas de seguridad y emisión de gases del país en donde se va a conducir el vehículo. Consecuentemente, su vehículo podría necesitar algunas modificaciones a su costo personal de manera de cumplir con las reglamentaciones.

Además, debe estar al tanto de los siguientes temas:

El mantenimiento satisfactorio del vehículo podría resultar difícil o imposible en otro país.

Puede no existir el combustible recomendado para su vehículo.

Puede no haber instalaciones, herramientas, equipos de prueba y piezas de repuesto adecuadas para su vehículo.

Puede no haber un concesionario autorizado Mazda en el país al que planea llevar su vehículo.

La garantía de Mazda es sólo válida en algunos países.

Accesorios y componentes adicionales no originales

Tenga en cuenta que los cambios técnicos realizados al estado original del su vehículo Mazda afectarán a la seguridad del vehículo. Esos cambios técnicos incluyen no solo el uso de repuestos no adecuados, si no también accesorios, elementos adicionales, incluyendo llantas y neumáticos.

Los componentes originales de Mazda y los accesorios originales Mazda han sido diseñados específicamente para los vehículos Mazda.

Otros componentes y accesorios diferentes de los mencionados anteriormente no han sido examinados y aprobados por Mazda a menos que Mazda lo indique de forma explícita. No podemos certificar que dichos productos sean adecuados. Mazda no se hace responsable de ningún daño causado por el uso de esos productos.

ADVERTENCIA

Se debe tener mucho cuidado, al elegir e instalar equipos eléctricos y electrónicos adicionales, como teléfonos portátiles, transmisores-receptores de radio, sistemas de audio y alarmas antirrobo:

La elección incorrecta, la instalación inadecuada o la elección de un instalador no calificado es peligroso. Los sistemas esenciales se podrían dañar, dejando inoperante el motor, activar el sistema de bolsas de aire (SRS), inactivar el funcionamiento de ABS/TCS/DSC e incluso producir un incendio.

Mazda no se responsabilizará de ningún gasto o problema, incluyendo heridas o accidentes graves, que fueran resultado de la instalación de accesorios o componentes adicionales no originales.

Teléfonos celulares

Advertencia de teléfonos celulares

ADVERTENCIA

Cumpla con las reglamentaciones legales respecto al uso de equipos de comunicación en vehículos en su vehículo:

El uso de cualquier dispositivo eléctrico como teléfonos celulares, computadoras, radios portátiles, dispositivos de navegación vehicular y otros dispositivos mientras el vehículo está en movimiento es peligroso. Marcar un número en un teléfono celular mientras conduce ocupa las manos del conductor. El uso de estos dispositivos hará que el conductor se distraiga y puede conducir a accidentes serios. Si uno de los pasajeros no puede usar el dispositivo, salga del camino y estacione en un lugar seguro antes de usarlo. Si debiera usar un teléfono celular a pesar de esta advertencia, use un sistema de manos libres para por lo menos no tener las manos ocupadas cuando conduce el vehículo. Nunca use un teléfono celular u otro dispositivo eléctrico mientras el vehículo está en movimiento y, en cambio, concéntrese en la conducción.

Grabación de datos del vehículo

Grabación de datos del vehículo

Este vehículo está equipado con un ordenador que graba los siguientes datos principales del vehículo relacionados con controles del vehículo, su funcionamiento y otras condiciones de conducción.

Datos grabados

- Condiciones del vehículo como el régimen del motor y la velocidad del vehículo
- Condiciones de conducción como pedales de acelerador y freno, e información relacionada con las circunstancias ambientales mientras conduce el vehículo
- Información de diagnóstico de funcionamientos incorrectos de cada ordenador de a bordo
- Información relacionada con controles de otros ordenadores de a bordo

NOTA

Los datos grabados pueden variar dependiendo del nivel del vehículo y equipo opcional. La voz y las imágenes no se graban.

Manipulación de datos

Mazda y sus subcontratistas pueden obtener y usar los datos grabados para el diagnóstico de funcionamientos incorrectos del vehículo, investigación y desarrollo, y mejoras en la calidad.

Mazda no revelará ni proveerá ninguno de los datos obtenidos a terceras personas a menos que:

- Se haya obtenido un consentimiento escrito del dueño del vehículo (consentimiento del arrendador y arrendatario en caso de un vehículo arrendado)
- Sean solicitados por la policía u otros agentes del orden público
- Para procesamiento estadístico de una institución de investigación después de procesar los datos de manera que la identificación del propietario o el vehículo sea imposible

Información para el propietario
Declaración de conformidad

Declaración de conformidad

▼ Sistema de entrada sin llave/sistema inmovilizador



DECLARATION OF CONFORMITY

We, MITSUBISHI ELECTRIC CORPORATION, HIMEJI WORKS, 840, Chiyoda-machi, Himeji, Hyogo 670-8677, Japan declare under our sole responsibility that the products
Product : Keyless System
Model/Type : SKE133-02, SKE133-02(Type: X1T838), SKE133-02(Type: X1T844), SKE134-01, SKE134-01(Type: X1T661), SKE136-01, SKE136-01(Type: X1T650), SKE136-01(Type: X1T651), SKE13E-01, SKE13E-02
 to which this declaration relates are in conformity with the essential requirements and other relevant requirements of the R&TTE Directive (1999/5/EC).
 The product is in conformity with the following standards:

Model/Type	Radio	EMC	Safety
SSU	SKE133-02 (Type: X1T844)	EN 300 330-1 V1.6.1	EN 301 489-1 V1.9.2
	SKE133-02 (Type: X1T838)	EN 300 330-2 V1.6.1	EN 301 489-3 V1.6.1
LFU	SKE134-01	EN 300 330-1 V1.7.1	EN 301 489-1 V1.9.2
	SKE134-01 (Type: X1T651)	EN 300 330-2 V1.5.1	EN 301 489-3 V1.6.1
Receiver	SKE136-01	EN 300 220-1 V2.4.1	EN 60965:2002
	SKE136-01 (Type: X1T650)	EN 300 220-2 V2.4.1	+Amd 1: 2006
Hand Unit	SKE13E-01	EN 300 220-1 V2.4.1	+Amd 11: 2008
	SKE13E-02	EN 300 220-2 V2.4.1	+Amd 2: 2010



Date : April 14, 2016
 Signature : *Toshiro Koga*
 Name : Toshiro Koga
 Title : Manager
 Body Control Units Design Section 1
 Electronic Products Dept. A

English	Hereby, MITSUBISHI ELECTRIC CORPORATION, HIMEJI WORKS, declares that this Keyless System (SKE133-02, SKE134-01, SKE136-01, SKE13E-01, SKE13E-02) is in compliance with the essential requirements and other relevant provisions of Directive 1999/5/EC.
Finnish	MITSUBISHI ELECTRIC CORPORATION, HIMEJI WORKS vakuuttaa täten että Keyless System (SKE133-02, SKE134-01, SKE136-01, SKE13E-01, SKE13E-02) täyttävien talle on direktiivin 1999/5/EY oleellisten vaatimusten ja sitä koskevien direktiivin muiden ehtojen mukainen.
Spanish	Por medio de la presente MITSUBISHI ELECTRIC CORPORATION, HIMEJI WORKS declara que el Keyless System (SKE133-02, SKE134-01, SKE136-01, SKE13E-01, SKE13E-02) cumple con los requisitos esenciales y cualesquiera otras disposiciones aplicables o exigibles de la Directiva 1999/5/CE.
Dutch	Hierbij verklaart MITSUBISHI ELECTRIC CORPORATION, HIMEJI WORKS dat het toestel Keyless System (SKE133-02, SKE134-01, SKE136-01, SKE13E-01, SKE13E-02) in overeenstemming is met de essentiële eisen en de andere relevante bepalingen van richtlijn 1999/5/EG. Bij deze verklaart MITSUBISHI ELECTRIC CORPORATION, HIMEJI WORKS dat deze Keyless System (SKE133-02, SKE134-01, SKE136-01, SKE13E-01, SKE13E-02) voldoet aan de essentiële eisen en aan de overige relevante bepalingen van Richtlijn 1999/5/EC.
French	Par la présente MITSUBISHI ELECTRIC CORPORATION, HIMEJI WORKS déclare que l'appareil Keyless System (SKE133-02, SKE134-01, SKE136-01, SKE13E-01, SKE13E-02) est conforme aux exigences essentielles et aux autres dispositions pertinentes de la directive 1999/5/CE. Par la présente, MITSUBISHI ELECTRIC CORPORATION, HIMEJI WORKS déclare que ce Keyless System (SKE133-02, SKE134-01, SKE136-01, SKE13E-01, SKE13E-02) est conforme aux exigences essentielles et aux autres dispositions de la directive 1999/5/CE qui lui sont applicables.
Danish	Undertegnede MITSUBISHI ELECTRIC CORPORATION, HIMEJI WORKS erklærer herved, at følgende udstyr Keyless System (SKE133-02, SKE134-01, SKE136-01, SKE13E-01, SKE13E-02) overholder de væsentlige krav og øvrige relevante krav i direktiv 1999/5/EF.
Polish	Niniejszym MITSUBISHI ELECTRIC CORPORATION, HIMEJI WORKS deklaruję że Keyless System (SKE133-02, SKE134-01, SKE136-01, SKE13E-01, SKE13E-02) jest zgodny z zasadniczymi wymaganiami i innymi właściwymi postanowieniami Dyrektywy 1999/5/EC.
Maltese	Fawnhekk, MITSUBISHI ELECTRIC CORPORATION, HIMEJI WORKS, jiddekljara li dan Keyless System (SKE133-02, SKE134-01, SKE136-01, SKE13E-01, SKE13E-02) jikkonforma mal-hiġġijiet essenzjali u ma provvedimenti oħrajn relevanti li hemm fid-Direttiva 1999/5/EC.
Lithuania	Šiuo MITSUBISHI ELECTRIC CORPORATION, HIMEJI WORKS deklaruojau, kad šis Keyless System (SKE133-02, SKE134-01, SKE136-01, SKE13E-01, SKE13E-02) atitinka esminius reikalavimus ir kitas 1999/5/EB Direktyvos nuostatas.
Italian	Con la presente MITSUBISHI ELECTRIC CORPORATION, HIMEJI WORKS dichiara che questo Keyless System (SKE133-02, SKE134-01, SKE136-01, SKE13E-01, SKE13E-02) è conforme ai requisiti essenziali ed alle altre disposizioni pertinenti stabilite dalla direttiva 1999/5/CE.
Slovakian	MITSUBISHI ELECTRIC CORPORATION, HIMEJI WORKS týmto vyhlasuje, že Keyless System (SKE133-02, SKE134-01, SKE136-01, SKE13E-01, SKE13E-02) spĺňa základné požiadavky a všetky príslušné ustanovenia Smernice 1999/5/ES.
Swedish	Härmed intygar MITSUBISHI ELECTRIC CORPORATION, HIMEJI WORKS att denna Keyless System (SKE133-02, SKE134-01, SKE136-01, SKE13E-01, SKE13E-02) står i överensstämmelse med de väsentliga egenskapskrav och övriga relevanta bestämmelser som framgår av direktiv 1999/5/EG.
Greek	ΜΕ ΤΗΝ ΠΑΡΟΥΣΑ ΜITSUBISHI ELECTRIC CORPORATION, HIMEJI WORKS ΔΗΛΩΝΕΙ ΟΤΙ Η Keyless System (SKE133-02, SKE134-01, SKE136-01, SKE13E-01, SKE13E-02) ΕΥΜΑΡΜΟΝΕΤΑΙ ΠΡΟΣ ΤΙΣ ΟΥΣΙΩΔΕΙΣ ΑΠΑΙΤΗΣΕΙΣ ΚΑΙ ΤΙΣ ΛΟΙΠΕΣ ΣΧΗΜΑΤΙΚΕΣ ΔΙΑΤΑΞΕΙΣ ΤΗΣ ΟΔΗΓΙΑΣ 1999/5/ΕΚ.



Czech	MITSUBISHI ELECTRIC CORPORATION, HIMEJI WORKS tímto prohlašuje, že Keyless System (SKE133-02, SKE134-01, SKE136-01, SKE13E-01, SKE13E-02) splňuje základní požadavky a všechna příslušná ustanovení Směrnice 1999/5/ES.
Estonian	Käesolevaga kinnitab MITSUBISHI ELECTRIC CORPORATION, HIMEJI WORKS seadme Keyless System (SKE133-02, SKE134-01, SKE136-01, SKE13E-01, SKE13E-02) vastavust direktiivi 1999/5/EÜ põhinõuetele ja nimetatud direktiivist tulenevatele teistele asjakohastele sätetele.
Latvian	Ar šo MITSUBISHI ELECTRIC CORPORATION, HIMEJI WORKS deklarā, ka Keyless System (SKE133-02, SKE134-01, SKE136-01, SKE13E-01, SKE13E-02) atbilst Direktīvas 1999/5/EK būtiskajām prasībām un citām ar to saistītajiem noteikumiem.
Hungarian	A MITSUBISHI ELECTRIC CORPORATION, HIMEJI WORKS ezennel kijelenti, hogy a Keyless System (SKE133-02, SKE134-01, SKE136-01, SKE13E-01, SKE13E-02) típusú berendezés teljesíti az alapsöt követelményeket és más 1999/5/EK irányelvben meghatározott vonatkozó rendelkezéseket.
Slovenian	MITSUBISHI ELECTRIC CORPORATION, HIMEJI WORKS izjavlja, da je ta Keyless System (SKE133-02, SKE134-01, SKE136-01, SKE13E-01, SKE13E-02) v skladu z bistvenimi zahtevami in drugimi relevantnimi določili direktive 1999/5/ES.
German	Hiermit erklärt MITSUBISHI ELECTRIC CORPORATION, HIMEJI WORKS, dass sich das Gerät Keyless System (SKE133-02, SKE134-01, SKE136-01, SKE13E-01, SKE13E-02) in Übereinstimmung mit den grundlegenden Anforderungen und den anderen relevanten Vorschriften der Richtlinie 1999/5/EG befindet". (BMW)

Información para el propietario
Declaración de conformidad

Bulgarian	С настоящето, MITSUBISHI ELECTRIC CORPORATION, HIMEJI WORKS, декларира, че Keyless System (SKE133-02, SKE134-01, SKE136-01, SKE13E-01, SKE13E-02) е в съответствие със съществените изисквания и другите приложими разпоредби на Директива 1999/5/EC.	Rumanian	Prin prezenta, MITSUBISHI ELECTRIC CORPORATION, HIMEJI WORKS, declară că aparatul Keyless System (SKE133-02, SKE134-01, SKE136-01, SKE13E-01, SKE13E-02) este în conformitate cu cerințele esențiale și cu alte prevederi pertinente ale Directivei 1999/5/CE.
Turkish	İşbu MITSUBISHI ELECTRIC CORPORATION, HIMEJI WORKS by Keyless System (SKE133-02, SKE134-01, SKE136-01, SKE13E-01, SKE13E-02) esas şartları ve 1999/5/EC Direktifinin diğer ilgili hükümlerine uygun olduğunu beyan eder.	Icelandic	Hér með lýsir MITSUBISHI ELECTRIC CORPORATION, HIMEJI WORKS yfir því að Keyless System (SKE133-02, SKE134-01, SKE136-01, SKE13E-01, SKE13E-02) er í samræmi við grunnkröfur og aðrar kröfur, sem gerðar eru í láskipan 1999/5/EC.
Portuguese	MITSUBISHI ELECTRIC CORPORATION, HIMEJI WORKS declara que este Keyless System (SKE133-02, SKE134-01, SKE136-01, SKE13E-01, SKE13E-02) está conforme com os requisitos essenciais e outras disposições da Directiva 1999/5/CE.	Norwegian	MITSUBISHI ELECTRIC CORPORATION, HIMEJI WORKS erklærer herved at utstyret Keyless System (SKE133-02, SKE134-01, SKE136-01, SKE13E-01, SKE13E-02) er i samsvar med de grunnleggende krav og øvrige relevante krav i direktiv 1999/5/EF.

CAUTION - Danger of explosion if battery is incorrectly replaced.
Replace only with the same or equivalent type.
CAUTION - Do not expose Hand Unit to excessive heat such as sunshine, fire or the like.

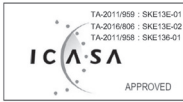
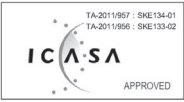
Keyless System Radio approval Marking

	Complies with IDA Standards DA100926			
OMAN - TRA R/0235/11 : SKE13E-01 R/0231/11 : SKE136-01 R/0234/11 : SKE134-01 R/0233/11 : SKE133-02 R/3221/16 : SKE13E-02 D090258	TRA REGISTERED No: ER0071262/11 : SKE13E-01 ER0071259/11 : SKE136-01 ER0071260/11 : SKE134-01 ER0071261/11 : SKE133-02 ER45814/16 : SKE13E-02 DEALER No: DA0071258/11	Ghana SKE13E-01 NCA APPROVED: 3R8-8M-0E-13D SKE136-01 NCA APPROVED: 3R8-8M-0E-13E SKE134-01 NCA APPROVED: 3R8-8M-0E-13F SKE133-02 NCA APPROVED: 3R8-8M-EX-140 SKE13E-02 NCA APPROVED: 2R9-8M-7E0-x54		
	BOCRA REGISTERED No: BOCRA/TA/2016/2605:SKE13E-02 BOCRA/TA/2016/2606:SKE136-01 BOCRA/TA/2016/2607:SKE133-02 BOCRA/TA/2016/2608:SKE134-01			

FCC WARNING

Changes or modifications not expressly approved by the party responsible for compliance could void the user's authority to operate the equipment.

FCC

This device complies with Part 15 of the FCC Rules. Operation is subject to the following two conditions: (1) this device may not cause harmful interference, and (2) this device must accept any interference received, including interference that may cause undesired operation.

This product has been Type Approved by Jamaica: SMA -SKE13D-01/SKE13D-02/SKE135-01/SKE134-01/SKE133-02

Información para el propietario

Declaración de conformidad

低功率電波輻射性電機管理辦法

第十二條

經型式認證合格之低功率射頻電機，非經許可，公司、商號或使用者均不得擅自變更頻率、加大功率或變更原設計之特性及功能。

第十四條

低功率射頻電機之使用不得影響飛航安全及干擾合法通信；經發現有干擾現象時，應立即停用，並改善至無干擾時方得繼續使用。

前項合法通信，指依電信法規定作業之無線電通信。

低功率射頻電機須忍受合法通信或工業、科學及醫療用電波輻射性電機設備之干擾。

Nigeria

Connection and use of this communications
equipment is permitted by the Nigerian
Communications Commission

Israel

א. השימוש במכשיר היינו על בסיס "משני" ופטור
מרשיון הפעלה אלחוטי.
ב. רק "בפעולת בזק" לשימוש עצמי של הלקוח בלבד,
הצידוד פטור מרשיון הפעלה אלחוטי.
ג. אסור להחליף את האנטנה המקורית של המכשיר,
ולא לעשות בו כל שינוי טכני אחר.

Información para el propietario
Declaración de conformidad

▼ Sistema de monitoreo de punto ciego (BSM)



DECLARATION of CONFORMITY

We, Furukawa Electric co., Ltd., hereby declare, at our sole responsibility, that the following product conforms to the Essential Requirements of Radio and Telecommunications Terminal Equipment Directive 1999/5/EC in accordance with the tests conducted to the appropriate requirements of the relevant standards, as listed herewith.

Product: 24GHz Pulse Radar for vehicular use

Model/ Type Number: 24GMMR1A

Standards used:

EN 302 858-1 V1.2.1
EN 302 858-2 V1.2.1
EN 301 489-1 V1.9.2
EN 301 489-3 V1.6.1

EN 62311:2008; Council Recommendation 1999/519/EC
EN 60950-1:2006+A11:2009+A1:2010+A2:2013+AC:2011+A12:2011

The technical documentation relevant to the above equipment will be held at:

FURUKAWA AUTOMOTIVE SYSTEMS INC.
1000 Amago, Koura-cho, Inukami-gun
522-0242, Shiga Japan

Noritaka Murofushi
Name: Noritaka Murofushi
Position: Research Engineer

3/30/2016
Shiga, Mar.30th 2016

Información para el propietario

Declaración de conformidad



TRA

Registered No: ER46653/16

DEALER No: DA51567/16

OMAN-TRA

R/3369/16

D080134

1. Antenna name: 24GMMR1A-ANT
2. Antenna type: Planar array
3. Antenna gain (from the local testing result):

Gain(dBi)

13.2 @24.05GHz

13.4 @24.15GHz

13.5 @24.25GHz

4. Statement below in Chinese:

第十二條 經型式認證合格之低功率射頻電機，非經許可，公司、商號或使用者均不得擅自變更頻率、加大功率或變更原設計之特性及功能。

第十四條 低功率射頻電機之使用不得影響飛航安全及干擾合法通信；經發現有干擾現象時，應立即停用，並改善至無干擾時方得繼續使用。前項合法通信，指依電信法規定作業之無線電通信。低功率射頻電機須忍受合法通信或工業、科學及醫療用電波輻射性電機設備之干擾。

Complies with
IDA Standards
[No. DA100926]



Compliance wording:

[This telecommunication equipment conforms to NTC technical requirement]

8-10

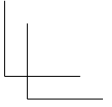
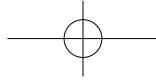
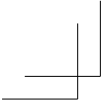

Información para el propietario
Declaración de conformidad

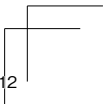
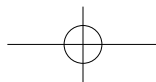
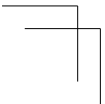
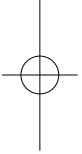

Declaración de conformidad

**Информация о соответствии продукции
требованиям Технических регламентов
Таможенного союза
(вкладыш к руководству по эксплуатации)**

1.	Изготовитель, адрес	FURUKAWA AUTOMOTIVE SYSTEMS INC., 1000 Amago Koura-cho, Inukami-gun, Shiga 522-0242, Japan
2.	Наименование в местонахождение уполномоченного лица (импортер — если партия)	ООО «Мазда Мотор Рус» Ленинградское шоссе 16А, стр. 2, 125171 Москва, РФ
3.	Информация для связи	См. п. 2
4.	Торговая марка	FURUKAWA ELECTRIC
5.	Наименование и обозначение	-название: 24GMMR1A -обозначение: 24GHz Multimode Pulse Radar
6.	Характеристики и параметры	Диапазон частот: 24.05~24.25ГГц Макс. Выходная мощность: <20дБм (ЭИИМ)
7.	Назначение	Обнаружение положения и движения объектов в ассистентов современных систем водителей
8.	Питание	8-16В постоянного тока, <1А

Información para el propietario
Declaración de conformidad

9.	Страна производства	Япония
10.	Соответствует ТРТС	— ТРТС020/2011 «Электромагнитная совместимость Технических средств»
11.	Правила и условия безопасной эксплуатации (использования)	Оборудование предназначено для использования в автомобиле. При температуре воздуха от -40 до +85 °С и относительной влажности не выше 95%.
12.	Правила и условия монтажа	Монтаж оборудования производится в соответствии с «Руководство по установке», прилагаемом к данному оборудованию
13.	Правила и условия хранения	Оборудование должно храниться в закрытых помещениях, в заводской упаковке, при температуре окружающего воздуха -40-85 °С и относительной влажности не выше 95%.

Declaración de conformidad

14.	Правила условия перевозки (транспортирования)	Перевозка и транспортировка оборудования допускается только в заводской упаковке, любыми видами транспорта, без ограничения расстояний.
15.	Правила и условия реализации	Устанавливается позади заднего бампера автомобиля
16.	Правила и условия утилизации	По окончании срока службы оборудования, обратитесь к официальному дилеру для утилизации оборудования.
17.	Правила условия подключения к электрической сети и другим техническим средствам, пуска, регулирования и введения в эксплуатацию	Производится в соответствии с «Руководство по установке», прилагаемому к данному оборудованию
18.	Сведения об ограничениях в использовании с учетом предназначения для работы в жилых, коммерческих и производственных зонах	Оборудование предназначено для использования в жилых, коммерческих и производственных зонах без воздействия опасных и вредных производственных факторов. Оборудование предназначено для круглосуточной непрерывной эксплуатации без постоянного присутствия обслуживающего персонала
19.	Информацию о мерах при неисправности оборудования	В случае обнаружения неисправности прибора свяжитесь с дилером.

Información para el propietario
Declaración de conformidad

20	Месяц и год изготовления и (или) информация о месте нанесения и способе определения года изготовления	<p>Дата изготовления указана в серийном номере на коробке устройства.</p> <p>Серийный номер : ABCDEFGHIJKLMNOR (16 цифр)</p> <p>h: год (одна цифра)</p> <p>- Одна последняя цифра в возрасте христианского года</p> <p>i - j: месяц (две цифры)</p> <p>k - l: Дата (две цифры)</p> <p>m - p: серийный номер (четыре цифры) - 0001 ~ 9999</p>
21	Знак соответствия	
21	Сведения о регистрации декларации о соответствии	<p>Регистрационный номер декларации о соответствии: TC N RU Д-JP.ME79.B.00099</p> <p>Дата регистрации декларации о соответствии: 10.10.2016</p>

Información para el propietario
Declaración de conformidad

▼ Sistema de control de la presión de los neumáticos



Interior

Continental Automotive GmbH – Postfach 10 09 43 – 93009 Regensburg

Body & Security
Josef Lohr
B&S RF Design CAS&WM
Phone +49 (941) 790-8942
Fax +49 (941) 79013-8942
josef.lohr@continental-corporation.com

Date Your message dated Our Reference Your reference
Juli 4, 2008

Declaration of Conformity

We, the undersigned, declare that

the Tire Pressure Monitoring Sensor (wheel unit) S180052018C uses the same

- schematic,
- assembly
- and PCB

as the wheel unit S180052020A.

The only differ is:

- another part number

This modification was necessary to adapt several carlines and does not influence the RF characteristics.

Yours truly,

Continental Automotive GmbH
Regensburg, 04.07.2008

.....
Andreas Wolf
Executive Vice President
Body & Security

.....
Norbert Müller
Director Product Group 3
Body & Security

Continental Automotive GmbH
Siemensstr. 12
93055 Regensburg
Postfach 10 09 43
93009 Regensburg
A company of the
Continental Corporation

Phone +49 (941) 790-02
Fax
www.continental-corporation.com

Registered office:
Hanover, Germany
Commercial registry:
Hanover, Germany
HRB 59424
USt-Id. Nr. DE314950963

Managing Directors:
Helmut Matschi,
Gérard Cordonnier,
Harald Schubmann

Información para el propietario
Declaración de conformidad



Interior

Continental Automotive GmbH – Postfach 10 09 43 – 93009 Regensburg

Body & Security
Josef Lohr
B&S RF Design CAS&WM
Phone +49 (941) 790-8942
Fax +49 (941) 79089-8942
josef.lohr@continental-corporation.com

Date	Your message dated	Our Reference	Your reference
June 04, 2009		TG1C Mazda	

Declaration of Conformity

We, the undersigned, declare that

the Tire Pressure Monitoring Sensor (wheel unit) S180 052 018 E uses the same

- schematic,
- assembly
- and PCB

as the wheel unit S180 052 018 C.

The onliest difference is that the "wheel Unit" S180 052 018 E uses another housing and a shorter valve.

This modification does not influence the RF characteristics.

Yours truly,

Continental Automotive GmbH
Regensburg, 04.06.2009

.....
Andreas Wolf
Executive Vice President
Body & Security

.....
Norbert Müller
Director Product Group 3
Body & Security

Continental Automotive GmbH
Bismarckstr. 12
93055 Regensburg
Postfach 10 09 43
93009 Regensburg
A company of the
Continental Corporation

Phone +49 941 790-02
Fax
www.continental-corporation.com

Managing Directors:
Helmut Matschi,
Gernot Conradtner,
Harald Sturkmann

Registered office:
Hanover, Germany.
Registered court:
Amtsgericht Hanover, Germany.
HRB 50463.
VAT: DE214960883

8-17

Información para el propietario
Declaración de conformidad



Continental Automotive GmbH – Postfach 100 953 – 93009 Regensburg

Kolar Dagmar
AQL RBG 42
Phone +49 (941) 790-6699
Fax +49 (941) 790-136699
dagmar.kolar@continental-corporation.com

Date	Your message dated	Our Reference	Your reference
July 29, 2008			

Declaration of Conformity in accordance with Directive 1999/5/EC (R&TTE Directive)

Manufacturer: Continental Automotive GmbH
Address: Siemensstrasse 12
D-93055 Regensburg
Germany
Product type designation: S180 052 020 A
Intended use: Tire Pressure System

The product mentioned above complies with the essential requirements and other relevant provisions of Directive 1999/5/EC, when used for its intended purpose:

Health and safety pursuant to §3.1.a:	<i>Applied standard(s):</i> EN 60950-1: 2006
Electromagnetic compatibility pursuant to § 3.1.b:	<i>Applied standard(s):</i> EN 301 489 -1: V1.6.1 (2005-09) EN 301 489 -3: V1.4.1 (2002-08)
Efficient use of spectrum pursuant to § 3.2:	<i>Applied standard(s):</i> EN 300 220 -1: V2.1.1 (2006-04) EN 300 220 -2: V2.1.1 (2006-04)

The following marking applies to the above mentioned product:



Continental Automotive GmbH
Regensburg, 2008-07-29

.....
Andreas Wolf
Executive Vice President
Body & Security

.....
Norbert Müller
Director Product Group 3
Body & Security

Continental Automotive GmbH
Siemensstr. 12
93055 Regensburg
Postfach 100 953
93009 Regensburg

Phone +49 941 790-0
Fax +49 941 790-4999
www.continental-corporation.com

Registered Office:
Hanover
Registered Court:
Amtsgericht Hanover
HRB 59424

General Managers:
Gerard Cordonnier,
Helmut Matschi,
Harald Staubmann

Información para el propietario
Declaración de conformidad

TCAM agreed that it is sufficient to add the following statement as part of the user information:

<input checked="" type="checkbox"/> Český [Czech]	<i>Continental</i> tímto prohlašuje, že tento <i>Radio Transmitter</i> je ve shodě se základními požadavky a dalšími příslušnými ustanoveními směrnice 1999/5/ES.
<input checked="" type="checkbox"/> Dansk [Danish]	Undertegnede <i>Continental</i> erklærer herved, at følgende udstyr <i>Radio Transmitter</i> overholder de væsentlige krav og øvrige relevante krav i direktiv 1999/5/EF.
<input checked="" type="checkbox"/> Deutsch [German]	Hiermit erklärt <i>Continental</i> , dass sich das Gerät <i>Radio Transmitter</i> in Übereinstimmung mit den grundlegenden Anforderungen und den übrigen einschlägigen Bestimmungen der Richtlinie 1999/5/EG befindet.
<input checked="" type="checkbox"/> Eesti [Estonian]	Käesolevaga kinnitab <i>Continental</i> seadme <i>Radio Transmitter</i> vastavust direktiivi 1999/5/EÜ põhinõuetele ja nimetatud direktiivist tulenevatele teistele asjakohastele sätetele.
<input checked="" type="checkbox"/> English	Hereby, <i>Continental</i> declares that this <i>Radio Transmitter</i> is in compliance with the essential requirements and other relevant provisions of Directive 1999/5/EC.
<input checked="" type="checkbox"/> Español [Spanish]	Por medio de la presente <i>Continental</i> declara que el <i>Radio Transmitter</i> cumple con los requisitos esenciales y cualesquiera otras disposiciones aplicables o exigibles de la Directiva 1999/5/CE.
<input checked="" type="checkbox"/> Ελληνική [Greek]	ΜΕ ΤΗΝ ΠΑΡΟΥΣΑ <i>Continental</i> ΔΗΛΩΝΕΙ ΟΤΙ <i>Radio Transmitter</i> ΣΥΜΜΟΡΦΩΝΕΤΑΙ ΠΡΟΣ ΤΙΣ ΟΥΣΙΩΔΕΙΣ ΑΠΑΙΤΗΣΕΙΣ ΚΑΙ ΤΙΣ ΛΟΙΠΕΣ ΣΧΕΤΙΚΕΣ ΔΙΑΤΑΞΕΙΣ ΤΗΣ ΟΔΗΓΙΑΣ 1999/5/EK.
<input checked="" type="checkbox"/> Français [French]	Par la présente <i>Continental</i> déclare que l'appareil <i>Radio Transmitter</i> est conforme aux exigences essentielles et aux autres dispositions pertinentes de la directive 1999/5/CE.
<input checked="" type="checkbox"/> Italiano [Italian]	Con la presente <i>Continental</i> dichiara che questo <i>Radio Transmitter</i> è conforme ai requisiti essenziali ed alle altre disposizioni pertinenti stabilite dalla direttiva 1999/5/CE.
<input checked="" type="checkbox"/> Latviski [Latvian]	Ar šo <i>Continental</i> deklarē, ka <i>Radio Transmitter</i> atbilst Direktīvas 1999/5/EK būtiskajām prasībām un citiem ar to saistītajiem noteikumiem.
<input checked="" type="checkbox"/> Lietuvių [Lithuanian]	Šiuo <i>Continental</i> deklaruoja, kad šis <i>Radio Transmitter</i> atitinka esminius reikalavimus ir kitas 1999/5/EB Direktyvos nuostatas.
<input checked="" type="checkbox"/> Nederlands [Dutch]	Hierbij verklaart <i>Continental</i> dat het toestel <i>Radio Transmitter</i> in overeenstemming is met de essentiële eisen en de andere relevante bepalingen van richtlijn 1999/5/EG.

Información para el propietario

Declaración de conformidad

 Malti [Maltese]	Hawnhekk, <i>Continental</i> , jiddikjara li dan <i>Radio Transmitter</i> jikkonforma mal-ftigijiet essenzjali u ma provvedimenti oħrajn relevanti li hemm fid-Dirrettiva 1999/5/EC.
 Magyar [Hungarian]	Alulírott, <i>Continental</i> nyilatkozik, hogy a <i>Radio Transmitter</i> megfelel a vonatkozó alapvető követelményeknek és az 1999/5/EC irányelv egyéb előírásainak.
 Polski [Polish]	Niniejszym <i>Continental</i> oświadcza, że <i>Radio Transmitter</i> jest zgodny z zasadniczymi wymogami oraz pozostałymi stosownymi postanowieniami Dyrektywy 1999/5/EC.
 Português [Portuguese]	<i>Continental</i> declara que este <i>Radio Transmitter</i> está conforme com os requisitos essenciais e outras disposições da Directiva 1999/5/CE.
 Slovensko [Slovenian]	<i>Continental</i> izjavlja, da je ta <i>Radio Transmitter</i> v skladu z bistvenimi zahtevami in ostalimi relevantnimi določili direktive 1999/5/ES.
 Slovenský [Slovak]	<i>Continental</i> týmto vyhlasuje, že <i>Radio Transmitter</i> spĺňa základné požiadavky a všetky príslušné ustanovenia Smernice 1999/5/ES.
 Suomi [Finnish]	<i>Continental</i> vakuuttaa täten että <i>Radio Transmitter</i> tyyppinen laite on direktiivin 1999/5/EY oleellisten vaatimusten ja sitä koskevien direktiivin muiden ehtojen mukainen.
 Svenska [Swedish]	Härmed intygar <i>Continental</i> att denna <i>Radio Transmitter</i> står i överensstämmelse med de väsentliga egenskapskrav och övriga relevanta bestämmelser som framgår av direktiv 1999/5/EG.
Íslenska [Icelandic]	Hér með lýsir <i>Continental</i> yfir því að <i>Radio Transmitter</i> er í samræmi við grunnkröfur og aðrar kröfur, sem gerðar eru í tilskipun 1999/5/EC.
 Norsk [Norwegian]	<i>Continental</i> erklærer herved at utstyret <i>Radio Transmitter</i> er i samsvar med de grunnleggende krav og øvrige relevante krav i direktiv 1999/5/EF.

Información para el propietario
Declaración de conformidad

▼ **Manos libres Bluetooth®**

Tipo A

English	Hereby, <i>Visteon Corporation</i> , declares that this Hands-Free Telephone System is in compliance with the essential requirements and other relevant provisions of Directive 1999/5/EC. Website: http://www.mazdahandsfree.com/EU_DoC.pdf
Finnish	<i>Visteon Corporation</i> vakuuttaa täten että Hands-Free Telephone System tyypinen laite on direktiivin 1999/5/EY oleellisten vaatimusten ja sitä koskevien direktiivin muiden ehtojen mukainen. Website: http://www.mazdahandsfree.com/EU_DoC.pdf
Dutch	Hierbij verklaart <i>Visteon Corporation</i> dat het toestel Hands-Free Telephone System in overeenstemming is met de essentiële eisen en de andere relevante bepalingen van richtlijn 1999/5/EG. Website: http://www.mazdahandsfree.com/EU_DoC.pdf
French	Par la présente, <i>Visteon Corporation</i> déclare que ce Hands-Free Telephone System est conforme aux exigences essentielles et aux autres dispositions de la directive 1999/5/CE qui lui sont applicables. Website: http://www.mazdahandsfree.com/EU_DoC.pdf
Swedish	Härmed intygar <i>Visteon Corporation</i> att denna Hands-Free Telephone System står i överensstämmelse med de väsentliga egenskapskrav och övriga relevanta bestämmelser som framgår av direktiv 1999/5/EG. Website: http://www.mazdahandsfree.com/EU_DoC.pdf
Danish	Undertegnede <i>Visteon Corporation</i> erklærer herved, at følgende udstyr Hands-Free Telephone System overholder de væsentlige krav og øvrige relevante krav i direktiv 1999/5/EF Website: http://www.mazdahandsfree.com/EU_DoC.pdf
German	Hiermit erklärt <i>Visteon Corporation</i> , dass sich dieses Hands-Free Telephone System in Übereinstimmung mit den grundlegenden Anforderungen und den anderen relevanten Vorschriften der Richtlinie 1999/5/EG befindet". Website: http://www.mazdahandsfree.com/EU_DoC.pdf
Greek	ΜΕ ΤΗΝ ΠΑΡΟΥΣΑ <i>Visteon Corporation</i> ΔΗΛΩΝΕΙ ΟΤΙ Hands-Free Telephone System ΣΥΜΜΟΡΦΩΝΕΤΑΙ ΠΡΟΣ ΤΙΣ ΟΥΣΙΩΔΕΙΣ ΑΠΑΙΤΗΣΕΙΣ ΚΑΙ ΤΙΣ ΛΟΙΠΕΣ ΣΧΕΤΙΚΕΣ ΔΙΑΤΑΞΕΙΣ ΤΗΣ ΟΔΗΓΙΑΣ 1999/5/ΕΚ Website: http://www.mazdahandsfree.com/EU_DoC.pdf
Italian	Con la presente <i>Visteon Corporation</i> dichiara che questo Hands-Free Telephone System è conforme ai requisiti essenziali ed alle altre disposizioni pertinenti stabilite dalla direttiva 1999/5/CE. Website: http://www.mazdahandsfree.com/EU_DoC.pdf
Spanish	Por medio de la presente <i>Visteon Corporation</i> declara que el Hands-Free Telephone System cumple con los requisitos esenciales y cualesquiera otras disposiciones aplicables o exigibles de la Directiva 1999/5/CE Website: http://www.mazdahandsfree.com/EU_DoC.pdf
Portuguese	<i>Visteon Corporation</i> declara que este Hands-Free Telephone System está conforme com os requisitos essenciais e outras disposições da Directiva 1999/5/CE. Website: http://www.mazdahandsfree.com/EU_DoC.pdf

Información para el propietario
Declaración de conformidad

Model: MAZ
 Brand: Visteon Corporation
 One Village Center, Van Buren Township
 48111-5711 Michigan
 United States of America

CE MARK: 

Israel מספר אישור אלחוטני של משרד התקשורת הוא 51-38316
 אסור להחליף את האנטנה המקורית של המכשיר ולא

FCC ID: NT8MBLUEC09
 Ukraine



109

לעשות בו כל שינוי טכני אחר

Jamaica This product has been Type Approved by Jamaica: SMA – "MAZ."
 Singapore

Complies with
 IDA Standards
 N3438-15

South Africa



Algeria ' Agréé par l'ARPT ' Référence d'agrément '
 Azerbaijan



Morocco AGREE PAR L'ANRT MAROC
 N° D'AGRÉMENT MR 8114 ANRT 2013
 DÉLIVRÉ LE 03/05/2013

New Caledonia "ANFR- 15 INF 0036"
 Serbia



UAE TRA
 Registered No:
 ER39297/1
 Dealer No:
 DA0089862/12

Moldova



Taiwan

警告
 低功率電波輻射性電機管理辦法
 第十二條經型式認證合格之低功率射頻電機，非經許可，公司、商號或使用者均不得
 擅自變更頻率，加大功率或變更原設計之特性及功能。
 第十四條低功率射頻電機之使用不得影響飛航影響安全及干擾合法通信，經發現有
 干擾現象時，應立即停用，並改善至無干擾時方得繼續使用。
 前項合法通信，指一電信法規定作業之無線電通信低功率射頻電機需忍受合法通信
 或工業、科學及醫療用電波輻射性電機設備之干擾。

Información para el propietario
Declaración de conformidad

Tipo B

1999/5/EC Directive regulatory notices

This device has been evaluated against the essential requirements of the 1999/5/EC Directive.

Bulgarian	С насоката на Johnson Controls Inc. декларира, че AUTOMOTIVE ELECTRONICS INFOTAINMENT HEAD UNIT отговаря на съществените изисквания и другите приложими изисквания на Директива 1999/5/EC.
Croatian	Johnson Controls Inc. izjavljuje da je ova jedinica AUTOMOTIVE ELECTRONICS INFOTAINMENT HEAD UNIT sukladna bitnim zahtjevima i ostalim primijenjenim normama smjernice 1999/5/EC.
Czech	Johnson Controls Inc. tímto prohlašuje, že tento AUTOMOTIVE ELECTRONICS INFOTAINMENT HEAD UNIT je ve shodě se základními požadavky a dalšími příslušnými ustanoveními směrnice 1999/5/ES.
Danish	Undertegnede Johnson Controls Inc. erklærer herved, at følgende udstyr AUTOMOTIVE ELECTRONICS INFOTAINMENT HEAD UNIT overholder de væsentlige krav og øvrige relevante krav i direktiv 1999/5/EF.
Dutch	Hierbij verklaart Johnson Controls Inc. dat het toestel AUTOMOTIVE ELECTRONICS INFOTAINMENT HEAD UNIT in overeenstemming is met de essentiële eisen en de andere relevante bepalingen van richtlijn 1999/5/EG.
English	Hereby, Johnson Controls Inc., declares that this AUTOMOTIVE ELECTRONICS INFOTAINMENT HEAD UNIT is in compliance with the essential requirements and other relevant provisions of Directive 1999/5/EC.
Estonian	Käesolevaga kinnitab Johnson Controls Inc. seadme AUTOMOTIVE ELECTRONICS INFOTAINMENT HEAD UNIT vastavust direktiivi 1999/5/EÜ põhinõuetele ja nimetatud direktiivist tulenevatele teistele asjakohastele sätetele.
German	Hiermit erklart Johnson Controls Inc., dass sich das Gerat AUTOMOTIVE ELECTRONICS INFOTAINMENT HEAD UNIT in Übereinstimmung mit den grundlegenden Anforderungen und den übrigen einschlägigen Bestimmungen der Richtlinie 1999/5/EG befindet.
Greek	ΜΕ ΤΗΝ ΠΑΡΟΥΣΑ Johnson Controls Inc. ΔΗΛΩΝΕΙ ΟΤΙ AUTOMOTIVE ELECTRONICS INFOTAINMENT HEAD UNIT ΕΥΜΜΟΡΦΩΝΕΤΑΙ ΠΡΟΣ ΤΙΣ ΟΥΣΙΩΔΕΙΣ ΑΠΑΙΤΗΣΕΙΣ ΚΑΙ ΤΙΣ ΛΟΙΠΕΣ ΕΚΕΤΙΚΕΣ ΔΙΑΤΑΞΕΙΣ ΤΗΣ ΟΔΗΓΙΑΣ 1999/5/ΕΚ.
Hungarian	Alulírott, Johnson Controls Inc. nyilatkozik, hogy a AUTOMOTIVE ELECTRONICS INFOTAINMENT HEAD UNIT megfelel a vonatkozó alapvető követelményeknek és az 1999/5/EC irányelv egyéb előírásainak.
Finnish	Johnson Controls Inc. vakuuttaa täten että AUTOMOTIVE ELECTRONICS INFOTAINMENT HEAD UNIT tyypinen laite on direktiivin 1999/5/EY oleellisten vaatimusten ja sitä koskevien direktiivin muiden ehtojen mukainen.
French	Par la présente Johnson Controls Inc. déclare que l'appareil AUTOMOTIVE ELECTRONICS INFOTAINMENT HEAD UNIT est conforme aux exigences essentielles et aux autres dispositions pertinentes de la directive 1999/5/CE.
Icelandic	Hér með lýsir Johnson Controls Inc. yfir því að AUTOMOTIVE ELECTRONICS INFOTAINMENT HEAD UNIT er í samræmi við grunnkröfur og aðrar kröfur, sem gerðar eru í tilskipun 1999/5/EC
Italian	Con la presente Johnson Controls Inc. dichiara che questo AUTOMOTIVE ELECTRONICS INFOTAINMENT HEAD UNIT è conforme ai requisiti essenziali ed alle altre disposizioni pertinenti stabilite dalla direttiva 1999/5/CE.
Latvian	Ar šo Johnson Controls Inc. deklarē, ka AUTOMOTIVE ELECTRONICS INFOTAINMENT HEAD UNIT atbilst Direktīvas 1999/5/EK būtiskajām prasībām un citiem ar to saistītajiem noteikumiem.
Lithuanian	Šiuo Johnson Controls Inc. deklaruoja, kad šis AUTOMOTIVE ELECTRONICS INFOTAINMENT HEAD UNIT atitinka esminius reikalavimus ir kitas 1999/5/EB Direktyvos nuostatas.
Maltese	Hawnhekk, Johnson Controls Inc., jiddikjara li dan AUTOMOTIVE ELECTRONICS INFOTAINMENT HEAD UNIT jilkonforma mal-htigijiet essenzjali u ma provvedimenti oħrajn rilevanti li hemm fid-Dirrettiva 1999/5/EC.
Norwegian	Johnson Controls Inc. erklærer herved at utstyret AUTOMOTIVE ELECTRONICS INFOTAINMENT HEAD UNIT er i samsvar med de grunnleggende krav og øvrige relevante krav i direktiv 1999/5/EF.
Polish	Niniejszym Johnson Controls Inc. oświadcza, że AUTOMOTIVE ELECTRONICS INFOTAINMENT HEAD UNIT jest zgodny z zasadniczymi wymogami oraz pozostałymi stosownymi postanowieniami Dyrektywy 1999/5/EC
Portuguese	Johnson Controls Inc. declara que este AUTOMOTIVE ELECTRONICS INFOTAINMENT HEAD UNIT está conforme com os requisitos essenciais e outras disposições da Directiva 1999/5/CE.

Información para el propietario

Declaración de conformidad

Slovak	Johnson Controls Inc. týmto vyhlasuje, že AUTOMOTIVE ELECTRONICS INFOTAINMENT HEAD UNIT spĺňa základné požiadavky a všetky príslušné ustanovenia Smernice 1999/5/ES.
Slovenian	Johnson Controls Inc. izjavlja, da je ta AUTOMOTIVE ELECTRONICS INFOTAINMENT HEAD UNIT v skladu z bistvenimi zahtevami in ostalimi relevantnimi določili direktive 1999/5/ES.
Spanish	Por medio de la presente Johnson Controls Inc. declara que AUTOMOTIVE ELECTRONICS INFOTAINMENT HEAD UNIT cumple con los requisitos esenciales y cualesquiera otras disposiciones aplicables o exigibles de la Directiva 1999/5/CE.
Swedish	Härmed intygar Johnson Controls Inc. att denna AUTOMOTIVE ELECTRONICS INFOTAINMENT HEAD UNIT står i överensstämmelse med de väsentliga egenskapskrav och övriga relevanta bestämmelser som framgår av direktiv 1999/5/EG.

In order to satisfy the essential requirements of 1999/5/EC Directive, the product is compliant with the following standards:

RF spectrum use (R&TTE art. 3.2)	EN 300 328 v1.7.1 EN 300 440-2 V1.4.1
EMC (R&TTE art. 3.1b)	EN 301 489-1 V1.9.2 EN 301 489-3 V1.4.1 EN 301 489-17 V2.2.1
Health & Safety (R&TTE art. 3.1a)	EN 60950-1:2006 + A11:2009 + A1:2010 + A12:2011 + AC:2011 EN 62311:2008

The conformity assessment procedure referred to in Article 10 and detailed in Annex IV of Directive 1999/5/EC has been followed with the involvement of the following Notified Body:

AT4 wireless, S.A.
Parque Tecnológico de Andalucía
C/ Severo Ochoa 2
29590 Campanillas – Málaga
SPAIN
Notified Body No: 1909

Thus, the following marking is included in the product:

CE 1909

There is no restriction for the commercialisation of this device in all the countries of the European Union.

Información para el propietario
Declaración de conformidad

FCC ID
 CB262932

CE MARK

MODEL - MAZDA_GEN_65_CMU
 BRAND - Johnson Controls, Inc.

Botswana

BOCRA
REGISTERED No :
 TA/2013/459

Brunei

Certificate Number to be included
 DRQ-D-BRUSIN-03-1998-7494-LPD-22822

Grenada

NTRC REGISTRATION NUMBER:
 CL 681 / 13 - TA

Indonesia

30400/SDPPI/2013
 3311

Israel

מספר אישור אלחוטני של משרד התקשורת הוא 51-38316
 מסור להחליף את האנטנה המקורית של המכשיר ולא

לעשות בו כל שינוי טכני אחר

Jamaica

This product has been Type Approved by Jamaica: SMA – "MAZDA_GEN_65_CMU".
 This product contains a Type Approved Module by Jamaica: SMA – "MAZDA_GEN_65_CMU".

Jordan

The manufacturer: Johnson Controls, Inc.
 Equipment type: MAZDA_GEN_65_CMU
 TRC's type approval certificate number: TRC/LPD/2013/158

Morocco

AGREE PAR L'ANRT MAROC
 Numéro d'agrément : MR 8393 ANRT 2013
 Date d'agrément : 09/07/2013

Mozambique

INCM - 21ETA13
 Model - MAZDA_GEN_65_CMU
 Manufacturer - Johnson Controls, Inc.

Nepal

Type = MAZDA_GEN_65_CMU

New Caledonia

ANFR - 13INF0025

Nigeria

**Connection and use of this communications
 equipment is permitted by the Nigerian
 Communications Commission**

Panama

ASEP DTEL No. 1201

Papua New Guinea

NICTA PNG13/0453

Peru

MTC 1300160

Philippines

 **NTC**
 Type Accepted
 No.: **ESD-1307587C**

Sint Maarten

BT&P - 2013/042-b/TA&2013/042-a/TA

Saint Vincent
 and the Grenadines

NTRC - NTRC/01

Thailand

NBTC - RT.4780

Uruguay

URSEC - 431/FR/2013

8-25

Información para el propietario

Declaración de conformidad

Algeria 'Agrée par l'ARPT' and 'Référence d'agrément '.

Azerbaijan



Oman

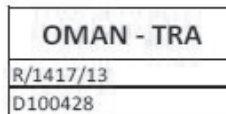

Singapore

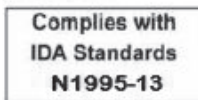

South Africa



UAE



Ukraine



Vietnam



Honduras

Frequency Range (MHz)	Output (Watts)
2400.0 – 2483.5	BT: <4dBm WLAN: <30dBm

Información para el propietario
Declaración de conformidad



Product Name: Connectivity Master Unit
Certification Name: MAZDA_GEN_65_CMU
Certificate Holder: Visteon Corporation

注意！

依據 低功率電波輻射性電機管理辦法

第十二條 經型式認證合格之低功率射頻電機，非經許可，公司、商號或使用者均不得擅自變更頻率、加大功率或變更原設計之特性及功能。

第十四條 低功率射頻電機之使用不得影響飛航安全及干擾合法通信；經發現有干擾現象時，應立即停用，並改善至無干擾時方得繼續使用。前項合法通信，指依電信規定作業之無線電信。

低功率射頻電機須忍受合法通信或工業、科學及醫療用電波輻射性電機設備之干擾。

Información para el propietario

Declaración de conformidad

▼ Sistema de soporte de reconocimiento de distancia (DRSS)/Control de cruceo de radar de Mazda (MRCC)/Soporte de frenos inteligente (SBS)



The latest "DECLARATION of CONFORMITY" (DoC) is available at the following address:
<http://www.globaldenso.com/en/products/oem/index.html>

English	Hereby, DENSO CORPORATION declares that this DNMWR006 is in compliance with the essential requirements and other relevant provisions of Directive 1999/5/EC.
Finnish	DENSO CORPORATION vakuuttaa täten että DNMWR006 tyyppinen laite on direktiivin 1999/5/EY oleellisten vaatimusten ja sitä koskevien direktiivin muiden ehtojen mukainen.
Dutch	Hierbij verklaart DENSO CORPORATION dat het toestel DNMWR006 in overeenstemming is met de essentiële eisen en de andere relevante bepalingen van richtlijn 1999/5/EG.
French	Par la présente DENSO CORPORATION déclare que l'appareil DNMWR006 est conforme aux exigences essentielles et aux autres dispositions pertinentes de la directive 1999/5/CE.
Swedish	Härmed intygar DENSO CORPORATION att denna DNMWR006 står i överensstämmelse med de väsentliga egenskapskrav och övriga relevanta bestämmelser som framgår av direktiv 1999/5/EG.
Danish	Undertegnede DENSO CORPORATION erklærer herved, at følgende udstyr DNMWR006 overholder de væsentlige krav og øvrige relevante krav i direktiv 1999/5/EF.
German	Hiermit erkläre DENSO CORPORATION, dass sich das Gerät DNMWR006 in Übereinstimmung mit den grundlegenden Anforderungen und den übrigen einschlägigen Bestimmungen der Richtlinie 1999/5/EG befindet.
Greek	ΜΕ ΤΗΝ ΠΑΡΟΥΣΑ DENSO CORPORATION ΔΗΛΩΝΕΙ ΟΤΙ ΙΔΝΜWR006 ΣΥΜΜΟΡΦΩΝΕΤΑΙ ΠΡΟΣ ΤΙΣ ΟΥΣΙΩΔΕΙΣ ΑΠΑΙΤΗΣΕΙΣ ΚΑΙ ΤΙΣ ΛΟΙΠΕΣ ΣΧΕΤΙΚΕΣ ΔΙΑΤΑΞΕΙΣ ΤΗΣ ΟΔΗΓΙΑΣ 1999/5/ΕΚ.
Italian	Con la presente DENSO CORPORATION dichiara che questo DNMWR006 è conforme ai requisiti essenziali ed alle altre disposizioni pertinenti stabilite dalla direttiva 1999/5/CE.
Spanish	Por medio de la presente DENSO CORPORATION declara que el DNMWR006 cumple con los requisitos esenciales y cualesquiera otras disposiciones aplicables o exigibles de la Directiva 1999/5/CE.
Portuguese	DENSO CORPORATION declara que este DNMWR006 está conforme com os requisitos essenciais e outras disposições da Directiva 1999/5/CE.
Maltese	Hawnhekk, DENSO CORPORATION, jidkijkara li dan DNMWR006 jikkonforma mal-htigijiet essenzjali u ma provvedimenti oħrajn rilevanti li hemm fid-Direttiva 1999/5/EC.
Estonian	Käesolevaga kinnitab DENSO CORPORATION seadme DNMWR006 vastavust direktiivi 1999/5/EÜ põhinõuetele ja nimetatud direktiivist tulenevatele teistele asjakohastele säteletele.
Hungarian	Alulírott, DENSO CORPORATION nyilatkozom, hogy a DNMWR006 megfelel a vonatkozó alapvető követelményeknek és az 1999/5/EC irányelv egyéb előírásainak.
Slovak	DENSO CORPORATION týmto vyhlasuje, že DNMWR006 spĺňa základné požiadavky a všetky príslušné ustanovenia Smernice 1999/5/ES.
Czech	DENSO CORPORATION tímto prohlašuje, že tento DNMWR006 je ve shodě se základními požadavky a dalšími příslušnými ustanoveními směrnice 1999/5/ES.

8-28

Información para el propietario
Declaración de conformidad

Slovene	DENSO CORPORATION izjavlja, da je ta DNMWR006 v skladu z bistvenimi zahtevami in ostalimi relevantnimi določili direktive 1999/5/ES.
Lithuanian	Šiuo DENSO CORPORATION deklaruoja, kad šis DNMWR006 atitinka esminius reikalavimus ir kitas 1999/5/EB Direktyvos nuostatas.
Latvian	Ar šo, DENSO CORPORATION, deklarē, ka DNMWR006 atbilst Direktīvas 1999/5/EK būtiskajām prasībām un citiem ar to saistītajiem noteikumiem.
Polish	Niniejszym DENSO CORPORATION oświadcza, że DNMWR006 jest zgodny z zasadniczymi wymogami oraz pozostałymi stosownymi postanowieniami Dyrektywy 1999/5/EC.
Icelandic	Hér með lýsir DENSO CORPORATION yfir því að DNMWR006 er í samræmi við grunnkröfur og aðrar kröfur, sem gerðar eru í tilskipun 1999/5/EC.
Norwegian	DENSO CORPORATION erklærer herved at utstyret DNMWR006 er i samsvar med de grunnleggende krav og øvrige relevante krav i direktiv 1999/5/EF.
Bulgarian	С настоящето, DENSO CORPORATION, декларира, че DNMWR006 е в съответствие със съществените изисквания и другите приложими разпоредби на Директива 1999/5/EC.
Romanian	Prin prezenta, DENSO CORPORATION, declară că aparatul DNMWR006 este în conformitate cu cerințele esențiale și cu alte prevederi pertinente ale Directivei 1999/5/CE.
Croatian	Ovim DENSO CORPORATION, izjavljuje da je DNMWR006 u skladu s bitnim zahtjevima i drugim relevantnim odredbama Direktive 1999/5/EC i Pravilnika o RIT opremi (NN 25/2012).
Serbian	Ovim, DENSO CORPORATION, deklarise da je DNMWR006 u skladu sa osnovnim zahtevima i ostalim relevantnim odredbama Direktive 1999/5/EC.

經型式認證合格之低功率射頻電機，非經許可，公司、商號或使用者均不得擅自變更頻率、加大功率或變更原設計之特性及功能。低功率射頻電機之使用不得影響飛航安全及干擾合法通信；經發現有干擾現象時，應立即停用，並改善至無干擾時方得繼續使用。前項合法通信，指依電信法規定作業之無線電通信。低功率射頻電機須忍受合法通信或工業、科學及醫療用電波輻射性電機設備之干擾。

NOTICE
This equipment has been registered with the
Telecommunications Regulatory Authority for use in the UAE.
TRA
REGISTERED No : ER0085986/12
DEALER No : 0019826/09
DENSO DNMWR006

Ukraine

For Vehicles sold in Ukraine
MODEL : DNMWR006



8-29

Información para el propietario

Declaración de conformidad

Para vehículos en venta en
Moldavia MODELO: DNMWR006



024

8-30

Información para el propietario
Declaración de conformidad

▼ **Sistema Mazda ERA-GLONASS**

Нотификация ФСБ № RU0000023712 от 26.11.2015, действительна до 17.11.2020, зарегистрирована ФСБ РФ.

Декларация о соответствии средства связи № Д-МТ-9710 от 25.05.2016, действительна до 19.04.2019, зарегистрирована Федеральным агентством связи РФ.

Декларация о соответствии техническому регламенту Таможенного союза 020/2011 № ТС № RU Д-JP.МЛ26.В.00387 от 23.03.2016, действительна по 22.03.2021, зарегистрирована органом по сертификации продукции АНО «СЦ Связь-сертификат» (аттестат аккредитации RA.RU.11МЛ26, дата регистрации 10.02.2015).

Декларация о соответствии аккумуляторной батареи FT0098A № РОСС JP.МЛ26.Д00213 от 27.11.2015, действительна до 26.11.2018, зарегистрирована органом по сертификации продукции АНО «СЦ Связь-сертификат» (аттестат аккредитации RA.RU.11МЛ26, дата регистрации 10.02.2015).

Información para el propietario

Compatibilidad electromagnética

Compatibilidad electromagnética

Su Mazda ha sido probado y certificado de acuerdo con la reglamentación UNECE 10 *1 relacionada con la compatibilidad electromagnética. El equipo de transmisión de radio frecuencias (RF) (por ej. teléfonos celulares, transmisores de radio amateurs, etc.) solo se pueden instalar en su Mazda si cumplen con los parámetros indicados en el cuadro a continuación.

*1 UNECE quiere decir Comisión económica de las Naciones Unidas para Europa (United Nations Economic Commission for Europe).

Es su responsabilidad asegurarse que cualquier equipo que instale cumpla con las legislaciones locales. Haga que el equipo sea instalado por técnicos expertos.

PRECAUCIÓN

- No instale un transceptor, micrófonos, altavoces, ni ningún otro objeto en el paso de inflado del sistema de bolsas de aire.
- No sujete los cables de antenas al cableado original del vehículo, tuberías de combustible o tuberías de frenos. Evite rutear el cable de la antena paralelo con cables preformados durante el máximo posible.
- Mantenga las antenas y cables de alimentación a al menos 100 mm de los módulos electrónicos y las bolsas de aire.
- Evite usar el encendedor de cigarrillos o el conector de accesorios como fuente de alimentación para equipos de transmisión RF.

Información para el propietario

Compatibilidad electromagnética

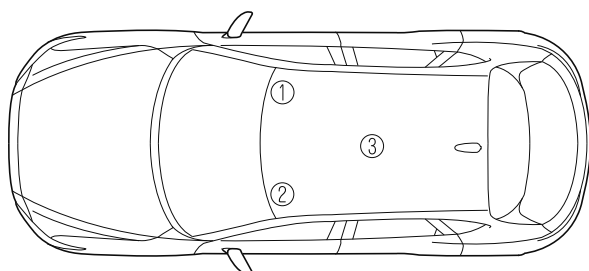

Posiciones de antena:

- ① : parte derecha delantera del techo
- ② : parte izquierda delantera del techo
- ③ : centro del techo

Banda de frecuencia (MHz)	Potencia de salida máxima (Vatios)	Posiciones de antena
50 — 54	50	①②③
68 — 87,5	50	①②
142 — 176	50	①②③
380 — 470	50	①②③
806 — 940	10	①②③
1200 — 1300	10	①②③
1710 — 1885	10	①②③
1885 — 2025	10	①②③
2400 — 2500	0,01*1	En una cabina*1

*1 Sólo para Bluetooth®

NOTA

Después de la instalación de los transmisores RF, verifique por distorsiones desde y a todos los equipos eléctricos en el vehículo, en los modos de espera y transmisión.

Verifique todos los equipos eléctricos:

- con el encendido en ON
- con el motor funcionando
- durante una prueba de conducción a diferentes velocidades.

Recolección/Desecho de equipos viejos/baterías usadas

Información para los usuarios sobre recolección y desecho de equipos viejos y baterías usadas

Al desechar una batería vieja, consulte la siguiente información.

▼ Información sobre el desecho en la Unión Europea

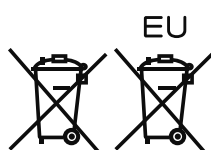

Los símbolos de cubo de basura con ruedas cruzado en los productos, embalaje, y/o documentos acompañantes significa que los productos electrónicos usados y las baterías no se deben mezclar con los desechos domiciliarios generales. Para el tratamiento, recuperación y reciclado correcto de productos viejos y baterías usadas, llévelos a los puntos de recolección existentes, de acuerdo con las legislación nacional de su país y las Directivas 2006/66/EC.

Desechando estos productos y baterías correctamente, ayudará a la conservación de recursos valiosos y evitar efectos potencialmente negativos en la salud humana y el medio ambiente que de lo contrario podrían surgir de la disposición inapropiada de los desechos.

Para más información acerca de la recolección y reciclado de los productos viejos y baterías, consulte en su municipio, su servicio de recolección de residuos o el punto de ventas donde compró el producto.

NOTA



Las dos letras inferiores pueden ser usadas en combinación con el símbolo de cubo de basura con ruedas cruzado. En este caso se cumple con el requerimiento establecido por la Directiva para el producto químico pertinente.
“Pb” y “Cd” significan respectivamente plomo y cadmio.

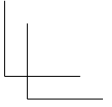
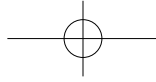
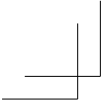

Información para el propietario

Recolección/Desecho de equipos viejos/baterías usadas

▼ Información sobre el desecho en otros países fuera de la Unión Europea

Los símbolos anteriores son válidos sólo en la Unión Europea. Si desea desechar productos viejos y baterías usadas, consulte a sus autoridades locales, su servicio de recolección de residuos o el punto de ventas donde compró el producto, y pregunte por el método correcto de desecho.

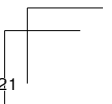
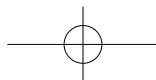
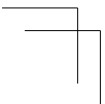
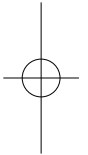
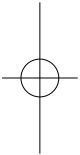

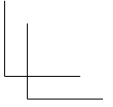
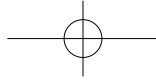
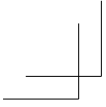

NOTAS

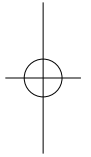

8-36

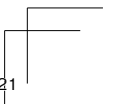
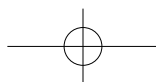
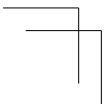

9 Especificaciones

Información técnica acerca de su Mazda.

Números de identificación	9-2
Etiquetas de información sobre vehículos	9-2
Especificaciones	9-5
Especificaciones	9-5
Características de personalización	9-13
Características de personalización	9-13

Números de identificación

Etiquetas de información sobre vehículos

▼ Número de identificación del vehículo (Sudáfrica, Consejo de Cooperación de Países del Golfo Árabe)

El número de identificación del vehículo sirve para identificar legalmente a su vehículo. El número se encuentra escrito en la placa instalada en el panel en la parte izquierda del tablero. Esta placa se puede observar con facilidad a través del parabrisas.

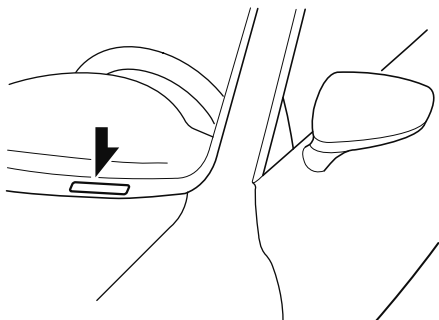

▼ Placa de modelo

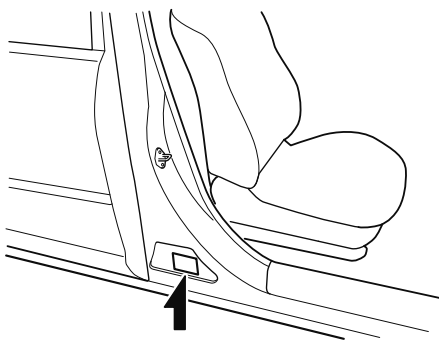

▼ Número de chasis/Número de identificación del vehículo (Irlanda, Reino Unido, Swazilandia, Namibia, Botsuana, Lesotho)

Número de chasis

Abra la cubierta indicada en la figura para verificar el número de chasis.

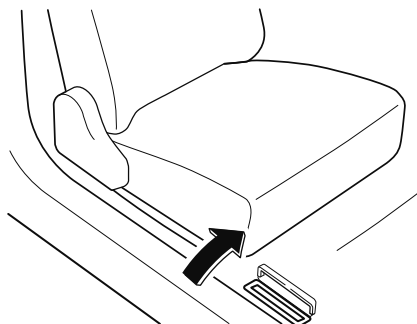

Número de identificación del vehículo

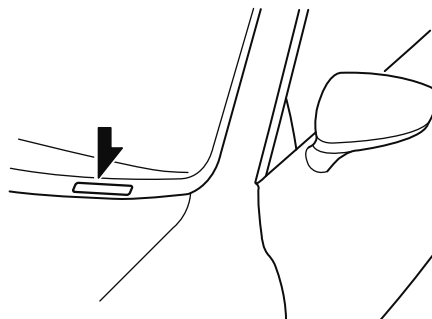

Números de identificación

▼ Etiqueta de información sobre el control de emisiones del vehículo (Filipinas)

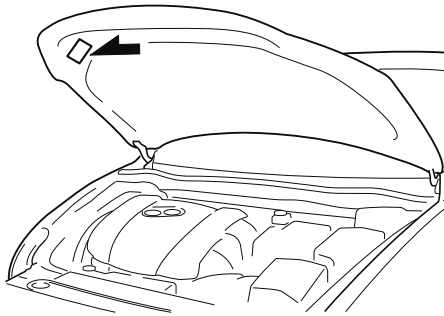

▼ Etiqueta de presión de aire de los neumáticos

Modelo con volante a la izquierda

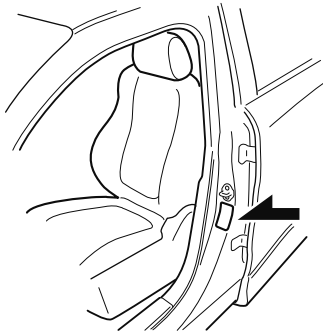

Modelo con volante a la derecha

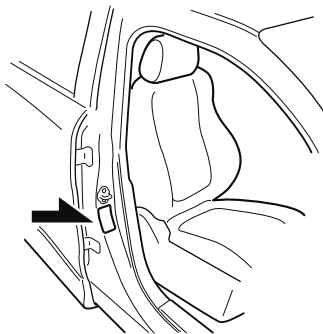

▼ Número del motor

SKYACTIV-G 2.0, SKYACTIV-G 2.5

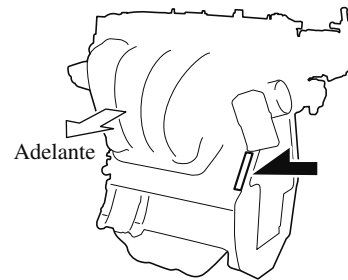

SKYACTIV-D 2.2

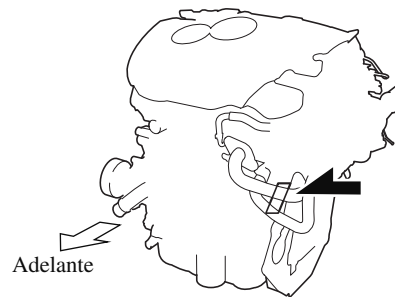

Especificaciones

Números de identificación

▼ Placa de conformidad (Consejo de Cooperación de Países del Golfo Árabe)

Los año y mes de producción son indicados en esta placa.

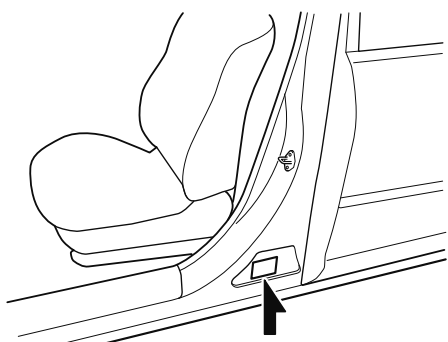

Especificaciones

▼ Motor

Motor de gasolina

Elemento	Especificación	
	SKYACTIV-G 2.0	SKYACTIV-G 2.5
Tipo	DOHC-16V en línea, 4 cilindros	
Diámetro x Carrera	83,5 × 91,2 mm	89,0 × 100 mm
Cilindrada	1.998 ml	2.488 ml
Tasa de compresión	13,0/14,0	13,0

Consejo de Cooperación de Países del Golfo Árabe

Elemento	Especificación
	SKYACTIV-G 2.5
Potencia/revoluciones máximas del motor	140 kW/6.000 rpm
Par motor/revoluciones máximas del motor	251 N·m/4.000 rpm
Velocidad máxima	190 km/h

Motor Diesel

Elemento	Especificación
	SKYACTIV-D 2.2
Tipo	DOHC-16V en línea, 4 cilindros
Diámetro x Carrera	86,0 × 94,3 mm
Cilindrada	2.191 ml
Tasa de compresión	14,0

Especificaciones

Especificaciones

▼ Sistema eléctrico

Elemento	Clasificación	
	SKYACTIV-G 2.0, SKYACTIV-G 2.5	SKYACTIV-D 2.2
Batería	Q-85*1	
	12V-55Ah/20HR*2 ó 12V-65Ah/20HR*2	
Número de bujías de encendido	Bujía de encendido genuina Mazda*3	PE5R-18-110 o PE5S-18-110
		T-110*1
		—

*1 Q-85 o T-110 fueron diseñados para el sistema i-stop (FOR STOP & START). Sólo Q-85 o T-110 deben ser usados para garantizar el correcto funcionamiento del sistema i-stop (FOR STOP & START). Consulte a un técnico experto, le recomendamos un técnico autorizado de Mazda para obtener más información.

*2 No apto para sistema i-stop.

*3 Las bujías de encendido proveen al SKYACTIV-G un rendimiento óptimo. Consulte a un técnico experto, le recomendamos un técnico autorizado de Mazda para obtener más información.

⚠ PRECAUCIÓN

Al limpiar las bujías de iridium, no use un cepillo de alambre. Las partículas finas que revisten a la aleación de iridium las puntas de platino se podrían dañar.

▼ Lubricantes recomendados

Aceite de motor*1	Europa	Excepto Europa
SKYACTIV-G 2.0, SKYACTIV-G 2.5	Aceites recomendados*2	
	Aceite original Mazda Supra 0W-20	
	Aceite original Mazda Ultra 5W-30	
	Calidad de aceite alternativa*3	
	API SN*4 o ACEA A5/B5	0W-20 5W-30
SKYACTIV-D 2.2	Aceites recomendados*2	
	Aceite original Mazda Supra DPF 0W-30	
	Aceite original Mazda Ultra DPF 5W-30	
	Calidad de aceite alternativa*3	
	ACEA C3	0W-30 5W-30

*1 Consulte la sección Aceite recomendado en la página 6-24.

*2 Los aceites originales de Mazda son diseñados/probados especialmente para los respectivos motores. Para un óptimo rendimiento le recomendamos usar aceites originales de Mazda en todo momento.

*3 Si no fuera posible encontrar un aceite original de Mazda, también se pueden usar aceites de motor alternativos que cumplan con la especificación indicada.

*4 En Kazajistán use API SM/SN.

Especificaciones

No use aceites que no cumplan con las especificaciones o requerimientos anteriores. El uso de aceites inapropiados puede dañar el motor y dejarlo sin cobertura de la garantía de Mazda.

Lubricante	Clasificación	
Refrigerante	Tipo FL-22	
Aceite de transmisión manual	Servicio API	GL-4
	SAE	75W-80
Líquido de transmisión automática	Aceite original Mazda ATF-FZ	
Aceite de caja de transferencia	Aceite de cambios hipoide de larga duración Mazda SG1	
Aceite de diferencial trasero	Aceite de cambios hipoide de larga duración Mazda SG1	
Líquido de frenos y embrague	SAE J1703 o FMVSS116 DOT-3 o DOT-4	

Especificaciones

▼ Capacidad de carga

(Cantidades aproximadas)

		Elemento		Capacidad		
Aceite de motor	SKYACTIV-G 2.0	Con cambio del filtro de aceite		4,2 litros		
		Sin cambio del filtro de aceite		4,0 litros		
	SKYACTIV-G 2.5	Con cambio del filtro de aceite		4,5 litros		
		Sin cambio del filtro de aceite		4,3 litros		
	SKYACTIV-D 2.2	Con cambio del filtro de aceite		5,1 litros		
		Sin cambio del filtro de aceite		4,8 litros		
Refrigerante	SKYACTIV-G 2.0	Transmisión manual	Modelo con volante a la izquierda		7,0 litros	
			Modelo con volante a la derecha		6,8 litros	
		Transmisión automática	Israel		7,3 litros	
			Excepto anteriores	Modelo con volante a la izquierda		7,2 litros
				Modelo con volante a la derecha		7,1 litros
			SKYACTIV-G 2.5	Modelo con volante a la izquierda		7,4 litros
	Modelo con volante a la derecha			7,2 litros		
	SKYACTIV-D 2.2	Transmisión manual	Modelo con volante a la izquierda		8,5 litros	
			Modelo con volante a la derecha		8,6 litros	
		Transmisión automática	Europa	Modelo con volante a la izquierda		8,6 litros
				Modelo con volante a la derecha		8,8 litros
			Excepto anteriores	Modelo con volante a la izquierda		8,7 litros
				Modelo con volante a la derecha		8,9 litros
	Aceite de transmisión manual	SKYACTIV-G 2.0	2WD		1,65 litros	
4WD			1,70 litros			
SKYACTIV-D 2.2				2,40 litros		
Líquido de transmisión automática	SKYACTIV-G 2.0, SKYACTIV-G 2.5				7,8 litros	
	SKYACTIV-D 2.2				8,0 litros	
Aceite de caja de transferencia				0,45 litros		
Aceite de diferencial trasero				0,35 litros		
Tanque de combustible	2WD				56,0 litros	
	4WD				58,0 litros	

Verifique siempre los niveles de aceite y líquidos con la varilla indicadora o las marcas en los depósitos.

Especificaciones
Especificaciones

▼ **Dimensiones**

Elemento		Especificación del vehículo
Largo total		4.550 mm
Ancho total		1.840 mm
Altura total	Vehículo con ruedas de 17 pulgadas	1.675 mm
	Vehículo con ruedas de 19 pulgadas	1.680 mm
Banda de rodamiento delantera	Vehículo con llantas de acero de 17 pulgadas	1.585 mm
	Vehículo con llantas de aluminio de 17 pulgadas	1.595 mm
	Vehículo con llantas de aluminio de 19 pulgadas	1.595 mm
Banda de rodamiento trasera	Vehículo con llantas de acero de 17 pulgadas	1.585 mm
	Vehículo con llantas de aluminio de 17 pulgadas	1.595 mm
	Vehículo con llantas de aluminio de 19 pulgadas	1.595 mm
Distancia entre ejes		2.700 mm

Especificaciones

▼ Bombillas

Luces exteriores

Bombilla		Categoría	
		Potencia: Vatios	UNECE ^{*1} (SAE)
Faros	Luces de carretera	LED ^{*2}	— (—)
	Luces de cruce	LED ^{*2}	— (—)
Luces de marcha diurna*	Tipo LED	LED ^{*2}	— (—)
	Tipo bombilla	21/5	W21/5W (7443)
Luces de posición	Tipo LED	LED ^{*2}	— (—)
	Tipo bombilla	5	W5W (—)
Intermitentes delanteros		21	WY21W (7443NA)
Faros antiniebla delanteros*		LED ^{*2}	— (—)
Intermitentes laterales		LED ^{*2}	— (—)
Luz de freno central		LED ^{*2}	— (—)
Intermitentes traseros		21	WY21W (7443NA)
Luces de freno/traseras	Tipo LED	LED ^{*2}	— (—)
	Tipo bombilla	21/5	W21/5W (7443)
Luces de marcha atrás		LED ^{*2}	— (—)
Faro antiniebla trasero*		21	W21W (7440)
Luces de la matrícula		5	W5W (—)

*1 UNECE quiere decir Comisión económica de las Naciones Unidas para Europa (United Nations Economic Commission for Europe).

*2 LED es una abreviatura del inglés, Light Emitting Diode (diodo emisor de luz)

Luz interior

Bombilla	Categoría	
	Potencia: Vatios	UNECE ^{*1} (SAE)
Luz del compartimento para equipajes	8	—
Luz en el techo (Delantera)/Luces para lectura de mapas	8	—
Luces para lectura de mapas traseras	8	—
Luces de espejos cosméticos*	2	—

*1 UNECE quiere decir Comisión económica de las Naciones Unidas para Europa (United Nations Economic Commission for Europe).

*2 LED es una abreviatura del inglés, Light Emitting Diode (diodo emisor de luz)

9-10 *Algunos modelos.

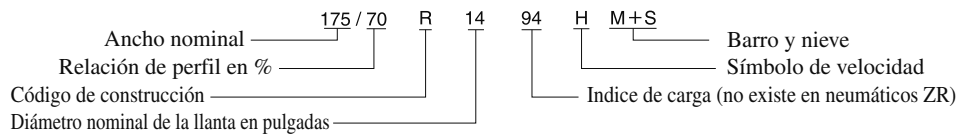
▼ Neumáticos**Ejemplo de marcas de neumáticos y su significado****Información de marcas de neumáticos**

Elija los neumáticos adecuados para su vehículo usando la siguiente información de marcas de neumáticos.

Símbolo de velocidad	Velocidad máxima permitida
Q	Hasta 160 km/h
R	Hasta 170 km/h
S	Hasta 180 km/h
T	Hasta 190 km/h
U	Hasta 200 km/h
H	Hasta 210 km/h
V	Hasta 240 km/h
W	Hasta 270 km/h
Y	Hasta 300 km/h
ZR	Más de 240 km/h

Tipo de neumáticos y presión de aire**NOTA**

Los neumáticos han sido elegidos para estar de acuerdo con el chasis de su vehículo. Al cambiar los neumáticos, Mazda recomienda que los cambie por neumáticos del mismo tipo que los originales de su vehículo. Para más detalles, consulte a un técnico experto, le recomendamos un técnico autorizado Mazda.

Verifique la etiqueta de presión de aire de los neumáticos para conocer el tamaño de neumático y la presión de aire (página 6-46).

Especificaciones

Especificaciones

Neumático normal

Tamaño del neumático	Presión de inflado	
	Hasta 3 personas	—Carga máxima
225/65R17 102V	Delantero	230 kPa (2,3 bar, 33 psi)
	Trasero	230 kPa (2,3 bar, 33 psi)
225/55R19 99V	Delantero	250 kPa (2,5 bar, 36 psi)
	Trasero	250 kPa (2,5 bar, 36 psi)

Peso de 1 persona: Aproximadamente 75 kg

Neumático de repuesto temporario*

Tamaño del neumático	Presión de inflado
185/80R17 99M	320 kPa (3,2 bar, 46 psi)

Neumáticos para nieve

Tamaño del neumático	Presión de inflado	
	Hasta 3 personas	—Carga máxima
225/65R17 ¹ M+S	Delantero	230 kPa (2,3 bar, 33 psi)
	Trasero	250 kPa (2,5 bar, 36 psi)
225/55R19 ² M+S	Delantero	250 kPa (2,5 bar, 36 psi)
	Trasero	270 kPa (2,7 bar, 39 psi)

Peso de 1 persona: Aproximadamente 75 kg

*1 Índice de carga y símbolo de velocidad: 102Q/102S/102H/102V

*2 Índice de carga y símbolo de velocidad: 99Q/99S/99H/99V

Par de apriete de llave de tuercas

Cuando instale un neumático, apriete la llave de tuercas al siguiente par.
108—147 N·m (12—14 kgf·m, 80—108 ft·lbf)

▼ Fusibles

Consulte la sección Fusibles en la página 6-58.

▼ Frenos

Si necesita información acerca de la especificación de límite de desgaste para las placas del disco de freno y el método de medición, consulte a un técnico experto, le recomendamos un técnico autorizado Mazda. La información está disponible sin restricciones.

9-12 *Algunos modelos.

Características de personalización

Características de personalización

Las siguientes funciones de personalización pueden ser ajustadas o cambiadas por el cliente o un técnico autorizado Mazda. Consulte a un técnico autorizado Mazda para más detalles. Además, dependiendo de las características de personalización, los propietarios pueden cambiar algunas.

Las características y los ajustes de personalización que se pueden cambiar varían de acuerdo al mercado y las especificaciones.

Método de cambio de ajustes

① **Se pueden cambiar los ajustes usando la pantalla del visualizador central.**

A: Consulte la sección Ajustes en la página 5-146.

B: Consulte la sección Monitor de economía de combustible en la página 4-120.

C: Consulte la sección Exhibición de conducción activa en la página 4-50.

② **Se pueden cambiar los ajustes usando los interruptores del vehículo.**

D: Consulte la sección Función de cierre/apertura automático en la página 3-16.

E: Consulte la sección Transmisor en la página 3-5.

F: Consulte la sección Cerrando o abriendo el seguro usando el interruptor de petición (Con funcione de entrada sin llave avanzada) en la página 3-13.

③ **Los ajustes pueden ser cambiados por un técnico autorizado Mazda.**

Elemento	Características	Ajustes de fábrica	Ajustes disponibles	Método de cambio de ajustes		
				①	②	③
Seguridad						
Sistema avanzado de ayuda inteligente para el frenado en la ciudad (Advanced SCBS) (Excepto Indonesia y Taiwán) (página 4-221) Soporte de freno inteligente (SBS) (página 4-237)	El sistema se puede cambiar de manera que el sistema avanzado de ayuda inteligente para el frenado en la ciudad (SCBS) no funcione.*1	On	On/Off	A	—	×
	Se puede cambiar la distancia en la cual se activa la advertencia de choque.	Medio	Cerca/ Medio/Lejos	A	—	×
	Se puede cambiar el volumen de la advertencia sonora de choque.	Alto	Alto/Bajo/ Off	A	—	×
Sistema de ayuda inteligente para el frenado en la ciudad [Avance] (SCBS F) (Indonesia y Taiwán) (página 4-226) Soporte de freno de ciudad inteligente [Marcha atrás] (SCBS R) (página 4-231)	Funcionando/no funcionando*1	On	On/Off	A	—	×

Características de personalización

Elemento	Características	Ajustes de fábrica	Ajustes disponibles	Método de cambio de ajustes			
				①	②	③	
Sistema de asistencia para mantenimiento de carril (LAS) y sistema de advertencia de abandono de carril (LDWS) (página 4-199)	El sistema se puede cambiar de manera que la asistencia de funcionamiento de volante no funcione.	On	On/Off	A	—	×	
	Cuando la asistencia de funcionamiento de volante esté activada.	Se podrá cambiar el tiempo de asistencia de dirección del sistema de asistencia para mantenimiento de carril (LAS) y el sistema de advertencia de abandono de carril (LDWS).	Tarde	Temprano/Tarde	A	—	×
		Se puede cambiar la sensibilidad de cancelación de la asistencia de dirección del sistema de asistencia para mantenimiento de carril (LAS) y el sistema de advertencia de abandono de carril (LDWS).	Alto	Alto/Medio/Bajo	A	—	×
		El sistema se puede cambiar de manera que la advertencia de abandono de carril no se active.	On	On/Off	A	—	×
	Cuando la asistencia de funcionamiento de volante esté desactivada.	Se puede cambiar el tiempo de advertencia en que el sistema de asistencia para mantenimiento de carril (LAS) y el sistema de advertencia de abandono de carril (LDWS) determina que el vehículo se puede estar desviando de su carril.	Medio	Temprano/Medio/Tarde/Adaptable	A	—	×
		Se puede cambiar la sensibilidad de la advertencia del sistema de asistencia para mantenimiento de carril (LAS) y el sistema de advertencia de abandono de carril (LDWS).	Medio	A veces/Medio/Raro	A	—	×
	Se puede cambiar el tipo de advertencia del sistema de asistencia para mantenimiento de carril (LAS) y el sistema de advertencia de abandono de carril (LDWS).	Vibración	Vibración/Pitido/B. Son	A	—	×	
	Se puede cambiar el volumen/intensidad del sistema de advertencia del sistema de asistencia para mantenimiento de carril (LAS) y el sistema de advertencia de abandono de carril (LDWS).	Vibración	Bajo	Alto/Bajo	A	—	×
		B. Son	Bajo	Línea/Medio/Bajo	A	—	×
		Pitido	Bajo	Alto/Bajo	A	—	×

9-14

Características de personalización

Elemento	Características	Ajustes de fábrica	Ajustes disponibles	Método de cambio de ajustes		
				①	②	③
Monitoreo de punto ciego (BSM) (página 4-140)	El sistema se puede cambiar de manera que el sistema de monitoreo de punto ciego (BSM) no funcione.* ¹	On	On/Off	A	—	×
	Volumen de advertencia* ²	Alto	Alto/ Bajo/ Off	A	—	×
Sistema de soporte de reconocimiento de distancia (DRSS) (página 4-155)	El sistema se puede cambiar de manera que el sistema de soporte de reconocimiento de distancia (DRSS) no funcione.* ¹	On	On/Off	A	—	×
	Se puede cambiar la distancia a la que el vehículo delante del suyo indicado en la pantalla se enciende de ámbar.	Cerca	Lejos/ Medio/Cerca	A	—	×
Alerta de atención de conductor (DAA) (página 4-160)	El sistema se puede cambiar de manera que la alerta de atención de conductor (DAA) no funcione.* ¹	On	On/Off	A	—	×
Sistema de reconocimiento de señales de tránsito (TSR) se puede ajustar para que no funcione.* ¹	El sistema de reconocimiento de señales de tránsito (TSR) se puede ajustar para que no funcione.* ¹	On	On/Off	A	—	×
	Se puede cambiar el patrón de advertencia de advertencia de velocidad excesiva.	Off	Desactivado/ Visual/ Audio y Visual	A	—	×
	Se puede cambiar el tiempo de activación de la advertencia de velocidad excesiva.	+0	+0/+5/+10	A	—	×
Sistema de sensor de estacionamiento (página 4-285)	Visualización/sin visualización	On	On/Off	A	—	×
Vehículo						
Cerraduras de las puertas (página 3-16)	Condición de funcionamiento de la función de bloqueo/desbloqueo automático	Bloq: Al Manejar Desbloq: IGN Off	Off/ Bloqueo: Cuando Maneja/ Bloq: Al Manejar Desbloq: IGN Off/ Bloqueo: Salir Modo aparcamiento/ Bloq: No Aparcar Desbloq: Aparcar/ Bloq: Al conducir Desbloq: Aparcar	A	D	×

Especificaciones

Características de personalización

Elemento	Características	Ajustes de fábrica	Ajustes disponibles	Método de cambio de ajustes			
				①	②	③	
Sistema de seguridad sin llave (página 3-3)	Tiempo de bloqueo de puerta automático	30 segundos	90 segundos/ 60 segundos/ 30 segundos	A	—	×	
Sistema de entrada sin llave avanzada (página 3-9)	Tiempo de bloqueo de puerta automático	30 segundos	90 segundos/ 60 segundos/ 30 segundos	A	—	×	
	Función de cierre automático funcionando/no funcionando	Off	On/Off	A	—	×	
	Volumen de bip al bloquear/desbloquear	Modelos europeos	Off	Alto/ Medio/ Bajo/ Off	A	E, F	×
		Excepto modelos europeos	Medio	Alto/ Medio/ Bajo/ Off	A	E, F	×
Sistema de entrada iluminado (página 5-170)	Tiempo hasta que las luces interiores se apagan después de cerrar la puerta	15 segundos	60 segundos/ 30 segundos/ 15 segundos/ 7.5 segundos	A	—	×	
	Tiempo hasta que las luces interiores se apagan automáticamente cuando una de las puertas no está completamente cerrada	30 minutos	60 minutos/ 30 minutos/ 10 minutos	A	—	×	
Control automático de los limpiadores (página 4-90)	Funcionando/no funcionando	On	On/Off*4	A	—	×	
Luces de marcha diurna (página 4-85)	Funcionando/no funcionando	On	On/Off	—	—	×	
Control de luz automático (página 4-79)	Tiempo que demora en encenderse las luces	Medio	Brillante/ Brillo med/ Medio/ Tenue/ Oscuro	A	—	×	
Sistema de iluminación delantero adaptable (AFS) (página 4-133)	Funcionando/no funcionando*1	On	On/Off	A	—	×	
Sistema de control de luces de carretera (HBC) (página 4-134)	Funcionando/no funcionando*1	On	On/Off	A	—	×	

Características de personalización

Elemento	Características		Ajustes de fábrica	Ajustes disponibles	Método de cambio de ajustes		
					①	②	③
Faros LED adaptativos (ALH) (página 4-137)	Funcionando/no funcionando*1		On	On/Off	A	—	×
Advertencia de luces encendidas (página 7-70)	Volumen de advertencia		Alto, Bajo, Off	Alto/Bajo/Off	A	—	×
Luces llegando a casa (página 4-84)	Tiempo hasta que los faros se apagan		30 segundos	120 segundos/ 90 segundos/ 60 segundos/ 30 segundos/ Off	A	—	×
Luces alejándose de casa (página 4-84)	Funcionando/no funcionando	Modelos europeos	On	On/Off	A	—	×
		Excepto modelos europeos	Off	On/Off	A	—	×
Indicador de giro (página 4-89)	Volumen de bip		Alto	Alto/Bajo	A	—	×
Señal de viraje de tres parpadeos (página 4-89)	Funcionando/no funcionando		On o Off	On/Off	A	—	×
Desempañador de luneta trasera (página 4-96)	Se puede cambiar el tiempo de funcionamiento del desempañador de luneta trasera.		15 minutos	15 minutos/ Continuo*5	—	—	×
Sistema							
Idioma	Idioma indicado en el visualizador		Inglés	Depende del mercado*6	A	—	×
Temperatura	Unidad de temperatura usada en la visualización		°F o °C	°F/°C	A	—	×
Distancia	Unidad de distancia usada en la visualización		mi o km	mi/km	A	—	×
Monitor de economía de combustible (página 4-120)							
Visualización final	Visualización/sin visualización		Off	On/Off	B	—	×
Procedimiento de reposición de la economía de combustible	Conexión/desconexión con reposición de economía de combustible y reposición de medidor de trayecto A		Off	On/Off	B	—	×

Especificaciones

Características de personalización

Elemento	Características	Ajustes de fábrica	Ajustes disponibles	Método de cambio de ajustes		
				①	②	③
Exhibición de conducción activa (página 4-50)						
Visualización	El ajuste se puede cambiar de manera que no se muestre el visualizador de conducción activa.	On	On/Off	C	—	×
	Se puede cambiar la altura de visualización (posición hacia arriba/abajo).	0	13 pasos hacia arriba/abajo desde el ajuste inicial (total: 27 pasos)	C	—	×
	Se puede cambiar el método para ajustar el brillo de la visualización (automático/manual).	Auto	Auto/Man	C	—	×
	Se puede cambiar el brillo estándar con el ajuste de brillo automático.	0	2 pasos hacia arriba/abajo desde el ajuste inicial (total: 5 pasos)	C	—	×
	Se puede cambiar el brillo estándar con el ajuste de brillo manual.	0	20 pasos hacia arriba/abajo desde el ajuste inicial (total: 41 pasos)	C	—	×
	Se puede cambiar el ángulo de visualización.	0	3 pasos hacia arriba/abajo desde el ajuste inicial (total: 7 pasos)	C	—	×
Guía de navegación	Visualización/sin visualización	On	On/Off	C	—	×

- *1 A pesar de que estos sistemas se pueden ajustar a Apagado, al hacerlo se obviará el propósito del sistema y Mazda recomienda que estos sistemas sean ajustados a Encendido.
- *2 Solo se puede cambiar el volumen de la advertencia sonora durante el funcionamiento del sistema de control de puntos ciegos (BSM). Se puede cambiar el volumen de la advertencia sonora durante el funcionamiento de la alerta de tránsito cruzando atrás (RCTA).
- *3 Este sistema funciona solo cuando el sistema de navegación está funcionando.
- *4 Si el control de limpiador automático está desactivado, la posición **AUTO** de la palanca del limpiador se ajusta a funcionamiento intermitente.
- *5 La operación se puede parar en 15 minutos debido al efecto de la temperatura exterior incluso si el tiempo de funcionamiento del desempañador de luneta trasera se cambia a Continuo.
- *6 Disponible solo desde el visualizador central.

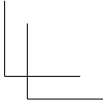
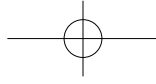
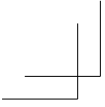

10

Indice

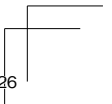
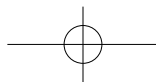
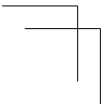
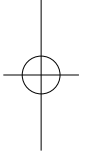
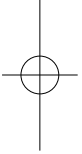

Indice

A

Accesorios y componentes adicionales no originales.....	8-3
Aceite recomendado.....	6-24
Advertencia/Zumbador.....	7-49
Advertencia de colisión.....	7-77
Advertencia de los sistemas de control de crucero de radar de Mazda (MRCC)...	7-75
Advertencia de velocidad excesiva.....	7-76
Advertencias del sistema de control de crucero de radar de Mazda y de la función Stop & Go (MRCC con función Stop & Go).....	7-75
Advertencia sonora AUTOHOLD.....	7-74
Advertencia sonora de 120 km/h.....	7-74
Advertencia sonora de abandono de carril.....	7-76
Advertencia sonora de bloqueo electrónico de la dirección.....	7-73
Advertencia sonora de cinturón de seguridad.....	7-71
Advertencia sonora de compuerta trasera eléctrica.....	7-73
Advertencia sonora de conmutador de arranque no colocado en la posición OFF (STOP).....	7-71
Advertencia sonora de interruptor de solicitud inoperante (Con función de sistema avanzado de telemando de las puertas).....	7-72
Advertencia sonora del freno de estacionamiento eléctrico (EPB).....	7-74
Advertencia sonora de limitador de velocidad.....	7-76
Advertencia sonora de llave dejada en el compartimento para equipajes (Con función de entrada sin llave avanzada).....	7-72
Advertencia sonora de llave en el interior del vehículo (Con función de sistema avanzado de telemando de las puertas).....	7-72
Advertencia sonora de llave fuera del vehículo.....	7-71

10-2

Advertencia sonora del sistema de control de puntos ciegos (BSM).....	7-74
Advertencia sonora del sistema de pretensores de cinturones de seguridad/airbag.....	7-70
Advertencia sonora del sistema i-stop...	7-73
Advertencia sonora de presión de aire de los neumáticos.....	7-74
Advertencia sonora de temperatura exterior.....	7-73
Ahorro de combustible y protección del medio ambiente.....	3-65
Airbags SRS	
Control.....	2-77
Cómo funcionan los airbags SRS...	2-61
Limitaciones de los airbags SRS...	2-69
Componentes del sistema de seguridad suplementario.....	2-59
Criterios de inflado de los airbags SRS.....	2-67
Sistema de clasificación del ocupante del asiento delantero del acompañante.....	2-71
Alarma de velocidad del vehículo.....	4-38, 7-73
Alerta de atención de conductor (DAA).....	4-160
Alerta trasera de tráfico (RCTA).....	4-163
Alfombra del piso.....	3-67
Arranque con cables puente.....	7-37
Arranque de emergencia	
Arranque de un motor ahogado (SKYACTIV-G 2.0 y SKYACTIV-G 2.5).....	7-40
Arranque empujando.....	7-40
Falta de combustible (SKYACTIV-D 2.2).....	7-41

Indice

Asientos.....	2-5	Cerraduras de las puertas	3-11
Asiento delantero	2-5	Climatizador.....	5-4
Asiento trasero	2-11	Consejos para el funcionamiento	5-4
Calefacción del asiento trasero.....	2-18	Funcionamiento de las salidas de	
Calefacción de los asientos		aire.....	5-5
delanteros	2-7	Tipo manual.....	5-7
Memoria de posición de		Combustible	
conducción	2-8	Capacidad del depósito	9-8
Reposacabezas.....	2-20	Especificaciones	
Asiento trasero	2-11	(SKYACTIV-D 2.2)	3-35
Asistencia para arranque en pendientes		Especificaciones (SKYACTIV-G 2.0,	
(HLA).....	4-113	SKYACTIV-G 2.5).....	3-34
AUTOHOLD	4-106	Medidor	4-32, 4-43
		Tapa y tapón del tubo de llenado... 3-39	
B		Compartimentos de almacenamiento	
Balaneo del vehículo	3-68	Guantera	5-175
Batería	6-40	Compartimento para equipajes	5-177
Control del nivel de electrolito.....	6-42	Correas de fijación de la carga	5-177
Especificaciones	9-6	Subcompartimento de carga.....	5-177
Mantenimiento	6-42	Compartimentos de almacenamiento	
Recarga.....	6-42	Caja del apoyabrazos.....	5-176
Sustitución.....	6-43	Compartimento para equipajes....	5-177
Bluetooth® [tipo A (sin pantalla táctil)]		Consola central.....	5-176
Preparación Bluetooth.....	5-50	Consola del techo	5-175
Manos libres Bluetooth	5-68	Ganchos para ropa traseros	5-179
Bluetooth.....	5-65	Compartimentos para guardar	
Bluetooth® [tipo (pantalla táctil)]		objetos	5-175
Audio Bluetooth®	5-121	Compuerta trasera	
Bluetooth® [tipo B (pantalla táctil)]		Cuando no se puede abrir la compuerta	
Manos libres Bluetooth®	5-132	trasera	7-78
Preparación Bluetooth®	5-118	Cubierta del compartimento para	
Bocina	4-99	equipajes.....	3-31
Bombillas		Compuerta trasera eléctrica.....	3-24
Especificaciones	9-10	Conducción en invierno	3-69
Sustitución.....	6-50	Conducción peligrosa.....	3-66
		Conducción por zonas inundadas.....	3-72
C		Conector de accesorios	5-171
Caja del apoyabrazos	5-176		
Capacidad de carga	9-8		
Características de personalización	9-13		
Cenicero	5-179		

Índice

Consejos de conducción.....	3-65
Ahorro de combustible y protección del medio ambiente	3-65
Alfombra del piso.....	3-67
Balanceo del vehículo	3-68
Conducción en invierno	3-69
Conducción peligrosa.....	3-66
Conducción por zonas inundadas... 3-72	
Periodo de rodaje.....	3-65
Transmisión automática	4-78
Vehículos con turboalimentación (SKYACTIV-D 2.2)	3-73
Consola central.....	5-176
Consola del techo.....	5-175
Control de crucero	
Indicación principal del control de crucero (blanca)/indicación de ajuste del control de crucero (verde)	4-255
Control de crucero de radar de Mazda (MRCC)	4-168
Advertencia de proximidad	4-173
Ajuste del sistema	4-173
Función de control de crucero.....	4-179
Indicación de visualización.....	4-172
Visualización de petición de cambio para subir/bajar marchas	4-178
Control de crucero de radar de Mazda con función Stop & Go (MRCC con función Stop & Go)	
Advertencia de proximidad	4-186
Ajuste del sistema	4-187
Función de control de crucero.....	4-196
Control de crucero de radar de Mazda con la función Stop & Go (MRCC con función Stop & Go).....	4-182
Control de parada	4-194
Control de crucero de radar de Mazda y de la función Stop & Go (MRCC con función Stop & Go)	
Indicación de visualización.....	4-185
Control de estabilidad dinámica (DSC)	
Indicador de TCS/DSC	4-119
Control del nivel de aceite del motor ...	6-28
Control del nivel de líquido de frenos/embrague.....	6-31
Control del nivel de líquido del lavador.....	6-32
Control del nivel de refrigerante	6-29
Control de luces	4-79
Control de puntos ciegos (BSM).....	4-140
Cancelación del funcionamiento del sistema de control de puntos ciegos (BSM).....	4-146
Control dinámico de estabilidad (DSC)	4-118
Correa de retención del triángulo de emergencia para la carretera	7-16
Cubierta del techo solar	3-57
Cuentakilómetros parcial	4-29, 4-41
Cuentakilómetros total y cuentakilómetros parcial.....	4-29, 4-41
Cuidado exterior.....	6-65
Mantenimiento del acabado	6-67
Mantenimiento de las llantas de aluminio.....	6-71
Mantenimiento de las piezas brillantes.....	6-70
Mantenimiento de las piezas de plástico	6-72
Protección de las cavidades.....	6-70
Retoque de pintura dañada	6-70
Revestimiento de la parte inferior de la carrocería.....	6-71

10-4

Indice

Cuidado interior	6-72
Limpieza del interior de los vidrios	6-76
Mantenimiento de la parte superior del panel de instrumentos (almohadilla suave)	6-75
Mantenimiento de las piezas de plástico	6-75
Mantenimiento de la visualización de conducción activa	6-75
Mantenimiento del cinturón de seguridad	6-73
Mantenimiento del panel	6-76
Mantenimiento del tapizado	6-73
Mantenimiento del tapizado de cuero	6-74
Mantenimiento del tapizado de vinilo	6-73
Cámara de detección delantera (FSC)	4-240
D	
Descongelador de limpiaparabrisas	4-98
Descripción del remolque	7-44
Desempañador	4-96
Espejo	4-97
Luneta trasera	4-96
Desempañador de espejo	4-97
Desempañador de luneta trasera	4-96
Dimensiones	9-9
Dirección asistida	4-128
Dispositivo de parpadeo	
Aviso de emergencia	4-99
Faros	4-79
E	
Elevavinas eléctricos	3-48
Encendido	
Conmutador	4-4
Especificaciones	9-5
Espejo interior	3-46
Espejos	
Espejo interior	3-46
Espejos exteriores	3-43
Espejos cosméticos	5-168
Espejos exteriores	3-43
Etiquetas de información del vehículo ...	9-2
F	
Faro antiniebla trasero	4-87
Faros	
Control	4-79
Destello	4-83
Destello de faros	4-83
Lavador	4-96
Luces alejándose de casa	4-84
Luces de carretera y de cruce	4-83
Luces de marcha diurna	4-85
Luces llegando a casa	4-84
Nivelación	4-85
Faros LED adaptativos (ALH)	4-137
Faros antiniebla	4-86
Delanteros	4-86
Trasero	4-87
Filtro de partículas Diesel (SKYACTIV-D 2.2)	4-265
Fluidos	
Clasificación	9-6
Freno de estacionamiento	4-102
Freno de estacionamiento eléctrico (EPB)	4-102

Indice

Frenos

Freno de estacionamiento.....	4-102
Freno de estacionamiento eléctrico (EPB).....	4-102
Frenado asistido	4-105
Frenos de servicio	4-101
Indicador de desgaste de las pastillas.....	4-105
Luces de advertencia.....	4-104
Frenos de servicio	4-101
Funcionamiento i-ACTIV AWD	4-126
Función de suspensión de llave.....	3-8
Fusibles	6-58
Descripción del panel.....	6-61
Sustitución.....	6-58

G

Ganchos para ropa traseros.....	5-179
Garantías	8-2
Gases de escape.....	3-38
Gato.....	7-19
Grabación de datos del vehículo	8-5
Guantera.....	5-175

I

i-ACTIVSENSE.....	4-129
Alerta de atención de conductor (DAA)	4-160
Alerta trasera de tráfico (RCTA)...	4-163
Control de crucero de radar de Mazda (MRCC).....	4-168
Control de crucero de radar de Mazda con la función Stop & Go (MRCC con función Stop & Go).....	4-182
Control de puntos ciegos (BSM)...	4-140
Cámara de detección delantera (FSC).....	4-240
Cámara y sensores.....	4-131
Faros LED adaptativos (ALH)...	4-137
Limitador ajustable de la velocidad (ASL).....	4-212

Sensor de radar (delantero)	4-247
Sensores de radar (traseros)	4-250
Sensor ultrasónico (trasero).....	4-252
Sistema autorregulable de luces delanteras (AFS).....	4-133
Sistema avanzado de ayuda inteligente para el frenado en la ciudad (Advanced SCBS).....	4-221
Sistema de apoyo de reconocimiento de la distancia (DRSS)	4-155
Sistema de asistencia de mantenimiento en carril (LAS) y sistema de advertencia de abandono de carril (LDWS)	4-199
Sistema de ayuda inteligente para el frenado (SBS).....	4-237
Sistema de ayuda inteligente para el frenado en la ciudad [Avance] (SCBS F).....	4-226
Sistema de ayuda inteligente para el frenado en la ciudad [Marcha atrás] (SCBS R).....	4-231
Sistema de control de luces de carretera (HBC).....	4-134
Sistema de reconocimiento de señales de tránsito (TSR).....	4-147
Tecnología de seguridad activa ...	4-129
Tecnología de seguridad pre-choque.....	4-130
i-stop	4-15
Advertencia (ámbar).....	4-24
Función de prevención de rodar del vehículo	4-23
Indicador (verde).....	4-24
Interruptor i-stop OFF	4-22
Iluminación del grupo de instrumentos	4-33
Indicación/Indicadores	4-57
Indicación de advertencia/advertencias.....	4-55

Indice

Indicadores.....	4-27	Advertencia sonora del freno de estacionamiento eléctrico (EPB)...	7-74
Bujía de incandescencia	4-63	Advertencia sonora de limitador de velocidad	7-76
Llave.....	4-63	Advertencia sonora de llave dejada en el compartimento para equipajes (Con función de entrada sin llave avanzada).....	7-72
Temperatura baja del refrigerante del motor	4-63	Advertencia sonora de llave en el interior del vehículo (Con función de sistema avanzado de telemando de las puertas).....	7-72
Indicadores de viraje (intermitentes)...	4-89	Advertencia sonora de llave fuera del vehículo.....	7-71
Información de las etiquetas	9-2	Advertencia sonora del sistema de control de puntos ciegos (BSM)....	7-74
Información esencial	6-2	Advertencia sonora del sistema de pretensores de cinturones de seguridad/airbag.....	7-70
Interruptor de control de audio		Advertencia sonora del sistema i-stop.....	7-73
Ajuste del volumen	5-17	Advertencia sonora de temperatura exterior	7-73
Interruptor de búsqueda.....	5-18	Alarma de velocidad del vehículo ...	7-73
Interruptor de silenciamiento	5-17	Recordatorio de luces encendidas... 7-70	
L		Zumbador de advertencia de la dirección asistida.....	7-74
La advertencia sonora está activada....	7-70	La alarma sonora está activada	
Advertencia de colisión.....	7-77	Advertencia sonora de presión de aire de los neumáticos	7-74
Advertencia de los sistemas de control de cruceo de radar de Mazda (MRCC).....	7-75	La batería se descarga	7-37
Advertencia de velocidad excesiva ...	7-76	Arranque con cables puente	7-37
Advertencias del sistema de control de cruceo de radar de Mazda y de la función Stop & Go (MRCC con función Stop & Go).....	7-75	Lavafaros.....	4-96
Advertencia sonora AUTOHOLD... 7-74		Lavaluneta trasera	4-95
Advertencia sonora de 120 km/h... 7-74		Lavaparabrisas	4-94
Advertencia sonora de abandono de carril	7-76	Liberación del capó.....	6-21
Advertencia sonora de bloqueo electrónico de la dirección	7-73	Limitador ajustable de la velocidad (ASL)	4-212
Advertencia sonora de cinturón de seguridad	7-71	Activación/desactivación	4-217
Advertencia sonora de compuerta trasera eléctrica.....	7-73	Advertencia sonora de limitador de velocidad	4-216
Advertencia sonora de conmutador de arranque no colocado en la posición OFF (STOP).....	7-71	Visualización del limitador ajustable de la velocidad (ASL)	4-214
Advertencia sonora de interruptor de solicitud inoperante (Con función de sistema avanzado de telemando de las puertas).....	7-72		

Indice

Limitador de velocidad ajustable (ASL)	
Indicación de ajuste del limitador de velocidad ajustable (ASL) (verde)	4-215
Ajuste del sistema	4-218
Cancelación provisional del sistema	4-220
Indicación principal del limitador de velocidad ajustable (ASL) (blanco)	4-215
Limpiador	
Cambio de las escobillas del limpiaparabrisas	6-34
Cambio de las hojas del limpiador de la luneta trasera	6-38
Limpiacristales trasera.....	4-95
Limpiaparabrisas.....	4-91
Llaves.....	3-2
Función de suspensión de llave.....	3-8
Transmisor.....	3-5
Lubricación de la carrocería.....	6-33
Lubricantes recomendados.....	9-6
Luces alejándose de casa	4-84
Luces de emergencia.....	4-99
Luces de lectura	5-168
Luces del techo	5-168
Luces interiores.....	5-168
Luces de lectura.....	5-168
Luces del techo.....	5-168
Luz del compartimento de equipajes.....	5-168
Luces llegando a casa.....	4-84
Luneta trasera	
Desempañador de luneta trasera....	4-96
Luz del compartimento de equipajes...	5-168
Luz del techo.....	5-168
Líquido	
Frenos/embrague.....	6-31
Lavador	6-32

M

Mando regulador automático de la velocidad.....	4-253
Interruptor de mando regulador automático de la velocidad.....	4-254
Mantenimiento	
Información	6-2
Programación	6-3
Mantenimiento del propietario	
Apertura del capó.....	6-21
Cambio de la pila de la llave.....	6-43
Cierre del capó	6-22
Precauciones del mantenimiento del propietario	6-19
Vista del compartimento del motor... ..	6-23
Mazda ERA-GLONASS.....	7-2
Medidor de temperatura del refrigerante del motor	4-42
Medidor de temperatura de refrigerante del motor	4-31
Medidores e indicadores	4-27
Mensaje indicado en el visualizador multiinformación.....	7-66
Mensaje indicado en la visualización... ..	7-68
Monitor de ahorro de combustible... ..	4-120
Visualización de eficiencia	4-123
Visualización de estado de control	4-122
Visualización de pantalla de finalización	4-123
Monitor de consumo de combustible	
Visualización de consumo de combustible	4-121
Monitor de mantenimiento.....	6-17

Indice

Monitor retrovisor.....	4-266
Ajuste de calidad de imagen	4-280
Cambio a la visualización del monitor retrovisor	4-268
Funcionamiento del monitor retrovisor	4-272
Intervalo visualizable en la pantalla	4-268
Ubicación de la cámara trasera de estacionamiento.....	4-267
Variación entre las condiciones reales de la carretera y la imagen visualizada.....	4-278
Visualización de la pantalla.....	4-270
Monóxido de carbono	3-38
Motor	
Aceite	6-24
Arranque.....	4-6
Gases de escape.....	3-38
Liberación del capó.....	6-21
Refrigerante.....	6-29
Vista del compartimento del motor...	6-23
N	
Neumático de repuesto.....	7-19
Neumático desinflado.....	7-17
Montaje del neumático de repuesto	7-34
Retirada de un neumático desinflado	7-31
Neumáticos	6-46
Cadenas para nieve.....	3-70
Cambio de una llanta.....	6-49
Cambio de un neumático.....	6-48
Especificaciones	9-11
Neumático de repuesto provisional.....	6-48
Neumático desinflado.....	7-17
Neumáticos para nieve	3-70
Presión de aire de los neumáticos...	6-46
Rotación de neumáticos	6-47
O	
Ordenador de a bordo.....	4-35
P	
Parasoles	5-168
Periodo de rodaje	3-65
Portón trasero	3-21
Problema	
Arranque de emergencia.....	7-40
Cuando no se puede abrir la compuerta trasera	7-78
Estacionamiento en caso de emergencia	7-15
La batería se descarga	7-37
Luces de aviso/indicadores luminosos y advertencias sonoras.....	7-49
Neumático desinflado.....	7-17
Remolque de emergencia	7-44
Sobrecalentamiento	7-42
Programa de mantenimiento	6-3
Puesta en marcha del motor	4-6
R	
Recordatorio de luces encendidas.....	7-70
Registro de su vehículo en el extranjero...	8-2
Remolque	
Gancho	7-46
Remolque de casas rodantes y trailers (Europa/Rusia/Turquía/Israel/ Sudáfrica)	3-74
Remolque de emergencia	
Descripción del remolque	7-44
Ganchos de remolque	7-46
Reposacabezas	2-20

Indice

S

Seguridad para niños

- Cuadro de conveniencia del sistema de seguridad para niños de acuerdo a las posiciones de los asientos..... 2-43
- Posición de instalación del sistema de seguridad para niños..... 2-37

Seguros para niños en las puertas

- traseras 3-21
- Selección de marcha 4-124
- Sensor de radar (delantero) 4-247
- Sensores de radar (traseros) 4-250
- Sensor ultrasónico (trasero) 4-252

Señal de viraje de tres parpadeos 4-89

Señales acústicas

- Recordatorio de luces encendidas... 7-70
- Señales de cambio de carril..... 4-89
- Señales de intermitente para viraje y cambio de carril..... 4-89

Si la visualización de conducción activa no funciona..... 7-79

Si se enciende o parpadea una de las luces de aviso 7-49

Sistema antibloqueo de frenos (ABS)... 4-115

Sistema antirrobo 3-60

Sistema autorregulable de luces delanteras (AFS)..... 4-133

Sistema avanzado de ayuda inteligente para el frenado en la ciudad (Advanced SCBS)..... 4-221

Sistema avanzado de ayuda inteligente para el frenado en la ciudad (Advanced SCBS)

- Indicador (rojo) del sistema de ayuda inteligente para el frenado en la ciudad (SCBS) 4-224
- Parada del funcionamiento del sistema avanzado de ayuda inteligente para el frenado en la ciudad (Advanced SCBS)..... 4-225

Sistema avanzado de ayuda inteligente para el frenado en la ciudad (Advanced SCBS F)

- Advertencia de colisión..... 4-224

Sistema avanzado del telemando de las puertas..... 3-9

Sistema climatizador

- Tipo completamente automático ... 5-12

Sistema de apoyo de reconocimiento de la distancia (DRSS)..... 4-155

Sistema de asistencia de mantenimiento en carril (LAS) y sistema de advertencia de abandono de carril (LDWS)..... 4-199

Sistema de audio

- Antena 5-22
- Antes de usar el sistema de audio ... 5-17
- Apéndice 5-155
- Interruptor de control de audio..... 5-17
- Modo AUX/USB..... 5-19
- Unidad de audio [tipo A (sin pantalla táctil)] 5-24
- Unidad de audio [tipo B (pantalla táctil)]..... 5-85

Sistema de audio

[tipo A (sin pantalla táctil)]

- Bluetooth 5-46
- AUX 5-36
- Indicaciones de error 5-45
- Localización de averías 5-80
- Modo iPod..... 5-42
- Reconocimiento de voz 5-76
- Reloj 5-26
- Reproductor de CD 5-32
- USB 5-38

Indice

Sistema de audio [tipo B (pantalla táctil)]	
Aplicaciones.....	5-148
AUX.....	5-107
Bluetooth®.....	5-114
Configuraciones.....	5-146
Localización de averías.....	5-149
Reconocimiento de voz.....	5-143
Reproductor de CD.....	5-100
Reproductor de DVD.....	5-104
USB.....	5-108
Sistema de ayuda inteligente para el estacionamiento (SBS)	
Parada del funcionamiento del sistema de ayuda inteligente para el estacionamiento (SBS).....	4-239
Sistema de ayuda inteligente para el frenado (SBS).....	4-237
Advertencia de colisión.....	4-239
Indicador (rojo) del sistema de ayuda inteligente para el frenado (SBS)...	4-239
Sistema de ayuda inteligente para el frenado en la ciudad [Avance] (SCBS F).....	4-226
Advertencia de colisión.....	4-229
Indicador (rojo) del sistema de ayuda inteligente para el frenado en la ciudad (SCBS).....	4-229
Parada del funcionamiento del sistema de ayuda inteligente para el frenado en la ciudad [Avance] (SCBS F).....	4-230
Sistema de ayuda inteligente para el frenado en la ciudad [Marcha atrás] (SCBS R).....	4-231
Parada del funcionamiento del sistema de ayuda inteligente para el frenado en la ciudad [Marcha atrás] (SCBS R).....	4-236
Sistema de cinturones de seguridad	
Bloqueo de emergencia.....	2-25
Mujeres embarazadas.....	2-25
Precauciones de los cinturones de seguridad.....	2-22
Tipo 3 puntos.....	2-26
Sistema de control de emisiones (SKYACTIV-D 2.2).....	3-37
Sistema de control de emisiones (SKYACTIV-G 2.0, SKYACTIV-G 2.5).....	3-36
Sistema de control de la presión de los neumáticos.....	4-260
Sistema de control de las luces de carretera (HBC)	
Indicador (verde) del sistema de control de luces de carretera (HBC).....	4-136
Sistema de control de luces de carretera (HBC).....	4-134
Sistema de control de tracción (TCS)...	4-116
Indicador TCS/DSC.....	4-117
Indicador TCS OFF.....	4-117
Interruptor TCS OFF.....	4-117
Sistema de entrada iluminado.....	5-170
Sistema de reconocimiento de señales de tránsito (TSR).....	4-147
Sistema de seguridad	
Sistema antirrobo.....	3-60
Sistema inmovilizador.....	3-58
Sistema de seguridad para niños	
Precauciones para el sistema de seguridad para niños.....	2-30
Sistema de sensor de estacionamiento.....	4-281
Sistema de sensores de estacionamiento	
Funcionamiento del sistema de sensores de ayuda al estacionamiento.....	4-284
Rango de detección de sensores...	4-283
Sistema de señales de parada de emergencia.....	4-113
Sistema de soporte de reconocimiento de distancia (DRSS)	
Indicación en la pantalla.....	4-156
Sistema de telemando de las puertas.....	3-3
Sistema inmovilizador.....	3-58
Sistemas de airbags.....	2-51

Índice

Sistema de seguridad para niños	
Categorías de sistemas de seguridad para niños	2-37
Instalación de sistemas de seguridad para niños	2-47
Sobrecalentamiento	7-42
Soporte para bebidas	5-173
Soporte para botella	5-174
Sustitución	
Bombillas	6-50
Fusible	6-58
Limpiador	6-33
Llanta	6-49
Neumáticos	6-48
Pila de la llave	6-43

T

Tablero de instrumentos	4-27
Tacómetro	4-30
Techo solar	3-55
Telemando avanzado	
Rango de funcionamiento	3-10
Sistema avanzado del telemando de las puertas	3-9
Teléfonos móviles	8-4
Toma eléctrica USB	5-172
Transmisión automática	4-67
Cambio adaptable activo (AAS) ...	4-71
Consejos de conducción	4-78
Controles de la transmisión automática	4-67
Modo de cambio manual	4-71
Posiciones de la transmisión	4-69
Sistema de bloqueo del cambio	4-68
Transmisor	3-5

U

Unidad de audio	
[tipo A (sin pantalla táctil)]	
Controles de alimentación/volumen/sonido	5-24
Radio	5-28
Radio (RDS)	5-28
Unidad de audio [tipo B (pantalla táctil)]	
Controles de volumen/visualización/sonido	5-90
Radio	5-93
Radio (RDS)	5-93
Radio de radiodifusión de audio digital (DAB)	5-97

V

Velocímetro	4-29
Ventanillas	
Elevallas eléctricas	3-48
Visualización de ajuste de velocidad de vehículo de control de crucero (Sin visualizador multinformación)	4-35
Visualización de consumo de combustible	4-121
Visualización de eficiencia	4-123
Visualización de estado de control	4-122
Visualización de la temperatura ambiente	4-34
Visualización de la temperatura exterior	4-34
Visualización de pantalla de finalización	4-123
Visualización de temperatura ambiente	4-44
Visualización de temperatura exterior ...	4-44
Visualizador de conducción activa	4-50
Visualizador del limitador de velocidad ajustable (ASL)	4-35

Indice

Visualizador multiinformación	4-39
Advertencia (indicación en el visualizador)	4-49
Alarma de velocidad del vehículo ...	4-49
Consumo de combustible actual ...	4-46
Consumo medio de combustible ...	4-46
Cuentakilómetros total y cuentakilómetros parcial	4-41
Distancia a recorrer con combustible disponible	4-44
Visualizador multinformación Medidor de combustible	4-43
Visualizador multiinformación Medidor de temperatura del refrigerante del motor	4-42
Monitor de mantenimiento	4-47
Visualización del control de crucero de radar de Mazda (MRCC)	4-48
Visualización del limitador de velocidad ajustable (ASL)	4-49
Visualización del sistema de asistencia de mantenimiento de carril (LAS) y el sistema de advertencia de abandono de carril (LDWS)	4-48
Visualización del sistema de soporte de reconocimiento de distancia (DRSS)	4-48
Visualización de temperatura exterior	4-44
Visualización de velocidad del vehículo ajustada con el control de crucero	4-49
Visualizador del sistema de control de crucero de radar de Mazda y de la función Stop & Go (MRCC con función Stop & Go)	4-48
Visualizador del sistema de control de puntos ciegos (BSM)	4-47
Volante	3-41
Bocina	4-99

Z

Zumbador de advertencia de la dirección asistida	7-74
---	------

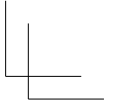
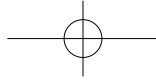
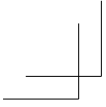

NOTAS

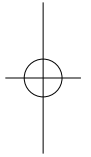

10-14

